

GB	Description/ Applications	Rear Camera Connection Cable PIONEER NAVIGATION - SX4(JY), Vitara (LY), Ignis (MF)	Part number Assembly time	990E0-61M02-010 1 h	INSTALLATION INSTRUCTIONS
DE	Beschreibung/ Verwendung	Rear Camera Connection Cable PIONEER NAVIGATION - SX4(JY), Vitara (LY), Ignis (MF)	Teile Nr. Montagezeit	990E0-61M02-010 1 h	MONTAGEANLEITUNG
FR	Designation/ Utilisation	Rear Camera Connection Cable PIONEER NAVIGATION - SX4(JY), Vitara (LY), Ignis (MF)	Numéro d'article Durée de montage	990E0-61M02-010 1 h	INSTRUCTIONS DE MONTAGE
IT	Descrizione/ Applicazioni	Rear Camera Connection Cable PIONEER NAVIGATION - SX4(JY), Vitara (LY), Ignis (MF)	Codice Art. Tempo di montaggio	990E0-61M02-010 1 h	MANUALE DI INSTALLAZIONE
ES	Descripción/ Aplicación	Rear Camera Connection Cable PIONEER NAVIGATION - SX4(JY), Vitara (LY), Ignis (MF)	Referencia Tiempo de montaje	990E0-61M02-010 1 h	INSTRUCCIONES DE MONTAJE
GR	Περιγραφή/ Χρήση	Rear Camera Connection Cable PIONEER NAVIGATION - SX4(JY), Vitara (LY), Ignis (MF)	Μέρος Αριθμός Συνέλευση χρόνο	990E0-61M02-010 1 h	ΟΔΗΓΙΕΣ ΕΓΚΑΤΑΣΤΑΣΗΣ
HU	Leírás/ Alkalmazás	Rear Camera Connection Cable PIONEER NAVIGATION - SX4(JY), Vitara (LY), Ignis (MF)	Rész száma Beszerelési idő	990E0-61M02-010 1 h	BESZERELÉSI ÚTMUTATÓ
PL	Opis/ Zastosowanie	Rear Camera Connection Cable PIONEER NAVIGATION - SX4(JY), Vitara (LY), Ignis (MF)	Numer Części Czas Montażu	990E0-61M02-010 1 h	INSTRUKCJE MONTAŻU
DK	Beskrivelse/ Anvendelse	Rear Camera Connection Cable PIONEER NAVIGATION - SX4(JY), Vitara (LY), Ignis (MF)	Varenummer Monteringstid	990E0-61M02-010 1 h	INSTALLATIONSVEJLEDNING
NL	Beschrijving/ Toepassing	Rear Camera Connection Cable PIONEER NAVIGATION - SX4(JY), Vitara (LY), Ignis (MF)	Onderdeel nummer Installatietijd	990E0-61M02-010 1 h	INSTRUCTIES VOOR DE INSTALLATIE
RU	Описание/ Применение	Rear Camera Connection Cable PIONEER NAVIGATION - SX4(JY), Vitara (LY), Ignis (MF)	Номер детали Время сборки	990E0-61M02-010 1 h	ИНСТРУКЦИИ ПО УСТАНОВКЕ
NO	Beskrivelse/ Bruk	Rear Camera Connection Cable PIONEER NAVIGATION - SX4(JY), Vitara (LY), Ignis (MF)	Delenummer Monteringstid	990E0-61M02-010 1 h	MONTERINGSINSTRUKSJONER
CZ	Popis/ Použití	Rear Camera Connection Cable PIONEER NAVIGATION - SX4(JY), Vitara (LY), Ignis (MF)	Číslo dílu Montážní doba	990E0-61M02-010 1 h	INSTRUKCE K MONTÁŽI
FI	Kuvaus/ Käyttö	Rear Camera Connection Cable PIONEER NAVIGATION - SX4(JY), Vitara (LY), Ignis (MF)	Osanumero Kokoamisaika	990E0-61M02-010 1 h	ASENNUSOHJEET
UA	Опис/ Використання	Rear Camera Connection Cable PIONEER NAVIGATION - SX4(JY), Vitara (LY), Ignis (MF)	Номер у каталозі Час встановлення	990E0-61M02-010 1 h	ІНСТРУКЦІЯ ЩОДО ВСТАНОВЛЕННЯ
SK	Popis/ Použitie	Rear Camera Connection Cable PIONEER NAVIGATION - SX4(JY), Vitara (LY), Ignis (MF)	Číslo dielu Čas montáže	990E0-61M02-010 1 h	POKyny PRE INŠTALÁCIU
SE	Beskrivning/ Användning	Rear Camera Connection Cable PIONEER NAVIGATION - SX4(JY), Vitara (LY), Ignis (MF)	Artikelnummer Monteringstid	990E0-61M02-010 1 h	MONTERINGSANVISNING
RO	Descriere/ Aplicație	Rear Camera Connection Cable PIONEER NAVIGATION - SX4(JY), Vitara (LY), Ignis (MF)	Numărul piesei Timp de montare	990E0-61M02-010 1 h	INSTRUCȚIUNI DE MONTARE
HR	Opis/ Primjena	Rear Camera Connection Cable PIONEER NAVIGATION - SX4(JY), Vitara (LY), Ignis (MF)	Broj dijela Vrijeme sastavljanja	990E0-61M02-010 1 h	UPUTE ZA MONTIRANJE
TR	Açıklama/ Kullanım	Rear Camera Connection Cable PIONEER NAVIGATION - SX4(JY), Vitara (LY), Ignis (MF)	Parça Numarası Montaj Süresi	990E0-61M02-010 1 h	MONTAJ TALİMATLARI
SL	Opis/ Uporaba	Rear Camera Connection Cable PIONEER NAVIGATION - SX4(JY), Vitara (LY), Ignis (MF)	Kataloška številka Čas sestavljanja	990E0-61M02-010 1 h	NAVODILA ZA NAMESTITEV
PT	Descrição/ Utilização	Rear Camera Connection Cable PIONEER NAVIGATION - SX4(JY), Vitara (LY), Ignis (MF)	Referência Tempo de montagem	990E0-61M02-010 1 h	INSTRUÇÕES DE INSTALAÇÃO

CONTENTS
INHALT
CONTENU
CONTENUTO
CONTENIDO
ΠΕΡΙΕΧΟΜΕΝΑ
TARTALOM
ZAWARTOŚĆ
INDHOLD
INHOUD
СОДЕРЖАНИЕ
INNHold
OBSAH
SISÄLLYS
КОМПЛЕКТАЦІЯ
OBSAH
INNEHÅLL
CONȚINUT
SADRŽAJ
İÇİNDEKİLER
VSEBINA
CONTEÚDO

1.

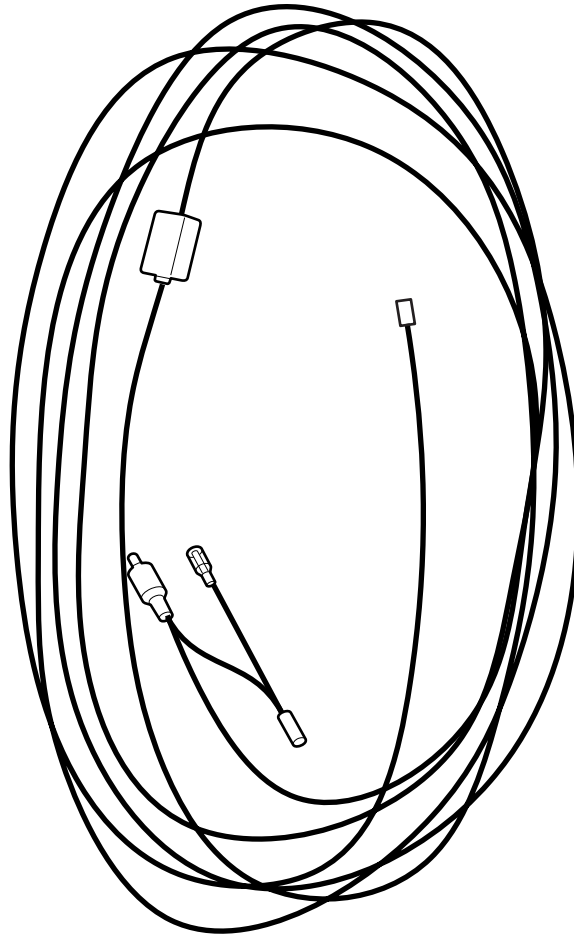

2.

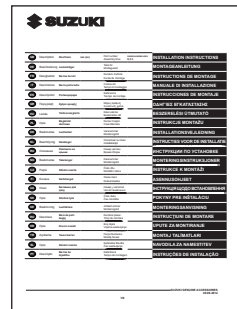

Notwendige Werkzeuge	Tools Required
Outils Nécessaires	Attrezzatura Richiesta
Инструменты Требуется	Herramientas Necesarias
Szükséges eszközök	Vereiste werktuigen
Nødvendigt værktøj	Wymagane Narzędzia
Verktøy Påkrevd	Nástroje Požadované
Τυόκαλυτ Tarvitaan	Απαιτούμενα εργαλεία
Инструменти потрібен	Nástroje Požadované
Verktyg Krävs	Instrumente Necesar
Alati Potrebna	Araçlar Gerekli
Orodja Potrebna	Ferramentas Necessário

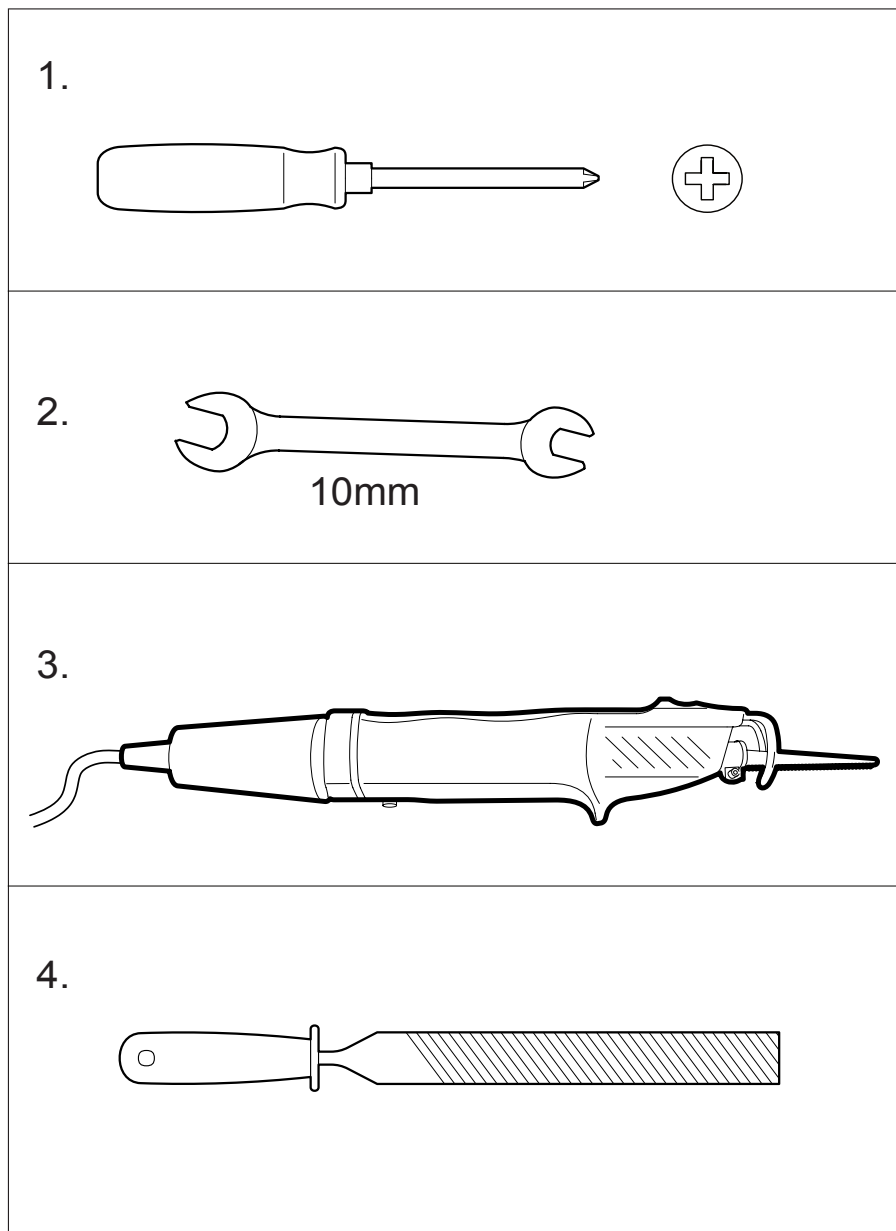

IMPORTANT

⚠ WARNING / ⚠ CAUTION / NOTICE:

Please read this manual and follow its instruction carefully. To emphasize special information, the symbol ⚠ and the words WARNING, CAUTION and NOTICE have special meanings.

Pay special attention to the messages highlighted by these signal words:

⚠ WARNING

Indicates a potential hazard that could result in death or serious injury.

⚠ CAUTION

Indicates a potential hazard that could result in minor or moderate injury.

NOTICE

Indicates a potential hazard that could result in damage to vehicle or equipment.

NOTE:

Indicates special information to make maintenance easier or instructions clearer.

IMPORTANT

⚠ AVERTISSEMENT / ⚠ ATTENTION / AVIS:

Veillez lire ce manuel et suivre attentivement ses instructions.

Pour mettre en évidence des informations particulières, le symbole ⚠ et les termes AVERTISSEMENT, ATTENTION et AVIS ont des significations spéciales.

Faire tout particulièrement attention aux messages mis en évidence avec des termes d'avertissement :

⚠ AVERTISSEMENT

Indique un risque potentiel qui pourrait donner lieu à mort ou blessure grave.

⚠ ATTENTION

Indique un risque potentiel qui pourrait donner lieu à des blessures mineures ou modérées.

AVIS

Indique un risque potentiel qui pourrait endommager le véhicule ou l'équipement.

REMARQUE:

Indique une information spéciale utile pour rendre l'entretien plus facile ou les instructions plus claires.

WICHTIG

⚠ WARNUNG / ⚠ ACHTUNG / BEMERKUNG:

Bitte das Handbuch lesen und die Bestimmungen sorgfältig befolgen.

Um besondere Informationen hervorzuheben, haben das Symbol ⚠ und die Wörter WARNUNG, ACHTUNG und BEMERKUNG besondere Bedeutung.

Besonders auf Hinweise achten, die durch diese Worte hervorgehoben sind:

⚠ WARNUNG

Weist auf ein Gefahrenmoment hin, das zu einer schweren Verletzung oder zum Tod führen kann.

⚠ ACHTUNG

Weist auf ein Gefahrenmoment hin, das zu einer kleineren oder geringen Verletzung führen kann.

BEMERKUNG

Weist auf ein Gefahrenmoment hin, das zu Schäden am Fahrzeug oder an der Ausrüstung führen kann.

ANMERKUNG:

Weist auf spezielle Informationen hin, die die Wartung vereinfachen und Anweisungen verständlicher machen.

IMPORTANTE

⚠ AVVERTIMENTO / ⚠ ATTENZIONE / AVVISO:

Si prega di leggere attentamente il manuale e seguire scrupolosamente le istruzioni indicate.

Le informazioni più importanti sono contraddistinte in maniera evidente dal simbolo ⚠ e dalle parole AVVERTIMENTO, ATTENZIONE e AVVISO.

Prestare particolare attenzione alle indicazioni evidenziate da queste segnalazioni:

⚠ AVVERTIMENTO

Questo simbolo indica eventuali possibili pericoli che potrebbero causare lesioni o morte.

⚠ ATTENZIONE

Questo simbolo indica eventuali possibili pericoli che potrebbero causare lesioni lievi o moderate.

AVVISO

Questo simbolo indica eventuali possibili pericoli che potrebbero causare danni alla vettura o alle apparecchiature.

NOTA:

Le informazioni così contraddistinte facilitano il montaggio e rendono più comprensibili le istruzioni.

IMPORTANTE

▲ ADVERTENCIA / ▲ ATENCIÓN / AVISO

Por favor, lea atentamente este manual y siga cuidadosamente sus instrucciones.

Para resaltar las informaciones más relevantes, el símbolo ▲ y las palabras ADVERTENCIA, ATENCIÓN y AVISO revisten una especial importancia.

Preste especial atención a los mensajes destacados con estas palabras:

▲ ADVERTENCIA

Indica un peligro potencial cuyas consecuencias pueden desembocar en la muerte o en heridas graves.

▲ ATENCIÓN

Indica un peligro potencial cuyas consecuencias pueden acarrear heridas leves o moderadas.

AVISO

Indica un peligro potencial cuyas consecuencias pueden estropear el vehículo o el equipo.

NOTA:

Indica una información especial para facilitar el mantenimiento o aclarar las instrucciones.

FONTOS

▲ FIGYELMEZTETÉS / ▲ ÉRTESÍTÉS / MEGJEGYZÉS

Kérjük, figyelmesen olvassa el és kövesse az itt található utasításokat.

A speciális információk kiemelése érdekében a ▲ jel és a FIGYELMEZTETÉS, ÉRTESÍTÉS és MEGJEGYZÉS szavaknak speciális jelentésük van.

Különösen ügyeljen az ezekkel a szavakkal kiemelt üzenetekre:

▲ FIGYELMEZTETÉS

Egy potenciális veszélyre utal, mely halált vagy komoly sérülést okozhat.

▲ ÉRTESÍTÉS

Egy potenciális veszélyre utal, mely kisebb vagy közepes sérülést okozhat.

MEGJEGYZÉS

Egy potenciális veszélyre utal, mely kárt okozhat a járműben vagy a berendezésben.

MEGJEGYZÉS:

Speciális információt jelöl a könnyebb karbantartás és az útmutató jobb megérthetősége érdekében.

ΣΗΜΑΝΤΙΚΟ

▲ ΠΡΟΕΙΔΟΠΟΙΗΣΗ / ▲ ΠΡΟΣΟΧΗ / ΑΝΑΚΟΙΝΩΣΗ

Διαβάστε το παρόν εγχειρίδιο και ακολουθείστε προσεκτικά τις οδηγίες που περιέχονται σε αυτό.

Για να δοθεί έμφαση στις ειδικές οδηγίες, το σύμβολο ▲ και οι λέξεις ΠΡΟΕΙΔΟΠΟΙΗΣΗ, ΠΡΟΣΟΧΗ και ΑΝΑΚΟΙΝΩΣΗ έχουν ειδική σημασία.

Δώστε ιδιαίτερη προσοχή στα μηνύματα που επισημαίνονται από αυτές τις λέξεις σήματος:

▲ ΠΡΟΕΙΔΟΠΟΙΗΣΗ

Υποδεικνύει έναν ενδεχόμενο κίνδυνο που μπορεί επιφέρει το θάνατο ή σοβαρό τραυματισμό.

▲ ΠΡΟΣΟΧΗ

Υποδεικνύει έναν ενδεχόμενο κίνδυνο που μπορεί να επιφέρει ελαφρύ ή μέτριο τραυματισμό.

ΑΝΑΚΟΙΝΩΣΗ

Υποδεικνύει έναν ενδεχόμενο κίνδυνο που μπορεί να συμβεί σε όχημα ή σε εξοπλισμό με βλάβη.

ΣΗΜΕΙΩΣΗ:

Υποδεικνύει ειδικές πληροφορίες που διευκολύνουν τη συντήρηση ή διασαφηνίζουν τις οδηγίες.

WAŻNE

▲ OSTRZEŻENIE / ▲ PRZESTROGA / UWAGA

Prosimy uważnie przeczytać niniejszą instrukcję i postępować zgodnie z jej wskazaniami.

Aby podkreślić szczególnie informacje, symbol ▲ i słowa OSTRZEŻENIE, PRZESTROGA i UWAGA mają szczególnie znaczenie.

Należy zwrócić szczególną uwagę na wiadomości zaznaczone tymi słowami wskazującymi:

▲ OSTRZEŻENIE

Wskazuje potencjalne zagrożenie, które może doprowadzić do śmierci lub poważnych obrażeń.

▲ PRZESTROGA

Wskazuje potencjalne zagrożenie, które może doprowadzić do drobnych lub umiarkowanych obrażeń.

BEMERKUNG

Wskazuje potencjalne zagrożenie, które może doprowadzić do uszkodzenia pojazdu lub sprzętu.

UWAGA:

Wskazuje specjalne informacje celem ułatwienia konserwacji lub objaśnienia instrukcji.

VIGTIGT

⚠ ADVARSEL / ⚠ GIV AGT / BEMÆRK

Læs venligst denne manual og følg anvisningerne i den omhyggeligt.

Symbolerne ⚠ og ordene ADVARSEL, GIV AGT og BEMÆRK har særlige betydninger for at understrege særlige oplysninger.

Vær særligt opmærksom på de meddelelser, der er fremhævet med disse ord:

⚠ ADVARSEL

Angiver en potentiel fare, der kan forårsage dødsfald eller alvorlig personskade.

⚠ GIV AGT

Angiver en potentiel fare, der kan forårsage mindre eller moderat skade.

BEMÆRK

Angiver en potentiel fare, der kan forårsage beskadigelse af køretøjet eller udstyret.

NOTE:

Angiver særlige oplysninger for at lette vedligeholdelsen eller gøre vejledningen klarere.

ВАЖНО

⚠ ПРЕДУПРЕЖДЕНИЕ / ⚠ ВНИМАНИЕ / СООБЩЕНИЕ:

Пожалуйста, ознакомьтесь с руководством и точно соблюдайте приведенные в нем инструкции.

Чтобы выделить особую информацию, используется символ ⚠ и слова ПРЕДУПРЕЖДЕНИЕ, ВНИМАНИЕ и СООБЩЕНИЕ, имеющие особое значение.

Просим обращать внимание на сообщения, выделенные следующими сигнальными словами:

⚠ ПРЕДУПРЕЖДЕНИЕ

Указывает на возможную опасность, которая может привести к смерти или серьезной травме.

⚠ ВНИМАНИЕ

Указывает на возможную опасность, которая может привести к травме легкой или средней тяжести.

СООБЩЕНИЕ

Указывает на возможную опасность, которая может привести к повреждению транспортного средства или оборудования

ПРИМЕЧАНИЕ:

Указывает на особую информацию для упрощения технического обслуживания или пояснения инструкций.

BELANGRIJK

⚠ WAARSCHUWING / ⚠ LET OP / OPMERKING

Lees deze handleiding met aandacht en volg de instructies strikt op.

Om speciale informatie te benadrukken, hebben het symbool ⚠ en de woorden WAARSCHUWING / LET OP / OPMERKING een speciale betekenis.

Besteed speciale aandacht aan de berichten die van deze woorden vergezeld gaan:

⚠ WAARSCHUWING

Duidt op een potentieel gevaar dat de dood of ernstig letsel tot gevolg kan hebben.

⚠ LET OP

Duidt op een potentieel gevaar dat licht of matig letsel tot gevolg kan hebben.

OPMERKING

Duidt op een potentieel gevaar dat beschadiging van het voertuig of van de apparatuur tot gevolg kan hebben.

N.B.:

Duidt op speciale informatie om het onderhoud te vergemakkelijken of de instructies te verduidelijken.

VIKTIG

⚠ ADVARSEL / ⚠ FORSIKTIG / OBS

Les denne veiledningen nøye, og følg instruksjonene som angitt.

For å fremheve spesielt viktig informasjon brukes tegnet ⚠ og ordene ADVARSEL, FORSIKTIG og OBS med spesielle betydninger.

Vær spesielt oppmerksom på det innholdet som er markert med disse signalordene:

⚠ ADVARSEL

Viser til en potensiell risiko som kan føre til dødsfall eller alvorlige personskader.

⚠ FORSIKTIG

Viser til en potensiell risiko som kan føre til mindre eller moderate personskader.

OBS

Viser til en potensiell risiko som kan føre til skader på bil eller utstyr.

MERK:

Viser til spesiell informasjon som gjør vedlikehold enklere eller instruksjonene tydeligere.

DŮLEŽITÉ

▲ VAROVÁNÍ / ▲ UPOZORNĚNÍ / POZNÁMKA:

Přečtěte si tuto příručku a postupujte pečlivě podle instrukcí.

Zvláštní informace zdůrazňuje symbol ▲ a slova VAROVÁNÍ, UPOZORNĚNÍ a POZNÁMKA mají zvláštní význam.

Zvláštní pozornost věnujte oznámením, která jsou zvýrazněna těmito signálními slovy:

▲ VAROVÁNÍ

Signalizuje možné nebezpečí, které může mít za následek usmrcení nebo vážné zranění.

▲ UPOZORNĚNÍ

Signalizuje možné nebezpečí, které může mít za následek mírné nebo střední zranění.

POZNÁMKA

Signalizuje možné nebezpečí, které může mít za následek poškození vozidla nebo vybavení.

POZOR:

Označuje zvláštní informaci, která usnadní údržbu nebo objasní instrukce.

ВАЖЛИВО

▲ УВАГА / ▲ ЗАСТЕРЕЖЕННЯ / ПОПЕРЕДЖЕННЯ

Ознайомтеся з цією інструкцією та уважно їй слідкуйте.

Символ ▲ і примітки УВАГА / ЗАСТЕРЕЖЕННЯ / ПОПЕРЕДЖЕННЯ вказують на особливо важливу інформацію.

Будьте дуже уважні до інформації з цими примітками.

▲ УВАГА

Указує на потенційну загрозу, яка може призвести до смерті чи серйозної травми.

▲ ЗАСТЕРЕЖЕННЯ

Указує на потенційну загрозу, яка може призвести до помірної чи легкої травми.

ПОПЕРЕДЖЕННЯ

Указує на потенційну загрозу, яка може призвести до пошкодження автомобіля чи обладнання.

ПРИМІТКА.

Наводить поради, які полегшать використання чи пояснять інструкції.

TÄRKEÄÄ

▲ VAROITUS / ▲ HUOM! / HUOMAA:

Lue tämä käyttöohje ja noudata sen ohjeita huolellisesti.

Eryistietojen korostamiseksi symbolilla ▲ ja sanoilla VAROITUS, HUOM! ja HUOMAA on erityismerkitys.

Kiinnitä erityistä huomiota ilmoituksiin, jotka on korostettu näillä merkkit sanoilla:

▲ VAROITUS

Kertoo mahdollisesta vaarasta, joka voi aiheuttaa kuoleman tai vakavan loukkaantumisen.

▲ HUOM!

Kertoo mahdollisesta vaarasta, joka voi aiheuttaa lievän tai kohtalaisen loukkaantumisen.

HUOMAA:

Kertoo mahdollisesta vaarasta, joka voi aiheuttaa vaurioita ajoneuvolle tai varusteille.

OTA HUOMIOON:

Kertoo erityistiedoista, jotka helpottavat kunnossapitoa tai selventävät ohjeita.

DŔLEŽITÉ

▲ VÝSTRAHA / ▲ UPOZORNENIE / POZNÁMKA:

Přečtajte si prosím tento návod a starostlivo dodržiavajte pokyny. Špeciálne informácie sú zdôraznené symbolom ▲ a výrazy VÝSTRAHA, UPOZORNENIE a POZNÁMKA majú konkrétny význam.

Dávajte pozor na pokyny zvýraznené týmito signálnymi výrazmi:

▲ VÝSTRAHA

Označuje potenciálne riziko, ktoré môže spôsobiť smrť či vážne poranenie.

▲ UPOZORNENIE

Označuje potenciálne riziko, ktoré môže spôsobiť drobné či mierne poranenie.

POZNÁMKA

Označuje potenciálne riziko, ktoré môže spôsobiť poškodenie vozidiel či vybavenia.

KOMENTÁR:

Označuje špeciálne informácie pre uľahčenie údržby či vyjasnenie pokynov.

VIKTIGT

⚠ VARNING / ⚠ VAR FÖRSIKTIG / ANMÄRKNING:

Läs den hör bruksanvisningen och följ anvisningarna noggrant. När vi vill lyfta fram särskilt viktig information har vi använt symbolen ⚠ och orden VARNING, VAR FÖRSIKTIG och ANMÄRKNING.

Var särskilt uppmärksam på meddelandena under dessa rubriker:

⚠ VARNING

Uppmärksammar en möjlig fara som skulle kunna resultera i en dödsolycka eller allvarlig skada.

⚠ VAR FÖRSIKTIG

Uppmärksammar en möjlig fara som skulle kunna resultera i en mindre eller medelallvarlig skada.

ANMÄRKNING

Uppmärksammar en möjlig fara som skulle kunna resultera i en skada på fordonet eller utrustningen.

OBS!

Innehåller information som förenklar underhåll eller förtydligar anvisningarna.

VAŽNO

⚠ UPOZORENJE / ⚠ OPREZ / OBAVIJEST:

Pročitajte ovaj priručnik i dosljedno slijedite navedene upute. Radi isticanja posebno važnih informacija znak ⚠ i riječi UPOZORENJE, OPREZ I OBAVIJEST imaju posebno značenje.

Obratite posebnu pozornost na poruke naglašene ovim riječima:

⚠ UPOZORENJE

Označava moguću opasnost koja bi mogla uzrokovati smrt ili tešku povredu.

⚠ OPREZ

Označava moguću opasnost koja bi mogla uzrokovati lakšu ili srednje tešku povredu.

OBAVIJEST

Označava moguću opasnost koja bi mogla uzrokovati oštećenje vozila ili opreme.

NAPOMENA:

Označava informacije koje omogućuju jednostavnije održavanje ili bolje razumijevanje uputa.

IMPORTANT

⚠ AVERTISMENT / ⚠ ATENȚIONARE / OBSERVAȚIE:

Vă rugăm să citiți cu atenție instrucțiunile și să le respectați întocmai. Pentru a sublinia anumite informații, simbolul ⚠ și cuvintele AVERTISMENT, ATENȚIONARE și OBSERVAȚIE se folosesc aici cu semnificații speciale.

Acordați atenție deosebită mesajelor evidențiate cu ajutorul acestor cuvinte de alertă:

⚠ AVERTISMENT

Indică un pericol potențial care se poate solda cu moartea sau cu rănire gravă.

⚠ ATENȚIONARE

Indică un pericol potențial care se poate solda cu rănire moderată sau minoră.

OBSERVAȚIE:

Indică un pericol potențial care se poate solda cu avarierea vehiculului sau a echipamentului.

NOTĂ:

Indică o informație specială, menită să faciliteze întreținerea sau să clarifice instrucțiunile.

ÖNEMLİ

⚠ UYARI / ⚠ DİKKAT / NOT:

Lütfen bu kılavuzu dikkatlice okuyun ve talimatlarını yerine getirin. Özel bilgileri vurgulamak için, ünlem sembolü ⚠ ve UYARI, DİKKAT, NOT ifadeleri özel anlamlar taşır.

Bu işaretli ifadelerle vurgulanan mesajlara özellikle dikkat edin:

⚠ UYARI

Ölüm veya ağır yaralanma ile sonuçlanabilecek, potansiyel bir tehlikeye işaret eder.

⚠ DİKKAT

Küçük veya orta ölçekte yaralanma ile sonuçlanabilecek, potansiyel bir tehlikeye işaret eder.

BİLGİ

Araçta veya ekipmanda hasara yol açabilecek, potansiyel bir tehlikeye işaret eder.

NOT:

Bakımı kolaylaştırıcı veya talimatları açıklayıcı özel bilgilere işaret eder.

POMEMBNO

OPOZORILO / POZOR / OBVESTILO:

Preberite ta priročnik in upoštevajte navodila. Za poudarjanje posebnih informacij simbol  in besede OPOZORILO, POZOR in OBVESTILO imajo posebne pomene.

Pazite posebej na sporočila označena s temi signalnimi besedami:

OPOZORILO

Nakazuje potencialno nevarnost, ki lahko vodi do resnih poškodb ali smrti.

POZOR

Nakazuje potencialno nevarnost, ki lahko vodi do manjših ali zmernih poškodb.

OBVESTILO

Nakazuje potencialno nevarnost, ki lahko vodi do poškodb vozila ali opreme.

OPOMBA:

Nakazuje posebne informacije za olajšanje vzdrževanja ali za jasnejša navodila.

IMPORTANTE

ATENÇÃO / PRECAUÇÃO / AVISO:

Leia este manual e siga as respectivas instruções com cuidado. Para realçar as informações especiais, o símbolo  e as palavras ATENÇÃO, PRECAUÇÃO E AVISO têm significados especiais.

Preste especial atenção às mensagens destacadas por estas palavras-sinal:

ATENÇÃO

Indica um perigo potencial que pode resultar em morte ou ferimentos graves.

PRECAUÇÃO

Indica um perigo potencial que pode resultar em ferimentos ligeiros ou moderados.

AVISO:

Indica um perigo potencial que pode resultar em danos no veículo ou no equipamento.

NOTA:

Indica informações especiais para tornar a manutenção mais fácil ou as instruções mais claras.

Preparation before Installation

- Park the vehicle in a safe spot with applying parking brake and keep the ignition key removed before installation.
- Be sure not to damage any vehicle parts.
- Check that all the parts are contained in the kit as shown in contents section.

Vorbereitungen vor der Montage

- Vor der Montage, das Fahrzeug in Sicherheit parken, die Handbremse betätigen und den Zündschlüssel abziehen.
- Achten Sie darauf, daß Sie keine Fahrzeugteile beschädigen.
- Prüfen Sie, ob alle Teile, die im Installationssatz enthalten sind, im Abschnitt Inhalt gezeigt werden.

Préparatifs avant le montage

- Garer le véhicule dans une tache sûre avec le frein de stationnement appliqué et maintenir la clef d'allumage enlevée avant installation.
- Veillez à ne pas endommager des parties du véhicule.
- Vérifier que toutes les pièces contenues dans le kit sont montrées dans la section de contenu.

Preparativi per il montaggio

- Prima di iniziare l'installazione parcheggiare il veicolo in un luogo sicuro, attivare il freno di stazionamento e rimuovere la chiave di accensione.
- Prestate attenzione in modo da non danneggiare parti del veicolo.
- Verificare che siano presenti tutti i pezzi indicati nella lista del contenuto dell'imballo.

Preparación antes de la instalación

- Estacione el vehículo en un lugar seguro con el freno de estacionamiento accionado colocado y no introduzca mantenga retirada la llave de encendido antes de la instalación.
- Asegúrese de no dañar ninguna pieza del vehículo.
- Compruebe que el kit incluya todas las piezas que se indican en el apartado de contenido.

Προετοιμασία πριν την εγκατάσταση

- Σταθμεύστε το όχημα σε ένα ασφαλές σημείο βάζοντας το χειρόφρενο και να έχετε το κλειδί βγαλμένο από τη μίζα πριν από την εγκατάσταση.
- Βεβαιωθείτε να μην κάνετε ζημιά σε οποιαδήποτε εξαρτήματα του οχήματος.
- Ελέγξτε ότι όλα τα εξαρτήματα περιλαμβάνονται στο kit, όπως περιγράφεται στην ενότητα των περιεχομένων.

Előkészületek a beszerelés előtt

- A beszerelés előtt a járművel parkoljon le biztonságos helyen, a gyújtókulcsot pedig vegye ki.
- Gy z djön meg arról, hogy nem sérti meg a járm semmilyen részét.
- Ellenőrizze, hogy a tartalom szakaszban felsorolt részek mindegyike megtalálható a készletben.

Przygotowanie przed montażem

- Przed montażem należy zaparkować pojazd w bezpiecznym miejscu, włączyć hamulec postojowy i wyjąć kluczyk.
- Należy uważać, aby nie uszkodzić części pojazdu.
- Sprawdzić, czy wszystkie części są zawarte w zestawie, jak pokazano w sekcji zawartości.

Forberedelser før monteringen

- Parkér køretøjet på et sikkert sted, indkobl håndbremsen og tag startnøglen ud før monteringen.
- Sørg for ikke at beskadige nogen af køretøjets dele.
- Kontrollér, at alle dele af sættet, som vist i indholdsafsnittet, er til stede.

Vorbereiding voor de montage

- Parkeer het voertuig vóór de installatie op een veilige plaats, schakel de parkeerrem in en neem de contactsleutel uit het slot.
- Let op dat geen onderdelen van het voertuig beschadigd raken.
- Controleer of alle onderdelen aanwezig zijn die op de lijst van de inhoud van de verpakking staan.

Подготовка перед установкой

- Поставьте транспортное средство в безопасном месте на ручной тормоз и выньте ключ зажигания перед установкой.
- Следите за тем, чтобы не повредить какие-либо детали транспортного средства.
- Проверьте, что в комплекте есть все детали, указанные в разделе о содержимом.

Forberedelser før montering

- Parker bilen på et trygt sted med håndbrekket på, og ta ut tenningsnøkkelen før montering.
- Pass på å ikke skade noen del av bilen.
- Kontroller at alle delene ligger i pakken som vist i innholdsoversikten.

Příprava před montáží

- Zaparkujte vozidlo na bezpečném místě, zatáhněte ruční brzdu a před montáží vyndejte klíč ze zapalování.
- Dávejte pozor, abyste nepoškodili žádnou část vozidla.
- Zkontrolujte, že sada obsahuje všechny díly, které jsou uvedeny v sekci obsahu.

Valmistelut ennen asennusta

- Pysäköi auto turvallisesti paikkaan, kytke seisontajarru ja ota virta-avain pois virtalukosta ennen asennusta.
- Varo, ettet vahingoita mitään auton osia.
- Tarkista, että sarja sisältää kaikki Sisällys-osiossa kuvatut osat.

Перед встановленням

- Перш ніж встановлювати обладнання, безпечно припаркуйте автомобіль, активуйте стоянкові гальма та вийміть ключ із системи запалювання.
- Будьте уважні, аби не пошкодити деталі автомобіля.
- Переконайтеся, що деталі з комплекту виглядають так, як показано на зображеннях у розділі "Комплектація".

Příprava před inštaláciou

- Vozidlo zaparkujte na bezpečnom mieste s parkovacou brzdou a pred inštaláciou vytiahnite zapalovací kľúč.
- Dávajte pozor, aby ste nepoškodili žiadny diel vozidla.
- Skontrolujte, či sú v súprave všetky diely tak, ako sú uvedené v časti obsahu.

Förberedelser före monteringen

- Parkera bilen på en säker plats, dra åt parkeringsbromsen och ta ur nyckeln ur tändningslåset.
- Var försiktig så att du inte skadar några av bilens delar.
- Kontrollera att alla delar i innehållsavsnittet finns med i förpackningen.

Pregătire înainte de montare

- Parcați vehiculul într-un loc sigur, cu frâna de mână aplicată și cheia scoasă din contact.
- Aveți grijă să nu avariați vreo parte a vehiculului.
- Verificați prezența în pachet a tuturor componentelor, conform secțiunii "CONȚINUT".

Pripreme prije montiranja

- Vozilo parkirajte na sigurno mjesto, podignite ručnu kočnicu, a ključ za paljenje izvadite iz brave prije montiranja.
- Pazite da ne oštetite neki dio vozila.
- Provjerite nalaze li se u kutiji svi dijelovi navedeni u sadržaju.

Montaj öncesi hazırlığı

- El frenini çekip, aracı güvenli bir bölgeye park edin ve montajdan önce kontak anahtarını çıkarın.
- Araç parçalarına zarar vermediğinizden emin olun.
- İçindekiler bölümünde gösterildiği gibi, tüm parçaların kittede bulunduğundan emin olun.

Priprava pred nameščanjem

- Pred nameščanjem parkirajte vozilo na varno mesto z aktivirano parkirno zavoro in odstranite ključ za vžig.
- Pazite, da ne poškodujete kakršnih koli delov vozila.
- Preverite, ali se v kompletu nahajajo vsi deli, kot je prikazano v razdelku vsebine.

Preparação antes da Instalação

- Estacione o veículo num lugar seguro, aplique o travão de estacionamento e mantenha a chave de ignição fora do canhão antes da instalação.
- Certifique-se de que não danifica nenhuma peça do veículo.
- Verifique se todas as peças estão incluídas no kit conforme é indicado na secção do conteúdo.

