

Bluetooth® Audio System

Operating Instructions GB

Bedienungsanleitung DE

Mode d'emploi FR

Istruzioni per l'uso IT

Gebruiksaanwijzing NL

To cancel the demonstration (DEMO) display, see page 18.

For the connection/installation, see page 30.

Zum Deaktivieren der Demo-Anzeige (DEMO) schlagen Sie bitte auf Seite 20 nach.

Informationen zum Anschluss und zur Installation finden Sie auf Seite 34.

Pour annuler la démonstration (DEMO), reportez-vous à la page 20.

Pour le raccordement/l'installation, reportez-vous à la page 33.

Per annullare la dimostrazione (DEMO), vedere pagina 20.

Per l'installazione e i collegamenti, consultare pagina 33.

Om de demonstratie (DEMO) te annuleren, zie pagina 20.

Raadpleeg pagina 33 voor meer informatie over de aansluiting/installatie.



* 4 6 8 7 3 3 4 2 4 * (1)

For safety, be sure to install this unit in the dashboard of the car as the rear side of the unit becomes hot during use.
For details, see "Connection/Installation" (page 30).

Made in Thailand

Laser Diode Properties

• Emission Duration: Continuous

• Laser Output: Less than 53.3 μ W

(This output is the value measurement at a distance of 200 mm from the objective lens surface on the Optical Pick-up Block with 7 mm aperture.)

The nameplate indicating operating voltage, etc., is located on the bottom of the chassis.



Hereby, Sony Corporation declares that this equipment is in compliance with Directive 2014/53/EU.

The full text of the EU declaration of conformity is available at the following internet address:

<http://www.compliance.sony.de/>

This equipment is intended to be used with the approved version(s) of software that are indicated in the EU Declaration of Conformity.

The software loaded on this equipment is verified to comply with the essential requirements of the Directive 2014/53/EU.

Software version: 1.

The software version can be checked in the firmware setup item of the general setup menu.

Notice for customers: the following information is only applicable to equipment sold in countries applying EU Directives

Manufacturer: Sony Corporation, 1-7-1 Konan Minato-ku Tokyo, 108-0075 Japan

For EU product compliance: Sony Belgium, bijkantoor van Sony Europe Limited, Da Vincilaan 7-D1, 1935 Zaventem, Belgium



Disposal of waste batteries and electrical and electronic equipment (applicable in the European Union and other European countries with separate collection systems)

This symbol on the product, the battery or on the packaging indicates that the product and the battery shall not be treated as household waste.

On certain batteries this symbol might be used in combination with a chemical symbol. The chemical symbols for mercury (Hg) or lead (Pb) are added if the battery contains more than 0.0005% mercury or 0.004% lead.

By ensuring these products and batteries are disposed of correctly, you will help prevent potentially negative consequences for the environment and human health which could otherwise be caused by inappropriate waste handling. The recycling of the materials will help to conserve natural resources.

In case of products that for safety, performance or data integrity reasons require a permanent connection with an incorporated battery, this battery should be replaced by qualified service staff only.

To ensure that the battery and the electrical and electronic equipment will be treated properly, hand over these products at end-of-life to the applicable collection point for the recycling of electrical and electronic equipment.

For all other batteries, please view the section on how to remove the battery from the product safely. Hand the battery over to the applicable collection point for the recycling of waste batteries.

For more detailed information about recycling of this product or battery, please contact your local Civic Office, your household waste disposal service or the shop where you purchased the product or battery.

Warning if your car's ignition has no ACC position

Be sure to set the AUTO OFF function (page 18).

The unit will shut off completely and automatically in the set time after the unit is turned off, which prevents battery drain. If you do not set the AUTO OFF function, press and hold OFF until the display disappears each time you turn the ignition off.

Disclaimer regarding services offered by third parties

Services offered by third parties may be changed, suspended, or terminated without prior notice.

Sony does not bear any responsibility in these sorts of situations.

Important notice

Caution

IN NO EVENT SHALL SONY BE LIABLE FOR ANY INCIDENTAL, INDIRECT OR CONSEQUENTIAL DAMAGES OR OTHER DAMAGES INCLUDING, WITHOUT LIMITATION, LOSS OF PROFITS, LOSS OF REVENUE, LOSS OF DATA, LOSS OF USE OF THE PRODUCT OR ANY ASSOCIATED EQUIPMENT, DOWNTIME, AND PURCHASER'S TIME RELATED TO OR ARISING OUT OF THE USE OF THIS PRODUCT, ITS HARDWARE AND/OR ITS SOFTWARE.

Dear customer, this product includes a radio transmitter.

According to UNECE Regulation no. 10, a vehicle manufacturers may impose specific conditions for installation of radio transmitters into vehicles.

Please check your vehicle operation manual or contact the manufacturer of your vehicle or your vehicle dealer, before you install this product into your vehicle.

Emergency calls

This BLUETOOTH car handsfree and the electronic device connected to the handsfree operate using radio signals, cellular, and landline networks as well as user-programmed function, which cannot guarantee connection under all conditions. Therefore do not rely solely upon any electronic device for essential communications (such as medical emergencies).

On BLUETOOTH communication

- Microwaves emitting from a BLUETOOTH device may affect the operation of electronic medical devices. Turn off this unit and other BLUETOOTH devices in the following locations, as it may cause an accident.
 - where inflammable gas is present, in a hospital, train, airplane, or petrol station
 - near automatic doors or a fire alarm
- This unit supports security capabilities that comply with the BLUETOOTH standard to provide a secure connection when the BLUETOOTH wireless technology is used, but security may not be enough depending on the setting. Be careful when communicating using BLUETOOTH wireless technology.
- We do not take any responsibility for the leakage of information during BLUETOOTH communication.

If you have any questions or problems concerning your unit that are not covered in this manual, consult your nearest Sony dealer.

Table of Contents

Guide to Parts and Controls	5
-----------------------------------	---

Getting Started

Detaching the Front Panel	6
Resetting the Unit	7
Setting the Clock	7
Preparing a BLUETOOTH Device	7
Connecting a USB Device	9
Connecting Other Portable Audio Device	9

Listening to the Radio

Receiving DAB	10
Using FM/MW/LW	11
Using Radio Data System (RDS)	11

Playback

Playing a Disc	12
Playing a USB Device	12
Playing a BLUETOOTH Device	13
Searching and Playing Tracks	13

Handsfree Calling (via BLUETOOTH only)

Receiving a Call	14
Making a Call	14
Available Operations during Call	15

Useful Functions

SongPal with iPhone/Android smartphone	16
Using Siri Eyes Free	17

Settings

Canceling the DEMO Mode	18
Basic Setting Operation	18
General Setup (GENERAL)	18
Sound Setup (SOUND)	19
Display Setup (DISPLAY)	21
BLUETOOTH Setup (BLUETOOTH)	21
SongPal Setup (SONGPAL)	21

Additional Information

Updating the Firmware	22
Precautions	22
Maintenance	23
Specifications	23
Troubleshooting	25
Messages	27

Connection/Installation

Cautions	30
Parts List for Installation	30
Connection	31
Installation	33

Guide to Parts and Controls

Main unit

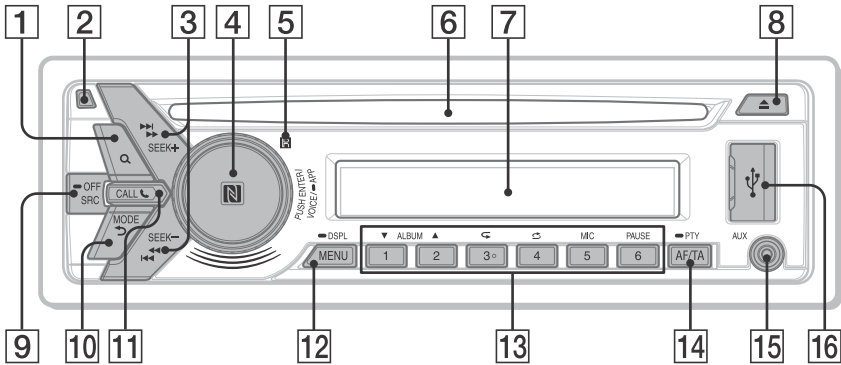

Front panel removed (inner panel)



The number 3/⏮ (repeat) button has a tactile dot.

- 1 **Q (browse)** (page 10, 13, 14)
During DAB reception:
Enter the browse mode.
During playback:
Enter the browse mode.
(Not available when an iPod is connected.)
- 2 **Front panel release button**
- 3 **SEEK +/-**
During DAB reception:
Select a service. Press and hold to search for an ensemble.
During FM/MW/LW reception:
Tune in radio stations automatically. Press and hold to tune manually.
⏮/⏭ (prev/next)
⏮/⏭ (fast-reverse/fast-forward)
- 4 **Control dial**
Rotate to adjust the volume.
PUSH ENTER
Enter the selected item.
Press SRC, rotate then press to change the source (timeout in 2 seconds).

VOICE (page 15, 17)

Activate voice dial, voice recognition (Android™ smartphone only), or the Siri function (iPhone only).

APP (page 16)

Press and hold for more than 2 seconds to establish "SongPal" function (connection).

N-Mark

Touch the control dial with Android smartphone to make BLUETOOTH connection.

- 5 **Receptor for the remote commander**
- 6 **Disc slot**
- 7 **Display window**
- 8 **▲ (disc eject)**
- 9 **SRC (source)**
Turn on the power.
Change the source.
OFF
Press and hold for 1 second to turn the source off and display the clock.
Press and hold for more than 2 seconds to turn off the power and the display.
- 10 **↶ (back)**
Return to the previous display.
MODE (page 10, 11, 15)
- 11 **CALL**
Enter the call menu. Receive/end a call.
Press and hold more than 2 seconds to switch the BLUETOOTH signal.

12 MENU

Open the setup menu.

➡ DSPL (display)

Press and hold, then press to change display items.

13 Number buttons (1 to 6)

Receive stored DAB services or radio stations. Press and hold to store DAB services or radio stations.

ALBUM ▼/▲

Skip an album for audio device. Press and hold to skip albums continuously. (Not available when an iPod is connected.)

↺ (repeat)

↻ (shuffle)

MIC (page 15)

PAUSE

14 AF (alternative frequencies)/TA (traffic announcement)

Set AF and TA.

➡ PTY (program type)

Press and hold to select PTY in DAB or RDS.

15 AUX input jack

16 USB port

17 RESET (inner panel) (page 7)

Getting Started

Detaching the Front Panel

You can detach the front panel of this unit to prevent theft.

- 1 Press and hold OFF ① until the unit turns off, press the front panel release button ②, then pull the panel towards you to remove.

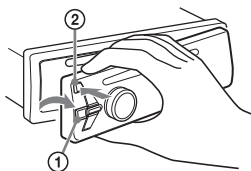

Caution alarm

If you turn the ignition switch to the OFF position without detaching the front panel, the caution alarm will sound for a few seconds. The alarm will only sound if the built-in amplifier is used.

Serial numbers

Make sure the serial numbers on the bottom of the unit and the back of the front panel are matched correctly. Otherwise you cannot make BLUETOOTH pairing, connection and disconnection by NFC.

Attaching the front panel

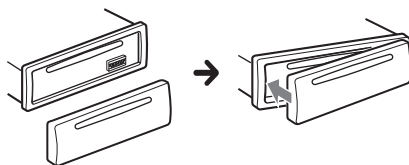

Resetting the Unit

Before operating the unit for the first time, after replacing the car battery, or changing the connections, you must reset the unit. Press RESET on the inner panel with a ball-point pen, etc., after detaching the front panel.



Note

Resetting the unit will erase the clock setting and some stored contents.

Setting the Clock

- 1 Press MENU, rotate the control dial to select [GENERAL], then press it.
- 2 Rotate the control dial to select [SET CLOCK-ADJ], then press it.
The hour indication flashes.
- 3 Rotate the control dial to set the hour and minute.
To move the digital indication, press SEEK +/-.
- 4 After setting the minute, press MENU.
The setup is complete and the clock starts.

To display the clock

Press and hold DSPL.

Preparing a BLUETOOTH Device

You can enjoy music, or perform handsfree calling depending on the BLUETOOTH compatible device such as a smartphone, cellular phone and audio device (hereafter "BLUETOOTH device" if not otherwise specified). For details on connecting, refer to the operating instructions supplied with the device.

Before connecting the device, turn down the volume of this unit; otherwise, loud sound may result.

Connecting with a Smartphone by One touch (NFC)

By touching the control dial on the unit with an NFC* compatible smartphone, the unit is paired and connected with the smartphone automatically.

* NFC (Near Field Communication) is a technology enabling short-range wireless communication between various devices, such as mobile phones and IC tags. Thanks to the NFC function, data communication can be achieved easily just by touching the relevant symbol or designated location on NFC compatible devices.

For a smartphone with Android OS 4.0 or lower installed, downloading the app "NFC Easy Connect" available at Google Play™ is required. The app may not be downloadable in some countries/regions.

- 1 Activate the NFC function on the smartphone.
For details, refer to the operating instructions supplied with the smartphone.
- 2 Touch the N-Mark part of the unit with the N-Mark part of the smartphone.

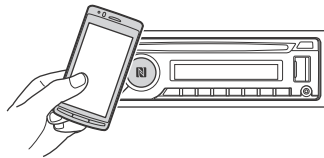

Make sure that  lights up on the display of the unit.

To disconnect by One touch

Touch the N-Mark part of the unit with the N-Mark part of the smartphone again.

Notes

- When making the connection, handle the smartphone carefully to prevent scratches.
- One touch connection is not possible when the unit is already connected to two NFC compatible devices. In this case, disconnect either device, and make connection with the smartphone again.

Pairing and connecting with a BLUETOOTH device

When connecting a BLUETOOTH device for the first time, mutual registration (called "pairing") is required. Pairing enables this unit and other devices to recognize each other. This unit can connect two BLUETOOTH devices (two cellular phones, or a cellular phone and an audio device).



- 1 Place the BLUETOOTH device within 1 m (3 ft) of this unit.
- 2 Press MENU, rotate the control dial to select [BLUETOOTH], then press it.
- 3 Rotate the control dial to select [SET PAIRING], then press it.
- 4 Rotate the control dial to select [SET DEVICE 1]* or [SET DEVICE 2]*, then press it.
 Ⓚ flashes while the unit is in pairing standby mode.
 * [SET DEVICE 1] or [SET DEVICE 2] will be changed to the paired device name after pairing is complete.
- 5 Perform pairing on the BLUETOOTH device so it detects this unit.
- 6 Select [MEX-N6002BD] shown in the display of the BLUETOOTH device.
 If your model name does not appear, repeat from step 2.



- 7 If passkey* input is required on the BLUETOOTH device, input [0000].

* Passkey may be called "Passcode," "PIN code," "PIN number" or "Password," etc., depending on the device.

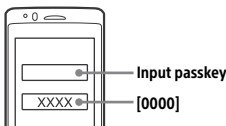

When pairing is made, Ⓚ stays lit.

- 8 Select this unit on the BLUETOOTH device to establish the BLUETOOTH connection.
 Ⓚ or Ⓛ lights up when the connection is made.

Note

While connecting to a BLUETOOTH device, this unit cannot be detected from another device. To enable detection, enter the pairing mode and search for this unit from another device.

To start playback

For details, see "Playing a BLUETOOTH Device" (page 13).

To disconnect the paired device

Perform steps 2 to 4 to disconnect after this unit and the BLUETOOTH device are paired.



Connecting with a paired BLUETOOTH device

To use a paired device, connection with this unit is required. Some paired devices will connect automatically.



- 1 Press MENU, rotate the control dial to select [BLUETOOTH], then press it.
- 2 Rotate the control dial to select [SET BT SIGNL], then press it.
 Make sure that Ⓚ lights up.
- 3 Activate the BLUETOOTH function on the BLUETOOTH device.
- 4 Operate the BLUETOOTH device to connect to this unit.
 Ⓚ or Ⓛ lights up.

Icons in the display:

	Lights up when handsfree calling is available by enabling the HFP (Handsfree Profile).
	Lights up when the audio device is playable by enabling the A2DP (Advanced Audio Distribution Profile).

To connect the last-connected device from this unit

Activate the BLUETOOTH function on the BLUETOOTH device.

To connect with the audio device, press SRC to select [BT AUDIO] and press PAUSE.

To connect with the cellular phone, press CALL.

Note

While streaming BLUETOOTH audio, you cannot connect from this unit to the cellular phone. Connect from the cellular phone to this unit instead.

Tip

With BLUETOOTH signal on: when the ignition is turned on, this unit reconnects automatically to the last-connected cellular phone.

To install the microphone

For details, see "Installing the microphone" (page 33).

Connecting with an iPhone/iPod (BLUETOOTH Auto Pairing)

When an iPhone/iPod with iOS5 or later installed is connected to the USB port, the unit is paired and connected with the iPhone/iPod automatically.

To enable BLUETOOTH Auto Pairing, make sure [SET AUTOPAIR] in [BLUETOOTH] is set to [ON] (page 21).

- 1 Activate the BLUETOOTH function on the iPhone/iPod.
- 2 Connect an iPhone/iPod to the USB port.

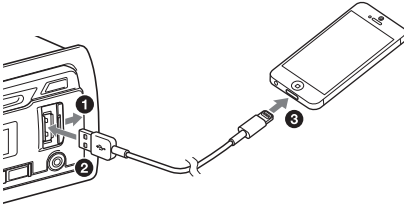

Make sure that  lights up on the display of the unit.

Notes

- BLUETOOTH Auto Pairing is not possible if the unit is already connected to two BLUETOOTH devices. In this case, disconnect the either device, then connect the iPhone/iPod again.
- If BLUETOOTH Auto Pairing is not established, see "Preparing a BLUETOOTH Device" for details (page 7).

Connecting a USB Device

- 1 Turn down the volume on the unit.
- 2 Connect the USB device to the unit.
To connect an iPod/iPhone, use the USB connection cable for iPod (not supplied).

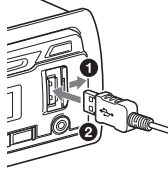

Connecting Other Portable Audio Device

- 1 Turn off the portable audio device.
- 2 Turn down the volume on the unit.
- 3 Connect the portable audio device to the AUX input jack (stereo mini jack) on the unit with a connecting cord (not supplied)*.

* Be sure to use a straight type plug.

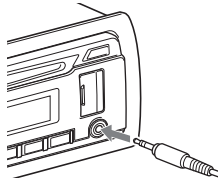

- 4 Press SRC to select [AUX].

To match the volume level of the connected device to other sources

Start playback of the portable audio device at a moderate volume, and set your usual listening volume on the unit.

Press MENU, then select [SOUND] → [SET AUX VOL] (page 20).

Listening to the Radio

To listen to the radio, press SRC to select [TUNER].

When the DAB band is selected for the first time after replacing the car battery or changing the connections, the initial scan starts automatically. Allow the initial scan to finish. (If interrupted, the initial scan will start again the next time you select the DAB band.) If no DAB station is stored by the initial scan, perform an auto scan (page 11).

Tip

Set [SET ANT-PWR] to [ON] (default) or [OFF] depending on the type of DAB antenna (aerial) (page 19).

Receiving DAB

DAB (Digital Audio Broadcasting) is a transmission system on terrestrial networks. DAB stations bundle radio programs ("services") into an ensemble, and each service contains one or more components. The same service can sometimes be received on different frequencies.

Searching for a service manually

- 1 Press MODE to select [DB1], [DB2] or [DB3].
- 2 Press SEEK +/- to search within an ensemble for a service; press and hold SEEK +/- to search for different ensembles.

Scanning stops when the unit receives a service/ensemble. Search until the desired service is received.

Storing a service manually

- 1 While receiving the service that you want to store, press and hold a number button (1 to 6) until [MEM] appears.

Receiving stored services

- 1 After selecting the desired band, press a number button (1 to 6).

Searching for a service by name (Quick-BrowZer™)

You can display a list of services for easy searching.

- 1 During DAB reception, press Q (browse).
The unit enters Quick-BrowZer mode, and the list of services appears.
- 2 Rotate the control dial to select the desired service, then press it.
Reception starts.

To exit the Quick-BrowZer mode

Press Q (browse).

Setting DAB announcements

If you enable DAB announcements, DAB announcements can interrupt the currently selected source.

- 1 Press MENU, rotate the control dial to select [GENERAL], then press it.
- 2 Rotate the control dial to select [SET ANNOUNCE], then press it.
- 3 Rotate the control dial to select [SET ANNC-ON] or [SET ANNC-OFF], then press it.

Note

During a DAB announcement, the volume is adjusted to the level set for TA in RDS (page 11).

To listen to the same or similar program even during weak reception

Set [SET SOFTLINK] to [ON] (page 19).

[FM-LINK] lights up when the corresponding FM program is being received.

"Hard Link" follows the same program, and "Soft Link" follows a similar program.

SOFT LINK	DAB		FM	
	Hard Link	Soft Link	Hard Link	Soft Link
OFF	○		○	
ON	○	○	○	○

Updating the service list automatically (Auto scan)

- 1 Press **MODE** to select [DB1], [DB2] or [DB3].
- 2 Press **MENU**, rotate the control dial to select [GENERAL], then press it.
- 3 Rotate the control dial to select [SET AUTOSCAN], then press it.
The unit updates the list of services in Quick-BrowZer mode.

Using FM/MW/LW

Storing automatically (BTM)

- 1 Press **MODE** to change the band (FM1, FM2, MW or LW).
- 2 Press **MENU**, rotate the control dial to select [GENERAL], then press it.
- 3 Rotate the control dial to select [SET BTM], then press it.
The unit stores stations in order of frequency on the number buttons.

Tuning

- 1 Press **MODE** to change the band (FM1, FM2, MW or LW).
- 2 Perform tuning.
To tune manually
Press and hold **SEEK +/-** to locate the approximate frequency, then press **SEEK +/-** repeatedly to fine adjust to the desired frequency.
To tune automatically
Press **SEEK +/-**.
Scanning stops when the unit receives a station.

Storing manually

- 1 While receiving the station that you want to store, press and hold a number button (1 to 6) until [MEM] appears.

Receiving the stored stations

- 1 Select the band, then press a number button (1 to 6).

Using Radio Data System (RDS)

Setting alternative frequencies (AF) and traffic announcement (TA)

AF continuously retunes the station to the strongest signal in a network, and TA provides current traffic information or traffic programs (TP) if received.

- 1 Press **AF/TA** to select [AF-ON], [TA-ON], [AF/TA-ON] or [AF/TA-OFF].

To store RDS stations with the AF and TA setting

You can preset RDS stations along with an AF/TA setting. Set AF/TA, then store the station with BTM or manually. If you preset manually, you can also preset non-RDS stations.

To receive emergency announcements

With AF or TA on, emergency announcements will automatically interrupt the currently selected source.

To adjust the volume level during a traffic announcement

Level will be stored into memory for subsequent traffic announcements, independently from the regular volume level.

To stay with one regional program (REGIONAL)

When the AF and REGIONAL functions are on, you will not be switched to another regional station with a stronger frequency. If you leave this regional program's reception area, set [SET REG-OFF] in [GENERAL] during FM reception (page 19). This function does not work in the UK and some other areas.

Local Link function (UK only)

This function enables you to select other local stations in the area, even if they are not stored on your number buttons.

During FM reception, press a number button (1 to 6) on which a local station is stored. Within 5 seconds, press again a number button of the local station. Repeat this procedure until the local station is received.

Selecting program types (PTY)

Use PTY to display or search for a desired program type.

During DAB reception

- 1 Press and hold PTY.
- 2 Rotate the control dial until the desired program type appears, then press it.
The unit lists all services in the selected program type.
- 3 Rotate the control dial until the desired service appears, then press it.
Reception starts.

During FM reception

- 1 Press and hold PTY.
- 2 Rotate the control dial until the desired program type appears, then press it.
The unit starts to search for a station broadcasting the selected program type.

Type of programs

NONE (No Program Type)*, **NEWS** (News), **AFFAIRS** (Current Affairs), **INFO** (Information), **SPORT** (Sports), **EDUCATE** (Education), **DRAMA** (Drama), **CULTURE** (Culture), **SCIENCE** (Science), **VARIED** (Varied), **POP M** (Pop Music), **ROCK M** (Rock Music), **EASY M** (M.O.R. Music), **LIGHT M** (Light classical), **CLASSICS** (Serious classical), **OTHER M** (Other Music), **WEATHER** (Weather), **FINANCE** (Finance), **CHILDREN** (Children's program), **SOCIAL A** (Social Affairs), **RELIGION** (Religion), **PHONE IN** (Phone In), **TRAVEL** (Travel), **LEISURE** (Leisure), **JAZZ** (Jazz Music), **COUNTRY** (Country Music), **NATION M** (National Music), **OLDIES** (Oldies Music), **FOLK M** (Folk Music), **DOCUMENT** (Documentary)

* May appear depending on the service during DAB reception.

Setting clock time (CT)

The CT data from the RDS transmission sets the clock.

- 1 Set [SET CT-ON] in [GENERAL] (page 19).

Playback

Playing a Disc

- 1 Insert the disc (label side up).

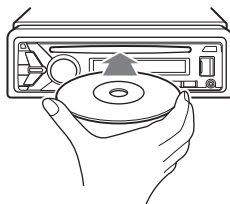

Playback starts automatically.

Playing a USB Device

In these Operating Instructions, "iPod" is used as a general reference for the iPod functions on an iPod and iPhone, unless otherwise specified by the text or illustrations.

For details on the compatibility of your iPod, see "About iPod" (page 22) or visit the support site on the back cover.

MSC (Mass Storage Class) and MTP (Media Transfer Protocol) type USB devices* compliant with the USB standard can be used. Some digital media players or Android smartphones may require setting to MTP mode.

* e.g., a USB flash drive, digital media player, Android smartphone

Notes

- For details on the compatibility of your USB device, visit the support site on the back cover.
- Playback of the following files is not supported.
MP3/WMA/AAC/FLAC:
 - copyright-protected files
 - DRM (Digital Rights Management) files
 - Multi-channel audio filesMP3/WMA/AAC:
 - lossless compression filesWAV:
 - Multi-channel audio files

- 1 Connect a USB device to the USB port (page 9).

Playback starts.

If a device is already connected, to start playback, press SRC to select [USB] ([IPD] appears in the display when the iPod is recognized).

- 2 Adjust the volume on this unit.

To stop playback

Press and hold OFF for 1 second.

To remove the device

Stop playback, then remove the device.

Caution for iPhone

When you connect an iPhone via USB, phone call volume is controlled by the iPhone, not the unit. Do not inadvertently increase the volume on the unit during a call, as a sudden loud sound may result when the call ends.

Playing a BLUETOOTH Device

You can play contents on a connected device that supports BLUETOOTH A2DP (Advanced Audio Distribution Profile).



1 Make BLUETOOTH connection with the audio device (page 7).

To select the audio device, press MENU, then select [BLUETOOTH] → [SET AUDIODEV] (page 21).

2 Press SRC to select [BT AUDIO].

3 Operate the audio device to start playback.

4 Adjust the volume on this unit.

Notes

- Depending on the audio device, information such as title, track number/time and playback status may not be displayed on this unit.
- Even if the source is changed on this unit, playback of the audio device does not stop.
- [BT AUDIO] does not appear in the display while running the "SongPal" application via the BLUETOOTH function.

To match the volume level of the BLUETOOTH device to other sources

Start playback of the BLUETOOTH audio device at a moderate volume, and set your usual listening volume on the unit.

Press MENU, then select [SOUND] → [SET BTA VOL] (page 20).

Searching and Playing Tracks

Repeat play and shuffle play

1 During playback, press ◀ (repeat) or ↻ (shuffle) repeatedly to select the desired play mode.

Playback in the selected play mode may take time to start.

Available play modes differ depending on the selected sound source.

Searching a track by name (Quick-BrowZer)

Not available when an iPod is connected.

1 During CD, USB or BT AUDIO*1 playback, press Q (browse)*2 to display the list of search categories.

When the track list appears, press ↶ (back) repeatedly to display the desired search category.

*1 Available only for audio devices supporting AVRCP (Audio Video Remote Control Profile) 1.4 or above.

*2 During USB playback, press Q (browse) for more than 2 seconds to directly return to the beginning of the category list.

2 Rotate the control dial to select the desired search category, then press it to confirm.

3 Repeat step 2 to search the desired track. Playback starts.

To exit the Quick-BrowZer mode

Press Q (browse).

Searching by skipping items (Jump mode)

Not available when an iPod is connected.

- 1 Press **Q** (browse).
- 2 Press **SEEK +**.
- 3 Rotate the control dial to select the item.
The list is jumped in steps of 10% of the total number of items.
- 4 Press **ENTER** to return to the Quick-BrowZer mode.
The selected item appears.
- 5 Rotate the control dial to select the desired item, then press it.
Playback starts.

Handsfree Calling (via BLUETOOTH only)

To use a cellular phone, connect it with this unit. You can connect two cellular phones to the unit. For details, see "Preparing a BLUETOOTH Device" (page 7).



Receiving a Call

- 1 Press **CALL** when a call is received with a ringtone.
The phone call starts.

Note

The ringtone and talker's voice are output only from the front speakers.

To reject the call

Press and hold **OFF** for 1 second.

To end the call

Press **CALL** again.

Making a Call

You can make a call from the phonebook or call history when a cellular phone supporting PBAP (Phone Book Access Profile) is connected. When two cellular phones are connected to the unit, select either phone.

From the phonebook

- 1 Press **CALL**.
When two cellular phones are connected to the unit, rotate the control dial to select either phone, then press it.
- 2 Rotate the control dial to select **[PHONE BOOK]**, then press it.
- 3 Rotate the control dial to select an initial from the initial list, then press it.
- 4 Rotate the control dial to select a name from the name list, then press it.

- 5 Rotate the control dial to select a number from the number list, then press it.
The phone call starts.

From the call history

- 1 Press CALL.
When two cellular phones are connected to the unit, rotate the control dial to select either phone, then press it.
- 2 Rotate the control dial to select [RECENT CALL], then press it.
A list of the call history appears.
- 3 Rotate the control dial to select a name or phone number from the call history, then press it.
The phone call starts.

By phone number input

- 1 Press CALL.
When two cellular phones are connected to the unit, rotate the control dial to select either phone, then press it.
- 2 Rotate the control dial to select [DIAL NUMBER], then press it.
- 3 Rotate the control dial to enter the phone number, and lastly select [] (space), then press ENTER*.
The phone call starts.
* To move the digital indication, press SEEK +/-.

Note

[] appears instead of [#] on the display.

By redial

- 1 Press CALL.
When two cellular phones are connected to the unit, rotate the control dial to select either phone, then press it.
- 2 Rotate the control dial to select [REDIAL], then press it.
The phone call starts.

By voice tags

You can make a call by saying the voice tag stored in a connected cellular phone that has a voice dialing function.

- 1 Press CALL.
When two cellular phones are connected to the unit, rotate the control dial to select either phone, then press it.
- 2 Rotate the control dial to select [VOICE DIAL], then press it.
Alternatively, press VOICE while the "SongPal" function is off.
- 3 Say the voice tag stored on the cellular phone.
Your voice is recognized, and the call is made.

To cancel voice dialing

Press VOICE.

Available Operations during Call

To adjust the ringtone volume

Rotate the control dial while receiving a call.

To adjust the talker's voice volume

Rotate the control dial during a call.

To adjust the volume for the other party (Mic gain adjustment)

Press MIC.

Adjustable volume levels: [MIC-LOW], [MIC-MID], [MIC-HI].

To reduce echo and noise (Echo Canceler/ Noise Canceler Mode)

Press and hold MIC.

Settable mode: [EC/NC-1], [EC/NC-2].

To switch between handsfree mode and handheld mode

During a call, press MODE to switch the phone call audio between the unit and cellular phone.

Note

Depending on the cellular phone, this operation may not be available.

Useful Functions

SongPal with iPhone/Android smartphone

Downloading the latest version of "SongPal" application is required from the App Store for iPhone or from Google Play for Android smartphone.



Notes

- For your safety, follow your local traffic laws and regulations, and do not operate the application while driving.
- "SongPal" is an app for controlling Sony audio devices which are compatible with "SongPal", by your iPhone/Android smartphone.
- What you can control with "SongPal" varies depending on the connected device.
- To make use of "SongPal" features, see the details on your iPhone/Android smartphone.
- For further details on "SongPal," visit the following URL: <http://rd1.sony.net/help/speaker/songpal/>
- Visit the website below and check the compatible iPhone/Android smartphone models.
For iPhone: visit the App Store
For Android smartphone: visit Google Play

Establishing the SongPal connection

1 Make the BLUETOOTH connection with iPhone/Android smartphone (page 7).

To select the audio device, press MENU, then select [BLUETOOTH] → [SET AUDIODEV] (page 21).

2 Launch the "SongPal" application.*1

3 Press and hold APP on the unit for more than 2 seconds.*2

Connection to iPhone/Android smartphone starts.

For details on the operations on iPhone/Android smartphone, see the help of the application.

*1 If [AUTO LAUNCH] in [SONGPAL] is set to [ON] (page 21), the "SongPal" connection is established automatically when the BLUETOOTH signal of iPhone/Android smartphone is turned on.

*2 Alternatively, press MENU, then select [SONGPAL] → [CONNECT] (page 21).

If the device number appears

Make sure that the number is displayed (e.g., 123456), then select [Yes] on the iPhone/Android smartphone.

To terminate connection

- 1 Press MENU, rotate the control dial to select [SONGPAL], then press it.
- 2 Rotate the control dial to select [CONNECT], then press it.

Selecting the source or application

You can operate to select the desired source or application on iPhone/Android smartphone.

To select the source

Press SRC repeatedly. Alternatively, press SRC, rotate the control dial to select the desired source, then press ENTER.

To display the source list

Press SRC.

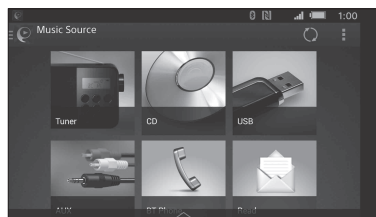

Announcement of various information by voice guide (Android smartphone only)

When SMS, Twitter/Facebook/Calendar notifications, etc., are received, they are automatically announced through the car speakers.

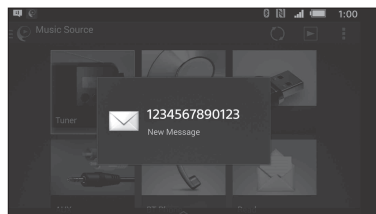

For details on settings, refer to the help of the application.

Activating voice recognition (Android smartphone only)

By registering applications, you can control an application by voice command. For details, refer to the help of the application.

To activate voice recognition

- 1 Press **VOICE** to activate voice recognition.
- 2 Say the desired voice command into the microphone when [Say Source or App] appears on the Android smartphone.

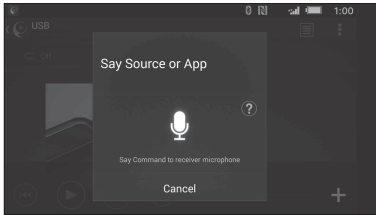

Notes

- Voice recognition may not be available in some cases.
- Voice recognition may not work properly depending on the performance of the connected Android smartphone.
- Operate under conditions where noise such as engine sound is minimized during voice recognition.

Replying a message of SMS (Android smartphone only)

You can reply a message by voice recognition.

- 1 Activate voice recognition, then input "Reply." The message input display appears on the "SongPal" application.
- 2 Input a reply message by voice recognition. The list of message candidates appears on the "SongPal" application.
- 3 Rotate the control dial to select the desired message, then press it. The message is sent out.

Making sound and display settings

You can adjust the settings relating to sound and display via iPhone/Android smartphone.

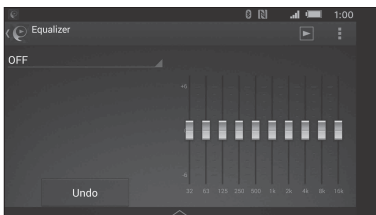

For details on settings, refer to the help of the application.

Using Siri Eyes Free

Siri Eyes Free allows you to use an iPhone handsfree by simply speaking into the microphone. This function requires you to connect an iPhone to the unit via BLUETOOTH. Availability is limited to iPhone 4s or later. Make sure that your iPhone is running the latest iOS version.

You must complete BLUETOOTH registration and connection configurations for the iPhone with the unit in advance. For details, see "Preparing a BLUETOOTH Device" (page 7).

To select the iPhone, press MENU, then select [BLUETOOTH] → [SET AUDIODEV] (page 21).

- 1 **Activate the Siri function on the iPhone.**
For details, refer to the operating instructions supplied with the iPhone.
- 2 **Press VOICE.**
The voice command display appears.
- 3 **After the iPhone beeps, speak into the microphone.**
The iPhone beeps again, then Siri starts responding.

To deactivate Siri Eyes Free

Press VOICE.

Notes

- The iPhone may not recognize your voice depending on usage conditions. (For example, if you are in a moving car.)
- Siri Eyes Free may not function properly, or the response time may lag in locations where iPhone signals are difficult to receive.
- Depending on the iPhone's operating condition, Siri Eyes Free may not function properly, or may quit.
- If you play a track with an iPhone using the BLUETOOTH audio connection, when the track starts playback via BLUETOOTH, Siri Eyes Free automatically quits and the unit switches to the BLUETOOTH audio source.
- When Siri Eyes Free is activated during audio playback, the unit may switch to the BLUETOOTH audio source even if you do not specify a track to play.
- When connecting the iPhone to the USB port, Siri Eyes Free may not function properly, or may quit.
- When connecting the iPhone to the unit via USB, do not activate Siri with the iPhone. Siri Eyes Free may not function properly, or may quit.
- There is no audio sound while Siri Eyes Free is activated.

Canceling the DEMO Mode

You can cancel the demonstration display which appears when the source is off and the clock is displayed.

- 1 Press **MENU**, rotate the control dial to select **[GENERAL]**, then press it.
- 2 Rotate the control dial to select **[SET DEMO]**, then press it.
- 3 Rotate the control dial to select **[SET DEMO-OFF]**, then press it.
The setting is complete.
- 4 Press **↩** (back) twice.
The display returns to normal reception/play mode.

Basic Setting Operation

You can set items in the following setup categories: General setup (GENERAL), Sound setup (SOUND), Display setup (DISPLAY), BLUETOOTH setup (BLUETOOTH), SongPal setup (SONGPAL)

- 1 Press **MENU**.
- 2 Rotate the control dial to select the setup category, then press it.
The items that can be set differ depending on the source and settings.
- 3 Rotate the control dial to select the options, then press it.

To return to the previous display

Press **↩** (back).

General Setup (GENERAL)

DEMO (demonstration)

Activates the demonstration: [ON], [OFF].

CLOCK-ADJ (clock adjust) (page 7)

CAUT ALM (caution alarm)

Activates the caution alarm: [ON], [OFF] (page 6).

(Available only while the source is off and the clock is displayed.)

BEEP

Activates the beep sound: [ON], [OFF].

AUTO OFF

Shuts off automatically after a certain time when the unit is turned off: [ON] (30 minutes), [OFF].

STEERING

Registers/resets the setting of the steering wheel remote control.

(Available only while the source is off and the clock is displayed.)

STR CONTROL (steering control)

Selects the input mode of the connected remote control. To prevent a malfunction, be sure to match the input mode with the connected remote control before use.

CUSTOM

Input mode for the steering wheel remote control

PRESET

Input mode for the wired remote control excluding the steering wheel remote control

EDIT CUSTOM

Registers the functions (SOURCE, ATT, VOL +/-, SEEK +/-, VOICE, ON HOOK, OFF HOOK) to the steering wheel remote control:

- 1 Rotate the control dial to select the function you want to assign to the steering wheel remote control, then press it.
- 2 While [REGISTER] is blinking, press and hold the button on the steering wheel remote control you want to assign the function to. When registration is complete, [REGISTERED] is displayed.
- 3 To register other functions, repeat steps 1 and 2.

(Available only when [STR CONTROL] is set to [CUSTOM].)

RESET CUSTOM

Resets the registered functions of the steering wheel remote control: [YES], [NO].

(Available only when [STR CONTROL] is set to [CUSTOM].)

Notes

- While making settings, only button operation on the unit is available. For safety, park your car before making this setting.
- If an error occurs while registering, all the previously-registered information remains. Restart registration from the function where the error occurred.
- This function may not be available on some vehicles. For details on the compatibility of your vehicle, visit the support site on the back cover.

CT (clock time)

Activates the CT function: [ON], [OFF].

REGIONAL

Restricts reception to a specific region: [ON], [OFF]. (Available only when FM is received.)

BTM (best tuning memory) (page 11)

(Available only when the tuner (FM/MW/LW) is selected.)

ANNOUNCE (announcement)

Enables broadcast announcements (page 10). (Not available when the source is off and the clock is displayed.)

SOFTLINK

Searches for and tunes to the similar program automatically when the signal of the current program is too weak to receive: [ON], [OFF]. (Available only during DAB reception.)

ANT-PWR (antenna power)

Supplies power to the DAB antenna (aerial) input terminal: [ON], [OFF]. (Available only when the unit is turned off and during DAB reception.)

AUTOSCAN (auto scan)

Performs an auto scan to update the list of services in Quick-BrowZer mode. (Available only during DAB reception.)

FIRMWARE

(Available only while the source is off and the clock is displayed.)
Checks/updates the firmware version. For details, visit the support site on the back cover.
FW VERSION (firmware version)
Displays current firmware version.
FW UPDATE (firmware update)
Enters firmware update process: [YES], [NO].
Updating the firmware takes a few minutes to complete. During the update, do not turn the ignition to the OFF position, nor remove the USB device.

Sound Setup (SOUND)

This setup menu is not available when the source is off and the clock is displayed.

EXTRA BASS

Reinforces bass sound in synchronization with the volume level: [1], [2], [OFF]. (Automatically sets to [OFF] when [C.AUDIO+] is set to [ON].)

C.AUDIO+ (ClearAudio+)

Reproduces sound by optimizing the digital signal with the Sony recommended sound settings: [ON], [OFF]. (Automatically sets to [OFF] when [EQ10 PRESET] is changed and/or [EXTRA BASS] is set to [1] or [2] and/or [DSO] is set to [LOW], [MID] or [HIGH].)

EQ10 PRESET

Selects an equalizer curve from 10 equalizer curves or off: [OFF], [R&B], [ROCK], [POP], [DANCE], [HIP-HOP], [ELECTRONICA], [JAZZ], [SOUL], [COUNTRY], [CUSTOM].
The equalizer curve setting can be memorized for each source.

EQ10 CUSTOM

Sets [CUSTOM] of EQ10.
Setting the equalizer curve: [BAND1] 32 Hz, [BAND2] 63 Hz, [BAND3] 125 Hz, [BAND4] 250 Hz, [BAND5] 500 Hz, [BAND6] 1 kHz, [BAND7] 2 kHz, [BAND8] 4 kHz, [BAND9] 8 kHz, [BAND10] 16 kHz.
The volume level is adjustable in 1 dB steps, from -6 dB to +6 dB.

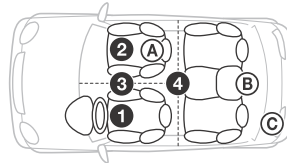
POSITION (listening position)**F/R POS** (front/rear position)

Simulates a natural sound field by delaying the sound output from speakers to suit your position:

- ❶ [FRONT L] (front left),
- ❷ [FRONT R] (front right),
- ❸ [FRONT] (center front),
- ❹ [ALL] (center of your car),

[CUSTOM] (position set by the advanced car audio settings on SongPal)

[OFF] (no position set)

ADJ POSITION (adjust position)

Fine-tunes the listening position setting: [+3] - [CENTER] - [-3].

(Available only when [F/R POS] is not set to [OFF] or [CUSTOM].)

SW POS (subwoofer position)

- Ⓐ [NEAR] (near),
- Ⓑ [NORMAL] (normal),
- Ⓒ [FAR] (far)

(Available only when [F/R POS] is set to other than [OFF].)

DSO (dynamic stage organizer)

Creates a more ambient sound as if there were speakers in the dashboard: [OFF], [LOW], [MID], [HIGH].
(Automatically sets to [OFF] when [C.AUDIO+] is set to [ON].)

BALANCE

Adjusts the sound balance: [RIGHT-15] – [CENTER] – [LEFT-15].

FADER

Adjusts the relative level: [FRONT-15] – [CENTER] – [REAR-15].

DSEE (digital sound enhancement engine)

Improves digitally compressed sound by restoring high frequencies lost in the compression process: [ON], [OFF].
This setting can be memorized for each source other than the tuner.

AAV (advanced auto volume)

Adjusts the playback volume level of all playback sources to the optimum level: [ON], [OFF].

RB ENH (rear bass enhancer)

Enhances the bass sound by applying a low pass filter setting to the rear speakers. This function allows the rear speakers to work as a subwoofer if one is not connected.

(Available only when [SW DIREC] is set to [OFF].)

RBE MODE (rear bass enhancer mode)

Selects the rear bass enhancer mode: [1], [2], [3], [OFF].

LPF FREQ (low pass filter frequency)

Selects the subwoofer cut-off frequency: [50Hz], [60Hz], [80Hz], [100Hz], [120Hz].

LPF SLOP (low pass filter slope)

Selects the LPF slope: [1], [2], [3].

SW DIREC (subwoofer direct connection)

Adjusts the settings for the subwoofer connected to the rear speaker lead without a power amplifier.

(Available only when [RBE MODE] is set to [OFF].)

Be sure to connect a 4 Ω – 8 Ω subwoofer to either of the rear speaker leads. Do not connect a speaker to the other rear speaker lead.

SW MODE (subwoofer mode)

Selects the subwoofer mode: [1], [2], [3], [OFF].

SW PHASE (subwoofer phase)

Selects the subwoofer phase: [NORM], [REV].

SW POS (subwoofer position)

Selects the subwoofer position: [NEAR], [NORMAL], [FAR].

(Available only when [F/R POS] is set to other than [OFF].)

LPF FREQ (low pass filter frequency)

Selects the subwoofer cut-off frequency: [50Hz], [60Hz], [80Hz], [100Hz], [120Hz].

LPF SLOP (low pass filter slope)

Selects the LPF slope: [1], [2], [3].

S.WOOFER (subwoofer)**SW LEVEL** (subwoofer level)

Adjusts the subwoofer volume level: [+10 dB] – [0 dB] – [-10 dB].
([ATT] is displayed at the lowest setting.)

SW PHASE (subwoofer phase)

Selects the subwoofer phase: [NORM], [REV].

SW POS (subwoofer position)

Selects the subwoofer position: [NEAR], [NORMAL], [FAR].
(Available only when [F/R POS] is not set to [OFF].)

LPF FREQ (low pass filter frequency)

Selects the subwoofer cut-off frequency: [50Hz], [60Hz], [80Hz], [100Hz], [120Hz].

LPF SLOP (low pass filter slope)

Selects the LPF slope: [1], [2], [3].

HPF (high pass filter)**HPF FREQ** (high pass filter frequency)

Selects the front/rear speaker cut-off frequency: [OFF], [50Hz], [60Hz], [80Hz], [100Hz], [120Hz].

HPF SLOP (high pass filter slope)

Selects the HPF slope (effective only when [HPF FREQ] is set to other than [OFF]): [1], [2], [3].

AUX VOL (AUX volume level)

Adjusts the volume level for each connected auxiliary device: [+18 dB] – [0 dB] – [-8 dB].

This setting negates the need to adjust the volume level between sources.

(Available only when the AUX is selected.)

BTA VOL (BLUETOOTH audio volume level)

Adjusts the volume level for each connected BLUETOOTH device: [+6 dB] – [0 dB] – [-6 dB].

This setting negates the need to adjust the volume level between sources.

(Available only when the BT audio or application is selected.)

Display Setup (DISPLAY)

DIMMER

Changes the display brightness: [OFF], [ON], [AT] (auto), [CLK].

([AT] is available only when the illumination control lead is connected, and the head light is turned on.)

To set this function to be active only during a fixed period, select [CLK], then set the start and end times.

– To set the brightness when the dimmer function is activated:

Set [DIMMER] to [ON], then adjust [BRIGHTNESS].

– To set the brightness when the dimmer function is deactivated:

Set [DIMMER] to [OFF], then adjust [BRIGHTNESS].

The brightness setting is stored and applied when the dimmer function is activated or deactivated.

BRIGHTNESS

Adjusts the display brightness. The brightness level is adjustable: [1] – [10].

BUTTON-C (button color)

Sets a preset color or customized color for the buttons.

COLOR

Selects from 15 presets colors, 1 customized color.

CUSTOM-C (custom color)

Registers a customized color for the buttons.

RGB RED, RGB GRN, RGB BLUE

Adjustable color range: [0] – [32] ([0] cannot be set for all color ranges).

DSPL-C (display color)

Sets a preset color or customized color for the display.

COLOR

Selects from 15 presets colors, 1 customized color.

CUSTOM-C (custom color)

Registers a customized color for the display.

RGB RED, RGB GRN, RGB BLUE

Adjustable color range: [0] – [32] ([0] cannot be set for all color ranges).

SND SYNC (sound synchronization)

Activates the synchronization of the illumination with the sound: [ON], [OFF].

AUTO SCR (auto scroll)

Scrolls long items automatically: [ON], [OFF]. (Not available when the AUX or tuner (FM/MW/LW) is selected.)

BLUETOOTH Setup (BLUETOOTH)

PAIRING (page 8)

Connects up to two BLUETOOTH devices:

[DEVICE 1], [DEVICE 2].

[DEVICE 1] or [DEVICE 2] will be changed to the paired device name after pairing is complete.

AUDIODEV (audio device)

Selects the audio device. [*] appears on the device paired with [DEVICE 1] or the current A2DP compatible audio device.

RINGTONE

Selects whether this unit or the connected cellular phone outputs the ringtone: [1] (this unit), [2] (cellular phone).

AUTO ANS (auto answer)

Sets this unit to answer an incoming call automatically: [OFF], [1] (about 3 seconds), [2] (about 10 seconds).

AUTOPAIR (auto pairing)

Start BLUETOOTH pairing automatically when iOS device version 5.0 or later is connected via USB: [ON], [OFF].

BT SIGNAL (BLUETOOTH signal) (page 8)

Activates/deactivates the BLUETOOTH function.

BT INIT (BLUETOOTH initialize)

Initializes all the BLUETOOTH related settings (pairing information, preset number, device information, etc.): [YES], [NO].

When disposing the unit, initialize all the settings.

(Available only while the source is off and the clock is displayed.)

SongPal Setup (SONGPAL)

AUTO LAUNCH

Activates the “SongPal” auto launch: [ON], [OFF].

When [ON] is selected, “SongPal” will automatically connect after the BLUETOOTH connection is complete.

CONNECT

Establish and terminate “SongPal” function (connection).

Additional Information

Updating the Firmware

To update the firmware, visit the support site on the back cover, then follow the online instructions.

Notes

- Using a USB device (not supplied) is required for updating the firmware. Store the updater in the USB device, and connect the device to the USB port, then perform the update operation.
- Updating the firmware takes a few minutes to complete. During the update, do not turn the ignition to the OFF position, nor remove the USB device.

Precautions

- Cool off the unit beforehand if your car has been parked in direct sunlight.
- Do not leave the front panel or audio devices brought in inside the car, or it may cause malfunction due to high temperature in direct sunlight.
- Power antenna (aerial) extends automatically.

Moisture condensation

Should moisture condensation occur inside the unit, remove the disc and wait for about an hour for it to dry out; otherwise the unit will not operate properly.

To maintain high sound quality

Do not splash liquid onto the unit or discs.

Notes on discs

- Do not expose discs to direct sunlight or heat sources such as hot air ducts, nor leave it in a car parked in direct sunlight.
- Before playing, wipe the discs with a cleaning cloth from the center out. Do not use solvents such as benzene, thinner, commercially available cleaners.
- This unit is designed to play discs that conform to the Compact Disc (CD) standard. DualDiscs and some of the music discs encoded with copyright protection technologies do not conform to the Compact Disc (CD) standard, therefore, these discs may not be playable by this unit.



- Discs that this unit CANNOT play
 - Discs with labels, stickers, or sticky tape or paper attached. Doing so may cause a malfunction, or may ruin the disc.
 - Discs with non-standard shapes (e.g., heart, square, star). Attempting to do so may damage the unit.
 - 8 cm (3 1/4 in) discs.

Notes on CD-R/CD-RW discs

- If the multi-session disc begins with a CD-DA session, it is recognized as a CD-DA disc, and other sessions are not played.
- Discs that this unit CANNOT play
 - CD-R/CD-RW of poor recording quality.
 - CD-R/CD-RW recorded with an incompatible recording device.
 - CD-R/CD-RW which is finalized incorrectly.
 - CD-R/CD-RW other than those recorded in music CD format or MP3 format conforming to ISO9660 Level 1/Level 2, Joliet/Romeo or multi-session.

Playback order of audio files

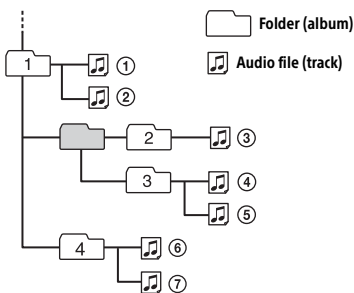

About iPod

- You can connect to the following iPod models. Update your iPod devices to the latest software before use.

Compatible iPhone/iPod models

Compatible Model	Bluetooth®	USB
iPhone SE	✓	✓
iPhone 6s	✓	✓
iPhone 6s Plus	✓	✓
iPhone 6	✓	✓
iPhone 6 Plus	✓	✓
iPhone 5s	✓	✓
iPhone 5c	✓	✓
iPhone 5	✓	✓
iPhone 4s	✓	✓

Compatible Model	Bluetooth®	USB
iPod touch (6th generation)	✓	✓
iPod touch (5th generation)	✓	✓
iPod nano (7th generation)		✓

- Use of the Made for Apple badge means that an accessory has been designed to connect specifically to the Apple product(s) identified in the badge, and has been certified by the developer to meet Apple performance standards. Apple is not responsible for the operation of this device or its compliance with safety and regulatory standards. Please note that the use of this accessory with an Apple product may affect wireless performance.

If you have any questions or problems concerning your unit that are not covered in this manual, consult your nearest Sony dealer.

Maintenance

Cleaning the connectors

The unit may not function properly if the connectors between the unit and the front panel are not clean. In order to prevent this, detach the front panel (page 6) and clean the connectors with a cotton swab. Do not apply too much force. Otherwise, the connectors may be damaged.

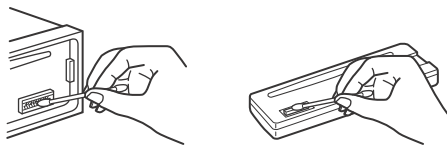

Notes

- For safety, turn off the ignition before cleaning the connectors, and remove the key from the ignition switch.
- Never touch the connectors directly with your fingers or with any metal device.

Specifications

Tuner section

DAB/DAB+/DMB-R

Tuning range: 174.928 MHz – 239.200 MHz

Antenna (aerial) terminal:

External antenna (aerial) connector

FM

Tuning range: 87.5 MHz – 108.0 MHz

Antenna (aerial) terminal:

External antenna (aerial) connector

Intermediate frequency:

FM CCIR: -1,956.5 kHz to -487.3 kHz and +500.0 kHz to +2,095.4 kHz

Usable sensitivity: 8 dBf

Selectivity: 75 dB at 400 kHz

Signal-to-noise ratio: 73 dB (mono)

Separation: 50 dB at 1 kHz

Frequency response: 20 Hz – 15,000 Hz

MW/LW

Tuning range:

MW: 531 kHz – 1,602 kHz

LW: 153 kHz – 279 kHz

Antenna (aerial) terminal:

External antenna (aerial) connector

Sensitivity: MW: 26 µV, LW: 50 µV

CD Player section

Signal-to-noise ratio: 120 dB

Frequency response: 10 Hz – 20,000 Hz

Wow and flutter: Below measurable limit

Maximum number*1 of:

Folders (albums)*2: 150

Files (tracks) and folders*3: 300

Displayable characters for a folder/file name:
32 (Joliet)/64 (Romeo)

Corresponding codec: MP3 (.mp3), WMA (.wma) and AAC (.m4a)

*1 CD-R/CD-RW only

*2 including the root folder

*3 may be less than the measured value if folder/file names contain many characters

USB Player section

Interface: USB (High-speed)

Maximum current: 1 A

Maximum number of recognizable files (tracks):
10,000

Corresponding codec:

MP3 (.mp3)

Bit rate: 8 kbps – 320 kbps (Supports VBR (Variable Bit Rate))

Sampling rate: 16 kHz – 48 kHz

WMA (.wma)

Bit rate: 32 kbps – 192 kbps (Supports VBR (Variable Bit Rate))

Sampling rate: 32 kHz, 44.1 kHz, 48 kHz

AAC (.m4a, .mp4)

Bit rate: 8 kbps – 320 kbps

Sampling rate: 11.025 kHz – 48 kHz

WAV (.wav)

Bit depth: 16 bit

Sampling rate: 44.1 kHz, 48 kHz

FLAC (.flac)

Bit depth: 16 bit, 24 bit

Sampling rate: 44.1 kHz, 48 kHz

Wireless Communication

Communication System:

BLUETOOTH Standard version 3.0

Output:

BLUETOOTH Standard Power Class 2
(Max. +4 dBm)

Maximum communication range*1:

Line of sight approx. 10 m (33 ft)

Frequency band:

2.4 GHz band (2.4000 GHz – 2.4835 GHz)

Modulation method: FHSS

Compatible BLUETOOTH Profiles*2:

A2DP (Advanced Audio Distribution Profile) 1.3

AVRCP (Audio Video Remote Control Profile) 1.5

HFP (Handsfree Profile) 1.6

PBAP (Phone Book Access Profile)

SPP (Serial Port Profile)

MAP (Message Access Profile)

HID (Human Interface Device Profile)

Corresponding codec:

SBC (.sbc), ACC (.m4a)

*1 The actual range will vary depending on factors such as obstacles between devices, magnetic fields around a microwave oven, static electricity, reception sensitivity, antenna (aerial)'s performance, operating system, software application, etc.

*2 BLUETOOTH standard profiles indicate the purpose of BLUETOOTH communication between devices.

NFC Communication

Frequency band and maximum power spec

NFC: 13.56 MHz < 60 dBµA/m at 10 m

Power amplifier section

Output: Speaker outputs

Speaker impedance: 4 Ω – 8 Ω

Maximum power output: 55 W × 4 (at 4 Ω)

General

Outputs:

Audio outputs terminal (FRONT, REAR, SUB)

Power antenna (aerial)/Power amplifier control terminal (REM OUT)

Inputs:

Remote controller input terminal

DAB antenna (aerial) input terminal

FM/MW/LW antenna (aerial) input terminal

MIC input terminal

AUX input jack (stereo mini jack)

USB port

Power requirements: 12 V DC car battery (negative ground (earth))

Rated current consumption: 10 A

Dimensions:

Approx. 178 mm × 50 mm × 177 mm
(7 1/8 in × 2 in × 7 in) (w/h/d)

Mounting dimensions:

Approx. 182 mm × 53 mm × 160 mm
(7 1/4 in × 2 1/8 in × 6 5/16 in) (w/h/d)

Mass: Approx. 1.2 kg (2 lb 11 oz)

Package contents:

Main unit (1)

Microphone (1)

Parts for installation and connections (1 set)

Your dealer may not handle some of the above listed accessories. Please ask the dealer for detailed information.

Design and specifications are subject to change without notice.

Copyrights

The Bluetooth® word mark and logos are registered trademarks owned by the Bluetooth SIG, Inc. and any use of such marks by Sony Corporation is under license. Other trademarks and trade names are those of their respective owners.

The N-Mark is a trademark or registered trademark of NFC Forum, Inc. in the United States and in other countries.

Windows Media is either a registered trademark or trademark of Microsoft Corporation in the United States and/or other countries.

This product is protected by certain intellectual property rights of Microsoft Corporation. Use or distribution of such technology outside of this product is prohibited without a license from Microsoft or an authorized Microsoft subsidiary.

Apple, iPhone, iPod, iPod nano, iPod touch, and Siri are trademarks of Apple Inc., registered in the U.S. and other countries. App Store is a service mark of Apple Inc.

iOS is a trademark or registered trademark of Cisco in the U.S. and other countries and is used under license.

Google, Google Play and Android are trademarks of Google LLC.

libFLAC

Copyright (C) 2000-2009 Josh Coalson

Copyright (C) 2011-2013 Xiph.Org Foundation

Redistribution and use in source and binary forms, with or without modification, are permitted provided that the following conditions are met:

- Redistributions of source code must retain the above copyright notice, this list of conditions and the following disclaimer.
- Redistributions in binary form must reproduce the above copyright notice, this list of conditions and the following disclaimer in the documentation and/or other materials provided with the distribution.

- Neither the name of the Xiph.org Foundation nor the names of its contributors may be used to endorse or promote products derived from this software without specific prior written permission.

THIS SOFTWARE IS PROVIDED BY THE COPYRIGHT HOLDERS AND CONTRIBUTORS "AS IS" AND ANY EXPRESS OR IMPLIED WARRANTIES, INCLUDING, BUT NOT LIMITED TO, THE IMPLIED WARRANTIES OF MERCHANTABILITY AND FITNESS FOR A PARTICULAR PURPOSE ARE DISCLAIMED. IN NO EVENT SHALL THE FOUNDATION OR CONTRIBUTORS BE LIABLE FOR ANY DIRECT, INDIRECT, INCIDENTAL, SPECIAL, EXEMPLARY, OR CONSEQUENTIAL DAMAGES (INCLUDING, BUT NOT LIMITED TO, PROCUREMENT OF SUBSTITUTE GOODS OR SERVICES; LOSS OF USE, DATA, OR PROFITS; OR BUSINESS INTERRUPTION) HOWEVER CAUSED AND ON ANY THEORY OF LIABILITY, WHETHER IN CONTRACT, STRICT LIABILITY, OR TORT (INCLUDING NEGLIGENCE OR OTHERWISE) ARISING IN ANY WAY OUT OF THE USE OF THIS SOFTWARE, EVEN IF ADVISED OF THE POSSIBILITY OF SUCH DAMAGE.

Troubleshooting

The following checklist will help you remedy problems you may encounter with your unit. Before going through the checklist below, check the connection and operating procedures. For details on using the fuse and removing the unit from the dashboard, see "Connection/Installation" (page 30). If the problem is not solved, visit the support site on the back cover.

General

No sound or the sound is very low.

- The position of the fader control [FADER] is not set for a 2-speaker system.
- The volume of the unit and/or connected device is very low.
 - Increase the volume of the unit and connected device.

No beep sound.

- An optional power amplifier is connected and you are not using the built-in amplifier.

The contents of the memory have been erased.

- The reset button has been pressed.
 - Store again into the memory.
- The power supply lead or battery has been disconnected or not connected properly.

Stored stations and correct time are erased.

The fuse has blown.

Makes a noise when the position of the ignition is switched.

- The leads are not matched correctly with the car's accessory power connector.

During playback or reception, the demonstration mode starts.

- If no operation is performed for 5 minutes with [DEMO-ON] set, the demonstration mode starts.
 - Set [DEMO-OFF] (page 18).

The display disappears from/does not appear in the display window.

- The dimmer is set to [DIM-ON] (page 21).
- The display disappears if you press and hold OFF.
 - Press OFF on the unit until the display appears.
- The connectors are dirty (page 23).

The display/illumination flashes.

- The power supply is not sufficient.
 - Check that the car battery supplies enough power to the unit. (The power requirement is 12 V DC.)

The operation buttons do not function.

The disc will not eject.

- The connection is not correct.
 - Check the connection of the unit.
 - If the situation does not improve, press RESET (page 7). The contents stored in memory are erased.
- For your safety, do not reset the unit while you are driving.

Radio reception

Stations cannot be received.

The sound is hampered by noises.

- The connection is not correct.
 - Check the connection of the car antenna (aerial).
 - If the auto antenna (aerial) will not extend, check the connection of the power antenna (aerial) control lead.
- See [NO SERV] (page 28) for details when the DAB signal cannot be received.

Preset tuning is not possible.

- The broadcast signal is too weak.

RDS

The SEEK starts after a few seconds of listening.

- The station is non-TP or has weak signal.
 - Deactivate TA (page 11).

No traffic announcements.

- Activate TA (page 11).
- The station does not broadcast any traffic announcements despite being TP.
 - Tune in another station.

PTY displays [- - - - -].

- The current station is not an RDS station.
- RDS data has not been received.
- The station does not specify the program type.

The program service name flashes.

- There is no alternative frequency for the current station.
 - Press SEEK +/- while the program service name is flashing. [PI SEEK] appears and the unit starts searching for another frequency with the same PI (program identification) data.

CD playback**The disc does not play.**

- Defective or dirty disc.
- The CD-R/CD-RW is not for audio use (page 22).

MP3/WMA/AAC files cannot be played.

- The disc is incompatible with the MP3/WMA/AAC format and version. For details on playable discs and formats, visit the support site on the back cover.

MP3/WMA/AAC files take longer to play than others.

- The following discs take a longer time to start playback.
 - A disc recorded with a complicated tree structure.
 - A disc recorded in Multi Session.
 - A disc to which data can be added.

The sound skips.

- Defective or dirty disc.

USB device playback**You cannot play items via a USB hub.**

- This unit cannot recognize USB devices via a USB hub.

A USB device takes longer to play.

- The USB device contains files with a complicated tree structure.

The sound is intermittent.

- The sound may be intermittent at a high-bit-rate.
- DRM (Digital Rights Management) files may not be playable in some cases.

The audio file cannot be played.

- USB device formatted with file systems other than FAT16 or FAT32 are unsupported.*

* This unit supports FAT16 and FAT32, but some USB device may not support all of these FAT. For details, refer to the operating instruction of each USB device or contact the manufacturer.

NFC function**One touch connection (NFC) is not possible.**

- If the smartphone does not respond to the touching.
 - Check that the NFC function of the smartphone is turned on.
 - Move the N-Mark part of the smartphone closer to the N-Mark part on this unit.
 - If the smartphone is in a case, remove it.
- NFC receiving sensitivity depends on the device. If One touch connection with the smartphone fails several times, make BLUETOOTH connection manually.

BLUETOOTH function**The connecting device cannot detect this unit.**

- Before the pairing is made, set this unit to pairing standby mode.
- While connected to two BLUETOOTH devices, this unit cannot be detected from another device.
 - Disconnect the current connection and search for this unit from another device.
- When the device pairing is made, set the BLUETOOTH signal output to on (page 8).

Connection is not possible.

- The connection is controlled from one side (this unit or BLUETOOTH device), but not both.
 - Connect to this unit from a BLUETOOTH device or vice versa.

The name of the detected device does not appear.

- Depending on the status of the other device, it may not be possible to obtain the name.

No ringtone.

- Adjust the volume by rotating the control dial while receiving a call.
- Depending on the connecting device, the ringtone may not be sent properly.
 - Set [RINGTONE] to [1] (page 21).
- The front speakers are not connected to the unit.
 - Connect the front speakers to the unit. The ringtone is output only from the front speakers.

The talker's voice cannot be heard.

- The front speakers are not connected to the unit.
 - Connect the front speakers to the unit. The talker's voice is output only from the front speakers.

A call partner says that the volume is too low or high.

- Adjust the volume accordingly using mic gain adjustment (page 15).

Echo or noise occurs in phone call conversations.

- Lower the volume.
- Set EC/NC Mode to [EC/NC-1] or [EC/NC-2] (page 15).
- If the ambient noise other than the phone call sound is loud, try reducing this noise.
E.g.: If a window is open and road noise, etc., is loud, shut the window. If an air conditioner is loud, lower the air conditioner.

The phone is not connected.

- When BLUETOOTH audio is played, the phone is not connected even if you press CALL.
 - Connect from the phone.

The phone sound quality is poor.

- Phone sound quality depends on reception conditions of cellular phone.
 - Move your car to a place where you can enhance the cellular phone's signal if the reception is poor.

The volume of the connected audio device is low (high).

- Volume level will differ depending on the audio device.
 - Adjust the volume of the connected audio device or this unit (page 20).

The sound skips during playback of a BLUETOOTH audio device.

- Reduce the distance between the unit and the BLUETOOTH audio device.
- If the BLUETOOTH audio device is stored in a case which interrupts the signal, remove the audio device from the case during use.
- Several BLUETOOTH devices or other devices which emit radio waves are in use nearby.
 - Turn off the other devices.
 - Increase the distance from the other devices.
- The playback sound stops momentarily when the connection between this unit and the cellular phone is being made. This is not a malfunction.

The connected BLUETOOTH audio device cannot be controlled.

- Check that the connected BLUETOOTH audio device supports AVRCP.

Some functions do not work.

- Check if the connecting device supports the functions in question.

A call is answered unintentionally.

- The connecting phone is set to answer a call automatically.

Pairing failed due to a timeout.

- Depending on the connecting device, the time limit for pairing may be short.
 - Try completing the pairing within the time.

BLUETOOTH function cannot operate.

- Turn off the unit by pressing OFF for more than 2 seconds, then turn the unit on again.

No sound is output from the car speakers during handsfree call.

- If the sound is output from the cellular phone, set the cellular phone to output the sound from the car speakers.

Siri Eyes Free is not activated.

- Perform the handsfree registration for an iPhone that supports Siri Eyes Free.
- Set the Siri function on the iPhone to on.
- Cancel the BLUETOOTH connection with the iPhone and the unit, and reconnect.

SongPal operation

Application name is mismatched with the actual application in "SongPal".

- Launch the application again from the "SongPal" application.

While running the "SongPal" application via BLUETOOTH, the display automatically switches to [BT AUDIO].

- The "SongPal" application or BLUETOOTH function has failed.
- Run the application again.

The "SongPal" application is automatically disconnected when the display switches to [IPD].

- The "SongPal" application on iPhone/iPod does not support iPod playback.
 - Change the source of the unit to other than [IPD], then establish the "SongPal" connection (page 16).

Messages

The following messages may appear or flash during operation.

CD ERROR: The disc cannot be played. The disc will be ejected automatically.

- Clean or insert the disc correctly, or make sure the disc is not blank or defective.

CD NO MUSIC: There is no playable file. The disc will be ejected automatically.

- Insert a disc containing playable files (page 23).

CD PUSH EJT: The disc could not be ejected properly.

- Press ▲ (eject).

INVALID

- The selected operation could be invalid.

HUB NO SUPRT: USB hubs are not supported.

IPD STOP: iPod playback has finished.
→ Operate your iPod/iPhone to start playback.

OVERLOAD: The USB device is overloaded.
→ Disconnect the USB device, then press SRC to select another source.
→ The USB device has a fault, or an unsupported device is connected.

READ: Now reading information.
→ Wait until reading is complete and playback starts automatically. This may take some time depending on the file organization.

USB ERROR: The USB device cannot be played.
→ Connect the USB device again.

USB NO DEV: A USB device is not connected or recognized.
→ Make sure the USB device or USB cable is securely connected.

USB NO MUSIC: There is no playable file.
→ Connect a USB device containing playable files (page 23).

USB NO SUPRT: The USB device is not supported.
→ For details on the compatibility of your USB device, visit the support site on the back cover.

LLLL or ׀׀׀׀: The beginning or the end of the disc has been reached.

_ (underscore): The character cannot be displayed.

For RDS/DAB operation:

NO AF: No alternative frequencies.
→ Press SEEK +/- while the program service name is flashing. The unit starts searching for another frequency with the same PI (program identification) data ([PI SEEK] appears).

NO DATA: No DAB service for the selected program type.
→ Press ⏪ (back).

NO INFO: No label information for the current DAB service.

NO SERV: The DAB signal cannot be received.
→ Perform an auto scan (page 11).
→ Check the connection of the DAB antenna (aerial).
→ Check that [SET ANT-PWR] is set to [ON] (page 19).

NO TP: No traffic programs.

→ The unit will continue searching for available TP stations.

RECEIVING: The DAB band is selected and the unit is waiting to receive a service.

For BLUETOOTH function:

BTA NO DEV: The BLUETOOTH device is not connected or recognized.

→ Make sure the BLUETOOTH device is securely connected, or the BLUETOOTH connection is established with the BLUETOOTH device.

ERROR: The selected operation could not be performed.

→ Wait for a while, then try again.

NO DEVICE: The BLUETOOTH device supporting HFP (Handsfree Profile) is not connected or recognized.

→ Make sure the BLUETOOTH device is securely connected, or the HFP connection is established with the BLUETOOTH device.

UNKNOWN: A name or phone number cannot be displayed.

WITHHELD: The phone number is hidden by the caller.

For SongPal operation:

APP -----: A connection with the application is not established.

→ Make the "SongPal" connection again (page 16).

APP DISCNT: The application is disconnected.

→ Make the "SongPal" connection (page 16).

APP DISPLAY: A screen setting display of the application is open.

→ Exit the screen setting display of the application to enable button operation.

APP LIST: The contents list of the CD/USB is open.

→ Exit the list of the application to enable button operation.

APP MENU: A setting display of the application is open.

→ Exit the setting display of the application to enable button operation.

APP NO DEV: The device with the application installed is not connected or recognized.

→ Make the BLUETOOTH connection and establish the "SongPal" connection again (page 16).

APP SOUND: A sound setting display of the application is open.

→ Exit the sound setting display of the application to enable button operation.

OPEN APP: The "SongPal" application is not running.

→ Launch the application.

For steering wheel remote control operation:

ERROR: An error occurred during the function registration.

→ Register again from the function where the error occurred (page 18).

TIMEOUT: The function registration failed due to a timeout.

→ Try completing the registration while [REGISTER] is blinking (about 6 seconds) (page 18).

If these solutions do not help improve the situation, consult your nearest Sony dealer.

If you take the unit to be repaired because of CD playback trouble, bring the disc that was used at the time the problem began.

Cautions

- Run all ground (earth) leads to a common ground (earth) point.
- Do not get the leads trapped under a screw, or caught in moving parts (e.g., seat railing).
- Before making connections, turn the car ignition off to avoid short circuits.
- Connect the power supply lead ⑥ to the unit and speakers before connecting it to the auxiliary power connector.
- Be sure to insulate any loose unconnected leads with electrical tape for safety.

Precautions

- Choose the installation location carefully so that the unit will not interfere with normal driving operations.
- Avoid installing the unit in areas subject to dust, dirt, excessive vibration, or high temperature, such as in direct sunlight or near heater ducts.
- Use only the supplied mounting hardware for a safe and secure installation.

Note on the power supply lead (yellow)

When connecting this unit in combination with other stereo components, the amperage rating of the car circuit to which the unit is connected must be higher than the sum of each component's fuse amperage rating.

Mounting angle adjustment

Adjust the mounting angle to less than 45°.

Parts List for Installation

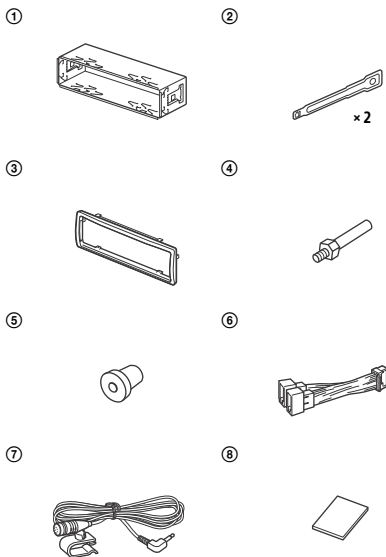

- This parts list does not include all the package contents.
- The bracket ① and the protection collar ③ are attached to the unit before shipping. Before mounting the unit, use the release keys ② to remove the bracket ① from the unit. For details, see "Removing the protection collar and the bracket" (page 33).
- Keep the release keys ② for future use as they are also necessary if you remove the unit from your car.

Connection

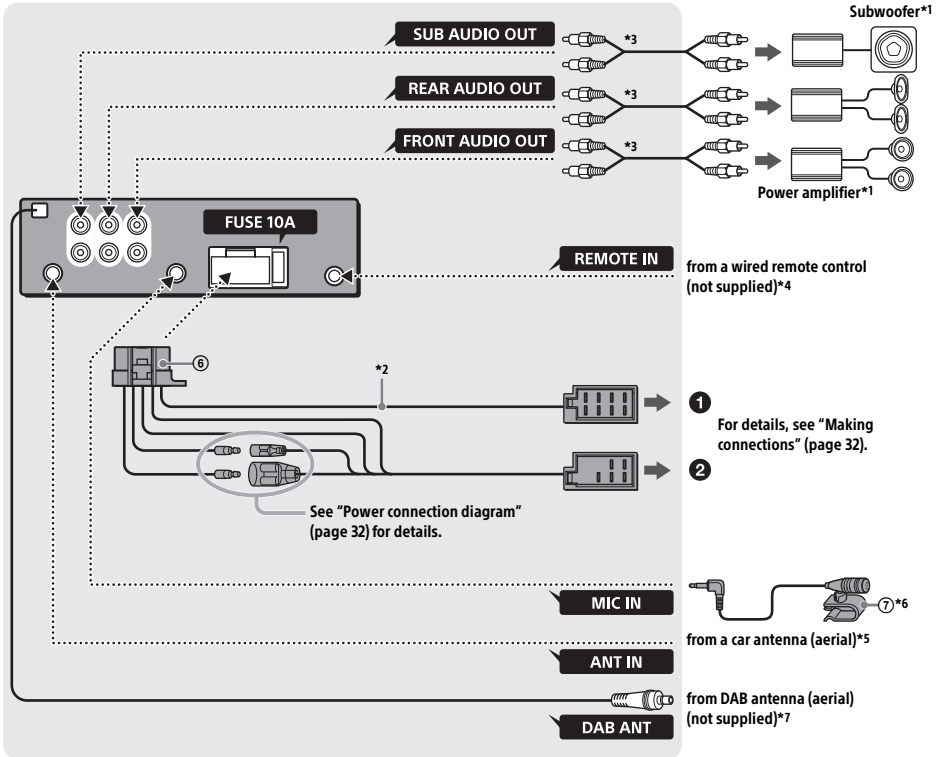

*1 Not supplied

*2 Speaker impedance: $4 \Omega - 8 \Omega \times 4$

*3 RCA pin cord (not supplied)

*4 Depending on the type of car, use an adaptor for a wired remote control (not supplied).

For details on using the wired remote control, see "Using the wired remote control" (page 33).

*5 Depending on the type of car, use an adaptor (not supplied) if the antenna (aerial) connector does not fit.

*6 Whether in use or not, route the microphone input cord such that it does not interfere with driving operations. Secure the cord with a clamp, etc., if it is installed around your feet.

For details on installing the microphone, see "Installing the microphone" (page 33).

*7 Set [SET ANT-PWR] to [ON] (default) or [OFF] depending on the type of DAB antenna (aerial) (page 19).

Max. supply current 0.1 A

Making connections

If you have a power antenna (aerial) without a relay box, connecting this unit with the supplied power supply lead ⑥ may damage the antenna (aerial).

① To the car's speaker connector

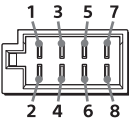

1	Rear speaker (right)	⊕	Purple
2		⊖	Purple/black striped
3	Front speaker (right)	⊕	Gray
4		⊖	Gray/black striped
5	Front speaker (left)	⊕	White
6		⊖	White/black striped
7	Rear speaker (left)	⊕	Green
8		⊖	Green/black striped

② To the car's power connector

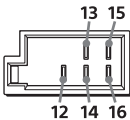

12	continuous power supply	Yellow
13	power antenna (aerial) / power amplifier control (REM OUT)	Blue/white striped
14	switched illumination power supply	Orange/white striped
15	switched power supply	Red
16	ground (earth)	Black

Subwoofer Easy Connection

You can use a subwoofer without a power amplifier when it is connected to a rear speaker lead.

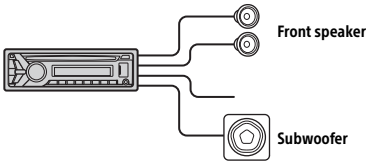

Notes

- Preparation of the rear speaker leads is required.
- Use a subwoofer with an impedance of 4 Ω to 8 Ω, and with adequate power handling capacities to avoid damage.

Memory hold connection

When the yellow power supply lead is connected, power will always be supplied to the memory circuit even when the ignition switch is turned off.

Speaker connection

- Before connecting the speakers, turn the unit off.
- Use speakers with an impedance of 4 Ω to 8 Ω, and with adequate power handling capacities to avoid damage.

Power connection diagram

Check your car's auxiliary power connector, and match the connections of leads correctly depending on the car.

Auxiliary power connector

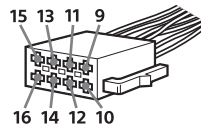

Common connection

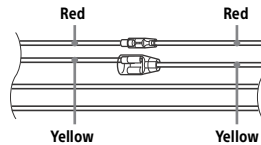

12	continuous power supply	Yellow
15	switched power supply	Red

When the positions of the red and yellow leads are inverted

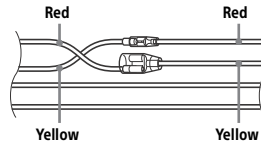

12	switched power supply	Yellow
15	continuous power supply	Red

When the car without ACC position

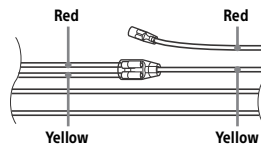

After matching the connections and switching power supply leads correctly, connect the unit to the car's power supply. If you have any questions and problems connecting your unit that are not covered in this manual, consult the car dealer.

Installing the microphone

To capture your voice during handsfree calling, you need to install the microphone ⑦.

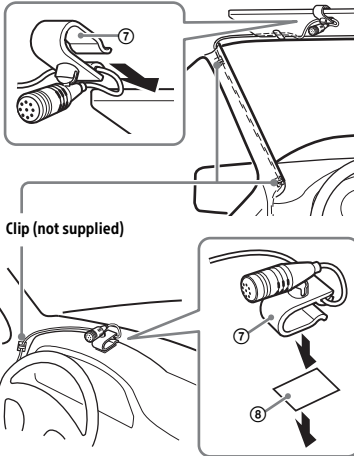

Cautions

- It is extremely dangerous if the cord becomes wound around the steering column or gearstick. Be sure to keep it and other parts from interfering with your driving operations.
- If airbags or any other shock-absorbing equipment is in your car, contact the store where you purchased this unit, or the car dealer, before installation.

Note

Before attaching the double-sided tape ⑧, clean the surface of the dashboard with a dry cloth.

Using the wired remote control

- 1 To enable the wired remote control, set [STR CONTROL] in [SET STEERING] to [PRESET] (page 18).

Installation

Removing the protection collar and the bracket

Before installing the unit, remove the protection collar ③ and the bracket ① from the unit.

- 1 Pinch both edges of the protection collar ③, then pull it out.

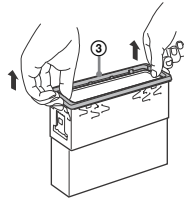

- 2 Insert both release keys ② until they click, and pull down the bracket ①, then pull up the unit to separate.

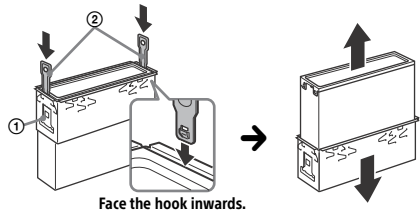

Mounting the unit in the dashboard

Before installing, make sure the catches on both sides of the bracket ① are bent inwards 2 mm (3/32 in).

- 1 Position the bracket ① inside the dashboard, then bend the claws outward for a tight fit.

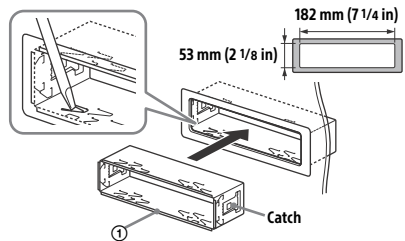

- 2** Mount the unit onto the bracket ①, then attach the protection collar ③.

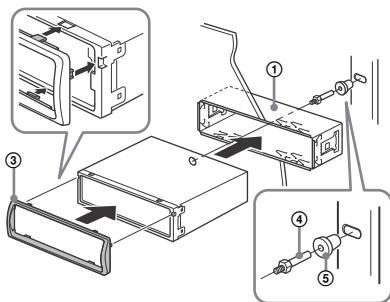

Notes

- If the catches are straight or bent outwards, the unit will not be installed securely and may spring out.
- Make sure the 4 catches on the protection collar ③ are properly engaged in the slots of the unit.

Detaching and attaching the front panel

For details, see “Detaching the Front Panel” (page 6).

Resetting the unit

For details, see “Resetting the Unit” (page 7).

Fuse replacement

When replacing the fuse, be sure to use one matching the amperage rating stated on the original fuse. If the fuse blows, check the power connection and replace the fuse. If the fuse blows again after replacement, there may be an internal malfunction. In such a case, consult your nearest Sony dealer.

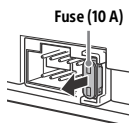

Für mögliche spätere Service-Anfragen, notieren Sie sich bitte vor der Installation Ihres Gerätes hier die Seriennummer:

S/N: _____

Hinweis: Die 7-stellige Seriennummer finden Sie oben auf der Verpackung des Gerätes oder unten auf dem Gerät selber.

Installieren Sie das Gerät aus Sicherheitsgründen unbedingt im Armaturenbrett des Fahrzeuges, denn die Rückseite des Geräts erwärmt sich bei Betrieb.
Erläuterungen dazu finden Sie unter „Anschluss/ Installation“ (Seite 34).

Hergestellt in Thailand

Eigenschaften der Laserdiode

- Emissionsdauer: kontinuierlich
- Laserausgangsleistung: weniger als 53,3 µW (Gemessen im Abstand von etwa 200 mm von der Linsenoberfläche am optischen Sensorblock mit einer Öffnung von 7 mm.)

Das Typenschild mit Betriebsspannung usw. befindet sich an der Geräteunterseite.



Hiermit erklärt Sony Corporation, dass diese Funkanlage der Richtlinie 2014/53/EU entspricht. Der vollständige Text der EU-Konformitätserklärung ist unter der folgenden Internetadresse verfügbar: <http://www.compliance.sony.de/>

Dieses Gerät ist auf den Gebrauch mit der/den zulässigen Softwareversion(en) ausgelegt, die in der EU-Konformitätserklärung angegeben ist/sind. Die Software, mit der dieses Gerät ausgestattet ist, entspricht den grundlegenden Anforderungen der Richtlinie 2014/53/EU.

Softwareversion: 1_

Die Softwareversion kann unter dem Punkt Firmware-Konfiguration des Menüs Allgemeine Einstellungen überprüft werden.

Hinweis für Kunden: Die folgenden Informationen gelten nur für Geräte, die in Ländern verkauft werden, in denen EU-Richtlinien gelten

Hersteller: Sony Corporation, 1-7-1 Konan Minato-ku Tokio, 108-0075 Japan

Für EU Produktkonformität: Sony Belgium, bijkantoor van Sony Europe Limited, Da Vincilaan 7-D1, 1935 Zaventem, Belgien



Entsorgung von gebrauchten Batterien und Akkus und gebrauchten elektrischen und elektronischen Geräten (anzuwenden in den Ländern der

Europäischen Union und anderen europäischen Ländern mit einem separaten Sammelsystem für diese Produkte)

Das Symbol auf der Batterie/dem Akku, dem Produkt oder der Verpackung weist darauf hin, dass das Produkt oder die Batterie/der Akku nicht als normaler Haushaltsabfall zu behandeln sind. Ein zusätzliches chemisches Symbol Pb (Blei) oder Hg (Quecksilber) unter der durchgestrichenen Mülltonne bedeutet, dass die Batterie/der Akku einen Anteil von mehr als 0,0005% Quecksilber oder 0,004% Blei enthält.

Durch Ihren Beitrag zum korrekten Entsorgen des Produktes und der Batterie schützen Sie die Umwelt und die Gesundheit Ihrer Mitmenschen. Umwelt und Gesundheit werden durch falsches Entsorgen gefährdet. Materialrecycling hilft, den Verbrauch von Rohstoffen zu verringern.

Bei Produkten, die auf Grund ihrer Sicherheit, der Funktionalität oder als Sicherung vor Datenverlust eine ständige Verbindung zur eingebauten Batterie benötigen, sollte die Batterie nur durch qualifiziertes Servicepersonal ausgetauscht werden.

Um sicherzustellen, dass das Produkt und die Batterie korrekt entsorgt werden, geben Sie das Produkt zwecks Entsorgung an einer Annahmestelle für das Recycling von elektrischen und elektronischen Geräten ab.

Für alle anderen Batterien entnehmen Sie die Batterie bitte entsprechend dem Kapitel über die sichere Entfernung der Batterie. Geben Sie die Batterie an einer Annahmestelle für das Recycling von Batterien/Akkus ab.

Weitere Informationen über das Recycling dieses Produkts oder der Batterie erhalten Sie von Ihrer Gemeinde, den kommunalen Entsorgungsbetrieben oder dem Geschäft, in dem Sie das Produkt gekauft haben.

Hinweis für Lithiumbatterien: Bitte geben Sie nur entladene Batterien an den Sammelstellen ab. Wegen Kurzschlussgefahr überkleben Sie bitte die Pole der Batterie mit Klebestreifen. Sie erkennen Lithiumbatterien an den Abkürzungen Li oder CR.

Warnhinweis, wenn die Zündung Ihres Fahrzeugs nicht über eine Zubehörposition (ACC oder I) verfügt

Aktivieren Sie unbedingt die Abschaltautomatik (AUTO OFF) (Seite 20). Nach dem Ausschalten wird das Gerät dann nach der voreingestellten Zeit automatisch vollständig abgeschaltet, so dass der Autobatterie kein Strom mehr entzogen wird. Wenn Sie die Abschaltautomatik (AUTO OFF) nicht aktivieren, müssen Sie jedes Mal, wenn Sie die Zündung ausschalten, OFF gedrückt halten, bis die Anzeige ausgeblendet wird.

Haftungsausschluss für von Dritten angebotene Dienste

Von Dritten angebotene Dienste können ohne vorherige Ankündigung geändert, ausgesetzt oder eingestellt werden. Sony übernimmt in diesen Fällen keine Haftung.

Wichtiger Hinweis

Vorsicht

UNTER KEINEN UMSTÄNDEN ÜBERNIMMT SONY DIE HAFTUNG FÜR INDIREKTE, NEBEN-, FOLGE- ODER SONSTIGE SCHÄDEN. DIESER HAFTUNGSAUSSCHLUSS GILT OHNE JEDE EINSCHRÄNKUNG FÜR ENTGANGENEN GEWINN, ENTGANGENES EINKOMMEN, DATENVERLUST, NUTZUNGS-AUSFALL DES PRODUKTS ODER ZUGEHÖRIGER GERÄTE, AUSFALLZEITEN UND ZEITAUFWAND DES KÄUFERS, DIE AUF DIE VERWENDUNG DIESES PRODUKTS, DER HARDWARE UND/ODER SEINER SOFTWARE ZURÜCKGEHEN ODER IN VERBINDUNG DAMIT AUFTRETEN.

Hinweis für den Kunden: Diese Produkt umfasst einen Funksender.

Gemäß UNECE Regelung 10 kann ein Fahrzeughersteller bestimmte Bedingungen für die Installation von Funksendern in Fahrzeugen festlegen.

Bitte schlagen Sie in der Betriebsanleitung zum Fahrzeug nach oder wenden Sie sich an den Fahrzeughersteller, bevor Sie dieses Produkt im Fahrzeug installieren.

Notrufe

Diese BLUETOOTH-Freisprecheinrichtung für das Auto und das elektronische Gerät, das mit der Freisprecheinrichtung verbunden ist, arbeiten mit Funksignalen, Mobilfunk- und Festnetzen sowie benutzerprogrammierten Funktionen, bei denen nicht unter allen Umständen eine Verbindung garantiert werden kann. Verlassen Sie sich daher bei wichtigen Mitteilungen (wie z. B. medizinischen Notfällen) nicht ausschließlich auf elektronische Geräte.

BLUETOOTH-Kommunikation

- Von einem BLUETOOTH-Gerät ausgehende Mikrowellen können den Betrieb von elektronischen medizinischen Geräten beeinflussen. Schalten Sie dieses Gerät und andere BLUETOOTH-Geräte an folgenden Orten aus. Andernfalls besteht Unfallgefahr.
 - An Orten mit entzündlichen Gasen, in einem Krankenhaus, Zug, Flugzeug oder an einer Tankstelle
 - In der Nähe von automatischen Türen oder Feuermeldern
- Dieses Gerät unterstützt dem BLUETOOTH-Standard entsprechende Sicherheitsfunktionen, um die Verbindungssicherheit bei BLUETOOTH-Funkverbindungen zu gewährleisten. Je nach Einstellung bieten diese jedoch möglicherweise keinen ausreichenden Schutz. Seien Sie bei der Kommunikation mit BLUETOOTH-Funktechnologie also vorsichtig.
- Für Sicherheitslücken bei der Übertragung von Informationen während der BLUETOOTH-Kommunikation kann keine Haftung übernommen werden.

Sollten an Ihrem Gerät Probleme auftreten oder sollten Sie Fragen haben, auf die in dieser Anleitung nicht eingegangen wird, wenden Sie sich bitte an Ihren Sony-Händler.

Inhalt

Lage und Funktion der Teile und Bedienelemente	5
--	---

Vorbereitungen

Abnehmen der Frontplatte	6
Zurücksetzen des Geräts	7
Einstellen der Uhr	7
Vorbereiten eines BLUETOOTH-Geräts	7
Anschließen eines USB-Geräts	10
Anschließen eines anderen tragbaren Audiogeräts	10

Radioempfang

DAB-Empfang	10
FM/MW/LW-Empfang	11
Das Radiodatensystem (RDS)	12

Wiedergabe

Wiedergeben von Discs	13
Wiedergabe mit einem USB-Gerät	13
Wiedergabe mit einem BLUETOOTH-Gerät	14
Suchen und Wiedergeben von Titeln	14

Freisprechanrufe (nur über BLUETOOTH)

Entgegennehmen eines Anrufs	15
Tätigen eines Anrufs	15
Während eines Anrufs verfügbare Funktionen	16

Weitere nützliche Funktionen

SongPal mit iPhone/Android-Smartphone	17
Verwenden von Siri Eyes Free	19

Einstellungen

Beenden des DEMO-Modus	20
Grundlegende Einstellschritte	20
Allgemeine Einstellungen (GENERAL)	20
Klangeinstellungen (SOUND)	21
Anzeigeeinstellungen (DISPLAY)	23
BLUETOOTH-Einstellungen (BLUETOOTH)	24
SongPal-Einstellungen (SONGPAL)	24

Weitere Informationen

Aktualisieren der Firmware	25
Sicherheitsmaßnahmen	25
Wartung	26
Technische Daten	26
Störungsbehebung	28
Meldungen	32

Anschluss/Installation

Vorsichtsmaßnahmen	34
Teileliste für die Installation	34
Anschluss	35
Installation	38

Lage und Funktion der Teile und Bedienelemente

Hauptgerät

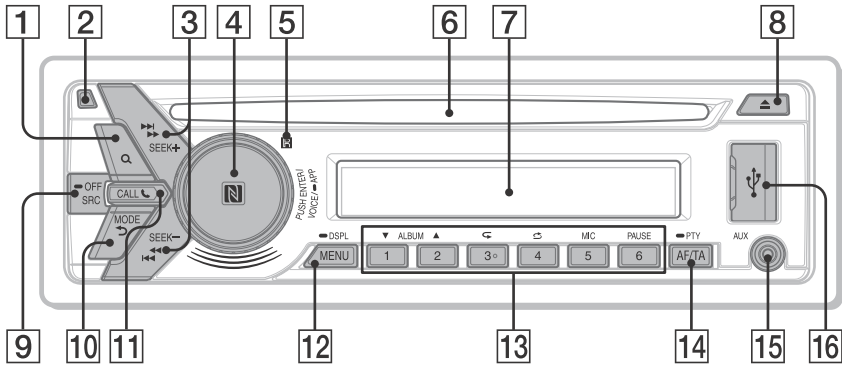

Mit abgenommener Frontplatte (Innenblende)



Die Zahlentaste 3/Taste \curvearrowright (Wiederholen) ist mit einem fühlbaren Punkt gekennzeichnet.

1 Q (Suchen) (Seite 11, 14, 15)

Beim DAB-Empfang:
Wechseln in den Suchmodus.
Während der Wiedergabe:
Wechseln in den Suchmodus.
(Nicht verfügbar, wenn ein iPod angeschlossen ist.)

2 Taste zum Lösen der Frontplatte

3 SEEK +/-

Beim DAB-Empfang:
Auswählen eines Dienstes. Zum Suchen nach einem Ensemble halten Sie diese Taste gedrückt.
Beim FM/MW/LW-Empfang:
Automatisches Einstellen von Radiosendern.
Zum manuellen Einstellen halten Sie diese Taste gedrückt.

◀◀/▶▶ (Zurück/Weiter)

◀◀/▶▶ (Schnelles Rückwärts-/Vorwärtssuchen)

4 Steuerregler

Drehen Sie den Regler, um die Lautstärke einzustellen.

PUSH ENTER

Bestätigen der ausgewählten Option.
Drücken Sie SRC, drehen Sie den Regler und drücken Sie dann darauf, um die Tonquelle zu wechseln (Zeitüberschreitung nach 2 Sekunden).

VOICE (Seite 16, 18, 19)

Einschalten der Sprachwahl, der Spracherkennung (nur Android™-Smartphone) oder der Siri-Funktion (nur iPhone).

APP (Seite 17)

Zum Aktivieren der „SongPal“-Funktion (Verbindung) halten Sie die Taste mehr als 2 Sekunden lang gedrückt.

N-Zeichen

Halten Sie das Android-Smartphone an den Steuerregler, um eine BLUETOOTH-Verbindung herzustellen.

5 Empfänger für die Fernbedienung

6 CD-Einschub

7 Display

8 Disc auswerfen

9 SRC (Tonquelle)

Einschalten des Geräts.
Wechseln der Tonquelle.

➡ OFF

Wenn Sie die Taste 1 Sekunde lang gedrückt halten, wird die Tonquelle ausgeschaltet und die Uhrzeit angezeigt.

Wenn Sie die Taste mehr als 2 Sekunden lang gedrückt halten, schalten sich das Gerät und das Display aus.

- 10  **(Zurück)**
Zurückschalten zur vorherigen Anzeige.

MODE (Seite 10, 11, 12, 17)

- 11  **CALL**
Aufrufen des Anrufmenüs. Entgegennehmen/
Beenden eines Anrufs.
Zum Aktivieren des BLUETOOTH-Signals halten
Sie diese Taste länger als 2 Sekunden gedrückt.

- 12 **MENU**
Aufrufen des Setup-Menüs.

➡ DSPL (Display)

Zum Wechseln der angezeigten Informationen
halten Sie die Taste zuerst gedrückt und
drücken sie dann.

- 13 **Zahlentasten (Stationstasten) (1 bis 6)**
Einstellen gespeicherter DAB-Dienste oder
Radiosender. Zum Speichern von DAB-Diensten
oder Radiosendern halten Sie die Taste
gedrückt.

ALBUM ▼/▲

Überspringen eines Albums auf einem
Audiogerät. Zum Überspringen mehrerer Alben
halten Sie die Taste gedrückt.
(Nicht verfügbar, wenn ein iPod angeschlossen
ist.)

↺ (Wiederholung)

↻ (Zufall)

MIC (Seite 17)

PAUSE

- 14 **AF (Alternativfrequenzen)/
TA (Verkehrsdurchsagen)**

Einstellen von AF und TA.

➡ PTY (Programmtyp)

Zum Auswählen von PTY bei einem DAB- oder
RDS-Sender halten Sie diese Taste gedrückt.

- 15 **AUX-Eingangsbuchse**

- 16 **USB-Anschluss**

- 17 **RESET (Innenblende) (Seite 7)**

Vorbereitungen

Abnehmen der Frontplatte

Um zu verhindern, dass das Gerät gestohlen wird,
können Sie die Frontplatte abnehmen.

- 1 Halten Sie OFF ① gedrückt, bis sich das
Gerät ausschaltet, drücken Sie die Taste
zum Lösen der Frontplatte ② und ziehen
Sie die Frontplatte auf sich zu und
heraus.

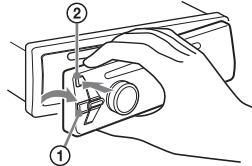

Warnton

Wenn Sie den Zündschlüssel in die Position OFF
stellen, ohne die Frontplatte abzunehmen, ertönt
einige Sekunden lang ein Warnton. Der Warnton
wird nur ausgegeben, wenn der integrierte
Verstärker verwendet wird.

Seriennummern

Stellen Sie sicher, dass die Seriennummern an der
Unterseite dieses Geräts und der Rückseite der
Frontplatte genau übereinstimmen. Andernfalls
sind das BLUETOOTH-Pairing sowie das Herstellen
und Trennen einer Verbindung über NFC nicht
möglich.

Anbringen der Frontplatte

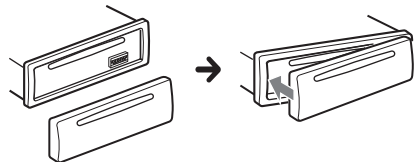

Zurücksetzen des Geräts

Bevor Sie das Gerät zum ersten Mal benutzen oder wenn Sie die Autobatterie ausgetauscht oder die Verbindungen gewechselt haben, müssen Sie das Gerät zurücksetzen.

Nehmen Sie die Frontplatte ab und drücken Sie RESET auf der Innenblende mit einem spitzen Gegenstand, wie z. B. einem Kugelschreiber.

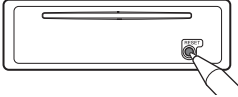

Hinweis

Wenn Sie das Gerät zurücksetzen, werden die eingestellte Uhrzeit und einige weitere gespeicherte Einstellungen gelöscht.

Einstellen der Uhr

- 1 Drücken Sie MENU, drehen Sie den Steuerregler, um [GENERAL] auszuwählen, und drücken Sie anschließend den Steuerregler.
- 2 Drehen Sie den Steuerregler, um [SET CLOCK-ADJ] auszuwählen, und drücken Sie anschließend den Steuerregler. Die Stundenanzeige blinkt.
- 3 Drehen Sie den Steuerregler, um die Stunden und Minuten einzustellen. Drücken Sie SEEK +/-, um zur jeweils nächsten Ziffer in der Digitalanzeige zu wechseln.
- 4 Drücken Sie MENU, nachdem Sie die Minuten eingestellt haben. Der Einstellvorgang ist damit abgeschlossen und die Uhr beginnt zu laufen.

So lassen Sie die Uhrzeit anzeigen

Halten Sie DSPL gedrückt.

Vorbereiten eines BLUETOOTH-Geräts

Je nach dem BLUETOOTH-kompatiblen Gerät, also z. B. Smartphone, Mobiltelefon oder Audiogerät (im Folgenden als „BLUETOOTH-Gerät“ bezeichnet, sofern nicht anders angegeben), können Sie Musik wiedergeben oder Freisprechanrufe tätigen.

Einzelheiten zum Herstellen der Verbindung schlagen Sie bitte in der Bedienungsanleitung zu dem anderen Gerät nach.

Drehen Sie vor dem Herstellen der Verbindung die Lautstärke dieses Geräts herunter. Andernfalls wird u. U. der Ton mit hoher Lautstärke ausgegeben.

Sofortverbindung mit einem Smartphone (NFC)

Wenn Sie ein NFC*-kompatibles Smartphone an den Steuerregler dieses Geräts halten, wird ein Pairing durchgeführt und dieses Gerät wird automatisch mit dem Smartphone verbunden.

* NFC (Near Field Communication) ist eine Technologie zur drahtlosen Kommunikation über kurze Strecken zwischen verschiedenen Geräten, z. B. Mobiltelefonen und IC-Tags. Dank der NFC-Funktion lässt sich die Datenkommunikation starten, indem einfach ein NFC-Gerät nahe an die entsprechende Markierung oder eine festgelegte Stelle an einem anderen NFC-kompatiblen Gerät gehalten wird.

Bei einem Smartphone, auf dem das Android-Betriebssystem 4.0 oder niedriger installiert ist, muss die App „NFC Easy Connect“, die auf Google Play™ erhältlich ist, heruntergeladen werden. Die App ist möglicherweise nicht in allen Ländern/Regionen herunterladbar.

- 1 Aktivieren Sie die NFC-Funktion am Smartphone. Näheres dazu schlagen Sie bitte in der mit dem Smartphone gelieferten Bedienungsanleitung nach.
- 2 Halten Sie den Bereich mit dem N-Zeichen des Smartphones an den Bereich mit dem N-Zeichen an diesem Gerät.

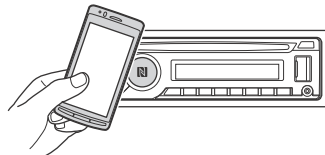

Vergewissern Sie sich, dass  im Display dieses Geräts aufleuchtet.

So trennen Sie die Sofortverbindung

Halten Sie den Bereich mit dem N-Zeichen des Smartphones erneut an den Bereich mit dem N-Zeichen an diesem Gerät.

Hinweise

- Gehen Sie beim Herstellen der Verbindung vorsichtig mit dem Smartphone um, um Kratzer zu vermeiden.
- Die Sofortverbindung ist nicht möglich, wenn dieses Gerät bereits mit zwei anderen NFC-kompatiblen Geräten verbunden ist. Trennen Sie in diesem Fall die Verbindung zu einem der anderen Geräte und stellen Sie erneut die Verbindung zum Smartphone her.

Pairing und Herstellen einer Verbindung mit einem BLUETOOTH-Gerät

Wenn Sie zum ersten Mal eine Verbindung zu einem BLUETOOTH-Gerät herstellen wollen, ist eine gegenseitige Registrierung (das so genannte „Pairing“) erforderlich. Durch das Pairing können dieses und andere Geräte einander erkennen. Sie können dieses Gerät mit zwei BLUETOOTH-Geräten verbinden (zwei Mobiltelefone oder ein Mobiltelefon und ein Audiogerät).



1 Platzieren Sie das BLUETOOTH-Gerät maximal 1 m von diesem Gerät entfernt.

2 Drücken Sie MENU, drehen Sie den Steuerregler, um [BLUETOOTH] auszuwählen, und drücken Sie anschließend den Steuerregler.

3 Drehen Sie den Steuerregler, um [SET PAIRING] auszuwählen, und drücken Sie anschließend den Steuerregler.

4 Drehen Sie den Steuerregler, um [SET DEVICE 1]* oder [SET DEVICE 2]* auszuwählen, und drücken Sie anschließend den Steuerregler.

☑ blinkt, wenn sich dieses Gerät im Bereitschaftsmodus für das Pairing befindet.

* Nachdem das Pairing abgeschlossen ist, wird statt [SET DEVICE 1] oder [SET DEVICE 2] der Name des Geräts, mit dem ein Pairing ausgeführt wurde, angezeigt.

5 Führen Sie das Pairing am BLUETOOTH-Gerät durch, so dass es dieses Gerät erkennt.

6 Wählen Sie [MEX-N6002BD] im Display des BLUETOOTH-Geräts aus.

Wird die Bezeichnung Ihres Modells nicht angezeigt, fangen Sie nochmals mit Schritt 2 an.



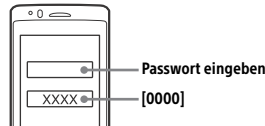

7 Wenn am BLUETOOTH-Gerät ein Passwort* eingegeben werden muss, geben Sie [0000] ein.

* Das Passwort wird bei manchen Geräten auch „Kennwort“, „PIN-Code“, „PIN-Nummer“ oder „Passcode“ usw. genannt.



Nach erfolgreichem Pairing leuchtet  stetig.

8 Wählen Sie dieses Gerät an dem BLUETOOTH-Gerät, zu dem eine BLUETOOTH-Verbindung hergestellt werden soll, aus.

 oder  leuchtet auf, wenn die Verbindung hergestellt wurde.

Hinweis

Während eine Verbindung zu einem BLUETOOTH-Gerät besteht, kann dieses Gerät von keinem anderen Gerät erkannt werden. Damit dieses Gerät erkannt werden kann, schalten Sie es in den Pairing-Modus und lassen Sie dann vom anderen Gerät aus nach diesem Gerät suchen.

So starten Sie die Wiedergabe

Erläuterungen dazu finden Sie unter „Wiedergabe mit einem BLUETOOTH-Gerät“ (Seite 14).

So trennen Sie die Verbindung zu einem Gerät, mit dem bereits ein Pairing ausgeführt wurde

Gehen Sie zum Trennen der Verbindung wie in Schritt 2 bis 4 erläutert, nachdem zwischen diesem Gerät und dem BLUETOOTH-Gerät das Pairing ausgeführt wurde.

Herstellen einer Verbindung zu einem BLUETOOTH-Gerät, mit dem ein Pairing ausgeführt wurde

Sie müssen zu dem Gerät, mit dem ein Pairing ausgeführt wurde, eine Verbindung herstellen, um es nutzen zu können. Bei einigen Geräten wird die Verbindung nach dem Pairing automatisch hergestellt.



- 1 Drücken Sie **MENU**, drehen Sie den **Steuerregler**, um **[BLUETOOTH]** auszuwählen, und drücken Sie anschließend den **Steuerregler**.
- 2 Drehen Sie den **Steuerregler**, um **[SET BT SIGNAL]** auszuwählen, und drücken Sie anschließend den **Steuerregler**.
Vergewissern Sie sich, dass aufleuchtet.
- 3 Aktivieren Sie die **BLUETOOTH-Funktion** am **BLUETOOTH-Gerät**.
- 4 Stellen Sie am **BLUETOOTH-Gerät** die **Verbindung mit diesem Gerät** her.
 oder leuchtet auf.

Symbole im Display:

	Leuchtet, wenn Freisprechanrufe über HFP (Handsfree Profile) möglich sind.
	Leuchtet, wenn durch Aktivieren des A2DP (Advanced Audio Distribution Profile) die Wiedergabe mit dem Audiogerät möglich ist.

So stellen Sie von diesem Gerät aus eine Verbindung zu dem zuletzt verbundenen Gerät her

Aktivieren Sie die **BLUETOOTH-Funktion** am **BLUETOOTH-Gerät**.

Zum Herstellen der Verbindung mit dem Audiogerät drücken Sie **SRC**, um **[BT AUDIO]** auszuwählen, und drücken dann **PAUSE**.

Zum Herstellen der Verbindung mit dem Mobiltelefon drücken Sie **CALL**.

Hinweis

Beim Streaming von **BLUETOOTH-Audiodaten** können Sie von diesem Gerät aus keine Verbindung zum Mobiltelefon herstellen. Stellen Sie die Verbindung zu diesem Gerät stattdessen vom Mobiltelefon aus her.

Tipp

Bei eingeschaltetem **BLUETOOTH-Signal**: Wenn die Zündung eingeschaltet wird, versucht dieses Gerät automatisch, eine Verbindung zu dem Mobiltelefon herzustellen, mit dem es zuletzt verbunden war.

So installieren Sie das Mikrophon

Erläuterungen dazu finden Sie unter „Installieren des Mikrofons“ (Seite 37).

Herstellen der Verbindung mit einem iPhone/iPod (BLUETOOTH-Pairingautomatik)

Wenn ein iPhone/iPod mit installiertem iOS5 oder höher an den **USB-Anschluss** angeschlossen wird, wird automatisch ein **Pairing** mit diesem Gerät ausgeführt und die Verbindung zum iPhone/iPod wird hergestellt.

Zum Aktivieren der **BLUETOOTH-Pairingautomatik** stellen Sie sicher, dass **[SET AUTOPAIR]** unter **[BLUETOOTH]** auf **[ON]** gesetzt ist (Seite 24).

- 1 Aktivieren Sie die **BLUETOOTH-Funktion** am **iPhone/iPod**.
- 2 Schließen Sie ein **iPhone** bzw. einen **iPod** an den **USB-Anschluss** an.

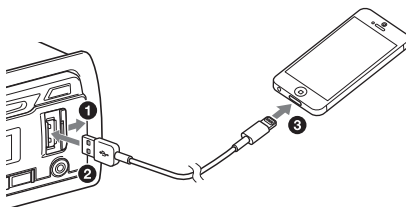

Vergewissern Sie sich, dass im Display dieses Geräts aufleuchtet.

Hinweise

- Die **BLUETOOTH-Pairingautomatik** ist nicht möglich, wenn dieses Gerät bereits mit zwei anderen **BLUETOOTH-Geräten** verbunden ist. Trennen Sie in diesem Fall die Verbindung zu einem der anderen Geräte und stellen Sie erneut die Verbindung zum **iPhone/iPod** her.
- Wenn das automatische **BLUETOOTH-Pairing** nicht konfiguriert ist, schlagen Sie unter „Vorbereiten eines **BLUETOOTH-Geräts**“ nach (Seite 7).

Anschließen eines USB-Geräts

- 1 Drehen Sie die Lautstärke an diesem Gerät herunter.
- 2 Schließen Sie das USB-Gerät an dieses Gerät an.
Zum Anschließen eines iPod/iPhone verwenden Sie das USB-Verbindungskabel für iPod (nicht mitgeliefert).

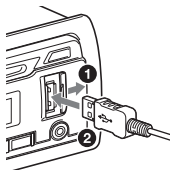

Anschließen eines anderen tragbaren Audiogeräts

- 1 Schalten Sie das tragbare Audiogerät aus.
- 2 Drehen Sie die Lautstärke an diesem Gerät herunter.
- 3 Schließen Sie das tragbare Audiogerät mit einem Verbindungskabel (nicht mitgeliefert)* an die AUX-Eingangsbuchse (Stereominibuchse) am Gerät an.

* Verwenden Sie unbedingt einen geraden Stecker.

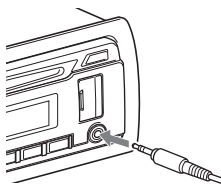

- 4 Drücken Sie SRC und wählen Sie [AUX] aus.

So gleichen Sie den Lautstärkepegel des angeschlossenen Geräts an andere Tonquellen an

Starten Sie die Wiedergabe am tragbaren Audiogerät mit gemäßigter Lautstärke und stellen Sie die gewohnte Hörlautstärke an diesem Gerät ein. Drücken Sie MENU und wählen Sie dann [SOUND] → [SET AUX VOL.] (Seite 23).

Radioempfang

Wenn Sie Radio hören wollen, drücken Sie SRC, um [TUNER] auszuwählen.

Wenn der DAB-Frequenzbereich nach dem Austauschen der Autobatterie oder dem Wechseln der Verbindungen zum ersten Mal ausgewählt wird, startet die Anfangssuche automatisch. Warten Sie, bis die Anfangssuche abgeschlossen ist. (Wenn Sie die Anfangssuche unterbrechen, wird sie beim nächsten Auswählen des DAB-Frequenzbereichs erneut gestartet.) Wenn bei der Anfangssuche kein DAB-Sender gespeichert wird, führen Sie einen automatischen Suchlauf aus (Seite 11).

Tipps

Setzen Sie [SET ANT-PWR] je nach Typ der DAB-Antenne auf [ON] (Standard) oder [OFF] (Seite 21).

DAB-Empfang

DAB (digitales Audiosendesystem) ist ein Übertragungssystem terrestrischer Sender. Bei DAB-Sendern werden Radioprogramme („Dienste“) zu einem Ensemble gebündelt, wobei jeder Dienst mindestens eine Komponente enthält. In manchen Fällen kann derselbe Dienst auf verschiedenen Frequenzen empfangen werden.

Manuelles Suchen nach einem Dienst

- 1 Drücken Sie MODE, um [DB1], [DB2] oder [DB3] auszuwählen.
- 2 Drücken Sie SEEK +/-, um innerhalb eines Ensembles nach einem Dienst zu suchen, oder halten Sie SEEK +/- gedrückt, um nach verschiedenen Ensembles zu suchen.

Der Suchlauf stoppt, wenn ein Dienst/Ensemble empfangen wird. Setzen Sie die Suche fort, bis der gewünschte Dienst empfangen wird.

Manuelles Speichern eines Dienstes

- 1 Während des Empfangs des zu speichernden Dienstes halten Sie eine Stationstaste (1 bis 6) so lange gedrückt, bis [MEM] angezeigt wird.

Einstellen gespeicherter Dienste

- 1 Wählen Sie den gewünschten Frequenzbereich aus und drücken Sie dann eine Stationstaste (1 bis 6).

Suchen nach einem Dienst anhand seines Namens (Quick-BrowZer™)

Zum schnelleren Suchen können Sie eine Liste der Dienste anzeigen lassen.

- 1 Drücken Sie während des DAB-Empfangs **Q** (Suchen).
Das Gerät wechselt in den Quick-BrowZer-Modus und die Liste der Dienste erscheint.
- 2 Drehen Sie den Steuerregler, um den gewünschten Dienst auszuwählen, und drücken Sie dann den Steuerregler.
Der Dienst wird empfangen.

So deaktivieren Sie den Quick-BrowZer-Modus

Drücken Sie **Q** (Suchen).

Einstellen von DAB-Durchsagen

Wenn Sie DAB-Durchsagen aktivieren, wird die gerade ausgewählte Tonquelle eventuell durch DAB-Durchsagen unterbrochen.

- 1 Drücken Sie **MENU**, drehen Sie den Steuerregler, um **[GENERAL]** auszuwählen, und drücken Sie anschließend den Steuerregler.
- 2 Drehen Sie den Steuerregler, um **[SET ANNOUNCE]** auszuwählen, und drücken Sie anschließend den Steuerregler.
- 3 Drehen Sie den Steuerregler, um **[SET ANNC-ON]** oder **[SET ANNC-OFF]** auszuwählen, und drücken Sie anschließend den Steuerregler.

Hinweis

Während einer DAB-Durchsage ist die Lautstärke auf den Pegel eingestellt, der bei RDS für TA gilt (Seite 12).

Empfangen desselben oder eines ähnlichen Programms trotz schwacher Sendesignale

Setzen Sie **[SET SOFTLINK]** auf **[ON]** (Seite 21).
[FM-LINK] leuchtet auf, wenn das entsprechende FM-Programm (UKW) empfangen wird.

Mit „Hardlink“ wird dasselbe Programm, mit „Softlink“ ein ähnliches Programm eingestellt.

SOFT LINK	DAB		FM	
	Hardlink	Softlink	Hardlink	Softlink
OFF	<input type="radio"/>	<input type="checkbox"/>	<input type="radio"/>	<input type="checkbox"/>
ON	<input type="radio"/>	<input type="radio"/>	<input type="radio"/>	<input type="radio"/>

Automatisches Aktualisieren der Diensteliste (Automatischer Suchlauf)

- 1 Drücken Sie **MODE**, um **[DB1]**, **[DB2]** oder **[DB3]** auszuwählen.
- 2 Drücken Sie **MENU**, drehen Sie den Steuerregler, um **[GENERAL]** auszuwählen, und drücken Sie anschließend den Steuerregler.
- 3 Drehen Sie den Steuerregler, um **[SET AUTOSCAN]** auszuwählen, und drücken Sie anschließend den Steuerregler.
Das Gerät aktualisiert die Liste der Dienste im Quick-BrowZer-Modus.

FM/MW/LW-Empfang

Automatisches Speichern von Sendern (BTM)

- 1 Drücken Sie **MODE**, um den Frequenzbereich zu wechseln (FM1, FM2, MW oder LW).
- 2 Drücken Sie **MENU**, drehen Sie den Steuerregler, um **[GENERAL]** auszuwählen, und drücken Sie anschließend den Steuerregler.
- 3 Drehen Sie den Steuerregler, um **[SET BTM]** auszuwählen, und drücken Sie anschließend den Steuerregler.
Das Gerät speichert die Sender in der Reihenfolge der Frequenzen auf den Zahlentasten (Stationstasten).

Sendereinstellung

- 1 Drücken Sie **MODE**, um den Frequenzbereich zu wechseln (FM1, FM2, MW oder LW).
- 2 Stellen Sie Sender ein.
Manuelle Sendersuche
Halten Sie **SEEK +/-** gedrückt, bis die Frequenz in etwa erreicht ist, und drücken Sie **SEEK +/-** dann so oft, bis die gewünschte Frequenz genau eingestellt ist.
Automatische Sendersuche
Drücken Sie **SEEK +/-**.
Der Suchlauf stoppt, wenn ein Sender empfangen wird.

Manuelles Speichern von Sendern

- 1 Während des Empfangs des zu speichernden Senders halten Sie eine Stationstaste (1 bis 6) so lange gedrückt, bis **[MEM]** angezeigt wird.

Einstellen gespeicherter Sender

- 1 Wählen Sie den Frequenzbereich aus und drücken Sie eine Stationstaste (1 bis 6).

Das Radiodatensystem (RDS)

Einstellen von Alternativfrequenzen (AF) und Verkehrsdurchsagen (TA)

Mit AF wird der Sender mit den stärksten Signalen in einem Netzwerk ständig neu eingestellt, während mit TA gegebenenfalls aktuelle Verkehrsinformationen bzw. Verkehrsfunksender (TP) empfangen werden.

- 1 Drücken Sie **AF/TA**, um **[AF-ON]**, **[TA-ON]**, **[AF/TA-ON]** oder **[AF/TA-OFF]** auszuwählen.

So speichern Sie RDS-Sender zusammen mit der AF- und TA-Einstellung

Sie können zusammen mit den RDS-Sendern eine AF/TA-Einstellung speichern. Stellen Sie AF/TA ein und speichern Sie die Sender dann mit BTM oder manuell ab. Beim manuellen Speichern können Sie auch Nicht-RDS-Sender speichern.

So empfangen Sie Katastrophenwarnungen

Wenn AF oder TA aktiviert ist, unterbrechen Katastrophenwarnungen automatisch die ausgewählte Tonquelle.

So stellen Sie während einer Verkehrsdurchsage die Lautstärke ein

Der eingestellte Pegel wird für spätere Verkehrsdurchsagen gespeichert, und zwar unabhängig von der sonst eingestellten Lautstärke.

Unveränderter Empfang eines Regionalsenders (REGIONAL)

Wenn die AF- und die REGIONAL-Funktion aktiviert sind, wird nicht zu einem anderen Regionalsender mit einer stärkeren Frequenz gewechselt. Wenn Sie den Empfangsbereich des betreffenden Regionalsenders verlassen, stellen Sie während des Empfangs eines UKW-Senders (FM) **[SET REG-OFF]** unter **[GENERAL]** ein (Seite 21). Diese Funktion steht in Großbritannien und einigen anderen Regionen nicht zur Verfügung.

Lokalsenderfunktion (nur Großbritannien)

Mithilfe dieser Funktion können Sie andere Lokalsender auswählen, auch wenn diese zuvor nicht unter einer Stationstaste gespeichert wurden. Drücken Sie während des UKW-Empfangs (FM) eine Stationstaste (1 bis 6), unter der ein Lokalsender gespeichert ist. Drücken Sie innerhalb von 5 Sekunden erneut die Stationstaste des Lokalsenders. Wiederholen Sie diesen Vorgang, bis das Gerät den gewünschten Lokalsender empfängt.

Auswählen des Programmtyps (PTY)

Mit PTY können Sie den Programmtyp anzeigen oder nach dem gewünschten Programmtyp suchen.

Beim DAB-Empfang

- 1 Halten Sie **PTY** gedrückt.
- 2 Drehen Sie den Steuerregler, bis der gewünschte Programmtyp angezeigt wird, und drücken Sie anschließend den Steuerregler.
Das Gerät listet alle Dienste mit dem ausgewählten Programmtyp auf.
- 3 Drehen Sie den Steuerregler, bis der gewünschte Dienst angezeigt wird, und drücken Sie anschließend den Steuerregler.
Der Dienst wird empfangen.

Beim UKW-Empfang (FM)

- 1 Halten Sie **PTY** gedrückt.
- 2 Drehen Sie den Steuerregler, bis der gewünschte Programmtyp angezeigt wird, und drücken Sie anschließend den Steuerregler.

Das Gerät beginnt, nach einem Sender zu suchen, der den ausgewählten Programmtyp ausstrahlt.

Programmtypen

NONE (Kein Programmtyp)*, **NEWS** (Nachrichten), **AFFAIRS** (Aktuelles Zeitgeschehen), **INFO** (Informationen), **SPORT** (Sport), **EDUCATE** (Erziehung und Bildung), **DRAMA** (Hörspiele), **CULTURE** (Kultur), **SCIENCE** (Wissenschaft), **VARIED** (Verschiedenes), **POP M** (Pop-Musik), **ROCK M** (Rock-Musik), **EASY M** (Unterhaltungsmusik), **LIGHT M** (Leichte Klassik), **CLASSICS** (Klassik), **OTHER M** (Sonstige Musik), **WEATHER** (Wetter), **FINANCE** (Finanzberichte), **CHILDREN** (Kinderprogramme), **SOCIAL A** (Magazinsendungen), **RELIGION** (Religion), **PHONE IN** (Hörertelefon), **TRAVEL** (Reiseinformationen), **LEISURE** (Freizeitprogramm), **JAZZ** (Jazz), **COUNTRY** (Country-Musik), **NATION M** (Volksmusik), **OLDIES** (Oldies), **FOLK M** (Folk-Musik), **DOCUMENT** (Dokumentarbeiträge)

* Wird je nach Dienst während des DAB-Empfangs angezeigt.

Einstellen der Uhrzeit (CT)

Mit den CT-Daten (Uhrzeitdaten), die von RDS-Sendern ausgestrahlt werden, lässt sich die Uhr einstellen.

- 1 Stellen Sie **[SET CT-ON]** unter **[GENERAL]** ein (Seite 21).

Wiedergabe

Wiedergeben von Discs

- 1 Legen Sie eine CD mit der beschrifteten Seite nach oben ein.

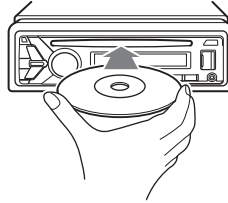

Die Wiedergabe beginnt automatisch.

Wiedergabe mit einem USB-Gerät

In dieser Bedienungsanleitung wird „iPod“ als allgemeiner Begriff für die iPod-Funktionen bei einem iPod und iPhone verwendet, sofern nicht im Text oder in Abbildungen anders angegeben.

Erläuterungen zur Kompatibilität des iPod finden Sie unter „Der iPod“ (Seite 26) oder auf der Support-Website, die auf der hinteren Umschlagseite angegeben ist.

Sie können USB-Geräte* des Typs MSC (Massenspeicherklasse) und MTP (Medientransferprotokoll) verwenden, die dem USB-Standard entsprechen. Bei manchen digitalen Medienplayern oder Android-Smartphones muss der MTP-Modus eingestellt werden.

* Beispielsweise ein USB-Flash-Laufwerk, ein digitaler Medienplayer, ein Android-Smartphone

Hinweise

- Einzelheiten zur Kompatibilität Ihres USB-Geräts finden Sie auf der Support-Website, die auf der hinteren Umschlagseite angegeben ist.
- Die Wiedergabe der folgenden Dateien wird nicht unterstützt.
MP3/WMA/AAC/FLAC:
 - Kopiergeschützte Dateien
 - DRM-Dateien (digitale Rechteverwaltung)
 - MehrkanalaudiodateienMP3/WMA/AAC:
 - Dateien mit verlustfreier KomprimierungWAV:
 - Mehrkanalaudiodateien

1 Schließen Sie ein USB-Gerät an den USB-Anschluss an (Seite 10).

Die Wiedergabe beginnt.

Wenn bereits ein Gerät angeschlossen ist, drücken Sie zum Starten der Wiedergabe SRC, um [USB] auszuwählen ([IPD] erscheint im Display, wenn der iPod erkannt wird).

2 Stellen Sie die Lautstärke an diesem Gerät ein.

So stoppen Sie die Wiedergabe

Halten Sie OFF 1 Sekunde lang gedrückt.

So trennen Sie die Verbindung zum Gerät

Stoppen Sie die Wiedergabe und trennen Sie dann das Gerät von diesem Gerät.

Vorsicht beim iPhone

Wenn Sie ein iPhone über USB anschließen, wird die Lautstärke beim Telefonieren über das iPhone, nicht das Gerät gesteuert. Erhöhen Sie während eines Telefonats nicht versehentlich die Lautstärke am Gerät. Andernfalls erfolgt die Tonausgabe nach Beendigung des Telefonats unvermittelt mit hoher Lautstärke.

Wiedergabe mit einem BLUETOOTH-Gerät

Sie können die Inhalte auf einem verbundenen Gerät wiedergeben, das BLUETOOTH A2DP (Advanced Audio Distribution Profile) unterstützt.



1 Stellen Sie eine BLUETOOTH-Verbindung zu dem Audiogerät her (Seite 7).

Zum Auswählen des Audiogeräts drücken Sie MENU und wählen dann [BLUETOOTH] → [SET AUDIODEV] (Seite 24).

2 Drücken Sie SRC, um [BT AUDIO] auszuwählen.

3 Starten Sie am Audiogerät die Wiedergabe.

4 Stellen Sie die Lautstärke an diesem Gerät ein.

Hinweise

- Bei manchen Audiogeräten werden Informationen wie Titel, Titelnummer, verstrichene Spieldauer und Wiedergabestatus möglicherweise nicht an diesem Gerät angezeigt.

- Auch wenn die Tonquelle an diesem Gerät gewechselt wird, stoppt die Wiedergabe am Audiogerät nicht.
- [BT AUDIO] erscheint nicht im Display, solange die Anwendung „SongPal“ über die BLUETOOTH-Funktion ausgeführt wird.

So gleichen Sie den Lautstärkepegel des BLUETOOTH-Geräts an andere Tonquellen an

Starten Sie die Wiedergabe am BLUETOOTH-Audiogerät mit gemäßigter Lautstärke und stellen Sie die gewohnte Hörlautstärke an diesem Gerät ein.

Drücken Sie MENU und wählen Sie dann [SOUND] → [SET BTA VOL] (Seite 23).

Suchen und Wiedergeben von Titeln

Wiedergabewiederholung und Zufallswiedergabe

1 Drücken Sie während der Wiedergabe so oft ↺ (Wiederholung) oder ↻ (Zufall), bis der gewünschte Wiedergabemodus ausgewählt ist.

Es kann eine Weile dauern, bis die Wiedergabe im ausgewählten Wiedergabemodus beginnt.

Je nach ausgewählter Tonquelle stehen unterschiedliche Wiedergabemodi zur Verfügung.

Suchen nach einem Titel anhand seines Namens (Quick-BrowZer)

Nicht verfügbar, wenn ein iPod angeschlossen ist.

1 Drücken Sie während der CD-, USB- oder BT AUDIO*1-Wiedergabe Q (Suchen)*2, um die Liste der Suchkategorien anzuzeigen.

Wenn die Titelliste erscheint, drücken Sie mehrmals ↶ (Zurück), bis die gewünschte Suchkategorie angezeigt wird.

*1 Verfügbar nur bei Audiogeräten, die AVRCP (Audio Video Remote Control Profile) 1.4 oder höher unterstützen.

*2 Während der USB-Wiedergabe drücken Sie Q (Suchen) länger als 2 Sekunden, um direkt zum Anfang der Kategorielliste zu wechseln.

2 Wählen Sie durch Drehen des Steuerreglers die gewünschte Kategorie für die Suche aus und drücken Sie zum Bestätigen den Steuerregler.

- 3 Gehen Sie zum Suchen des gewünschten Titels wie in Schritt 2 erläutert vor.
Die Wiedergabe beginnt.

So deaktivieren Sie den Quick-BrowZer-Modus

Drücken Sie Q (Suchen).

Suchen mit Überspringen von Elementen (Sprung-Modus)

Nicht verfügbar, wenn ein iPod angeschlossen ist.

- 1 Drücken Sie Q (Suchen).
- 2 Drücken Sie SEEK +.
- 3 Drehen Sie den Steuerregler, um das Element auszuwählen.
Die Elemente in der Liste werden in Schritten von 10 % der Gesamtzahl an Elementen übersprungen.
- 4 Drücken Sie ENTER, um wieder in den Quick-BrowZer-Modus zu schalten.
Das ausgewählte Element erscheint.
- 5 Drehen Sie den Steuerregler, um das gewünschte Element auszuwählen, und drücken Sie den Steuerregler.
Die Wiedergabe beginnt.

Freisprechanrufe (nur über BLUETOOTH)

Wenn Sie ein Mobiltelefon zusammen mit diesem Gerät nutzen wollen, verbinden Sie es mit diesem Gerät. Sie können zwei Mobiltelefone an dieses Gerät anschließen. Erläuterungen dazu finden Sie unter „Vorbereiten eines BLUETOOTH-Geräts“ (Seite 7).



Entgegennehmen eines Anrufs

- 1 Drücken Sie CALL, wenn das Rufzeichen für einen eingehenden Anruf ertönt.
Das Telefongespräch beginnt.

Hinweis

Das Rufzeichen und die Stimme des Gesprächsteilnehmers werden nur über die Frontlautsprecher ausgegeben.

So weisen Sie einen Anruf zurück

Halten Sie OFF 1 Sekunde lang gedrückt.

So beenden Sie den Anruf

Drücken Sie CALL erneut.

Tätigen eines Anrufs

Sie können einen Anruf über das Telefonbuch oder die Rufliste tätigen, wenn eine Verbindung zu einem Mobiltelefon besteht, das PBAP (Phone Book Access Profile) unterstützt.

Wenn zwei Mobiltelefone mit diesem Gerät verbunden sind, wählen Sie eines davon aus.

Über das Telefonbuch

- 1 Drücken Sie CALL.
Wenn zwei Mobiltelefone mit diesem Gerät verbunden sind, drehen Sie zum Auswählen des gewünschten Mobiltelefons den Steuerregler und drücken ihn dann.
- 2 Drehen Sie den Steuerregler, um [PHONE BOOK] auszuwählen, und drücken Sie anschließend den Steuerregler.

- 3 Drehen Sie den Steuerregler, um einen Anfangsbuchstaben aus der Liste der Anfangsbuchstaben auszuwählen, und drücken Sie anschließend den Steuerregler.
- 4 Drehen Sie den Steuerregler, um einen Namen aus der Liste der Namen auszuwählen, und drücken Sie anschließend den Steuerregler.
- 5 Drehen Sie den Steuerregler, um eine Nummer aus der Liste der Nummern auszuwählen, und drücken Sie anschließend den Steuerregler.
Das Telefongespräch beginnt.

Über die Rufliste

- 1 Drücken Sie CALL.
Wenn zwei Mobiltelefone mit diesem Gerät verbunden sind, drehen Sie zum Auswählen des gewünschten Mobiltelefons den Steuerregler und drücken ihn dann.
- 2 Drehen Sie den Steuerregler, um [RECENT CALL] auszuwählen, und drücken Sie anschließend den Steuerregler.
Eine Rufliste erscheint.
- 3 Drehen Sie den Steuerregler, um einen Namen oder eine Telefonnummer aus der Rufliste auszuwählen, und drücken Sie anschließend den Steuerregler.
Das Telefongespräch beginnt.

Durch Eingabe der Telefonnummer

- 1 Drücken Sie CALL.
Wenn zwei Mobiltelefone mit diesem Gerät verbunden sind, drehen Sie zum Auswählen des gewünschten Mobiltelefons den Steuerregler und drücken ihn dann.
- 2 Drehen Sie den Steuerregler, um [DIAL NUMBER] auszuwählen, und drücken Sie anschließend den Steuerregler.
- 3 Drehen Sie zum Eingeben der Telefonnummer den Steuerregler, wählen Sie zuletzt [] (Leerzeichen) und drücken Sie anschließend ENTER*.
Das Telefongespräch beginnt.

* Drücken Sie SEEK +/-, um zur jeweils nächsten Ziffer in der Digitalanzeige zu wechseln.

Hinweis

Im Display erscheint [_] anstelle von [#].

Über die Wahlwiederholung

- 1 Drücken Sie CALL.
Wenn zwei Mobiltelefone mit diesem Gerät verbunden sind, drehen Sie zum Auswählen des gewünschten Mobiltelefons den Steuerregler und drücken ihn dann.
- 2 Drehen Sie den Steuerregler, um [REDIAL] auszuwählen, und drücken Sie anschließend den Steuerregler.
Das Telefongespräch beginnt.

Mithilfe der Sprachwahl

Wenn das verbundene Mobiltelefon über die Sprachwahlfunktion verfügt, können Sie einen Anruf tätigen, indem Sie den im Mobiltelefon gespeicherten Namen laut aussprechen.

- 1 Drücken Sie CALL.
Wenn zwei Mobiltelefone mit diesem Gerät verbunden sind, drehen Sie zum Auswählen des gewünschten Mobiltelefons den Steuerregler und drücken ihn dann.
- 2 Drehen Sie den Steuerregler, um [VOICE DIAL] auszuwählen, und drücken Sie anschließend den Steuerregler.
Oder drücken Sie VOICE, solange die „SongPal“-Funktion ausgeschaltet ist.
- 3 Sprechen Sie den Namen des gewünschten Gesprächsteilnehmers laut aus, und zwar genauso, wie Sie ihn im Mobiltelefon gespeichert haben.
Wenn Ihre Stimme erkannt wird, wird der Anruf getätigt.

So brechen Sie die Sprachwahl ab
Drücken Sie VOICE.

Während eines Anrufs verfügbare Funktionen

So stellen Sie die Lautstärke für das Rufzeichen ein
Drehen Sie den Steuerregler, während ein Anruf eingehet.

So stellen Sie die Lautstärke der Anruferstimme ein
Drehen Sie den Steuerregler während eines Anrufs.

So stellen Sie die Lautstärke für den anderen Gesprächsteilnehmer ein (Einstellen der Mikrofonverstärkung)

Drücken Sie MIC.

Einstellbare Lautstärkepegel: [MIC-LOW], [MIC-MID], [MIC-HI].

So verringern Sie Echo und Rauschen beim Telefonieren (Echo-/Rauschunterdrückungsmodus)

Halten Sie MIC gedrückt.

Einstellbare Modi: [EC/NC-1], [EC/NC-2].

So wechseln Sie zwischen Freisprechmodus und normalem Telefonmodus

Drücken Sie während eines Anrufs MODE, um zwischen dem Telefonieren über dieses Gerät und über das Mobiltelefon zu wechseln.

Hinweis

Diese Funktion ist je nach Mobiltelefon möglicherweise nicht verfügbar.

Weitere nützliche Funktionen

SongPal mit iPhone/Android-Smartphone

Für ein iPhone müssen Sie die neueste Version der Anwendung „SongPal“ vom App Store herunterladen, für ein Android-Smartphone von Google Play.



Hinweise

- Befolgen Sie zu Ihrer eigenen Sicherheit die vor Ort geltende Straßenverkehrsordnung und die Verkehrsvorschriften und bedienen Sie die Anwendung nicht beim Fahren.
- Mit der App „SongPal“ können Sie Sony-Audiogeräte, die mit „SongPal“ kompatibel sind, über Ihr iPhone/Android-Smartphone bedienen.
- Welche Funktionen Sie mit „SongPal“ steuern können, hängt vom verbundenen Gerät ab.
- Näheres zur Verwendung der Funktionen von „SongPal“ finden Sie in den Erläuterungen zum iPhone/Android-Smartphone.
- Einzelheiten zu „SongPal“ finden Sie unter folgender URL: <http://rd1.sony.net/help/speaker/songpal/>
- Auf der unten angegebenen Website finden Sie Informationen zu kompatiblen iPhone-/Android-Smartphone-Modellen.
Bei einem iPhone: Besuchen Sie den App Store
Bei einem Android-Smartphone: Besuchen Sie Google Play

Herstellen der Verbindung zu SongPal

1 Stellen Sie eine BLUETOOTH-Verbindung mit dem iPhone/Android-Smartphone her (Seite 7).

Zum Auswählen des Audiogeräts drücken Sie MENU und wählen dann [BLUETOOTH] → [SET AUDIODEV] (Seite 24).

2 Starten Sie die Anwendung „SongPal“.*1

3 Halten Sie APP an diesem Gerät mehr als 2 Sekunden lang gedrückt.*2

Die Verbindung zum iPhone/Android-Smartphone wird hergestellt.

Einzelheiten zu den Funktionen am iPhone/Android-Smartphone finden Sie in der Hilfe zur Anwendung.

*1 Wenn [AUTO LAUNCH] unter [SONGPAL] auf [ON] gesetzt ist (Seite 24), wird die „SongPal“-Verbindung automatisch hergestellt, sobald am iPhone/Android-Smartphone das BLUETOOTH-Signal eingeschaltet wird.

*2 Oder drücken Sie MENU und wählen Sie dann [SONGPAL] → [CONNECT] (Seite 24).

Wenn die Gerätenummer angezeigt wird
Vergewissern Sie sich, dass die Nummer angezeigt wird (z. B. 123456), und wählen Sie dann [Ja] am iPhone/Android-Smartphone.

So trennen Sie die Verbindung

- 1 Drücken Sie MENU, drehen Sie den Steuerregler, um [SONGPAL] auszuwählen, und drücken Sie anschließend den Steuerregler.
- 2 Drehen Sie den Steuerregler, um [CONNECT] auszuwählen, und drücken Sie anschließend den Steuerregler.

Auswählen der Tonquelle oder Anwendung

Sie können über dieses Gerät die gewünschte Tonquelle oder Anwendung am iPhone/Android-Smartphone auswählen.

So wählen Sie die Tonquelle aus

Drücken Sie mehrmals SRC. Oder drücken Sie SRC, drehen Sie den Steuerregler, um die gewünschte Tonquelle auszuwählen, und drücken Sie ENTER.

So rufen Sie die Tonquellenliste auf

Drücken Sie SRC.

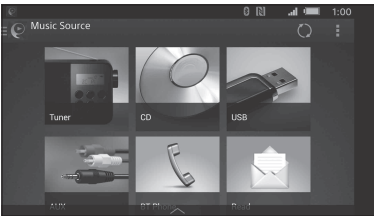

Sprachausgabe verschiedener Informationen (nur Android-Smartphone)

Wenn SMS oder Benachrichtigungen von Twitter/Facebook/Kalender usw. eingehen, werden diese automatisch über die Autolautsprecher ausgegeben.

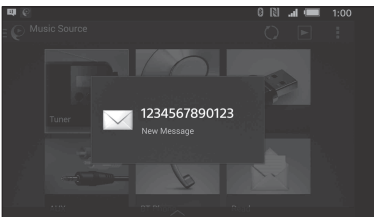

Nähere Informationen zu den Einstellungen finden Sie in der Hilfe zur Anwendung.

Aktivieren der Spracherkennung (nur Android-Smartphone)

Wenn Sie Anwendungen registrieren, können Sie eine Anwendung über gesprochene Befehle steuern. Nähere Informationen dazu finden Sie in der Hilfe zur Anwendung.

So aktivieren Sie die Spracherkennung

- 1 Drücken Sie VOICE, um die Spracherkennung zu aktivieren.
- 2 Sprechen Sie den gewünschten Sprachbefehl in das Mikrofon, wenn [Say Source or App] auf dem Android-Smartphone erscheint.

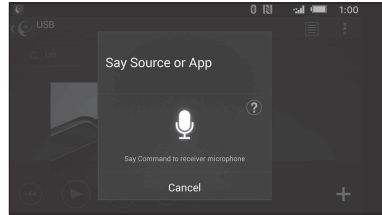

Hinweise

- Die Spracherkennung steht unter Umständen nicht in allen Fällen zur Verfügung.
- Die Spracherkennung funktioniert je nach den Funktionen des verbundenen Android-Smartphones möglicherweise nicht einwandfrei.
- Achten Sie darauf, dass Umgebungsgeräusche wie Motorengeräusche bei Verwendung der Spracherkennung möglichst leise sind.

Beantworten einer SMS-Nachricht (nur Android-Smartphone)

Sie können eine Nachricht mithilfe der Spracherkennung beantworten.

- 1 Aktivieren Sie die Spracherkennung und sagen Sie „Reply (Antworten)“. Die Anzeige zum Eingeben einer Nachricht erscheint in der Anwendung „SongPal“.
- 2 Geben Sie mithilfe der Spracherkennung eine Antwortnachricht ein. Eine Liste auswählbarer Nachrichten erscheint in der Anwendung „SongPal“.
- 3 Drehen Sie den Steuerregler, um die gewünschte Nachricht auszuwählen, und drücken Sie den Steuerregler. Die Nachricht wird gesendet.

Vornehmen von Klang- und Anzeigeeinstellungen

Sie können Klang- und Anzeigeeinstellungen über ein iPhone/Android-Smartphone vornehmen.

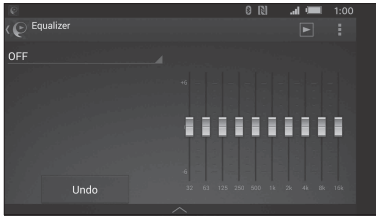

Nähere Informationen zu den Einstellungen finden Sie in der Hilfe zur Anwendung.

Verwenden von Siri Eyes Free

Mit Siri Eyes Free können Sie ein iPhone freihändig nutzen, indem Sie einfach in das Mikrofon sprechen. Für diese Funktion müssen Sie ein iPhone über BLUETOOTH mit diesem Gerät verbinden. Die Funktion ist für iPhone 4s und neuere Modelle verfügbar. Stellen Sie sicher, dass auf Ihrem iPhone die neueste iOS-Version läuft.

Sie müssen vorab die BLUETOOTH-Registrierung und die Konfiguration der Verbindung zwischen dem iPhone und diesem Gerät abgeschlossen haben. Erläuterungen dazu finden Sie unter „Vorbereiten eines BLUETOOTH-Geräts“ (Seite 7). Zum Auswählen des iPhone drücken Sie MENU und wählen dann [BLUETOOTH] → [SET AUDIODEV] (Seite 24).

1 Aktivieren Sie die Siri-Funktion am iPhone.

Näheres dazu schlagen Sie bitte in der mit dem iPhone gelieferten Bedienungsanleitung nach.

2 Drücken Sie VOICE.

Die Sprachbefehlsanzeige erscheint.

3 Nachdem das iPhone einen Signalton ausgegeben hat, sprechen Sie in das Mikrofon.

Das iPhone gibt erneut einen Signalton aus, dann beginnt Siri zu reagieren.

So deaktivieren Sie Siri Eyes Free

Drücken Sie VOICE.

Hinweise

- Je nach den Nutzungsbedingungen erkennt das iPhone Ihre Stimme eventuell nicht. (Wenn Sie sich beispielsweise in einem fahrenden Auto befinden.)
- An Orten mit schlechtem iPhone-Signalempfang kann es vorkommen, dass Siri Eyes Free nicht richtig funktioniert oder die Reaktionszeit recht lang ist.
- Je nach den Betriebsbedingungen des iPhone funktioniert Siri Eyes Free möglicherweise nicht einwandfrei oder wird beendet.
- Wenn Sie einen Titel mit einem iPhone und einer BLUETOOTH-Audioverbindung wiedergeben wollen und die Wiedergabe des Titels über BLUETOOTH startet, wird Siri Eyes Free automatisch beendet und dieses Gerät wechselt zur BLUETOOTH-Tonquelle.
- Wenn Siri Eyes Free während der Audiowiedergabe aktiviert wird, wechselt dieses Gerät möglicherweise zur BLUETOOTH-Tonquelle, auch wenn Sie keinen Titel für die Wiedergabe angegeben haben.
- Wenn Sie das iPhone an den USB-Anschluss anschließen, funktioniert Siri Eyes Free möglicherweise nicht einwandfrei oder wird beendet.
- Wenn Sie das iPhone über USB an dieses Gerät anschließen, aktivieren Sie Siri nicht mit dem iPhone. Siri Eyes Free funktioniert möglicherweise nicht einwandfrei oder wird beendet.
- Solange Siri Eyes Free aktiviert ist, ist der Ton von Tonquellen nicht zu hören.

Einstellungen

Beenden des DEMO-Modus

Sie können die Demo, die bei ausgeschalteter Tonquelle und eingeleiteter Uhrzeit angezeigt wird, abbrechen.

- 1 Drücken Sie **MENU**, drehen Sie den Steuerregler, um **[GENERAL]** auszuwählen, und drücken Sie anschließend den Steuerregler.
- 2 Drehen Sie den Steuerregler, um **[SET DEMO]** auszuwählen, und drücken Sie anschließend den Steuerregler.
- 3 Drehen Sie den Steuerregler, um **[SET DEMO-OFF]** auszuwählen, und drücken Sie anschließend den Steuerregler.
Die Einstellung ist damit abgeschlossen.
- 4 Drücken Sie **↶** (Zurück) zweimal.
Die Anzeige wechselt wieder in den normalen Empfangsmodus bzw. Wiedergabemodus.

Grundlegende Einstellschritte

Sie können Optionen in den folgenden Konfigurationskategorien einstellen:
Allgemeine Einstellungen (GENERAL),
Klangeinstellungen (SOUND), Anzeigeeinstellungen (DISPLAY),
BLUETOOTH-Einstellungen (BLUETOOTH),
SongPal-Einstellungen (SONGPAL)

- 1 Drücken Sie **MENU**.
- 2 Drehen Sie den Steuerregler, um die Konfigurationskategorie auszuwählen, und drücken Sie den Steuerregler.
Welche Optionen eingestellt werden können, hängt von der Tonquelle und den Einstellungen ab.
- 3 Drehen Sie den Steuerregler, um die Einstellungen auszuwählen, und drücken Sie anschließend den Steuerregler.

So schalten Sie zur vorherigen Anzeige zurück

Drücken Sie **↶** (Zurück).

Allgemeine Einstellungen (GENERAL)

DEMO (Demo-Modus)

Zum Einstellen des Demo-Modus: [ON], [OFF].

CLOCK-ADJ (Uhr einstellen) (Seite 7)

CAUT ALM (Warnton)

Zum Einstellen des Warntons: [ON], [OFF] (Seite 6).

(Nur verfügbar, wenn die Tonquelle ausgeschaltet ist und die Uhrzeit angezeigt wird.)

BEEP

Zum Einstellen des Signaltons: [ON], [OFF].

AUTO OFF

Zum automatischen vollständigen Abschalten des Geräts eine bestimmte Zeit nach dem Ausschalten: [ON] (30 Minuten), [OFF].

STEERING

Zum Registrieren/Zurücksetzen der Einstellungen für die Lenkradfernbedienung. (Nur verfügbar, wenn die Tonquelle eingeschaltet ist und die Uhrzeit angezeigt wird.)

STR CONTROL (Lenkradfernbedienung)

Zum Auswählen des Eingangsmodus für die angeschlossene Fernbedienung. Um eine Fehlfunktion zu vermeiden, achten Sie vor dem Gebrauch darauf, dass der Eingangsmodus mit der angeschlossenen Fernbedienung übereinstimmt.

CUSTOM

Eingangsmodus für die Lenkradfernbedienung

PRESET

Eingangsmodus für die Kabelfernbedienung, ausgenommen die Lenkradfernbedienung

EDIT CUSTOM

Zum Registrieren der Funktionen (SOURCE, ATT, VOL +/-, SEEK +/-, VOICE, ON HOOK, OFF HOOK) für die Lenkradfernbedienung:

- 1 Wählen Sie durch Drehen des Steuerreglers eine Funktion aus, die der Lenkradfernbedienung zugewiesen werden soll, und drücken Sie dann den Steuerregler.
- 2 Wenn [REGISTER] blinkt, halten Sie die Taste der Lenkradfernbedienung gedrückt, der Sie die Funktion zuweisen möchten. Nach Abschluss der Registrierung wird [REGISTERED] angezeigt.
- 3 Registrieren Sie wie in Schritt 1 und 2 erläutert weitere Funktionen.

(Nur verfügbar, wenn [STR CONTROL] auf [CUSTOM] gesetzt ist.)

RESET CUSTOM

Zum Zurücksetzen der registrierten Funktionen für die Lenkradfernbedienung: [YES], [NO]. (Nur verfügbar, wenn [STR CONTROL] auf [CUSTOM] gesetzt ist.)

Hinweise

- Beim Vornehmen der Einstellungen können nur die Tasten an diesem Gerät verwendet werden. Stellen Sie aus Sicherheitsgründen das Fahrzeug ab, bevor Sie diese Einstellungen vornehmen.
- Wenn beim Registrieren ein Fehler auftritt, bleiben alle zuvor registrierten Informationen erhalten. Starten Sie die Registrierung ab der Funktion neu, bei der der Fehler auftrat.
- Diese Funktion steht unter Umständen nicht bei allen Fahrzeugen zur Verfügung. Einzelheiten zur Kompatibilität Ihres Fahrzeugs finden Sie auf der Support-Website, die auf der hinteren Umschlagseite angegeben ist.

CT (Uhrzeit)

Zum Einstellen der CT-Funktion: [ON], [OFF].

REGIONAL

Zum Beschränken des Empfangs auf eine bestimmte Region: [ON], [OFF]. (Nur bei UKW-Empfang (FM) verfügbar.)

BTM (Speicherbelegungsautomatik) (Seite 11)

(Nur verfügbar, wenn der Tuner (FM/MW/LW) ausgewählt ist.)

ANNOUNCE (Durchsagen)

Zum Aktivieren von Senderdurchsagen (Seite 11). (Nicht verfügbar, wenn die Tonquelle ausgeschaltet ist und die Uhrzeit angezeigt wird.)

SOFTLINK

Zum automatischen Suchen und Einstellen eines ähnlichen Programms, wenn das aktuelle Sendesignal für den Empfang zu schwach ist: [ON], [OFF]. (Nur verfügbar während des DAB-Empfangs.)

ANT-PWR (Stromversorgung für Antenne)

Zum Versorgen des DAB-Antenneneingangs mit Strom: [ON], [OFF]. (Nur verfügbar bei ausgeschaltetem Gerät und während des DAB-Empfangs.)

AUTOSCAN (automatischer Suchlauf)

Zum Ausführen eines automatischen Suchlaufs für die Aktualisierung der Dienstliste im Quick-BrowZer-Modus. (Nur verfügbar während des DAB-Empfangs.)

FIRMWARE

(Nur verfügbar, wenn die Tonquelle ausgeschaltet ist und die Uhrzeit angezeigt wird.)

Zum Anzeigen/Aktualisieren der Firmwareversion. Einzelheiten dazu finden Sie auf der Support-Website, die auf der hinteren Umschlagseite angegeben ist.

FW VERSION (Firmwareversion)

Die aktuelle Firmwareversion wird angezeigt.

FW UPDATE (Firmwareaktualisierung)

Zum Starten der Firmwareaktualisierung: [YES], [NO].

Es dauert einige Minuten, bis die Firmwareaktualisierung abgeschlossen ist. Stellen Sie den Zündschlüssel während der Aktualisierung nicht in die Position OFF und entfernen Sie auch nicht das USB-Gerät.

Klangeinstellungen (SOUND)

Dieses Konfigurationsmenü ist nicht verfügbar, wenn die Tonquelle ausgeschaltet ist und die Uhrzeit angezeigt wird.

EXTRA BASS

Zum Verstärken von Bässen synchron mit dem Lautstärkepegel: [1], [2], [OFF].

(Wird automatisch auf [OFF] gesetzt, wenn [C.AUDIO+] auf [ON] gesetzt wird.)

C.AUDIO+ (ClearAudio+)

Zum Optimieren der digitalen Signale mit den von Sony empfohlenen Klangeinstellungen für die Tonwiedergabe: [ON], [OFF]. (Wird automatisch auf [OFF] gesetzt, wenn [EQ10 PRESET] geändert und/oder [EXTRA BASS] auf [1] oder [2] und/oder [DSO] auf [LOW], [MID] oder [HIGH] gesetzt werden.)

EQ10 PRESET

Zum Auswählen aus 10 Equalizer-Kurven oder Ausschalten der Equalizer-Kurve: [OFF], [R&B], [ROCK], [POP], [DANCE], [HIP-HOP], [ELECTRONICA], [JAZZ], [SOUL], [COUNTRY], [CUSTOM].

Die Einstellung für die Equalizer-Kurve kann für jede Tonquelle gespeichert werden.

EQ10 CUSTOM

Zum Einstellen von [CUSTOM] unter EQ10. Zum Einstellen der Equalizer-Kurve: [BAND1] 32 Hz, [BAND2] 63 Hz, [BAND3] 125 Hz, [BAND4] 250 Hz, [BAND5] 500 Hz, [BAND6] 1 kHz, [BAND7] 2 kHz, [BAND8] 4 kHz, [BAND9] 8 kHz, [BAND10] 16 kHz.

Die Lautstärke lässt sich in Schritten von 1 dB auf einen Wert zwischen -6 dB und +6 dB einstellen.

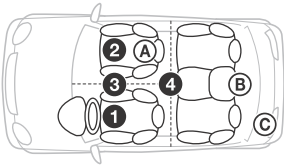
POSITION (Hörposition)**F/R POS (Front-/Heckposition)**

Zum Simulieren eines natürlichen Klangfelds durch Verzögerung der Tonausgabe aus den Lautsprechern je nach Hörposition:

- 1 [FRONT L] (vorne links),
 - 2 [FRONT R] (vorne rechts),
 - 3 [FRONT] (vorne in der Mitte),
 - 4 [ALL] (Mitte des Fahrzeugs),
- [CUSTOM] (mit erweiterten SongPal-Einstellungen für Autoanlagen eingestellte Position),
- [OFF] (keine Position eingestellt)

ADJ POSITION (Einstellen der Position)

Zum Feineinstellen der Hörposition: [+3] – [CENTER] – [-3].

(Nur verfügbar, wenn [F/R POS] nicht auf [OFF] oder [CUSTOM] gesetzt ist.)

SW POS (Position des Tiefsttonlautsprechers)

- A [NEAR] (nah),
 - B [NORMAL] (normal),
 - C [FAR] (weiter entfernt)
- (Nur verfügbar, wenn [F/R POS] nicht auf [OFF] gesetzt ist.)

DSO (Dynamic Soundstage Organizer)

Erzeugt eine bessere Raumklangwirkung, so als befänden sich Lautsprecher im Armaturenbrett: [OFF], [LOW], [MID], [HIGH].

(Wird automatisch auf [OFF] gesetzt, wenn [C.AUDIO+] auf [ON] gesetzt wird.)

BALANCE

Zum Einstellen der Balance: [RIGHT-15] – [CENTER] – [LEFT-15].

FADER

Zum Einstellen des relativen Pegels: [FRONT-15] – [CENTER] – [REAR-15].

DSEE (Engine zur Verbesserung von digitalem Klang)

Zum Verbessern von digital komprimiertem Ton durch Wiederherstellung der hohen Frequenzen, die beim Komprimierungsvorgang verloren gehen: [ON], [OFF].

Diese Einstellung kann für jede Tonquelle außer dem Tuner gespeichert werden.

AAV (Lautstärkeautomatik plus)

Zum Einstellen der Wiedergabelautstärke aller Tonquellen auf den optimalen Pegel: [ON], [OFF].

RB ENH (Verstärker für Bässe über Hecklautsprecher)

Verstärkt die Bässe, indem die Einstellung für einen Niedrigpassfilter auf die Hecklautsprecher angewendet wird. So können die Hecklautsprecher als Tiefsttonlautsprecher genutzt werden, wenn keiner angeschlossen ist. (Nur verfügbar, wenn [SW DIREC] auf [OFF] gesetzt ist.)

RBE MODE (Modus des Verstärkers für Bässe über Hecklautsprecher)

Zum Auswählen des Modus des Verstärkers für Bässe über Hecklautsprecher: [1], [2], [3], [OFF].

LPF FREQ (Frequenz des Niedrigpassfilters)

Zum Auswählen der Grenzfrequenz des Tiefsttonlautsprechers: [50Hz], [60Hz], [80Hz], [100Hz], [120Hz].

LPF SLOP (Steilheit des Niedrigpassfilters)

Zum Auswählen der Steilheit des Niedrigpassfilters (LPF): [1], [2], [3].

SW DIREC (Direktverbindung mit Tiefsttonlautsprecher)

Zum Einstellen eines Tiefsttonlautsprechers ohne Endverstärker, der an das Hecklautsprecherkabel angeschlossen ist. (Nur verfügbar, wenn [RBE MODE] auf [OFF] gesetzt ist.)

Achten Sie darauf, einen Tiefsttonlautsprecher mit 4 Ω – 8 Ω an eines der Hecklautsprecherkabel anzuschließen. Schließen Sie keinen Lautsprecher an das andere Hecklautsprecherkabel an.

SW MODE (Modus des Tiefsttonlautsprechers)

Zum Auswählen des Tiefsttonlautsprechermodus: [1], [2], [3], [OFF].

SW PHASE (Phase des Tiefsttonlautsprechers)

Zum Auswählen der Phase des Tiefsttonlautsprechers: [NORM], [REV].

SW POS (Position des Tiefsttonlautsprechers)

Zum Auswählen der Position des Tiefsttonlautsprechers: [NEAR], [NORMAL], [FAR].

(Nur verfügbar, wenn [F/R POS] nicht auf [OFF] gesetzt ist.)

LPF FREQ (Frequenz des Niedrigpassfilters)

Zum Auswählen der Grenzfrequenz des Tiefsttonlautsprechers: [50Hz], [60Hz], [80Hz], [100Hz], [120Hz].

LPF SLOP (Steilheit des Niedrigpassfilters)

Zum Auswählen der Steilheit des Niedrigpassfilters (LPF): [1], [2], [3].

S.WOOFER (Tiefsttonlautsprecher)

SW LEVEL (Pegel des Tiefsttonlautsprechers)

Zum Einstellen der Lautstärke des Tiefsttonlautsprechers:

[+10 dB] – [0 dB] – [-10 dB].

([ATT] wird bei der niedrigsten Einstellung angezeigt.)

SW PHASE (Phase des Tiefsttonlautsprechers)

Zum Auswählen der Phase des Tiefsttonlautsprechers: [NORM], [REV].

SW POS (Position des Tiefsttonlautsprechers)

Zum Auswählen der Position des Tiefsttonlautsprechers: [NEAR], [NORMAL], [FAR].

(Nur verfügbar, wenn [F/R POS] nicht auf [OFF] gesetzt ist.)

LPF FREQ (Frequenz des Niedrigpassfilters)

Zum Auswählen der Grenzfrequenz des Tiefsttonlautsprechers: [50Hz], [60Hz], [80Hz], [100Hz], [120Hz].

LPF SLOP (Steilheit des Niedrigpassfilters)

Zum Auswählen der Steilheit des Niedrigpassfilters (LPF): [1], [2], [3].

HPF (Hochpassfilter)

HPF FREQ (Frequenz des Hochpassfilters)

Zum Auswählen der Grenzfrequenz der Front-/Hecklautsprecher: [OFF], [50Hz], [60Hz], [80Hz], [100Hz], [120Hz].

HPF SLOP (Steilheit des Hochpassfilters)

Zum Auswählen der Steilheit des Hochpassfilters (HPF) (nur wirksam, wenn [HPF FREQ] nicht auf [OFF] gesetzt ist): [1], [2], [3].

AUX VOL (AUX-Lautstärkepegel)

Zum Einstellen der Lautstärke der einzelnen angeschlossenen Zusatzgeräte: [+18 dB] – [0 dB] – [-8 dB].

Wenn Sie die Einstellung hier vornehmen, brauchen Sie die Lautstärke der einzelnen Tonquellen nicht mehr einzustellen.

(Nur verfügbar, wenn AUX ausgewählt ist.)

BTA VOL (BLUETOOTH-Audio-Lautstärkepegel)

Zum Einstellen der Lautstärke der einzelnen angeschlossenen BLUETOOTH-Geräte: [+6 dB] – [0 dB] – [-6 dB].

Wenn Sie die Einstellung hier vornehmen, brauchen Sie die Lautstärke der einzelnen Tonquellen nicht mehr einzustellen.

(Nur verfügbar, wenn BT-Audio oder eine Anwendung ausgewählt ist.)

Anzeigeeinstellungen (DISPLAY)

DIMMER

Zum Wechseln der Helligkeit im Display: [OFF], [ON], [AT] (Automatik), [CLK].

([AT] steht nur zur Verfügung, wenn die Steuerleitung für die Beleuchtung angeschlossen ist und die Scheinwerfer eingeschaltet sind.)

Um die Funktion so einzustellen, dass sie nur während der festgelegten Zeit aktiv ist, wählen Sie [CLK] und stellen dann die Anfangs- und die Endezeit ein.

– Einstellen der Helligkeit bei aktiviertem Dimmer:

Setzen Sie [DIMMER] auf [ON] und stellen Sie [BRIGHTNESS] ein.

– Einstellen der Helligkeit bei deaktiviertem Dimmer:

Setzen Sie [DIMMER] auf [OFF] und stellen Sie [BRIGHTNESS] ein.

Die Helligkeitseinstellung wird gespeichert und bei Aktivierung bzw. Deaktivierung des Dimmers angewendet.

BRIGHTNESS

Zum Einstellen der Helligkeit im Display. Die Helligkeit lässt sich einstellen: [1] – [10].

BUTTON-C (Tastenfarbe)

Zum Einstellen einer voreingestellten oder benutzerdefinierten Farbe für die Tasten.

COLOR

Sie können aus 15 voreingestellten und 1 benutzerdefinierten Farbe auswählen.

CUSTOM-C (Benutzerdefinierte Farbe)

Zum Speichern einer benutzerdefinierten Farbe für die Tasten.

RGB RED, RGB GRN, RGB BLUE

Einstellbarer Farbbereich: [0] – [32] ([0] lässt sich nicht für alle Farbbereiche einstellen).

DSPL-C (Displayfarbe)

Zum Einstellen einer voreingestellten oder benutzerdefinierten Farbe für das Display.

COLOR

Sie können aus 15 voreingestellten und 1 benutzerdefinierten Farbe auswählen.

CUSTOM-C (Benutzerdefinierte Farbe)

Zum Speichern einer benutzerdefinierten Farbe für das Display.

RGB RED, RGB GRN, RGB BLUE

Einstellbarer Farbbereich: [0] – [32] ([0] lässt sich nicht für alle Farbbereiche einstellen).

SND SYNC (Sound-Synchronisation)

Zum Aktivieren der Synchronisierung der Beleuchtung mit dem Ton: [ON], [OFF].

AUTO SCR (Automatischer Bildlauf)

Zum Einstellen des automatischen Bildlaufs für lange Informationen: [ON], [OFF].
(Nicht verfügbar, wenn AUX oder der Tuner (FM/MW/LW) ausgewählt ist.)

BLUETOOTH-Einstellungen (BLUETOOTH)

PAIRING (Seite 8)

Zum Herstellen einer Verbindung mit bis zu zwei BLUETOOTH-Geräten: [DEVICE 1], [DEVICE 2].
Nachdem das Pairing abgeschlossen ist, wird statt [DEVICE 1] oder [DEVICE 2] der Name des Geräts angezeigt, mit dem ein Pairing ausgeführt wurde.

AUDIODEV (Audiogerät)

Zum Auswählen des Audiogeräts. [*] erscheint bei dem Gerät, mit dem ein Pairing als [DEVICE 1] ausgeführt wurde, oder dem aktuellen, A2DP-kompatiblen Audiogerät.

RINGTONE

Zum Auswählen, ob das Rufzeichen dieses Geräts oder des verbundenen Mobiltelefons ertönen soll: [1] (dieses Gerät), [2] (Mobiltelefon).

AUTO ANS (Automatische Anrufentgegennahme)

Zum Einstellen dieses Geräts auf das automatische Entgegennehmen eines eingehenden Anrufs: [OFF], [1] (etwa 3 Sekunden), [2] (etwa 10 Sekunden).

AUTOPAIR (Pairingautomatik)

Zum automatischen Starten des BLUETOOTH-Pairing, wenn ein Gerät mit iOS Version 5.0 oder höher über USB angeschlossen wird: [ON], [OFF].

BT SIGNAL (BLUETOOTH-Signal) (Seite 9)

Zum Aktivieren/Deaktivieren der BLUETOOTH-Funktion.

BT INIT (BLUETOOTH-Initialisierung)

Zum Initialisieren aller BLUETOOTH-Einstellungen (Pairing-Informationen, Kurzwahlnummer, Geräteinformationen usw.): [YES], [NO].

Wenn Sie das Gerät entsorgen wollen, initialisieren Sie alle Einstellungen.
(Nur verfügbar, wenn die Tonquelle ausgeschaltet ist und die Uhrzeit angezeigt wird.)

SongPal-Einstellungen (SONGPAL)

AUTO LAUNCH

Zum Aktivieren des automatischen Starts von „SongPal“: [ON], [OFF].
Bei Auswahl von [ON] wird „SongPal“ nach Herstellung der BLUETOOTH-Verbindung automatisch verbunden.

CONNECT

Zum Aktivieren und Deaktivieren der „SongPal“-Funktion (Verbindung).

Weitere Informationen

Aktualisieren der Firmware

Zum Aktualisieren der Firmware rufen Sie die Support-Website auf, die auf der hinteren Umschlagseite angegeben ist, und gehen nach den online angezeigten Anweisungen vor.

Hinweise

- Zum Aktualisieren der Firmware ist ein USB-Gerät (nicht mitgeliefert) erforderlich. Speichern Sie die Aktualisierungsdatei auf dem USB-Gerät, schließen Sie dieses an den USB-Anschluss an und führen Sie dann die Aktualisierung aus.
- Es dauert einige Minuten, bis die Firmwareaktualisierung abgeschlossen ist. Stellen Sie den Zündschlüssel während der Aktualisierung nicht in die Position OFF und entfernen Sie auch nicht das USB-Gerät.

Sicherheitsmaßnahmen

- Lassen Sie das Gerät vor dem Betrieb abkühlen, wenn das Auto in direkter Sonne geparkt war.
- Lassen Sie die Frontplatte oder Audiogeräte, die Sie ins Fahrzeug mitgebracht haben, nicht darin liegen. Andernfalls kann es aufgrund hoher Temperaturen durch direkte Sonneneinstrahlung zu Fehlfunktionen kommen.
- Die Motorantenne wird automatisch ausgefahren.

Feuchtigkeitskondensation

Sollte sich im Inneren des Geräts Feuchtigkeit niederschlagen, nehmen Sie die CD heraus und warten Sie etwa eine Stunde, bis die Feuchtigkeit verdunstet ist. Andernfalls funktioniert das Gerät nicht einwandfrei.

So bewahren Sie die hohe Tonqualität

Achten Sie darauf, dass keine Flüssigkeiten auf das Gerät oder die CDs gelangen.

Hinweise zu Discs

- Setzen Sie CDs weder direktem Sonnenlicht noch Wärmequellen wie zum Beispiel Warmluftauslässen aus. Lassen Sie sie auch nicht in einem in der Sonne geparkten Auto liegen.
- Reinigen Sie Discs vor dem Abspielen mit einem Reinigungstuch. Wischen Sie dabei von der Mitte nach außen. Verwenden Sie keine Lösungsmittel wie Benzin oder Verdünner und keine handelsüblichen Reinigungsmittel.



- Dieses Gerät ist auf die Wiedergabe von CDs ausgelegt, die dem Compact Disc-Standard (CD) entsprechen. DualDiscs und manche Musik-CDs mit Urheberrechtsschutzcodierung entsprechen nicht dem Compact Disc-Standard (CD) und können daher mit diesem Gerät nicht wiedergegeben werden.
- Auf diesem Gerät NICHT abspielbare CDs
 - CDs mit Etiketten, Aufklebern, Klebeband oder aufgeklebtem Papier. Wenn Sie solche CDs verwenden, kann es zu einer Fehlfunktion kommen oder die CD kann beschädigt werden.
 - CDs mit außergewöhnlichen Formen (z. B. herzförmige, quadratische oder sternförmige CDs). Falls Sie es doch versuchen, kann das Gerät beschädigt werden.
 - 8-cm-Discs.

Hinweise zu CD-Rs/CD-RWs

- Wenn eine Multisession-CD mit einer CD-DA-Session beginnt, wird sie als CD-DA erkannt und andere Sessions werden nicht wiedergegeben.
- Auf diesem Gerät NICHT abspielbare CDs
 - CD-Rs/CD-RWs mit schlechter Aufnahmequalität.
 - CD-Rs/CD-RWs, die mit einem inkompatiblen Aufnahmegerät bespielt wurden.
 - CD-Rs/CD-RWs, die nicht richtig abgeschlossen wurden.
 - CD-Rs/CD-RWs, die nicht im Musik-CD-Format oder im MP3-Format (ISO9660 Level 1/Level 2, Joliet/Romeo oder Multisession) bespielt wurden.

Wiedergabereihenfolge von Audiodateien

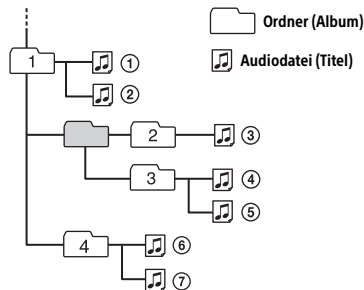

Der iPod

- Folgende iPod-Modelle können angeschlossen werden. Aktualisieren Sie Ihr iPod-Modell vor dem Gebrauch anhand der neuesten Software.

Kompatible iPhone-/iPod-Modelle

Kompatible Modell	Bluetooth®	USB
iPhone SE	✓	✓
iPhone 6s	✓	✓
iPhone 6s Plus	✓	✓
iPhone 6	✓	✓
iPhone 6 Plus	✓	✓
iPhone 5s	✓	✓
iPhone 5c	✓	✓
iPhone 5	✓	✓
iPhone 4s	✓	✓
iPod touch (6. Generation)	✓	✓
iPod touch (5. Generation)	✓	✓
iPod nano (7. Generation)		✓

- Die Verwendung des „Made for Apple“-Markenemblems bedeutet, dass ein Zubehör speziell für den Anschluss an das(die) Apple-Produkt(e) entwickelt wurde, die im Markenemblem bezeichnet sind, und vom Entwickler für die Erfüllung der Apple-Leistungsstandards zertifiziert wurde. Apple übernimmt keine Verantwortung für den Betrieb dieses Geräts oder dessen Einhaltung von Sicherheits- und gesetzlichen Standards. Bitte beachten, dass die Verwendung dieses Zubehörs mit einem Apple-Produkt die drahtlose Leistungsfähigkeit beeinträchtigen kann.

Sollten an Ihrem Gerät Probleme auftreten oder sollten Sie Fragen haben, auf die in dieser Anleitung nicht eingegangen wird, wenden Sie sich bitte an Ihren Sony-Händler.

Wartung

Reinigen der Anschlüsse

Das Gerät funktioniert möglicherweise nicht ordnungsgemäß, wenn die Anschlüsse zwischen dem Gerät und der Frontplatte verschmutzt sind. Um dies zu vermeiden, nehmen Sie die Frontplatte ab (Seite 6) und reinigen Sie die Anschlüsse mit einem Wattestäbchen. Drücken Sie dabei nicht zu fest auf die Anschlüsse. Andernfalls können sie beschädigt werden.

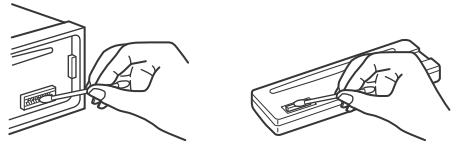

Hinweise

- Schalten Sie aus Sicherheitsgründen vor dem Reinigen der Anschlüsse die Zündung aus und ziehen Sie den Schlüssel aus dem Zündschloss.
- Berühren Sie die Anschlüsse unter keinen Umständen direkt mit den Händen oder einem Metallgegenstand.

Technische Daten

Tuner

DAB/DAB+/DMB-R

Empfangsbereich: 174,928 MHz – 239,200 MHz

Antennenanschluss:

Anschluss für Außenantenne

FM

Empfangsbereich: 87,5 MHz – 108,0 MHz

Antennenanschluss:

Anschluss für Außenantenne

Zwischenfrequenz:

FM CCIR: -1.956,5 kHz bis -487,3 kHz und +500,0 kHz bis +2.095,4 kHz

Nutzbare Empfindlichkeit: 8 dBf

Trennschärfe: 75 dB bei 400 kHz

Signal-Rauschabstand: 73 dB (mono)

Kanaltrennung: 50 dB bei 1 kHz

Frequenzgang: 20 Hz – 15.000 Hz

MW/LW

Empfangsbereich:

MW: 531 kHz – 1.602 kHz

LW: 153 kHz – 279 kHz

Antennenanschluss:

Anschluss für Außenantenne

Empfindlichkeit: MW: 26 µV, LW: 50 µV

CD-Player

Signal-Rauschabstand: 120 dB

Frequenzgang: 10 Hz – 20.000 Hz

Gleichlaufschwankungen: unterhalb der Messgrenze

Höchstzahl*1 an:

Ordern (Alben)*2: 150

Dateien (Titeln) und Ordern*3: 300

Anzeigbaren Zeichen für einen Ordner-/Dateinamen: 32 (Joliet)/64 (Romeo)

Entsprechender Codec: MP3 (.mp3), WMA (.wma) und AAC (.m4a)

*1 Nur CD-R/CD-RW

*2 Einschließlich Stammordner

*3 Gegebenenfalls weniger als angegeben, wenn die Ordner-/Dateinamen viele Zeichen enthalten

USB-Player

Schnittstelle: USB (High-Speed)

Maximale Stromstärke: 1 A

Höchstzahl an erkennbaren Dateien (Titeln): 10.000

Entsprechender Codec:

MP3 (.mp3)

Bitrate: 8 Kbps – 320 Kbps (Unterstützt VBR (variable Bitrate))

Abtastrate: 16 kHz – 48 kHz

WMA (.wma)

Bitrate: 32 Kbps – 192 Kbps (Unterstützt VBR (variable Bitrate))

Abtastrate: 32 kHz, 44,1 kHz, 48 kHz

AAC (.m4a, .mp4)

Bitrate: 8 Kbps – 320 Kbps

Abtastrate: 11,025 kHz – 48 kHz

WAV (.wav)

Bittiefe: 16 Bit

Abtastrate: 44,1 kHz, 48 kHz

FLAC (.flac)

Bittiefe: 16 Bit, 24 Bit

Abtastrate: 44,1 kHz, 48 kHz

Drahtlose Kommunikation

Kommunikationssystem:

BLUETOOTH-Standard Version 3.0

Sendeleistung:

BLUETOOTH-Standard Leistungsklasse 2 (max. +4 dBm)

Maximale Kommunikationsreichweite*1:

Sichtlinie ca. 10 m

Frequenzband:

2,4-GHz-Frequenzband (2,4000 GHz – 2,4835 GHz)

Modulationsverfahren: FHSS

Kompatible BLUETOOTH-Profil*2:

A2DP (Advanced Audio Distribution Profile) 1.3

AVRCP (Audio Video Remote Control Profile) 1.5

HFP (Handsfree Profile) 1.6

PBAP (Phone Book Access Profile)

SPP (Serial Port Profile)

MAP (Message Access Profile)

HID (Human Interface Device Profile)

Entsprechender Codec:

SBC (.sbc), ACC (.m4a)

*1 Die tatsächliche Reichweite hängt von verschiedenen Faktoren ab, wie z. B. Hindernissen zwischen Geräten, Magnetfeldern um einen Mikrowellenherd, statischer Elektrizität, Empfangsempfindlichkeit, Leistung der Antenne, Betriebssystem, Softwareanwendung usw.

*2 BLUETOOTH-Standardprofile geben den Zweck der BLUETOOTH-Kommunikation zwischen den Geräten an.

NFC-Kommunikation

Frequenzband und maximale Leistung

NFC: 13,56 MHz < 60 dBµA/m bei 10 m

Endverstärker

Ausgänge: Lautsprecherausgänge

Lautsprecherimpedanz: 4 Ω – 8 Ω

Maximale Ausgangsleistung: 55 W × 4 (an 4 Ω)

Allgemeines

Ausgänge:

Audioausgänge (FRONT, REAR, SUB)

Steueranschluss für Motorantenne/

Endverstärker (REM OUT)

Eingänge:

Fernbedienungseingang

DAB-Antenneneingang

FM/MW/LW-Antenneneingang

MIC-Eingang

AUX-Eingangsbuchse (Stereominibuchse)

USB-Anschluss

Betriebsspannung: 12 V Gleichstrom, Autobatterie (negative Erdung)

Nennstromaufnahme: 10 A

Abmessungen:

ca. 178 mm × 50 mm × 177 mm (B/H/T)

Einbaumaße:

ca. 182 mm × 53 mm × 160 mm (B/H/T)

Gewicht: ca. 1,2 kg

Lieferumfang:

Hauptgerät (1)

Mikrofon (1)

Montageteile und Anschlusszubehör (1 Satz)

Ihr Händler führt unter Umständen nicht alle der oben genannten Zubehörteile. Fragen Sie Ihren Händler nach ausführlichen Informationen.

Änderungen, die dem technischen Fortschritt dienen, bleiben vorbehalten.

Urheberrechte

Der Bluetooth®-Schriftzug und die Bluetooth-Logos sind eingetragene Markenzeichen und Eigentum der Bluetooth SIG, Inc., und ihre Verwendung durch die Sony Corporation erfolgt in Lizenz. Andere Markenzeichen und Produktnamen sind Eigentum der jeweiligen Rechteinhaber.

Das N-Zeichen ist ein Markenzeichen oder eingetragenes Markenzeichen von NFC Forum, Inc. in den Vereinigten Staaten und anderen Ländern.

Windows Media ist ein eingetragenes Markenzeichen oder Markenzeichen der Microsoft Corporation in den USA und/oder anderen Ländern.

Dieses Produkt ist durch bestimmte gewerbliche Schutz- und Urheberrechte der Microsoft Corporation geschützt. Die Verwendung oder der Vertrieb derartiger Technologie außerhalb dieses Produkts ohne eine Lizenz von Microsoft oder einer autorisierten Microsoft-Niederlassung ist untersagt.

Apple, iPhone, iPod, iPod nano, iPod touch und Siri sind Markenzeichen der Apple Inc., die in den USA und anderen Ländern eingetragen sind. App Store ist eine Dienstleistungsmarke von Apple Inc.

IOS ist ein Markenzeichen oder ein eingetragenes Markenzeichen von Cisco in den USA und anderen Ländern und wird in Lizenz verwendet.

Google, Google Play und Android sind Marken von Google LLC.

libFLAC

Copyright (C) 2000-2009 Josh Coalson
Copyright (C) 2011-2013 Xiph.Org Foundation

Die Redistribution und Nutzung im Quell- und Binärformat mit oder ohne Modifikationen ist unter folgenden Voraussetzungen zulässig:

- Redistributionen des Quellcodes müssen den oben genannten Urheberrechtsvermerk, diese Liste der Voraussetzungen sowie den folgenden Haftungsausschluss enthalten.
- Bei Redistributionen im Binärformat müssen der oben genannte Urheberrechtsvermerk, diese Liste der Voraussetzungen sowie der folgende Haftungsausschluss in der Dokumentation und/oder in sonstigen mit der Redistribution verbreiteten Materialien enthalten sein.
- Der Name der Xiph.org Foundation und die Namen deren Partner dürfen nicht ohne vorherige schriftliche Genehmigung verwendet werden, um für Produkte zu werben oder Produkte zu befürworten, die aus dieser Software abgeleitet sind.

DIESE SOFTWARE WIRD VON DEN URHEBERRECHTSINHABERN UND DEREN PARTNERN OHNE GEWÄHR ZUR VERFÜGUNG GESTELLT UND JEDWEDE AUSDRÜCKLICHE ODER IMPLIZITE HAFTUNG WIE DIE HAFTUNG FÜR HANDELSÜBLICHE QUALITÄT UND DIE EIGNUNG FÜR EINEN BESTIMMTEN ZWECK WERDEN AUSGESCHLOSSEN. UNTER KEINEN UMSTÄNDEN HAFTEN DIE FOUNDATION ODER DEREN PARTNER FÜR DIREKTE, INDIREKTE, SPEZIELLE, EXEMPLARISCHE, NEBEN- ODER FOLGESCHÄDEN IRGENDWELCHER ART (U. A. BESCHAFFUNG VON ERSATZARTIKELN ODER -SERVICES, NUTZUNGS-AUSFALL, DATENVERLUST, ENTGANGENEN GEWINN ODER UNTERBRECHUNG DER GESCHÄFTSTÄTIGKEIT), UNABHÄNGIG VON DEREN URSACHE UND VON JEDER HAFTUNGSTHEORIE, OB AUF EINEM VERTRAG ODER GEFÄHRDUNGSHAFTUNG ODER EINER UNERLAUBTEN HANDLUNG (U. A. FAHRLÄSSIGKEIT) BERUHEND, DIE IN IRGEND EINER WEISE AUS DER VERWENDUNG DIESER SOFTWARE ENTSTEHEN, AUCH WENN SIE VON DER MÖGLICHKEIT SOLCHER SCHÄDEN IN KENNTNIS GESETZT WURDEN.

Störungsbehebung

Anhand der folgenden Checkliste können Sie die meisten Probleme, die möglicherweise an Ihrem Gerät auftreten, selbst beheben. Bevor Sie die folgende Checkliste durchgehen, überprüfen Sie bitte zunächst, ob Sie das Gerät richtig angeschlossen und bedient haben. Einzelheiten zum Gebrauch der Sicherung und zum Ausbauen des Geräts aus dem Armaturenbrett finden Sie unter „Anschluss/Installation“ (Seite 34). Wenn das Problem sich nicht beheben lässt, besuchen Sie die Support-Website, die auf der hinteren Umschlagseite angegeben ist.

Allgemeines

Es ist gar kein Ton zu hören oder der Ton ist zu leise.

- Der Fader-Regler [FADER] ist nicht für ein 2-Lautsprecher-System eingestellt.
- Die Lautstärke dieses Geräts und/oder des verbundenen Audiogeräts ist sehr niedrig.
 - Erhöhen Sie die Lautstärke dieses Geräts und des verbundenen Geräts.

Kein Signalton ertönt.

- Ein gesondert erhältlicher Endverstärker ist angeschlossen und Sie verwenden nicht den integrierten Verstärker.

Der Speicherinhalt wurde gelöscht.

- Die Rücksetztaste wurde gedrückt.
 - Speichern Sie die Einstellungen erneut.

- Das Stromversorgungskabel wurde gelöst, die Verbindung zur Batterie besteht nicht mehr oder das Kabel bzw. die Batterie ist falsch angeschlossen.

Gespeicherte Sender und die korrekte Uhrzeit werden gelöscht.

Die Sicherung ist durchgebrannt.

Störgeräusche sind zu hören, wenn der Zündschlüssel gedreht wird.

- Die Leitungen sind nicht korrekt an den Stromanschluss für Zubehörgeräte am Fahrzeug angeschlossen.

Das Gerät wechselt während der Wiedergabe bzw. des Radioempfangs in den Demo-Modus.

- Wenn [DEMO-ON] eingestellt ist und 5 Minuten lang keine Funktion ausgeführt wird, wechselt das Gerät in den Demo-Modus.
 - Stellen Sie [DEMO-OFF] ein (Seite 20).

Die Anzeige wird ausgeblendet bzw. erscheint nicht im Display.

- Der Dimmer ist auf [DIM-ON] eingestellt (Seite 23).
- Die Anzeige wird ausgeblendet, wenn Sie OFF gedrückt halten.
 - Drücken Sie OFF am Gerät erneut, bis die Anzeige eingeblendet wird.
- Die Anschlüsse sind verschmutzt (Seite 26).

Das Display bzw. die Beleuchtung blinkt.

- Das Gerät wird nicht ausreichend mit Strom versorgt.
 - Überprüfen Sie, ob die Autobatterie das Gerät mit ausreichend Strom versorgt. (Die Betriebsspannung beträgt 12 V Gleichstrom.)

Die Funktionstasten funktionieren nicht.

Die CD lässt sich nicht auswerfen.

- Die Verbindung wurde nicht richtig hergestellt.
 - Prüfen Sie die Verbindung dieses Geräts. Wenn das Problem weiterhin besteht, drücken Sie RESET (Seite 7). Der Speicherinhalt wird gelöscht. Setzen Sie das Gerät aus Sicherheitsgründen nicht beim Fahren zurück.

Radioempfang

Sender lassen sich nicht empfangen.

Der Ton ist stark gestört.

- Die Verbindung wurde nicht richtig hergestellt.
 - Prüfen Sie die Verbindung der Autoantenne.
 - Wenn die Motorantenne nicht automatisch ausgefahren wird, prüfen Sie die Verbindung der Motorantennen-Steuerverleitung.
- Unter [NO SERV] (Seite 32) finden Sie weitere Informationen, wenn sich das DAB-Signal nicht empfangen lässt.

Gespeicherte Sender lassen sich nicht einstellen.

- Das Sendesignal ist zu schwach.

RDS

Der Sendersuchlauf (SEEK) startet nach ein paar Sekunden Radioempfang.

- Der Sender ist kein Verkehrsfunksender (TP) oder die Sendesignale sind zu schwach.
 - Deaktivieren Sie TA (Seite 12).

Es sind keine Verkehrsdurchsagen zu hören.

- Aktivieren Sie TA (Seite 12).
- Der Sender sendet keine Verkehrsdurchsagen, obwohl es sich um einen Verkehrsfunksender (TP) handelt.
 - Stellen Sie einen anderen Sender ein.

Bei der PTY-Funktion wird [- - - - -] angezeigt.

- Der aktuelle Sender ist kein RDS-Sender.
- Es wurden keine RDS-Daten empfangen.
- Der Sender gibt den Programmtyp nicht an.

Der Programmdienstname blinkt.

- Für den aktuellen Sender gibt es keine Alternativfrequenz.
 - Drücken Sie SEEK +/-, solange der Programmdienstname blinkt. [PI SEEK] wird angezeigt und das Gerät beginnt dann mit der Suche nach einer Frequenz mit denselben PI-Daten (Programmnummer).

CD-Wiedergabe

Die CD lässt sich nicht abspielen.

- Die CD ist beschädigt oder verschmutzt.
- Die CD-R/CD-RW ist nicht als Audio-CD konzipiert (Seite 25).

MP3-/WMA-/AAC-Dateien können nicht wiedergegeben werden.

- Die Disc ist nicht mit dem MP3-/WMA-/AAC-Format bzw. der Version kompatibel. Einzelheiten zu abspielbaren CDs und den Formaten finden Sie auf der Support-Website, die auf der hinteren Umschlagseite angegeben ist.

Es dauert länger, bis die Wiedergabe von MP3-/WMA-/AAC-Dateien beginnt.

- Bei folgenden CDs dauert es länger, bis die Wiedergabe beginnt:
 - CDs mit einer komplizierten Datei-/Ordnungsstruktur.
 - Multisession-CDs.
 - CDs, zu denen noch Daten hinzugefügt werden können.

Tonsprünge treten auf.

- Die CD ist beschädigt oder verschmutzt.

Wiedergabe mit einem USB-Gerät

Sie können über einen USB-Hub nichts wiedergeben lassen.

- Dieses Gerät kann keine USB-Geräte erkennen, die über einen USB-Hub angeschlossen sind.

Es dauert länger, bis an einem USB-Gerät die Wiedergabe beginnt.

- Die Dateien auf dem USB-Gerät befinden sich in einer komplizierten Datei-/Ordnerstruktur.

Der Ton setzt aus.

- Bei einer hohen Bitrate kommt es möglicherweise zu Tonaussetzern.
- DRM-Dateien (digitale Rechteverwaltung) können in manchen Fällen unter Umständen nicht wiedergegeben werden.

Die Audiodatei kann nicht wiedergegeben werden.

- USB-Geräte, die mit einem anderen Dateisystem als FAT16 oder FAT32 formatiert wurden, werden nicht unterstützt.*

* Dieses Gerät unterstützt FAT16 und FAT32, aber möglicherweise unterstützen nicht alle USB-Geräte diese FAT-Systeme. Einzelheiten dazu finden Sie in der Bedienungsanleitung zum USB-Gerät oder wenden Sie sich an den Hersteller.

NFC-Funktion

Die Sofortverbindung (NFC) ist nicht möglich.

- Das Smartphone reagiert nicht, wenn die Geräte aneinandergelassen werden.
 - Vergewissern Sie sich, dass die NFC-Funktion am Smartphone eingeschaltet ist.
 - Halten Sie den Bereich mit dem N-Zeichen des Smartphones näher an den Bereich mit dem N-Zeichen an diesem Gerät.
 - Wenn sich das Smartphone in einem Etui befindet, nehmen Sie es heraus.
- Die NFC-Empfangsempfindlichkeit hängt vom Gerät ab.
Wenn die Sofortverbindung mit dem Smartphone mehrere Male fehlschlägt, stellen Sie die BLUETOOTH-Verbindung manuell her.

BLUETOOTH-Funktion

Das zu verbindende Gerät kann dieses Gerät nicht erkennen.

- Schalten Sie dieses Gerät in den Bereitschaftsmodus für das Pairing, bevor Sie das Pairing vornehmen.
- Während eine Verbindung zu zwei BLUETOOTH-Geräten besteht, kann dieses Gerät von keinem weiteren Gerät erkannt werden.
 - Trennen Sie die aktuelle Verbindung und lassen Sie dann vom anderen Gerät aus nach diesem Gerät suchen.
- Schalten Sie die BLUETOOTH-Signalausgabe ein, wenn das Pairing bereits erfolgt ist (Seite 9).

Es kann keine Verbindung hergestellt werden.

- Die Verbindungsherstellung kann nur von einem Gerät aus gesteuert werden (diesem Gerät oder dem BLUETOOTH-Gerät), aber nicht von beiden Geräten aus.
 - Stellen Sie von einem BLUETOOTH-Gerät aus eine Verbindung zu diesem Gerät her oder umgekehrt.

Der Name des erkannten Geräts wird nicht angezeigt.

- Je nach dem Status des anderen Geräts wird der Name möglicherweise nicht angezeigt.

Es ist kein Rufzeichen zu hören.

- Stellen Sie, wenn ein Anruf eingeht, die Lautstärke durch Drehen des Steuerreglers ein.
- Je nach dem verbundenen Gerät wird das Rufzeichen möglicherweise nicht richtig übertragen.
 - Setzen Sie [RINGTONE] auf [1] (Seite 24).
- Die Frontlautsprecher sind nicht an dieses Gerät angeschlossen.
 - Schließen Sie die Frontlautsprecher an dieses Gerät an. Das Rufzeichen wird nur über die Frontlautsprecher ausgegeben.

Die Stimme des Gesprächsteilnehmers ist nicht zu hören.

- Die Frontlautsprecher sind nicht an dieses Gerät angeschlossen.
 - Schließen Sie die Frontlautsprecher an dieses Gerät an. Die Stimme des Gesprächsteilnehmers wird nur über die Frontlautsprecher ausgegeben.

Ihr Gesprächspartner teilt Ihnen mit, dass die Lautstärke zu hoch oder zu niedrig ist.

- Verringern oder erhöhen Sie die Lautstärke, indem Sie die Mikrofonverstärkung einstellen (Seite 17).

Bei Telefongesprächen ist ein Echo oder Rauschen zu hören.

- Verringern Sie die Lautstärke.
- Setzen Sie den EC/NC-Modus auf [EC/NC-1] oder [EC/NC-2] (Seite 17).
- Wenn Umgebungsgeräusche das Telefongespräch überlagern, versuchen Sie, diese Geräusche zu reduzieren.
Beispiel: Wenn das Fenster geöffnet ist und Straßenlärm usw. hereindringt, schließen Sie das Fenster. Wenn eine Klimaanlage laut ist, drehen Sie diese herunter.

Es besteht keine Verbindung zum Telefon.

- Während der BLUETOOTH-Audiowiedergabe lässt sich auch durch Drücken von CALL keine Verbindung zum Mobiltelefon herstellen.
 - Stellen Sie die Verbindung vom Mobiltelefon aus her.

Die Tonqualität beim Telefonieren ist nicht gut.

- Die Tonqualität beim Telefonieren hängt von den Empfangsbedingungen des Mobiltelefons ab.
 - Fahren Sie bei schlechtem Empfang mit dem Auto an eine Stelle, an der der Empfang für das Mobiltelefon besser ist.

Die Lautstärke des verbundenen Audiogeräts ist zu niedrig (hoch).

- Der Lautstärkepegel variiert je nach Audiogerät.
 - Stellen Sie am verbundenen Audiogerät oder an diesem Gerät die Lautstärke ein (Seite 23).

Der Ton setzt während der Wiedergabe mit einem BLUETOOTH-Audiogerät aus.

- Verringern Sie den Abstand zwischen diesem Gerät und dem BLUETOOTH-Audiogerät.
- Wenn sich das BLUETOOTH-Audiogerät in einem Etui befindet, das die Signalübertragung stört, nehmen Sie das Audiogerät während des Betriebs aus dem Etui.
- In der Nähe werden einige BLUETOOTH- oder andere Geräte verwendet, die Funkwellen ausstrahlen.
 - Schalten Sie die anderen Geräte aus.
 - Erhöhen Sie den Abstand zu den anderen Geräten.
- Der Wiedergabeton setzt kurz aus, wenn die Verbindung zwischen diesem Gerät und dem Mobiltelefon hergestellt wird. Dies ist keine Fehlfunktion.

Das verbundene BLUETOOTH-Audiogerät lässt sich nicht steuern.

- Überprüfen Sie, ob das verbundene BLUETOOTH-Audiogerät das Profil AVRCP unterstützt.

Einige Funktionen stehen nicht zur Verfügung.

- Vergewissern Sie sich, dass das verbundene Gerät die betreffenden Funktionen unterstützt.

Ein Anruf wird unbeabsichtigt entgegengenommen.

- Das verbundene Telefon ist so eingestellt, dass Anrufe automatisch entgegengenommen werden.

Das Pairing ist aufgrund einer Zeitüberschreitung fehlgeschlagen.

- Je nach dem verbundenen Gerät ist das Zeitlimit für das Pairing sehr kurz.
 - Versuchen Sie, das Pairing in der vorgegebenen Zeit abzuschließen.

Die BLUETOOTH-Funktion lässt sich nicht verwenden.

- Schalten Sie das Gerät aus, indem Sie OFF mehr als 2 Sekunden lang drücken, und schalten Sie das Gerät dann wieder ein.

Bei einem Anruf über die Freisprecheinrichtung wird über die Lautsprecher des Fahrzeugs kein Ton ausgegeben.

- Wenn der Ton über das Mobiltelefon ausgegeben wird, stellen Sie dieses so ein, dass der Ton über die Lautsprecher des Fahrzeugs ausgegeben wird.

Siri Eyes Free ist nicht aktiviert.

- Registrieren Sie ein iPhone, das Siri Eyes Free unterstützt, zur freihändigen Verwendung.
- Aktivieren Sie die Siri-Funktion am iPhone.
- Trennen Sie die BLUETOOTH-Verbindung zwischen dem iPhone und diesem Gerät und stellen Sie sie wieder her.

SongPal-Bedienung

Der Name der Anwendung entspricht nicht der tatsächlichen Anwendung in „SongPal“.

- Starten Sie die Anwendung von der Anwendung „SongPal“ aus erneut.

Beim Ausführen der Anwendung „SongPal“ über BLUETOOTH wechselt das Display automatisch zu [BT AUDIO].

- Die Anwendung „SongPal“ oder die BLUETOOTH-Funktion ist fehlgeschlagen.
- Führen Sie die Anwendung erneut aus.

Die Verbindung zur Anwendung „SongPal“ wird automatisch getrennt, wenn das Display zu [IPD] wechselt.

- Die Anwendung „SongPal“ auf dem iPhone/iPod unterstützt die iPod-Wiedergabe nicht.
 - Wechseln Sie am Gerät zu einer anderen Tonquelle als [IPD] und stellen Sie die Verbindung zu „SongPal“ her (Seite 17).

Meldungen

Eine der folgenden Meldungen erscheint oder blinkt möglicherweise während des Betriebs.

CD ERROR: Die Disc kann nicht wiedergegeben werden. Die Disc wird automatisch ausgeworfen.

→ Reinigen Sie die Disc, setzen Sie sie korrekt ein und vergewissern Sie sich, dass sie nicht leer oder beschädigt ist.

CD NO MUSIC: Es gibt keine abspielbare Datei. Die Disc wird automatisch ausgeworfen.

→ Legen Sie eine Disc ein, auf der sich abspielbare Dateien befinden (Seite 27).

CD PUSH EJT: Die Disc lässt sich nicht ordnungsgemäß auswerfen.

→ Drücken Sie ▲ (Auswerfen).

INVALID

→ Die ausgewählte Funktion ist möglicherweise nicht zulässig.

HUB NO SUPRT: USB-Hubs werden nicht unterstützt.

IPD STOP: Die iPod-Wiedergabe ist am Ende angelangt.

→ Starten Sie am iPod/iPhone die Wiedergabe.

OVERLOAD: Das USB-Gerät ist überlastet.

→ Trennen Sie das USB-Gerät von diesem Gerät und wählen Sie mit SRC eine andere Tonquelle aus.

→ Am USB-Gerät liegt ein Fehler vor oder ein nicht unterstütztes Gerät ist angeschlossen.

READ: Informationen werden eingelesen.

→ Bitte warten Sie, bis das Einlesen abgeschlossen ist. Die Wiedergabe beginnt danach automatisch. Dieser Vorgang kann je nach Dateistruktur einige Zeit in Anspruch nehmen.

USB ERROR: Die Wiedergabe mit dem USB-Gerät ist nicht möglich.

→ Schließen Sie das USB-Gerät erneut an.

USB NO DEV: Es ist kein USB-Gerät angeschlossen bzw. es wird nicht erkannt.

→ Vergewissern Sie sich, dass das USB-Gerät bzw. das USB-Kabel fest angeschlossen ist.

USB NO MUSIC: Es gibt keine abspielbare Datei.

→ Schließen Sie ein USB-Gerät an, auf dem sich abspielbare Dateien befinden (Seite 27).

USB NO SUPRT: Das USB-Gerät wird nicht unterstützt.

→ Einzelheiten zur Kompatibilität Ihres USB-Geräts finden Sie auf der Support-Website, die auf der hinteren Umschlagseite angegeben ist.

LLLL oder 7777: Sie sind am Anfang bzw. Ende der Disc angelangt.

– (Unterstrich): Das Zeichen lässt sich nicht anzeigen.

RDS/DAB-Empfang:

NO AF: Es gibt keine Alternativfrequenzen.

→ Drücken Sie SEEK +/-, solange der Programmname blinkt. Das Gerät beginnt dann mit der Suche nach einer Frequenz mit denselben PI-Daten (Programmnummer). [PI SEEK] wird angezeigt.

NO DATA: Kein DAB-Dienst mit dem ausgewählten Programmtyp.

→ Drücken Sie ↶ (Zurück).

NO INFO: Keine Namensinformationen für den aktuellen DAB-Dienst.

NO SERV: Kein Empfang von DAB-Signalen möglich.

→ Führen Sie einen automatischen Suchlauf aus (Seite 11).

→ Prüfen Sie die Verbindung der DAB-Antenne.

→ Vergewissern Sie sich, dass [SET ANT-PWR] auf [ON] gesetzt ist (Seite 21).

NO TP: Es gibt keine Verkehrsfunksender.

→ Das Gerät sucht weiter nach verfügbaren Verkehrsfunksendern (TP).

RECEIVING: Der DAB-Frequenzbereich ist ausgewählt und das Gerät wartet auf den Empfang eines Dienstes.

BLUETOOTH-Funktion:

BTA NO DEV: Es ist kein BLUETOOTH-Gerät angeschlossen bzw. es wird nicht erkannt.

→ Stellen Sie sicher, dass das BLUETOOTH-Gerät richtig verbunden ist oder die BLUETOOTH-Verbindung mit dem BLUETOOTH-Gerät hergestellt wird.

ERROR: Die ausgewählte Funktion konnte nicht ausgeführt werden.

→ Warten Sie eine Weile und versuchen Sie es dann erneut.

NO DEVICE: Es besteht keine Verbindung zu dem BLUETOOTH-Gerät, das HFP (Handsfree Profile) unterstützt, oder es wird nicht erkannt.

→ Vergewissern Sie sich, dass das BLUETOOTH-Gerät richtig verbunden ist oder dass eine HFP-Verbindung mit dem BLUETOOTH-Gerät besteht.

UNKNOWN: Ein Name oder eine Telefonnummer kann nicht angezeigt werden.

WITHHELD: Die Telefonnummer wird vom Anrufer unterdrückt.

SongPal-Bedienung:

APP -----: Eine Verbindung mit der Anwendung wurde nicht hergestellt.

→ Stellen Sie die „SongPal“-Verbindung erneut her (Seite 17).

APP DISCNCT: Es besteht keine Verbindung zur Anwendung.

→ Stellen Sie die „SongPal“-Verbindung her (Seite 17).

APP DISPLAY: In der Anwendung ist eine Bildschirmeinstellanzeige geöffnet.

→ Schließen Sie die Bildschirmeinstellanzeige der Anwendung, um die Tastenfunktion zu aktivieren.

APP LIST: Die Inhaltsliste der CD bzw. des USB-Geräts ist geöffnet.

→ Schließen Sie die Liste, um die Tastenfunktion zu aktivieren.

APP MENU: In der Anwendung ist eine Einstellanzeige geöffnet.

→ Schließen Sie die Einstellanzeige der Anwendung, um die Tastenfunktion zu aktivieren.

APP NO DEV: Es wurde keine Verbindung zum Gerät mit der installierten Anwendung hergestellt bzw. das Gerät wird nicht erkannt.

→ Stellen Sie eine BLUETOOTH-Verbindung her und stellen Sie erneut die Verbindung zu „SongPal“ her (Seite 17).

APP SOUND: In der Anwendung ist eine Klangeinstellanzeige geöffnet.

→ Schließen Sie die Klangeinstellanzeige der Anwendung, um die Tastenfunktion zu aktivieren.

OPEN APP: Die Anwendung „SongPal“ wird nicht ausgeführt.

→ Starten Sie die Anwendung.

Beim Verwenden der Lenkradfernbedienung:

ERROR: Beim Registrieren der Funktion ist ein Fehler aufgetreten.

→ Starten Sie die Registrierung ab der Funktion neu, bei der der Fehler auftrat (Seite 20).

TIMEOUT: Das Registrieren der Funktion ist aufgrund einer Zeitüberschreitung fehlgeschlagen.

→ Versuchen Sie, die Registrierung abzuschließen, solange [REGISTER] blinkt (etwa 6 Sekunden) (Seite 20).

Wenn sich das Problem mit diesen Abhilfemaßnahmen nicht beheben lässt, wenden Sie sich an einen Sony-Händler.

Wenn Sie das Gerät aufgrund einer Störung bei der CD-Wiedergabe zur Reparatur bringen, bringen Sie bitte auch die CD mit, die eingelegt war, als das Problem zum ersten Mal auftrat.

Vorsichtsmaßnahmen

- **Schließen Sie alle Masseleitungen an einen gemeinsamen Massepunkt an.**
- Achten Sie darauf, dass die Leitungen nicht unter einer Schraube oder zwischen beweglichen Teilen, wie z. B. in einer Sitzschiene, eingeklemmt werden.
- Schalten Sie, bevor Sie irgendwelche Anschlüsse vornehmen, die Zündung des Fahrzeugs aus, um Kurzschlüsse zu vermeiden.
- Schließen Sie die Stromversorgungsleitung ⑥ an dieses Gerät und die Lautsprecher an, bevor Sie es an den Hilfsstromanschluss anschließen.
- Aus Sicherheitsgründen müssen alle losen, nicht angeschlossenen Leitungen mit Isolierband abgeklebt werden.

Sicherheitsmaßnahmen

- Wählen Sie den Einbauort sorgfältig so aus, dass das Gerät beim Fahren nicht hinderlich ist.
- Installieren Sie das Gerät nicht an einer Stelle, an der es Staub, Schmutz, übermäßigen Erschütterungen oder hohen Temperaturen ausgesetzt ist, wie z. B. in direktem Sonnenlicht oder in der Nähe der Heizung.
- Verwenden Sie ausschließlich die mitgelieferten Montageteile. Nur mit diesen Teilen lässt sich das Gerät sicher montieren.

Hinweis zur Stromversorgungsleitung (gelb)

Wenn Sie dieses Gerät zusammen mit anderen Stereokomponenten anschließen, muss der Autostromkreis, an den die Geräte angeschlossen sind, einen höheren Ampere-Wert aufweisen als die Summe der Ampere-Werte der Sicherungen an den einzelnen Komponenten.

Einstellen des Montagewinkels

Achten Sie darauf, dass der Montagewinkel geringer ist als 45°.

Teileliste für die Installation

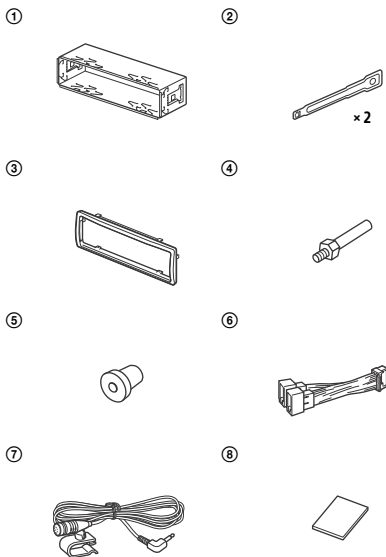

- In dieser Teileliste ist nicht der gesamte Inhalt der Packung aufgeführt.
- Die Halterung ① und die Schutzumrandung ③ werden vor der Auslieferung am Gerät angebracht. Vor dem Montieren des Geräts entfernen Sie mit den Löseschlüsseln ② die Halterung ① vom Gerät. Erläuterungen dazu finden Sie unter „Abnehmen der Schutzumrandung und der Halterung“ (Seite 38).
- Bewahren Sie die Löseschlüssel ② zur späteren Verwendung auf. Sie benötigen sie auch, wenn Sie das Gerät aus dem Fahrzeug ausbauen wollen.

Anschluss

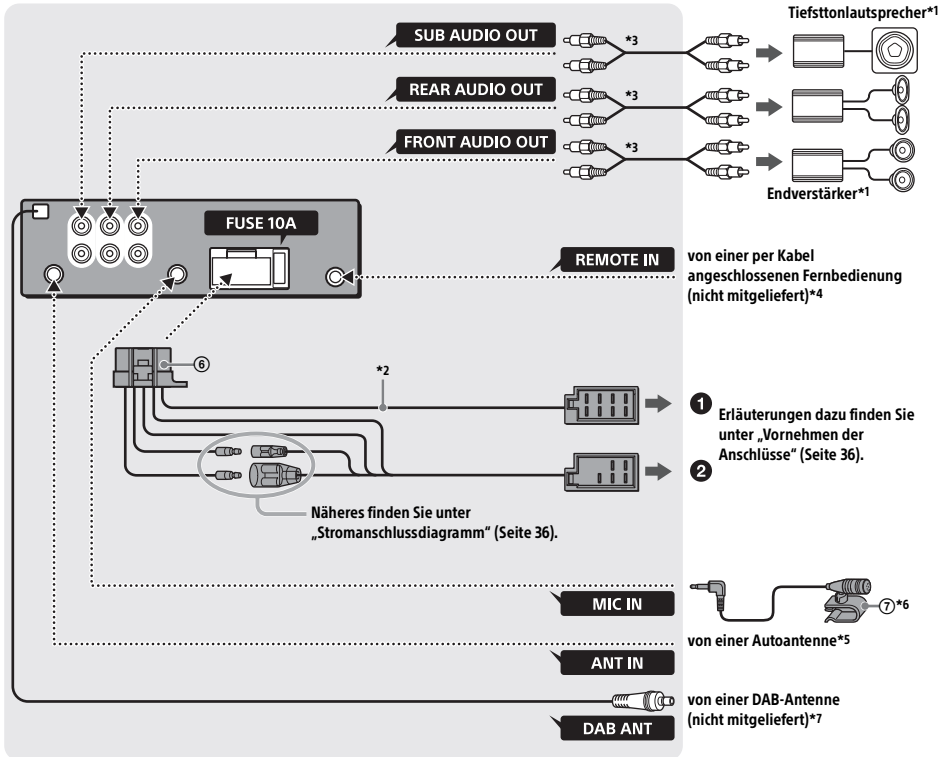

*1 Nicht mitgeliefert

*2 Lautsprecherimpedanz: $4 \Omega - 8 \Omega \times 4$

*3 Cinchkabel (nicht mitgeliefert)

*4 Verwenden Sie je nach Fahrzeugtyp einen Adapter für eine per Kabel angeschlossene Fernbedienung (nicht mitgeliefert).

Einzelheiten zum Verwenden der Kabelfernbedienung finden Sie unter „Verwenden der Kabelfernbedienung“ (Seite 37).

*5 Verwenden Sie je nach Fahrzeugtyp einen Adapter (nicht mitgeliefert), wenn der Antennenanschluss nicht passt.

*6 Führen Sie das Mikrofoneingangskabel so, dass es beim Fahren nicht hinderlich ist, unabhängig davon, ob es gerade in Gebrauch ist oder nicht. Sichern Sie das Kabel mit einer Kabelklemme usw., falls es durch den Fußraum geführt werden müssen. Einzelheiten zum Installieren des Mikrofans finden Sie unter „Installieren des Mikrofans“ (Seite 37).

*7 Setzen Sie [SET ANT-PWR] je nach Typ der DAB-Antenne auf [ON] (Standard) oder [OFF] (Seite 21). Max. Versorgungsstrom 0,1 A

Vornehmen der Anschlüsse

Wenn Sie eine Motorantenne ohne Relaiskästchen verwenden und dieses Gerät mit der mitgelieferten Stromversorgungsleitung ⑥ anschließen, kann die Antenne beschädigt werden.

1 An den Lautsprecheranschluss des Fahrzeugs

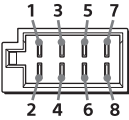

1	Hecklautsprecher (rechts)	⊕	Violett
2		⊖	Violett-schwarz gestreift
3	Frontlautsprecher (rechts)	⊕	Grau
4		⊖	Grau-schwarz gestreift
5	Frontlautsprecher (links)	⊕	Weiß
6		⊖	Weiß-schwarz gestreift
7	Hecklautsprecher (links)	⊕	Grün
8		⊖	Grün-schwarz gestreift

2 An den Stromanschluss des Fahrzeugs

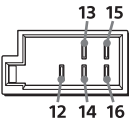

12	Kontinuierliche Stromversorgung	Gelb
13	Steuerung für Motorantenne/ Endverstärker (REM OUT)	Blau-weiß gestreift
14	Geschaltete Stromversorgung für die Beleuchtung	Orange-weiß gestreift
15	Geschaltete Stromversorgung	Rot
16	Masse	Schwarz

Einfaches Anschließen eines Tiefsttonlautsprechers

Sie können einen Tiefsttonlautsprecher ohne Endverstärker installieren, indem Sie ihn einfach an ein Hecklautsprecherkabel anschließen.

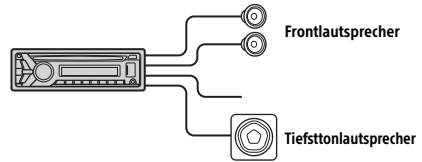

Hinweise

- Die Hecklautsprecherkabel müssen vorbereitet werden.
- Verwenden Sie einen Tiefsttonlautsprecher mit einer Impedanz zwischen 4 Ω und 8 Ω und mit ausreichender Belastbarkeit, um Schäden zu vermeiden.

Anschluss für Stromversorgung des Speichers

Wenn die gelbe Stromversorgungsleitung angeschlossen ist, wird der Speicher stets (auch bei ausgeschalteter Zündung) mit Strom versorgt.

Lautsprecheranschluss

- Schalten Sie das Gerät vor dem Anschließen der Lautsprecher aus.
- Verwenden Sie Lautsprecher mit einer Impedanz zwischen 4 Ω und 8 Ω und mit ausreichender Belastbarkeit, um Schäden zu vermeiden.

Stromanschlussdiagramm

Stellen Sie die Position des Hilfsstromanschlusses bei Ihrem Fahrzeug fest und nehmen Sie die Anschlüsse entsprechend dem Fahrzeug richtig vor.

Hilfsstromanschluss

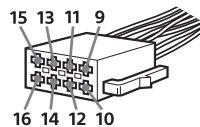

Normaler Anschluss

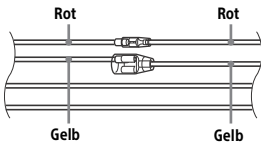

12	Kontinuierliche Stromversorgung	Gelb
15	Geschaltete Stromversorgung	Rot

Wenn die Position der roten und gelben Leitung vertauscht ist

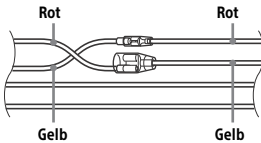

12	Geschaltete Stromversorgung	Gelb
15	Kontinuierliche Stromversorgung	Rot

Bei einem Fahrzeug mit Zündschloss ohne Zubehörposition ACC oder I

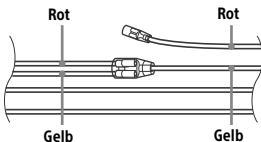

Stellen Sie die Anschlüsse her, schließen Sie die geschalteten Stromversorgungsleitungen richtig an und verbinden Sie dann das Gerät mit der Stromversorgung des Fahrzeugs. Sollten beim Anschließen des Geräts Probleme auftreten oder sollten Sie Fragen haben, auf die in dieser Anleitung nicht eingegangen wird, wenden Sie sich bitte an den Fahrzeughändler.

Installieren des Mikrofons

Damit bei Freisprechanrufen Ihre Stimme übertragen werden kann, müssen Sie das Mikrofon ⑦ installieren.

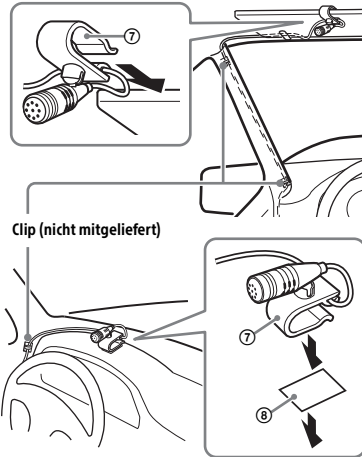

Vorsichtsmaßnahmen

- Es ist sehr gefährlich, wenn sich das Kabel um die Lenksäule oder den Schalthebel wickelt. Achten Sie unbedingt darauf, dass das Kabel und andere Teile beim Fahren nicht hinderlich sind.
- Wenn Ihr Auto mit Airbags oder anderen Aufprallschutzsystemen ausgestattet ist, wenden Sie sich vor der Installation an den Händler, bei dem Sie dieses Gerät erworben haben, oder an den Autohändler.

Hinweis

Reinigen Sie die Oberfläche des Armaturenbretts mit einem trockenen Tuch, bevor Sie das doppelseitige Klebeband ⑧ anbringen.

Verwenden der Kabelfernbedienung

- 1 Zum Aktivieren der Kabelfernbedienung setzen Sie [STR CONTROL] unter [SET STEERING] auf [PRESET] (Seite 20).

Installation

Abnehmen der Schutzumrandung und der Halterung

Nehmen Sie vor dem Installieren des Geräts die Schutzumrandung ③ und die Halterung ① vom Gerät ab.

- 1 Fassen Sie die Schutzumrandung ③ mit den Fingern an den Seitenkanten und ziehen Sie sie heraus.

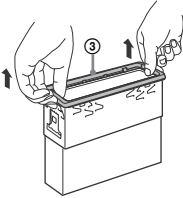

- 2 Führen Sie die beiden Löseschlüssel ② ein, bis sie mit einem Klicken einrasten. Ziehen Sie die Halterung ① nach unten und das Gerät zum Herausziehen nach oben.

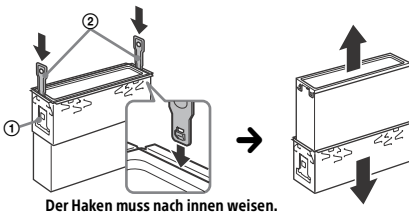

Montieren des Geräts im Armaturenbrett

Vergewissern Sie sich vor der Montage, dass die Verriegelungen an beiden Seiten der Halterung ① um 2 mm nach innen gebogen sind.

- 1 Platzieren Sie die Halterung ① im Armaturenbrett und biegen Sie dann die Klammern nach außen, um einen sicheren Halt zu gewährleisten.

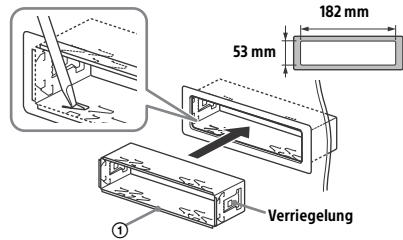

- 2 Montieren Sie das Gerät an der Halterung ① und bringen Sie dann die Schutzumrandung ③ an.

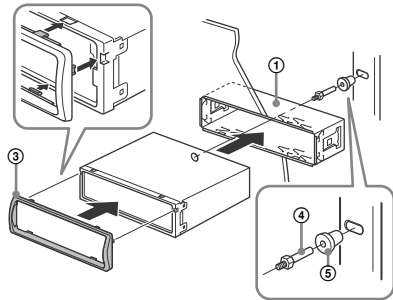

Hinweise

- Wenn die Verriegelungen gerade oder nach außen gebogen sind, ist das Gerät nicht sicher installiert und kann herausrutschen.
- Achten Sie darauf, dass die 4 Verriegelungen an der Schutzumrandung ③ fest in den Kerben am Gerät sitzen.

Abnehmen und Anbringen der Frontplatte

Erläuterungen dazu finden Sie unter „Abnehmen der Frontplatte“ (Seite 6).

Zurücksetzen des Geräts

Erläuterungen dazu finden Sie unter „Zurücksetzen des Geräts“ (Seite 7).

Austauschen der Sicherung

Wenn Sie eine Sicherung austauschen, achten Sie darauf, eine Ersatzsicherung mit dem gleichen Ampere-Wert wie die Originalsicherung zu verwenden. Dieser ist auf der

Originalsicherung angegeben. Wenn die Sicherung durchbrennt, überprüfen Sie den Stromanschluss und tauschen die Sicherung aus. Brennt die neue Sicherung ebenfalls durch, kann eine interne Fehlfunktion vorliegen. Wenden Sie sich in einem solchen Fall an Ihren Sony-Händler.

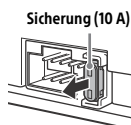

Pour votre sécurité, veuillez installer cet appareil dans le tableau de bord de la voiture en tenant compte du fait que l'arrière de l'appareil chauffe en cours d'utilisation.
Pour de plus amples détails, reportez-vous à la section « Raccordement/Installation » (page 33).

Fabriqué en Thaïlande

Propriétés des diodes laser

- Durée d'émission : ininterrompue
- Puissance du laser : inférieure à 53,3 µW
(Cette puissance correspond à la valeur mesurée à une distance de 200 mm de la surface de la lentille de l'objectif du bloc de saisie optique avec une ouverture de 7 mm.)

La plaque signalétique reprenant la tension d'alimentation, etc. se trouve sur le dessous du châssis.



Le soussigné, Sony Corporation, déclare que cet équipement est conforme à la Directive 2014/53/UE.

Le texte complet de la déclaration UE de conformité est disponible à l'adresse internet suivante : <http://www.compliance.sony.de/>

Cet équipement est conçu pour être utilisé avec la/les version(s) logicielle(s) approuvée(s) qui sont mentionnées dans la déclaration UE de conformité. La conformité aux exigences essentielles de la directive 2014/53/UE du logiciel chargé sur cet équipement a été vérifiée.

Version logicielle : 1_

Vous pouvez vérifier la version logicielle dans l'élément de configuration du microprogramme du menu de configuration général.

Avis à l'attention des clients : les informations suivantes s'appliquent uniquement aux appareils vendus dans des pays qui appliquent les directives de l'Union Européenne

Fabricant : Sony Corporation, 1-7-1 Konan Minato-ku Tokyo, 108-0075 Japon

Pour toute question relative à la conformité des produits dans l'UE : Sony Belgium, bijkantoor van Sony Europe Limited, Da Vincilaan 7-D1, 1935 Zaventem, Belgique



Elimination des piles et accumulateurs et des Equipements Electriques et Electroniques usagés (Applicable dans les pays de l'Union

Européenne et aux autres pays européens disposant de systèmes de collecte sélective)

Ce symbole apposé sur le produit, la pile ou l'accumulateur ou sur l'emballage, indique que le produit et les piles et accumulateurs fournis avec ce produit ne doivent pas être traités comme de simples déchets ménagers.

Sur certains types de piles, ce symbole apparaît parfois combiné avec un symbole chimique. Les symboles pour le mercure (Hg) ou le plomb (Pb) sont rajoutés lorsque ces piles contiennent plus de 0,0005% de mercure ou 0,004% de plomb.

En vous assurant que les produits, piles et accumulateurs sont mis au rebut de façon appropriée, vous participez activement à la prévention des conséquences négatives que leur mauvais traitement pourrait provoquer sur l'environnement et sur la santé humaine. Le recyclage des matériaux contribue par ailleurs à la préservation des ressources naturelles. Pour les produits qui pour des raisons de sécurité, de performance ou d'intégrité de données nécessitent une connexion permanente à une pile ou à un accumulateur, il conviendra de vous rapprocher d'un Service Technique qualifié pour effectuer son remplacement.

En rapportant votre appareil électrique, les piles et accumulateurs en fin de vie à un point de collecte approprié vous vous assurez que le produit, la pile ou l'accumulateur incorporé sera traité correctement.

Pour tous les autres cas de figure et afin d'enlever les piles ou accumulateurs en toute sécurité de votre appareil, reportez-vous au manuel d'utilisation. Rapportez les piles et accumulateurs, et les équipements électriques et électroniques usagés au point de collecte approprié pour le recyclage.

Pour toute information complémentaire au sujet du recyclage de ce produit ou des piles et accumulateurs, vous pouvez contacter votre municipalité, votre déchetterie locale ou le point de vente où vous avez acheté ce produit.

Avertissement au cas où le contact de votre voiture ne dispose pas d'une position ACC

Veuillez à activer la fonction AUTO OFF (page 20). L'appareil s'éteint alors complètement et automatiquement à l'issue d'un délai défini une fois l'appareil mis hors tension, afin d'éviter que la batterie ne se décharge. Si vous n'activez pas la fonction AUTO OFF, appuyez sur OFF et maintenez enfoncé jusqu'à ce que l'affichage disparaisse chaque fois que vous coupez le contact.

Avis d'exclusion de responsabilité relatif aux services proposés par des tiers

Les services proposés par des tiers peuvent être modifiés, suspendus ou clôturés sans avis préalable. Sony n'assume aucune responsabilité dans ce genre de situation.

Remarque importante

Attention

SONY NE PEUT ÊTRE, EN AUCUN CAS, TENU POUR RESPONSABLE D'UN QUELCONQUE DOMMAGE ACCIDENTEL, INDIRECT OU ACCESSOIRE, OU DE TOUT AUTRE DOMMAGE, Y COMPRIS, MAIS SANS S'Y LIMITER, LA PERTE DE BÉNÉFICES, DE REVENUS, DE DONNÉES, DE JOUISSANCE DU PRODUIT OU DE TOUT ÉQUIPEMENT ASSOCIÉ, SON INDISPONIBILITÉ, ET LE TEMPS PERDU PAR L'ACHETEUR, LIÉ À OU RÉSULTANT DE L'UTILISATION DE CE PRODUIT, DE SES COMPOSANTS MATÉRIELS ET/OU LOGICIELS.

Cher client, ce produit contient un émetteur radio. Conformément au règlement UNECE no 10, un fabricant automobile peut imposer certaines conditions particulières pour l'installation d'émetteurs radio dans ses véhicules. Veuillez vérifier le manuel d'utilisation de votre véhicule ou contacter le constructeur de votre véhicule ou votre concessionnaire, avant d'installer ce produit dans votre véhicule.

Appels d'urgence

Le système BLUETOOTH mains libres embarqué et le dispositif électronique qui y est connecté fonctionnent grâce aux signaux radio, aux réseaux cellulaires et aux lignes terrestres, tout comme la fonction de programmation par l'utilisateur. La connexion n'est donc pas garantie en toutes circonstances.

Par conséquent, ne vous reposez-pas uniquement sur un dispositif électronique pour vos communications importantes (tels que les appels médicaux d'urgence).

Communication par BLUETOOTH

- Les micro-ondes émises par un dispositif BLUETOOTH peuvent perturber le fonctionnement des dispositifs médicaux électroniques. Dans les circonstances qui suivent, mettez hors tension ce dispositif, ainsi que les autres dispositifs BLUETOOTH présents, car ils peuvent provoquer un accident.
 - En présence d'un gaz inflammable, dans un hôpital, un train, un avion ou une station service
 - À proximité de portes automatiques ou d'un système de détection d'incendie
- Cet appareil prend en charge les fonctionnalités conformes à la norme BLUETOOTH afin de fournir une connexion sécurisée lorsque la technologie sans fil BLUETOOTH est utilisée. Mais, en fonction de l'environnement, la sécurité peut ne pas être suffisante. Soyez donc prudent lorsque vous communiquez en utilisant la technologie sans fil BLUETOOTH.
- Nous n'assumons aucune responsabilité en cas de fuite d'informations au cours d'une communication BLUETOOTH.

Si vous avez des questions ou des problèmes concernant cet appareil qui ne sont pas abordés dans ce mode d'emploi, contactez votre revendeur Sony.

Table des matières

Emplacement des commandes	5
---------------------------------	---

Préparation

Retrait de la façade avant.	6
Réinitialisation de l'appareil.	7
Réglage de l'horloge	7
Préparation d'un périphérique BLUETOOTH.	7
Connexion d'un périphérique USB	9
Connexion d'un autre appareil audio portable ...	10

Utilisation de la radio

Réception de DAB.	10
Utilisation de la FM/MW/LW	11
Utilisation du système RDS (Système de radiocommunication de données)	12

Lecture

Lecture d'un disque	13
Lecture d'un périphérique USB	13
Lecture d'un périphérique BLUETOOTH	14
Recherche et lecture de pages	14

Appel mains libres (via BLUETOOTH uniquement)

Recevoir un appel	15
Passer un appel	15
Opérations disponibles en cours d'appel	16

Fonctions utiles

SongPal avec un iPhone/smartphone Android	17
Utilisation de Siri Eyes Free.	19

Réglages

Désactivation du mode DEMO.	20
Réglages de base	20
Configuration générale (GENERAL)	20
Configuration du son (SOUND)	21
Configuration de l'affichage (DISPLAY)	23
Configuration de BLUETOOTH (BLUETOOTH)	23
Configuration de SongPal (SONGPAL)	24

Informations complémentaires

Mise à jour du firmware	24
Précautions	24
Entretien	25
Spécifications	26
Dépannage	28
Messages	31

Raccordement/Installation

Attention	33
Liste des pièces pour installation	33
Raccordement.	34
Installation	36

Emplacement des commandes

Appareil principal

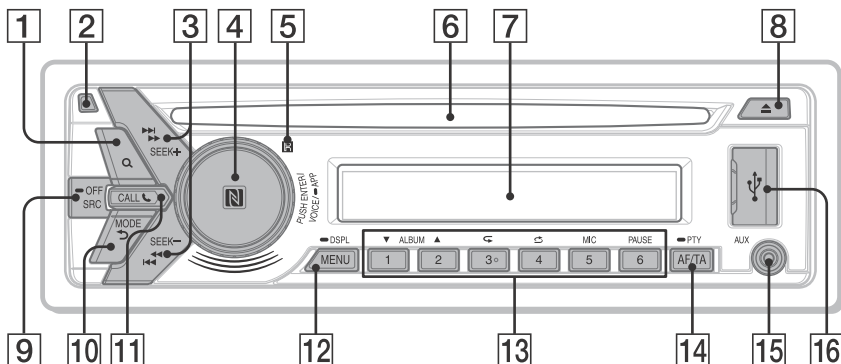

Façade avant retirée (façade interne)



La touche numérique 3/↻ (Répéter) possède un point tactile.

- 1 Q (Rechercher) (page 11, 14, 15)**
En cours de réception DAB :
Permet d'accéder au mode de recherche.
En cours de lecture :
Permet d'accéder au mode de recherche.
(Non disponible quand un iPod est connecté.)
- 2 Touche de déverrouillage de la façade avant**
- 3 SEEK +/-**
En cours de réception DAB :
Permet de sélectionner un service. Maintenez enfoncé pour faire rechercher un ensemble.
En cours de réception FM/MW/LW :
Permettent de régler des stations automatiquement. Maintenez enfoncé pour rechercher une station manuellement.
◀◀/▶▶ (Précédent/Suivant)
◀◀/▶▶ (Recul rapide/Avance rapide)
- 4 Molette de réglage**
Tournez cette commande pour régler le niveau du volume.

PUSH ENTER

Permet d'accéder à l'élément sélectionné. Appuyez sur SRC, tournez puis appuyez pour modifier la source (délai de 2 secondes).

VOICE (page 16, 18, 19)

Permet d'activer la numérotation vocale, la reconnaissance vocale (smartphone Android™ uniquement) ou la fonction Siri (iPhone uniquement).

— APP (page 17)

Maintenez enfoncé pendant plus de 2 secondes pour lancer la fonction « SongPal » (connexion).

Lettre N

Touchez la molette de réglage avec le smartphone Android pour établir une connexion BLUETOOTH.

- 5 Récepteur de la télécommande**
- 6 Fente d'insertion des disques**
- 7 Fenêtre d'affichage**
- 8 ▲ (Éjection du disque)**
- 9 SRC (Source)**
Permet de mettre l'appareil sous tension.
Permet aussi de changer de source.
— OFF
Maintenez enfoncé pendant 1 seconde pour désactiver la source et afficher l'horloge.
Maintenez enfoncé pendant plus de 2 secondes pour mettre l'appareil hors tension et pour faire disparaître l'affichage.
- 10 ↶ (Retour)**
Permet de revenir à l'affichage précédent.
MODE (page 10, 11, 12, 17)

11 CALL

Permet d'accéder au menu des appels.
Recevoir/mettre fin à un appel.
Maintenez enfoncé pendant plus de 2 secondes pour sélectionner le signal BLUETOOTH.

12 MENU

Permet d'ouvrir le menu de configuration.
➔ **DSPL (Affichage)**
Maintenez enfoncé, puis appuyez pour changer les éléments d'affichage.

13 Touches numériques (1 à 6)

Permettent de recevoir les services DAB ou stations radio mémorisés. Maintenez enfoncé pour mémoriser un service DAB ou une station radio.

ALBUM ▼/▲

Permettent de sauter un album pour le périphérique audio. Maintenez enfoncé pour sauter des albums en continu.
(Non disponible quand un iPod est connecté.)

↺ (Répéter)

↻ (Aléatoire)

MIC (page 16)

PAUSE

14 AF (fréquences alternatives)/TA (messages de radioguidage)

Régler AF et TA.

➔ PTY (Type d'émission)

Maintenez enfoncé pour sélectionner PTY sous DAB ou RDS.

15 Prise d'entrée AUX

16 Port USB

17 RESET (Façade interne) (page 7)

Préparation

Retrait de la façade avant

Vous pouvez retirer la façade avant de cet appareil pour le protéger du vol.

- 1 Appuyez sur OFF ① et maintenez enfoncé jusqu'à ce que l'appareil se mette hors tension, appuyez sur la touche de déverrouillage de la façade avant ②, puis tirez la façade avant vers vous pour la retirer.

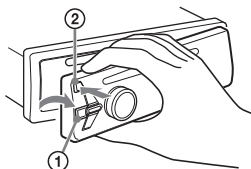

Alarme d'avertissement

Si vous mettez la clé de contact en position OFF sans retirer la façade avant, l'alarme d'avertissement retentit pendant quelques secondes. L'alarme retentit uniquement lorsque l'amplificateur intégré est utilisé.

Numéros de série

Assurez-vous que les numéros de série figurant sur la base de l'appareil et au dos de la façade avant correspondent parfaitement. Dans le cas contraire, vous ne pouvez pas effectuer l'appairage, la connexion et la déconnexion BLUETOOTH à l'aide de la fonction NFC.

Installation de la façade avant

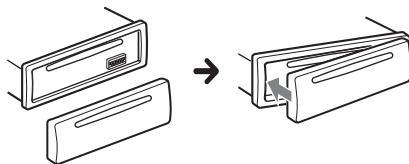

Réinitialisation de l'appareil

Avant la première mise en service de l'appareil, après avoir remplacé la batterie du véhicule ou après avoir modifié les raccordements, vous devez réinitialiser l'appareil.

Appuyez sur la touche RESET de la façade interne avec la pointe d'un stylo-bille, etc. après avoir retiré la façade avant.

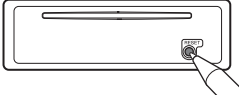

Remarque

La réinitialisation de l'appareil remet l'heure à zéro et efface certaines informations mémorisées.

Réglage de l'horloge

1 Appuyez sur MENU, tournez la molette de réglage pour sélectionner [GENERAL], puis appuyez dessus.

2 Tournez la molette de réglage pour sélectionner [SET CLOCK-ADJ], puis appuyez dessus.

L'indication des heures clignote.

3 Tournez la molette de réglage pour régler l'heure et les minutes.

Appuyez sur SEEK +/- pour déplacer l'indication numérique.

4 Une fois les minutes réglées, appuyez sur MENU.

La configuration est terminée et l'horloge démarre.

Pour afficher l'horloge

Appuyez sur DSPL et maintenez enfoncé.

Préparation d'un périphérique BLUETOOTH

Selon le périphérique compatible BLUETOOTH utilisé, smartphone, téléphone portable et périphérique audio, vous pouvez écouter de la musique ou passer un appel en mode mains libres (le terme « périphérique BLUETOOTH » sera utilisé ci-après sauf mention contraire). Pour plus de détails concernant les connexions, reportez-vous au mode d'emploi fourni avec le périphérique. Avant de connecter le périphérique, baissez le niveau sonore de cet appareil, faute de quoi le volume risque d'être trop élevé.

Connexion avec un smartphone par One Touch (NFC)

Lorsque vous établissez un contact entre la molette de réglage de l'appareil et un smartphone compatible NFC*, l'appareil est appairé et connecté au smartphone automatiquement.

* La technologie NFC (Near Field Communication - Communication en champ proche) permet d'établir une communication sans fil à courte portée entre différents périphériques tels que des téléphones portables et des étiquettes IC. Grâce à la fonction NFC, la communication des données peut être effectuée facilement par simple contact avec le symbole correspondant ou la zone spécifiée sur les périphériques compatibles NFC.

Pour un smartphone exécutant Android OS 4.0 ou une version antérieure, le téléchargement de l'application « NFC Easy Connect » disponible sur Google Play™ est nécessaire. Cette application peut ne pas être téléchargeable dans certains pays/certaines régions.

1 Activez la fonction NFC sur le smartphone.

Pour plus de détails, reportez-vous au mode d'emploi fourni avec le smartphone.

2 Touchez la lettre N de l'appareil avec la lettre N du smartphone.

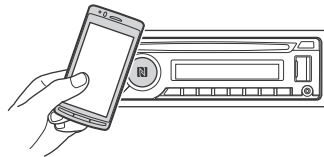

Assurez-vous que  s'allume sur l'affichage de l'appareil.

Déconnexion par One Touch

Touchez de nouveau la lettre N de l'appareil avec la lettre N du smartphone.

Remarques

- Lorsque vous établissez la connexion, manipulez le smartphone avec précaution pour éviter les rayures.
- Il n'est pas possible d'établir la connexion One Touch lorsque l'appareil est déjà connecté à deux périphériques compatibles NFC. Si tel est le cas, déconnectez l'un de ces deux périphériques, et établissez à nouveau la connexion avec le smartphone.

Appairage et connexion avec un périphérique BLUETOOTH

Lorsque vous établissez une connexion avec un périphérique BLUETOOTH pour la première fois, un enregistrement mutuel (appelé « appairage ») est nécessaire. L'appairage permet à cet appareil et aux autres périphériques de se reconnaître mutuellement. Cet appareil peut se connecter à deux périphériques BLUETOOTH (deux téléphones portables, ou un téléphone portable et un périphérique audio).



- 1 Placez le périphérique BLUETOOTH à une distance inférieure à 1 m de cet appareil.
- 2 Appuyez sur MENU, tournez la molette de réglage pour sélectionner [BLUETOOTH], puis appuyez dessus.
- 3 Tournez la molette de réglage pour sélectionner [SET PAIRING], puis appuyez dessus.
- 4 Tournez la molette de réglage pour sélectionner [SET DEVICE 1]* ou [SET DEVICE 2]*, puis appuyez dessus.

⊗ clignote lorsque l'appareil est en mode de veille d'appairage.

* [SET DEVICE 1] ou [SET DEVICE 2] prendra le nom du périphérique appairé une fois l'appairage terminé.

- 5 Procédez à l'appairage sur le périphérique BLUETOOTH afin qu'il détecte cet appareil.
- 6 Sélectionnez [MEX-N6002BD] sur l'affichage du périphérique BLUETOOTH. Si le nom de votre modèle n'apparaît pas, répétez la procédure à partir de l'étape 2.



- 7 Si la saisie d'une clé d'accès* sur le périphérique BLUETOOTH est nécessaire, saisissez [0000].

* La clé d'accès peut être appelée « code d'accès », « code PIN », « nombre PIN » ou « mot de passe », etc., en fonction du périphérique.

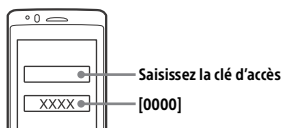

Lorsque l'appairage est effectué, ⊗ reste allumé.

- 8 Sélectionnez cet appareil sur le périphérique BLUETOOTH pour établir la connexion BLUETOOTH.

📶 ou 📶 s'allume lorsque la connexion est établie.

Remarque

Lorsque la connexion est en cours avec un périphérique BLUETOOTH, cet appareil ne peut pas être détecté à partir d'un autre périphérique. Pour permettre sa détection, accédez au mode d'appairage et recherchez cet appareil à partir d'un autre périphérique.

Pour démarrer la lecture

Pour plus de détails, reportez-vous à la section « Lecture d'un périphérique BLUETOOTH » (page 14).

Pour déconnecter le périphérique appairé



Exécutez les étapes 2 à 4 pour procéder à la déconnexion une fois que cet appareil et le périphérique BLUETOOTH ont été appairés.

Connexion avec un périphérique BLUETOOTH appairé



Pour utiliser un périphérique appairé, il est nécessaire d'établir une connexion avec cet appareil. Certains périphériques appairés se connectent automatiquement.



- 1 Appuyez sur MENU, tournez la molette de réglage pour sélectionner [BLUETOOTH], puis appuyez dessus.
- 2 Tournez la molette de réglage pour sélectionner [SET BT SIGNL], puis appuyez dessus. Assurez-vous que ⊗ s'allume.

- 3 Activez la fonction BLUETOOTH sur le périphérique BLUETOOTH.
- 4 Utilisez le périphérique BLUETOOTH pour le connecter à cet appareil.
 ou  s'allume.

Icônes apparaissant sur l'affichage :

	S'allume lorsque la fonction appel en mode mains libres est disponible grâce à l'activation du profil HFP (Profil mains libres).
	S'allume lorsque le périphérique audio peut être lu grâce à l'activation du profil A2DP (Profil de distribution audio avancée).

Pour connecter le dernier périphérique connecté à partir de cet appareil

Activez la fonction BLUETOOTH sur le périphérique BLUETOOTH.

Pour connecter le périphérique audio, appuyez sur SRC pour sélectionner [BT AUDIO] et appuyez sur PAUSE.

Pour connecter le téléphone portable, appuyez sur CALL.

Remarque

Pendant la transmission BLUETOOTH audio en continu, vous ne pouvez pas établir la connexion au téléphone portable à partir de cet appareil. Établissez plutôt la connexion à cet appareil à partir du téléphone portable.

Conseil

Avec le signal BLUETOOTH activé : lorsque le contact est mis, cet appareil se reconnecte automatiquement au dernier téléphone portable connecté.

Installation du micro

Pour plus de détails, reportez-vous à la section « Installation du micro » (page 36).

Connexion d'un iPhone/iPod (appairage BLUETOOTH automatique)

Lorsqu'un iPhone/iPod exécutant iOS5 ou une version ultérieure est raccordé au port USB, l'appareil est appairé et connecté à l'iPhone/iPod automatiquement.

Pour activer l'appairage automatique BLUETOOTH, assurez-vous que [SET AUTOPAIR] dans [BLUETOOTH] est réglé sur [ON] (page 24).

- 1 Activez la fonction BLUETOOTH sur l'iPhone/iPod.

- 2 Raccordez un iPhone/iPod au port USB.

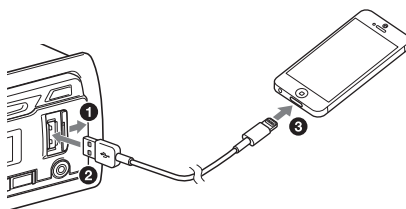

Assurez-vous que  s'allume sur l'affichage de l'appareil.

Remarques

- L'appairage BLUETOOTH automatique n'est pas possible lorsque l'appareil est déjà connecté à deux périphériques BLUETOOTH. Dans ce cas, déconnectez l'un des périphériques et raccordez à nouveau l'iPhone/iPod.
- Si l'appairage BLUETOOTH automatique n'est pas effectué, reportez-vous à « Préparation d'un périphérique BLUETOOTH » pour plus de détails (page 7).

Connexion d'un périphérique USB

- 1 Baissez le volume sur l'appareil.
- 2 Raccordez le périphérique USB à l'appareil.

Pour connecter un iPod/iPhone, utilisez le câble de connexion USB pour iPod (non fourni).

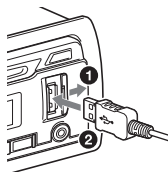

Connexion d'un autre appareil audio portable

- 1 Mettez l'appareil audio portable hors tension.
- 2 Baissez le volume sur l'appareil.
- 3 Raccordez l'appareil audio portable à la prise d'entrée AUX (mini-prise stéréo) de l'appareil à l'aide d'un cordon de raccordement (non fourni)*.

* Veuillez à utiliser une fiche de type droit.

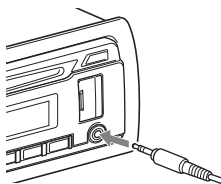

- 4 Appuyez sur SRC pour sélectionner [AUX].

Adaptation du niveau de volume du périphérique connecté aux autres sources

Démarrez la lecture sur l'appareil audio portable à un niveau de volume modéré et réglez l'appareil sur votre volume d'écoute habituel.

Appuyez sur MENU, puis sélectionnez [SOUND] → [SET AUX VOL] (page 23).

Utilisation de la radio

Pour écouter la radio, appuyez sur SRC afin de sélectionner [TUNER].

Lors de la première sélection de la bande DAB après avoir remplacé la batterie du véhicule ou modifié les raccordements, le balayage initial démarre automatiquement. Laissez le balayage initial se terminer. (En cas d'interruption, le balayage initial redémarre à la sélection suivante de la bande DAB.) Si aucune station DAB n'est mémorisée par le balayage initial, effectuez un balayage automatique (page 11).

Conseil

Réglez [SET ANT-PWR] sur [ON] (par défaut) ou [OFF] selon le type d'antenne DAB (page 21).

Réception de DAB

DAB (Diffusion audionumérique) est un système de transmission opérant sur les réseaux terrestres. Les stations DAB regroupent les programmes radio (« services ») dans un ensemble, et chaque service contient un ou plusieurs composants. Le même service peut parfois être capté sur différentes fréquences.

Recherche manuelle d'un service

- 1 Appuyez sur MODE pour sélectionner [DB1], [DB2] ou [DB3].
- 2 Appuyez sur SEEK +/- pour rechercher un service dans un ensemble ; maintenez SEEK +/- enfoncé pour rechercher différents ensembles.

Le balayage s'interrompt lorsque l'appareil capte un service/ensemble. Continuez la recherche jusqu'à ce que vous captiez le service souhaité.

Mémorisation manuelle d'un service

- 1 Lorsque vous recevez le service que vous souhaitez mémoriser, appuyez sur une touche numérique (1 à 6) et maintenez-la enfoncée jusqu'à ce que [MEM] apparaisse.

Réception des services mémorisés

- 1 Après avoir sélectionné la bande souhaitée, appuyez sur une touche numérique (1 à 6).

Recherche d'un service par son nom (Quick-BrowZer™)

Vous pouvez afficher une liste de services pour faciliter la recherche.

- 1 En cours de réception DAB, appuyez sur **Q** (Rechercher).
L'appareil entre en mode Quick-BrowZer et la liste de services apparaît.
- 2 Tournez la molette de réglage pour sélectionner le service souhaité, puis appuyez dessus.
La réception commence.

Pour quitter le mode Quick-BrowZer

Appuyez sur **Q** (Rechercher).

Réglage des messages DAB

Lorsque les messages DAB sont activés, ceux-ci peuvent interrompre la source sélectionnée en cours de diffusion.

- 1 Appuyez sur **MENU**, tournez la molette de réglage pour sélectionner [GENERAL], puis appuyez dessus.
- 2 Tournez la molette de réglage pour sélectionner [SET ANNOUNCE], puis appuyez dessus.
- 3 Tournez la molette de réglage pour sélectionner [SET ANNC-ON] ou [SET ANNC-OFF], puis appuyez dessus.

Remarque

En cours de réception DAB, le volume est ajusté au niveau défini pour TA sous RDS (page 12).

Écoute du même programme ou d'un programme similaire même en cas de réception faible

Réglez [SET SOFTLINK] sur [ON] (page 21).
[FM-LINK] s'allume lorsque le programme FM correspondant est capté.

« Service principal » suit le même programme, tandis que « Service connexe » suit un programme similaire.

SOFT LINK	DAB		FM	
	Service principal	Service connexe	Service principal	Service connexe
OFF	○		○	
ON	○	○	○	○

Mise à jour automatique de la liste de services (balayage automatique)

- 1 Appuyez sur **MODE** pour sélectionner [DB1], [DB2] ou [DB3].
- 2 Appuyez sur **MENU**, tournez la molette de réglage pour sélectionner [GENERAL], puis appuyez dessus.
- 3 Tournez la molette de réglage pour sélectionner [SET AUTOSCAN], puis appuyez dessus.
L'appareil mémorise la liste de services en mode Quick-BrowZer.

Utilisation de la FM/MW/LW

Mémorisation automatique (BTM)

- 1 Appuyez sur **MODE** pour changer de bande (FM1, FM2, MW ou LW).
- 2 Appuyez sur **MENU**, tournez la molette de réglage pour sélectionner [GENERAL], puis appuyez dessus.
- 3 Tournez la molette de réglage pour sélectionner [SET BTM], puis appuyez dessus.
L'appareil mémorise les stations sur les touches numériques dans l'ordre des fréquences.

Syntonisation

- 1 Appuyez sur **MODE** pour changer de bande (FM1, FM2, MW ou LW).
- 2 Procédez à la syntonisation.
Pour effectuer la syntonisation manuellement Maintenez **SEEK +/-** enfoncé pour localiser la fréquence approximativement, puis appuyez plusieurs fois sur **SEEK +/-** pour régler la fréquence souhaitée avec précision.
Pour effectuer la syntonisation automatique Appuyez sur **SEEK +/-**.
Le balayage s'interrompt lorsque l'appareil capte une station.

Mémorisation manuelle

- 1 Lorsque vous recevez la station que vous souhaitez mémoriser, appuyez sur une touche numérique (1 à 6) et maintenez-la enfoncée jusqu'à ce que **[MEM]** apparaisse.

Réception des stations mémorisées

- 1 Sélectionnez la bande, puis appuyez sur une touche numérique (1 à 6).

Utilisation du système RDS (Système de radiocommunication de données)

Réglage des fonctions AF (Fréquences alternatives) et TA (Messages de radioguidage)

AF règle en permanence la station sur le signal le plus fort du réseau et TA propose les messages et les programmes de radioguidage (TP) disponibles.

- 1 Appuyez sur **AF/TA** pour sélectionner **[AF-ON]**, **[TA-ON]**, **[AF/TA-ON]** ou **[AF/TA-OFF]**.

Mémorisation des stations RDS avec les réglages AF et TA

Vous pouvez présélectionner les stations RDS avec un réglage AF/TA. Réglez AF/TA, puis mémorisez la station à l'aide de la fonction BTM ou manuellement. Si vous effectuez une présélection manuelle, vous pouvez présélectionner aussi des stations non-RDS.

Réception de messages d'urgence

Lorsque la fonction AF ou TA est activée, les messages d'urgence interrompent automatiquement la source sélectionnée en cours de diffusion.

Réglage du niveau de volume pendant la diffusion d'un message de radioguidage

Le niveau sera enregistré dans la mémoire pour les messages de radioguidage suivants, indépendamment du niveau de volume normal.

Écoute continue d'une émission régionale (REGIONAL)

Lorsque les fonctions AF et REGIONAL sont activées, vous ne basculez pas sur une autre station régionale ayant une fréquence plus puissante. Si vous quittez la zone de réception de cette émission régionale, réglez **[SET REG-OFF]** dans **[GENERAL]** en cours de réception FM (page 21).

Cette fonction est inopérante au Royaume-Uni et dans certaines autres régions.

Fonction de liaison locale (Royaume-Uni uniquement)

Cette fonction vous permet de sélectionner d'autres stations locales de la région, même si elles ne sont pas associées à vos touches numériques.

En cours de réception FM, appuyez sur une touche numérique (1 à 6) sur laquelle une station locale est mémorisée. Dans les 5 secondes qui suivent, appuyez de nouveau sur la touche numérique de la station locale. Répétez cette procédure jusqu'à ce que vous captiez la station locale souhaitée.

Sélection de types d'émission (PTY)

Utilisez **PTY** pour afficher ou rechercher le type de programme de votre choix.

En cours de réception DAB

- 1 Appuyez sur **PTY** et maintenez enfoncé.
- 2 Tournez la molette de réglage jusqu'à ce que le type d'émission souhaité apparaisse, puis appuyez dessus.
L'appareil répertorie tous les services du type de programme sélectionné.

- 3** Tournez la molette de réglage jusqu'à ce que le service souhaité apparaisse, puis appuyez dessus.
La réception commence.

En cours de réception FM

- 1** Appuyez sur **PTY** et maintenez enfoncé.
- 2** Tournez la molette de réglage jusqu'à ce que le type d'émission souhaité apparaisse, puis appuyez dessus.
L'appareil commence à rechercher une station diffusant le type d'émission sélectionné.

Types d'émissions

NONE (Aucun type d'émission)*, **NEWS** (Dernières nouvelles), **AFFAIRS** (Questions d'actualités), **INFO** (Informations), **SPORT** (Sport), **EDUCATE** (Éducation), **DRAMA** (Théâtre), **CULTURE** (Culture), **SCIENCE** (Sciences), **VARIED** (Divers), **POP M** (Variétés), **ROCK M** (Rock), **EASY M** (Musique d'ambiance), **LIGHT M** (Musique classique pour non spécialistes), **CLASSICS** (Musique classique pour public averti), **OTHER M** (Autres musiques), **WEATHER** (Météo), **FINANCE** (Informations financières), **CHILDREN** (Programme pour enfants), **SOCIAL A** (Affaires sociales), **RELIGION** (Religion), **PHONE IN** (Entrée téléphone), **TRAVEL** (Voyages), **LEISURE** (Loisirs), **JAZZ** (Musique jazz), **COUNTRY** (Musique country), **NATION M** (Musiques du monde), **OLDIES** (Musique rétro), **FOLK M** (Musique folk), **DOCUMENT** (Documentaires)

* Peut apparaître selon le service au cours de la réception DAB.

Réglage de l'heure (CT)

Les données CT accompagnant la transmission RDS assurent le réglage de l'horloge.

- 1** Réglez **[SET CT-ON]** dans **[GENERAL]** (page 21).

Lecture

Lecture d'un disque

- 1** Insérez le disque (étiquette vers le haut).

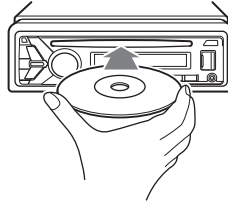

La lecture commence automatiquement.

Lecture d'un périphérique USB

Dans ce mode d'emploi, « iPod » est utilisé pour faire référence, de manière générale, aux fonctions iPod d'un iPod ou d'un iPhone, sauf mention contraire figurant dans le texte ou les illustrations.

Pour plus de détails sur la compatibilité de votre iPod, reportez-vous à la section « À propos de l'iPod » (page 25) ou visitez le site d'assistance indiqué sur la couverture arrière.

Des périphériques USB de type MSC (Mass Storage Class) et MTP (Media Transfer Protocol)* conformes à la norme USB peuvent être utilisés. La sélection du mode MTP peut être obligatoire avec certains lecteurs multimédia numériques ou smartphones Android.

* tels qu'un lecteur Flash USB, un lecteur multimédia numérique ou un smartphone Android

Remarques

- Pour plus de détails sur la compatibilité de votre périphérique USB, visitez le site d'assistance indiqué sur la couverture arrière.
- La lecture des fichiers suivants n'est pas prise en charge.
MP3/WMA/AAC/FLAC :
 - fichiers contenant une protection des droits d'auteur
 - fichiers DRM (Gestion des droits numériques)MP3/WMA/AAC :
 - fichiers comprimés sans perteWAV :
 - fichiers audio multicanaux

1 Raccordez un périphérique USB au port USB (page 9).

La lecture commence.

Si un périphérique est déjà raccordé, pour démarrer la lecture, appuyez sur SRC pour sélectionner [USB] ([IPD] apparaît sur l'affichage lorsque l'iPod est reconnu).

2 Réglez le volume sur cet appareil.

Pour arrêter la lecture

Appuyez sur OFF et maintenez enfoncé pendant 1 seconde.

Pour retirer le périphérique

Arrêtez la lecture, puis retirez le périphérique.

Avertissement concernant l'iPhone

Lorsque vous connectez un iPhone par USB, le volume des appels téléphoniques est contrôlé par l'iPhone et non par l'appareil. Évitez d'augmenter le volume par inadvertance en cours d'appel, le niveau sonore pouvant être brusquement élevé lorsqu'il est mis fin à l'appel.

Lecture d'un périphérique BLUETOOTH

Vous pouvez lire du contenu sur un périphérique connecté prenant en charge le profil BLUETOOTH A2DP (Profil de distribution audio avancée).



1 Établissez une connexion BLUETOOTH avec le périphérique audio (page 7).

Pour sélectionner le périphérique audio, appuyez sur MENU, puis sélectionnez [BLUETOOTH] → [SET AUDIODEV] (page 23).

2 Appuyez sur SRC pour sélectionner [BT AUDIO].

3 Utilisez le périphérique audio pour commencer la lecture.

4 Réglez le volume sur cet appareil.

Remarques

- Selon le périphérique audio utilisé, des informations telles que le titre, le numéro/la durée de la plage et l'état de la lecture peuvent ne pas être affichées sur cet appareil.
- Même si la source est modifiée sur cette appareil, la lecture du périphérique audio ne s'interrompt pas.
- [BT AUDIO] n'apparaît pas sur l'affichage de l'appareil lorsque l'application « SongPal » est en cours d'utilisation via la fonction BLUETOOTH.

Adaptation du niveau de volume du périphérique BLUETOOTH aux autres sources

Démarré la lecture sur le périphérique audio BLUETOOTH à un niveau de volume modéré et réglez l'appareil sur votre volume d'écoute habituel. Appuyez sur MENU, puis sélectionnez [SOUND] → [SET BTA VOL] (page 23).

Recherche et lecture de plages

Lecture répétée et aléatoire

1 En cours de lecture, appuyez plusieurs fois sur ↶ (Répéter) ou ↷ (Aléatoire) pour sélectionner le mode de lecture souhaité.

Le démarrage de la lecture dans le mode sélectionné peut prendre un certain temps.

Les modes de lecture disponibles diffèrent selon la source audio sélectionnée.

Recherche d'une plage par son nom (Quick-BrowZer)

Non disponible quand un iPod est connecté.

1 Pendant la lecture d'un CD, d'un périphérique USB ou de BT AUDIO*1, appuyez sur Q (Rechercher)*2 pour afficher la liste des catégories de recherche.

Lorsque la liste des plages s'affiche, appuyez plusieurs fois sur ↵ (Retour) jusqu'à ce que la catégorie de recherche souhaitée apparaisse.

*1 Disponible uniquement pour les périphériques audio prenant en charge le profil AVRCP (Profil de commande à distance audio/vidéo) 1.4 ou supérieur.

*2 Pendant la lecture USB, appuyez sur Q (Rechercher) pendant plus de 2 secondes pour revenir directement au début de la liste de catégories.

2 Tournez la molette de réglage pour sélectionner la catégorie de recherche de votre choix, puis appuyez pour valider.

3 Répétez l'étape 2 pour chercher la plage souhaitée.

La lecture commence.

Pour quitter le mode Quick-BrowZer

Appuyez sur Q (Rechercher).

Recherche d'éléments par saut (Mode Saut)

Non disponible quand un iPod est connecté.

- 1 Appuyez sur **Q** (Rechercher).
- 2 Appuyez sur **SEEK +**.
- 3 Tournez la molette de réglage pour sélectionner l'élément.
L'appareil effectue des sauts dans la liste par pas de 10 % du nombre total d'éléments.
- 4 Appuyez sur **ENTER** pour revenir au mode **Quick-BrowZer**.
L'élément sélectionné apparaît.
- 5 Tournez la molette de réglage pour sélectionner l'élément souhaité, puis appuyez dessus.
La lecture commence.

Appel mains libres (via BLUETOOTH uniquement)

Pour utiliser un téléphone portable, connectez-le à cet appareil. Vous pouvez connecter deux téléphones portables à cet appareil. Pour plus de détails, reportez-vous à la section « Préparation d'un périphérique BLUETOOTH » (page 7).



Recevoir un appel

- 1 Appuyez sur **CALL** lorsqu'un appel est reçu accompagné d'une sonnerie.
L'appel téléphonique commence.

Remarque

La sonnerie et la voix du correspondant sont reproduites par les haut-parleurs avant uniquement.

Pour rejeter l'appel

Appuyez sur **OFF** et maintenez enfoncé pendant 1 seconde.

Pour mettre fin à l'appel

Appuyez à nouveau sur **CALL**.

Passer un appel

Vous pouvez passer un appel à partir du répertoire téléphonique ou de l'historique des appels lorsqu'un téléphone portable prenant en charge le profil PBAP (profil d'accès au répertoire téléphonique) est connecté.

Lorsque deux téléphones portables sont connectés à l'appareil, sélectionnez l'un ou l'autre des téléphones.

À partir du répertoire téléphonique

- 1 Appuyez sur **CALL**.
Lorsque deux téléphones portables sont connectés à l'appareil, tournez la molette de réglage pour sélectionner l'un des téléphones, puis appuyez dessus.
- 2 Tournez la molette de réglage pour sélectionner **[PHONE BOOK]**, puis appuyez dessus.

- 3 Tournez la molette de réglage pour sélectionner une initiale dans la liste des initiales, puis appuyez dessus.
- 4 Tournez la molette de réglage pour sélectionner un nom dans la liste des noms, puis appuyez dessus.
- 5 Tournez la molette de réglage pour sélectionner un numéro dans la liste des numéros, puis appuyez dessus.
L'appel téléphonique commence.

À partir de l'historique des appels

- 1 Appuyez sur CALL.
Lorsque deux téléphones portables sont connectés à l'appareil, tournez la molette de réglage pour sélectionner l'un des téléphones, puis appuyez dessus.
- 2 Tournez la molette de réglage pour sélectionner [RECENT CALL], puis appuyez dessus.
L'historique des appels apparaît.
- 3 Tournez la molette de réglage pour sélectionner un nom ou un numéro dans le répertoire des appels, puis appuyez dessus.
L'appel téléphonique commence.

Par saisie du numéro de téléphone

- 1 Appuyez sur CALL.
Lorsque deux téléphones portables sont connectés à l'appareil, tournez la molette de réglage pour sélectionner l'un des téléphones, puis appuyez dessus.
- 2 Tournez la molette de réglage pour sélectionner [DIAL NUMBER], puis appuyez dessus.
- 3 Tournez la molette de réglage pour saisir le numéro de téléphone, et en dernier lieu sélectionnez [] (espace), puis appuyez sur ENTER*.
L'appel téléphonique commence.
* Appuyez sur SEEK +/- pour déplacer l'indication numérique.

Remarque

[] apparaît au lieu de [#] sur l'affichage.

Par recomposition

- 1 Appuyez sur CALL.
Lorsque deux téléphones portables sont connectés à l'appareil, tournez la molette de réglage pour sélectionner l'un des téléphones, puis appuyez dessus.
- 2 Tournez la molette de réglage pour sélectionner [REDIAL], puis appuyez dessus.
L'appel téléphonique commence.

À l'aide de repères vocaux

Vous pouvez passer un appel en prononçant le repère vocal mémorisé sur un téléphone portable qui dispose d'une fonction de numérotation vocale.

- 1 Appuyez sur CALL.
Lorsque deux téléphones portables sont connectés à l'appareil, tournez la molette de réglage pour sélectionner l'un des téléphones, puis appuyez dessus.
- 2 Tournez la molette de réglage pour sélectionner [VOICE DIAL], puis appuyez dessus.
À défaut, appuyez sur VOICE lorsque la fonction « SongPal » est inactive.
- 3 Prononcez le repère vocal stocké sur le téléphone portable.
Votre voix est reconnue, et l'appel est passé.

Pour annuler la numérotation vocale

Appuyez sur VOICE.

Opérations disponibles en cours d'appel

Réglage du volume de la sonnerie

Tournez la molette de réglage lorsque vous recevez un appel.

Réglage du volume de la voix du correspondant

Tournez la molette de réglage lorsque l'appel est en cours.

Réglage du volume pour l'autre partie (réglage du gain du micro)

Appuyez sur MIC.

Niveaux de volume réglables : [MIC-LOW], [MIC-MID], [MIC-HI].

Réduction de l'écho et des bruits (Mode correcteur d'écho/correcteur de bruits)

Appuyez sur MIC et maintenez enfoncé.

Modes réglables : [EC/NC-1], [EC/NC-2].

Pour basculer du mode mains libres au mode manuel

En cours d'appel, appuyez sur MODE pour basculer le son de l'appel téléphonique entre l'appareil et le téléphone portable.

Remarque

Cette opération peut ne pas être disponible, selon le téléphone portable utilisé.

Fonctions utiles

SongPal avec un iPhone/ smartphone Android

Il est nécessaire de télécharger la toute dernière version de l'application « SongPal » à partir de l'App Store pour un iPhone ou de Google Play pour un smartphone Android.



Remarques

- Pour votre sécurité, respectez la réglementation routière locale, et n'utilisez pas l'application en conduisant.
- « SongPal » est une application qui permet de commander les périphériques audio Sony compatibles, grâce à votre iPhone/smartphone Android.
- Les fonctionnalités dont vous pouvez disposer par l'intermédiaire de « SongPal » varient en fonction du périphérique connecté.
- Pour utiliser les fonctionnalités « SongPal », consultez les informations détaillées disponibles sur votre iPhone/smartphone Android.
- Pour plus de détails concernant « SongPal », consultez la page web suivante : <http://rd1.sony.net/help/speaker/songpal/>
- Visitez le site web ci-dessous et vérifiez quels sont les modèles d'iPhone ou de smartphones Android compatibles.



Pour un iPhone : visitez l'App Store

Pour les smartphones Android : visitez Google Play

Établissement d'une connexion

SongPal

- 1 Permet d'établir une connexion BLUETOOTH avec un iPhone ou un smartphone Android (page 7).**
Pour sélectionner le périphérique audio, appuyez sur MENU, puis sélectionnez [BLUETOOTH] → [SET AUDIODEV] (page 23).
- 2 Lancez l'application « SongPal ».*1**
- 3 Maintenez enfoncée la touche APP de l'appareil pendant plus de 2 secondes.*2**
La connexion à l'iPhone/au smartphone Android commence.
Pour de plus amples détails sur la manière de procéder sur un iPhone/smartphone Android, consultez l'aide de l'application.

- *1 Si [AUTO LAUNCH] sous [SONGPAL] est réglé sur [ON] (page 24), la connexion « SongPal » s'établit automatiquement lors de l'activation du signal BLUETOOTH du smartphone iPhone/Android.
- *2 À défaut, appuyez sur MENU, puis sélectionnez [SONGPAL] → [CONNECT] (page 24).

Si le numéro du périphérique apparaît

Assurez-vous que le numéro est affiché (par ex. 123456), puis sélectionnez [Oui] sur l'iPhone/le smartphone Android.

Pour mettre fin à la connexion

- 1 Appuyez sur MENU, tournez la molette de réglage pour sélectionner [SONGPAL], puis appuyez dessus.
- 2 Tournez la molette de réglage pour sélectionner [CONNECT], puis appuyez dessus.

Sélection de la source ou de l'application

Vous pouvez sélectionner la source ou l'application de votre choix sur l'iPhone/le smartphone Android.

Sélection de la source

Appuyez sur SRC à plusieurs reprises. À défaut, appuyez sur SRC, tournez la molette de réglage pour sélectionner l'élément souhaité, puis appuyez sur ENTER.

Affichage de la liste des sources

Appuyez sur SRC.

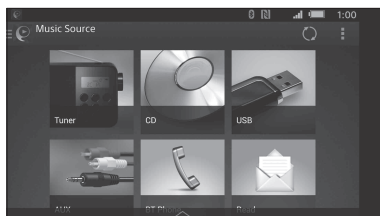

Annonce de la réception de différentes informations par le guide vocal (smartphone Android uniquement)

Lorsque des SMS, des notifications Twitter/Facebook/Calendrier, etc. sont reçues, elles sont immédiatement annoncées par l'intermédiaire des haut-parleurs du véhicule.

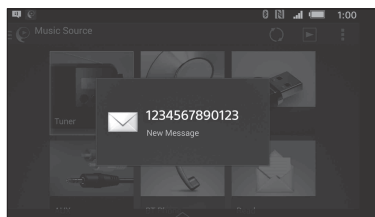

Pour plus de détails concernant les réglages, consultez l'aide de l'application.

Activation de la reconnaissance vocale (smartphone Android uniquement)

Lorsque vous enregistrez une application, il vous est possible de la commander vocalement. Pour plus de détails, consultez l'aide de l'application.

Activation de la reconnaissance vocale

- 1 Appuyez sur VOICE pour activer la reconnaissance vocale.
- 2 Prononcez la commande vocale de votre choix dans le micro lorsque [Say Source or App] apparaît sur le smartphone Android.

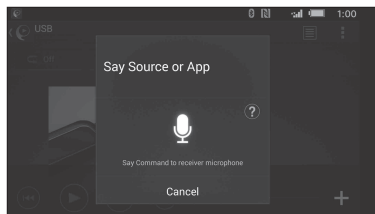

Remarques

- Il est possible que la reconnaissance vocale ne soit pas disponible dans certains cas.
- La reconnaissance vocale peut ne pas fonctionner correctement en fonction des performances du smartphone Android connecté.
- Utilisez la reconnaissance vocale lorsque les bruits, tel que celui du moteur, sont réduits au minimum.

Réponse à un message SMS (smartphone Android uniquement)

Vous pouvez répondre à un message grâce à la reconnaissance vocale.

- 1 Activez la reconnaissance vocale, puis prononcez « Reply (Répondre) ». L'affichage d'entrée de message apparaît dans l'application « SongPal ».
- 2 Entrez un message de réponse à l'aide de la reconnaissance vocale. La liste des messages candidats apparaît dans l'application « SongPal ».
- 3 Tournez la molette de réglage pour sélectionner le message de votre choix, puis appuyez dessus. Le message est envoyé.

Réglage du son et de l'affichage

Vous pouvez effectuer les réglages du son et de l'affichage par l'intermédiaire d'un iPhone/ smartphone Android.

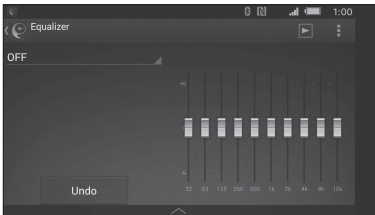

Pour plus de détails concernant les réglages, consultez l'aide de l'application.

3 Après le bip émis par l'iPhone, parlez dans le micro.

L'iPhone émet à nouveau un bip, et Siri commence à répondre.

Désactivation de Siri Eyes Free

Appuyez sur VOICE.

Remarques

- Il est possible que l'iPhone ne reconnaisse pas votre voix, en fonction des conditions dans lesquelles vous l'utilisez. (Par exemple, si votre véhicule est en mouvement).
- Siri Eyes Free peut ne pas fonctionner correctement, ou le temps de réponse peut être long dans des zones où la réception des signaux de l'iPhone est difficile.
- En fonction des conditions dans lesquelles l'iPhone est utilisé, Siri Eyes Free peut ne pas fonctionner correctement, voire s'arrêter.
- Si vous effectuez la lecture d'une plage avec un iPhone qui utilise la connexion audio Bluetooth, lorsque la lecture commence via BLUETOOTH, Siri Eyes Free se ferme automatiquement et l'appareil bascule sur la source audio BLUETOOTH.
- Lorsque Siri Eyes Free est activé en cours de lecture audio, l'appareil est susceptible de basculer sur la source audio BLUETOOTH, même si vous ne spécifiez aucune plage pour la lecture.
- Lors du raccordement de l'iPhone à un port USB, Siri Eyes Free peut ne pas fonctionner correctement, voire même s'arrêter.
- Lorsque vous raccordez l'iPhone à l'appareil par USB, n'activez pas Siri avec l'iPhone. Siri Eyes Free peut ne pas fonctionner correctement, voire s'arrêter.
- Aucun son n'est diffusé lorsque Siri Eyes Free est activé.

Utilisation de Siri Eyes Free

Siri Eyes Free vous permet d'utiliser un iPhone en mode mains libres, en parlant simplement dans le micro. Cette fonction nécessite de connecter un iPhone à l'appareil via BLUETOOTH. Cette fonctionnalité est disponible pour l'iPhone 4s et les versions ultérieures. Assurez-vous que votre iPhone utilise la dernière version d'iOS.

Vous devez préalablement effectuer l'enregistrement et la configuration de la connexion BLUETOOTH de l'iPhone avec l'appareil. Pour plus de détails, reportez-vous à la section « Préparation d'un périphérique BLUETOOTH » (page 7).

Pour sélectionner l'iPhone, appuyez sur MENU, puis sélectionnez [BLUETOOTH] → [SET AUDIODEV] (page 23).

- 1 Activez la fonction Siri sur l'iPhone. Pour plus d'informations, reportez-vous au mode d'emploi fourni avec l'iPhone.
- 2 Appuyez sur VOICE. L'écran de commande vocale apparaît.

Désactivation du mode DEMO

Vous pouvez désactiver l'écran de démonstration qui s'affiche lorsque la source est désactivée et que l'horloge est affichée.

- 1 Appuyez sur MENU, tournez la molette de réglage pour sélectionner [GENERAL], puis appuyez dessus.
- 2 Tournez la molette de réglage pour sélectionner [SET DEMO], puis appuyez dessus.
- 3 Tournez la molette de réglage pour sélectionner [SET DEMO-OFF], puis appuyez dessus.
Le réglage est terminé.
- 4 Appuyez deux fois sur ↵ (Retour).
L'affichage revient au mode de réception/lecture normal.

Réglages de base

Vous pouvez régler des paramètres dans les catégories de configuration suivantes : Configuration générale (GENERAL), Configuration du son (SOUND), Configuration de l'affichage (DISPLAY), Configuration de BLUETOOTH (BLUETOOTH), Configuration de SongPal (SONGPAL)

- 1 Appuyez sur MENU.
- 2 Tournez la molette de réglage pour sélectionner la catégorie de configuration, puis appuyez dessus.
Les paramètres qui peuvent être définis varient selon la source et les réglages.
- 3 Tournez la molette de réglage pour sélectionner les options, puis appuyez dessus.

Pour revenir à l'affichage précédent

Appuyez sur ↵ (Retour).

Configuration générale (GENERAL)

DEMO (démonstration)

Permet d'activer la démonstration : [ON], [OFF].

CLOCK-ADJ (réglage de l'horloge) (page 7)

CAUT ALM (alarme d'avertissement)

Permet d'activer la fonction d'alarme d'avertissement : [ON], [OFF] (page 6).
(Disponible uniquement lorsque la source est désactivée et que l'horloge est affichée.)

BEEP

Permet d'activer le bip sonore : [ON], [OFF].

AUTO OFF

Permet d'éteindre l'appareil automatiquement après un certain temps lorsque l'appareil est mis hors tension : [ON] (30 minutes), [OFF].

STEERING

Permet d'enregistrer/réinitialiser les paramètres de la télécommande au volant.
(Disponible uniquement lorsque la source est désactivée et que l'horloge est affichée.)

STR CONTROL (commande au volant)

Permet de sélectionner le mode d'entrée de la télécommande connectée. Pour éviter toute erreur de fonctionnement, vérifiez avant utilisation si le mode d'entrée correspond à la télécommande connectée.

CUSTOM

Mode d'entrée de la télécommande au volant

PRESET

Mode d'entrée de la télécommande filaire, excepté la télécommande au volant

EDIT CUSTOM

Permet d'enregistrer les fonctions (SOURCE, ATT, VOL +/-, SEEK +/-, VOICE, ON HOOK, OFF HOOK) dans la télécommande au volant :

- 1 Tournez la molette de réglage pour sélectionner la fonction que vous voulez attribuer à la télécommande au volant, puis appuyez dessus.
- 2 Lorsque [REGISTER] clignote, appuyez sur le bouton de la télécommande au volant auquel vous souhaitez attribuer une fonction et maintenez-le enfoncé. Lorsque l'enregistrement est terminé, [REGISTERED] s'affiche.
- 3 Pour enregistrer d'autres fonctions, répétez les étapes 1 et 2.

(Disponible uniquement lorsque [STR CONTROL] est réglé sur [CUSTOM].)

RESET CUSTOM

Permet de réinitialiser les fonctions enregistrées de la télécommande au volant : [YES], [NO].
(Disponible uniquement lorsque [STR CONTROL] est réglé sur [CUSTOM].)

Remarques

- Lorsque vous réglez ces paramètres, seules les commandes par touches sur l'appareil sont disponibles. Pour des raisons de sécurité, garez votre voiture avant de régler ce paramètre.
- Si une erreur se produit lors de l'enregistrement, toutes les données enregistrées sont préservées. Recommencez l'enregistrement à partir de la fonction qui est à l'origine de l'erreur.
- Il est possible que cette fonction ne soit pas disponible sur certains véhicules. Pour plus de détails sur la compatibilité de votre véhicule, visitez le site d'assistance indiqué sur la couverture arrière.

CT (heure)

Permet d'activer la fonction CT : [ON], [OFF].

REGIONAL

Permet de restreindre la réception à une région spécifique : [ON], [OFF].
(Disponible uniquement pendant la réception FM.)

BTM (mémorisation des meilleurs accords)

(page 11)

(Disponible uniquement lorsque le syntoniseur [FM/MW/LW] est sélectionné.)

ANNOUNCE (message)

Active les messages diffusés (page 11).
(Indisponible lorsque la source est désactivée et que l'horloge est affichée.)

SOFTLINK

Recherche et choisit automatiquement le même programme lorsque le signal du programme en cours est trop faible pour être capté : [ON], [OFF].
(Disponible uniquement en cours de réception DAB.)

ANT-PWR (alimentation électrique de l'antenne)

Fournit l'alimentation à la borne d'entrée de l'antenne DAB : [ON], [OFF].
(Disponible uniquement lorsque l'appareil est mis hors tension et en cours de réception DAB.)

AUTOSCAN (balayage automatique)

Effectue un balayage automatique pour mettre à jour la liste de services en mode Quick-BrowZer.
(Disponible uniquement en cours de réception DAB.)

FIRMWARE

(Disponible uniquement lorsque la source est désactivée et que l'horloge est affichée.)
Permet de vérifier/mettre à jour la version du firmware. Pour plus d'informations, visitez le site d'assistance à l'adresse mentionnée au dos du manuel.

FW VERSION (version du firmware)

Affiche la version actuelle du firmware.

FW UPDATE (mise à jour du firmware)

Lance le processus de mise à jour du firmware : [YES], [NO].

La mise à jour du firmware dure quelques minutes. Pendant la mise à jour, ne tournez pas la clé de contact sur la position OFF et ne retirez pas le périphérique USB.

Configuration du son (SOUND)

Ce menu de configuration n'est pas disponible lorsque la source est désactivée et que l'horloge est affichée.

EXTRA BASS

Permet de renforcer les sons graves en synchronisation avec le niveau de volume : [1], [2], [OFF].
(Se règle automatiquement sur [OFF] lorsque [C.AUDIO+] est réglé sur [ON].)

C.AUDIO+ (ClearAudio+)

Reproduit le son en optimisant le signal numérique avec les réglages sonores recommandés par Sony : [ON], [OFF]. (Se règle automatiquement sur [OFF] quand [EQ10 PRESET] est modifié et/ou [EXTRA BASS] est réglé sur [1] ou [2] et/ou [DSO] est réglé sur [LOW], [MID] ou [HIGH].)

EQ10 PRESET

Sélectionne une courbe d'égaliseur parmi les 10 courbes disponibles ou désactive la fonction : [OFF], [R&B], [ROCK], [POP], [DANCE], [HIP-HOP], [ELECTRONICA], [JAZZ], [SOUL], [COUNTRY], [CUSTOM].

Il est possible de mémoriser le réglage de la courbe de l'égaliseur pour chaque source.

EQ10 CUSTOM

Permet de régler [CUSTOM] pour EQ10.
Réglage de la courbe d'égaliseur : [BAND1] 32 Hz, [BAND2] 63 Hz, [BAND3] 125 Hz, [BAND4] 250 Hz, [BAND5] 500 Hz, [BAND6] 1 kHz, [BAND7] 2 kHz, [BAND8] 4 kHz, [BAND9] 8 kHz, [BAND10] 16 kHz.

Le niveau de volume peut être réglé par incréments de 1 dB, de -6 dB à +6 dB.

POSITION (position d'écoute)

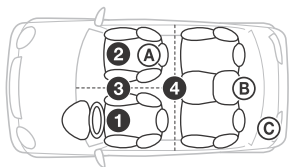

F/R POS (position avant/arrière)

Pour simuler un champ acoustique naturel en retardant la sortie audio provenant des haut-parleurs en fonction de votre position :

- 1 [FRONT L] (avant gauche),
- 2 [FRONT R] (avant droit),
- 3 [FRONT] (centre avant),
- 4 [ALL] (centre du véhicule),

[CUSTOM] (position définie par les réglages audio avancés du véhicule sur SongPal)

[OFF] (aucune position définie)

ADJ POSITION (régler la position)

Règle avec précision le paramètre de position d'écoute : [+3] – [CENTER] – [-3]. (Disponible uniquement lorsque [F/R POS] n'est pas réglé sur [OFF] ou [CUSTOM].)

SW POS (Position du caisson de graves)

- A [NEAR] (près),
- B [NORMAL] (normal),
- C [FAR] (loin)

(Disponible uniquement lorsque [F/R POS] est réglé sur tout autre paramètre que [OFF].)

DSO (Répartiteur dynamique du son émis)

Crée un son plus ambiant comme s'il y avait des haut-parleurs sur le tableau de bord : [OFF], [LOW], [MID], [HIGH].

(Se règle automatiquement sur [OFF] lorsque [C.AUDIO+] est réglé sur [ON].)

BALANCE

Permet de régler la balance du son : [RIGHT-15] – [CENTER] – [LEFT-15].

FADER

Permet de régler le niveau relatif : [FRONT-15] – [CENTER] – [REAR-15].

DSEE (Moteur d'amélioration du son numérique)

Améliore le son compressé numériquement en rétablissant les hautes fréquences perdues dans le processus de compression : [ON], [OFF].

Ce réglage peut être mémorisé pour chaque source autre que le syntoniseur.

AAV (Volume auto avancé)

Ajuste le niveau de volume de lecture de toutes les sources de lecture au niveau optimal : [ON], [OFF].

RB ENH (Extracteur de graves arrière)

Améliore les sons graves en appliquant un réglage de filtre passe-bas aux haut-parleurs arrière. Cette fonction permet aux haut-parleurs arrière de fonctionner comme un caisson de graves si l'un d'eux n'est pas branché. (Disponible uniquement lorsque [SW DIREC] est réglé sur [OFF].)

RBE MODE (Mode d'extracteur de graves arrière) Permet de sélectionner le mode d'extracteur de graves arrière : [1], [2], [3], [OFF].

LPF FREQ (Fréquence du filtre passe-bas)

Permet de sélectionner la fréquence de coupure du caisson de graves : [50Hz], [60Hz], [80Hz], [100Hz], [120Hz].

LPF SLOP (Pente du filtre passe-bas)

Permet de sélectionner la pente LPF : [1], [2], [3].

SW DIREC (Connexion directe du caisson de graves)

Effectue les réglages du caisson de graves raccordé au câble du haut-parleur arrière sans amplificateur de puissance. (Disponible uniquement lorsque [RBE MODE] est réglé sur [OFF].)

Veillez à raccorder un caisson de graves de 4 Ω à 8 Ω aux câbles de l'un des haut-parleurs arrière. Ne raccordez pas un haut-parleur au câble de l'autre haut-parleur arrière.

SW MODE (Mode de caisson de graves)

Permet de sélectionner le mode de caisson de graves : [1], [2], [3], [OFF].

SW PHASE (Phase du caisson de graves)

Permet de sélectionner la phase du caisson de graves : [NORM], [REV].

SW POS (Position du caisson de graves)

Permet de sélectionner la position du caisson de graves : [NEAR], [NORMAL], [FAR]. (Disponible uniquement lorsque [F/R POS] est réglé sur tout autre paramètre que [OFF].)

LPF FREQ (Fréquence du filtre passe-bas)

Permet de sélectionner la fréquence de coupure du caisson de graves : [50Hz], [60Hz], [80Hz], [100Hz], [120Hz].

LPF SLOP (Pente du filtre passe-bas)

Permet de sélectionner la pente LPF : [1], [2], [3].

S.WOOFER (Caisson de graves)

SW LEVEL (Niveau du caisson de graves)

Permet de régler le niveau de volume du caisson de graves : [+10 dB] – [0 dB] – [-10 dB]. ([ATT] est affiché au réglage inférieur.)

SW PHASE (Phase du caisson de graves)

Permet de sélectionner la phase du caisson de graves : [NORM], [REV].

SW POS (Position du caisson de graves)

Permet de sélectionner la position du caisson de graves : [NEAR], [NORMAL], [FAR]. (Disponible uniquement lorsque [F/R POS] n'est pas réglé sur [OFF].)

LPF FREQ (Fréquence du filtre passe-bas)

Permet de sélectionner la fréquence de coupure du caisson de graves : [50Hz], [60Hz], [80Hz], [100Hz], [120Hz].

LPF SLOP (Pente du filtre passe-bas)

Permet de sélectionner la pente LPF : [1], [2], [3].

HPF (Filtre passe-haut)

HPF FREQ (Fréquence du filtre passe-haut)

Permet de sélectionner la fréquence de coupure du haut-parleur avant/arrière : [OFF], [50Hz], [60Hz], [80Hz], [100Hz], [120Hz].

HPF SLOP (Pente du filtre passe-haut)

Permet de sélectionner la pente HPF (effective uniquement lorsque [HPF FREQ] est réglé sur tout autre paramètre que [OFF]) : [1], [2], [3].

AUX VOL (niveau de volume AUX)

Permet de régler le niveau de volume de chaque périphérique auxiliaire raccordé : [+18 dB] – [0 dB] – [-8 dB].

Ce réglage évite d'ajuster le niveau de volume entre les sources.

(Disponible uniquement lorsque AUX est sélectionné.)

BTA VOL (Niveau de volume audio BLUETOOTH)

Permet de régler le niveau de volume de chaque périphérique BLUETOOTH connecté : [+6 dB] – [0 dB] – [-6 dB].

Ce réglage évite d'ajuster le niveau de volume entre les sources.

(Disponible uniquement lorsque l'audio ou une application BT est sélectionné.)

Configuration de l'affichage (DISPLAY)

DIMMER

Permet de modifier la luminosité de l'affichage : [OFF], [ON], [AT] (auto), [CLK].

([AT] est disponible uniquement lorsque le câble de commande de l'illumination est connecté et que les phares sont allumés.)

Pour activer cette fonction uniquement pendant une durée définie, sélectionnez [CLK], puis définissez l'heure de début et l'heure de fin.

– Pour définir la luminosité quand la fonction du régulateur de luminosité est activée : réglez [DIMMER] sur [ON], puis ajustez [BRIGHTNESS].

– Pour définir la luminosité quand la fonction du régulateur de luminosité est désactivée : réglez [DIMMER] sur [OFF], puis ajustez [BRIGHTNESS].

Le réglage de luminosité est mémorisé et appliqué lorsque la fonction du régulateur de luminosité est activée ou désactivée.

BRIGHTNESS

Permet de régler la luminosité de l'affichage. Le niveau de luminosité est réglable entre : [1] – [10].

BUTTON-C (couleur des touches)

Permet de sélectionner une couleur prédéfinie ou personnalisée pour les touches.

COLOR

Permet de choisir parmi 15 couleurs prédéfinies, 1 couleur personnalisée.

CUSTOM-C (couleur personnalisée)

Permet d'enregistrer une couleur personnalisée pour les touches.

RGB RED, RGB GRN, RGB BLUE

Gamme de couleurs réglables : [0] – [32] ([0] ne peut pas être défini dans toutes les gammes de couleurs).

DSPL-C (couleur de l'affichage)

Permet de sélectionner une couleur prédéfinie ou personnalisée pour l'affichage.

COLOR

Permet de choisir parmi 15 couleurs prédéfinies, 1 couleur personnalisée.

CUSTOM-C (couleur personnalisée)

Permet d'enregistrer une couleur personnalisée pour l'affichage.

RGB RED, RGB GRN, RGB BLUE

Gamme de couleurs réglables : [0] – [32] ([0] ne peut pas être défini dans toutes les gammes de couleurs).

SND SYNC (synchronisation du son)

Active la synchronisation de l'illumination avec le son : [ON], [OFF].

AUTO SCR (défilement automatique)

Permet de faire défiler automatiquement les rubriques longues : [ON], [OFF].

(Non disponible lorsque AUX ou le syntoniseur (FM/MW/LW) est sélectionné.)

Configuration de BLUETOOTH (BLUETOOTH)

PAIRING (page 8)

Permet de connecter jusqu'à deux périphériques BLUETOOTH : [DEVICE 1], [DEVICE 2].

[DEVICE 1] ou [DEVICE 2] prendra le nom du périphérique apparié une fois l'appariement terminé.

AUDIODEV (périphérique audio)

Permet de sélectionner le périphérique audio. [*] apparaît sur le périphérique apparié avec le [DEVICE 1] ou le périphérique audio compatible A2DP actuel.

RINGTONE

Permet de choisir si la sonnerie sera émise par cet appareil ou par le téléphone portable connecté : [1] (cet appareil), [2] (téléphone portable).

AUTO ANS (réponse automatique)

Permet de régler cet appareil pour qu'il réponde automatiquement à un appel entrant : [OFF], [1] (après 3 secondes environ), [2] (après 10 secondes environ).

AUTOPAIR (appairage automatique)

Permet de démarrer l'appairage BLUETOOTH automatiquement lorsque le périphérique iOS version 5.0 ou ultérieure est connecté par USB : [ON], [OFF].

BT SIGNAL (signal BLUETOOTH) (page 8)

Permet d'activer/de désactiver la fonction BLUETOOTH.

BT INIT (initialisation du BLUETOOTH)

Permet d'initialiser tous les réglages BLUETOOTH (informations d'appairage, numéros prédéfinis, informations relatives aux périphériques, etc.) : [YES], [NO].
Lorsque vous mettez cet appareil au rebut, initialisez tous les réglages.
(Disponible uniquement lorsque la source est désactivée et que l'horloge est affichée.)

Configuration de SongPal (SONGPAL)

AUTO LAUNCH

Permet d'activer le lancement automatique de « SongPal » : [ON], [OFF].
Lorsque [ON] est sélectionné, « SongPal » se connecte automatiquement une fois la connexion BLUETOOTH établie.

CONNECT

Permet de lancer et de quitter la fonction « SongPal » (connexion).

Informations complémentaires

Mise à jour du firmware

Pour mettre à jour le firmware, consultez le site d'assistance à l'adresse mentionnée au dos du manuel, puis suivez les instructions en ligne.

Remarques

- La mise à jour du firmware nécessite l'utilisation d'un périphérique USB (non fourni). Stockez le programme de mise à jour sur le périphérique USB, raccordez le périphérique au port USB, puis exécutez l'opération de mise à jour.
- La mise à jour du firmware dure quelques minutes. Pendant la mise à jour, ne tournez pas la clé de contact sur la position OFF et ne retirez pas le périphérique USB.

Précautions

- Si votre véhicule est resté garé en plein soleil, laissez l'appareil refroidir avant de l'utiliser.
- Ne laissez pas la façade avant ou des appareils audio à l'intérieur de la voiture, au risque de provoquer un dysfonctionnement en raison de la température élevée de celle-ci en plein soleil.
- L'antenne électrique se déploie automatiquement.

Condensation

Si de la condensation se produit dans l'appareil, retirez le disque et attendez environ une heure que l'humidité se soit évaporée. Sinon l'appareil ne fonctionnera pas correctement.

Pour conserver un son de haute qualité

Ne renversez pas de liquide sur l'appareil ou sur les disques.

Remarques sur les disques

- N'exposez pas les disques à la lumière directe du soleil ou à des sources de chaleur comme des conduits d'air chaud et ne les laissez pas dans une voiture garée en plein soleil.
- Avant la lecture, nettoyez les disques avec un chiffon de nettoyage en partant du centre vers l'extérieur. N'utilisez pas de solvants tels que de l'essence, du diluant, des nettoyants disponibles dans le commerce.



- Cet appareil est conçu pour la lecture des disques conformes à la norme Compact Disc (CD). Les DualDiscs et certains disques de musique encodés avec des technologies de protection des droits d'auteur ne sont pas conformes à la norme Compact Disc (CD), par conséquent, ces disques ne peuvent pas être lus avec cet appareil.
- Disques NE POUVANT PAS être lus sur cet appareil
 - Disques sur lesquels sont collés des étiquettes, des autocollants, de l'adhésif ou du papier. La lecture de tels disques pourrait entraîner un problème de fonctionnement ou endommager le disque.
 - Disques de forme non standard (notamment en forme de cœur, de carré ou d'étoile). Vous risquez d'endommager votre appareil si vous essayez de les lire.
 - Disques de 8 cm.

Remarques sur les disques CD-R/CD-RW

- Si le disque en multisession commence par une session CD-DA, il est identifié comme un disque CD-DA et les autres sessions ne sont pas lues.
- Disques NE POUVANT PAS être lus sur cet appareil
 - Les CD-R/CD-RW avec une qualité d'enregistrement médiocre.
 - Les CD-R/CD-RW enregistrés avec un appareil d'enregistrement incompatible.
 - Les CD-R/CD-RW finalisés de façon incorrecte.
 - Les CD-R/CD-RW autres que ceux enregistrés au format de CD de musique ou au format MP3 conforme à la norme ISO9660 Level 1/Level 2, Joliet/Romeo ou multisession.

Modèles d'iPhone/iPod compatibles

Modèle compatible	Bluetooth®	USB
iPhone SE	✓	✓
iPhone 6s	✓	✓
iPhone 6s Plus	✓	✓
iPhone 6	✓	✓
iPhone 6 Plus	✓	✓
iPhone 5s	✓	✓
iPhone 5c	✓	✓
iPhone 5	✓	✓
iPhone 4s	✓	✓
iPod touch (6ème génération)	✓	✓
iPod touch (5ème génération)	✓	✓
iPod nano (7ème génération)		✓

- L'utilisation du badge Made for Apple signifie qu'un accessoire a été conçu pour être raccordé spécifiquement au produit ou aux produits Apple identifiés dans le badge, et a été certifié par le constructeur pour satisfaire les normes de performance d'Apple. Apple n'est pas responsable du fonctionnement de cet appareil ni de sa conformité avec les consignes et normes de sécurité. Veuillez noter que l'utilisation de cet accessoire avec un produit Apple peut avoir un effet adverse sur les performances sans fil.

Ordre de lecture des fichiers audio

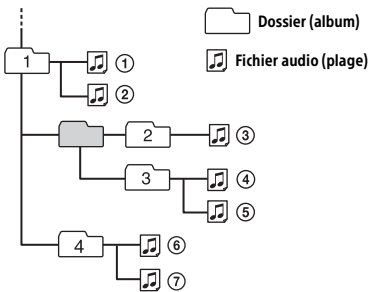

Si vous avez des questions ou des problèmes concernant cet appareil qui ne sont pas abordés dans ce mode d'emploi, contactez votre revendeur Sony.

Entretien

Nettoyage des connecteurs

L'appareil peut ne pas fonctionner correctement si les connecteurs entre l'appareil et la façade avant sont souillés. Pour éviter cette situation, retirez la façade avant (page 6) et nettoyez les connecteurs à l'aide d'un coton-tige. N'exercez pas une pression trop forte. Vous risqueriez d'endommager les connecteurs.

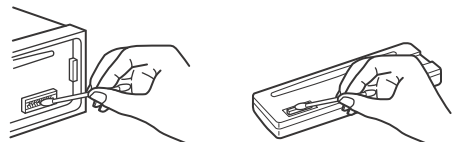

À propos de l'iPod

- Vous pouvez raccorder cet appareil aux modèles d'iPod suivants. Mettez vos périphériques iPod à jour avec le logiciel le plus récent avant toute utilisation.

Remarques

- Pour plus de sécurité, coupez le contact avant de nettoyer les connecteurs et retirez la clé de contact.
- Ne touchez jamais les connecteurs directement avec les doigts ou avec un objet métallique.

Spécifications

Radio

DAB/DAB+/DMB-R

Plage de syntonisation : 174,928 MHz – 239,200 MHz

Borne d'antenne :
connecteur d'antenne externe

FM

Plage de syntonisation : 87,5 MHz – 108,0 MHz

Borne d'antenne :
connecteur d'antenne externe

Moyenne fréquence :

FM CCIR : -1 956,5 kHz à -487,3 kHz et
+500,0 kHz à +2 095,4 kHz

Sensibilité utile : 8 dB

Sélectivité : 75 dB à 400 kHz

Rapport signal/bruit : 73 dB (mono)

Séparation : 50 dB à 1 kHz

Réponse en fréquence : 20 Hz – 15 000 Hz

MW (PO)/LW (GO)

Plage de syntonisation :

MW (PO) : 531 kHz – 1 602 kHz
LW (GO) : 153 kHz – 279 kHz

Borne d'antenne :
connecteur d'antenne externe

Sensibilité : MW (PO) : 26 µV, LW (GO) : 50 µV

Lecteur CD

Rapport signal/bruit : 120 dB

Réponse en fréquence : 10 Hz – 20 000 Hz

Pleurage et scintillement : en dessous du seuil mesurable

Nombre maximal*1 de :

Dossiers (albums)*2 : 150

Fichiers (plages) et dossiers*3 : 300

Caractères affichables pour un nom de dossier/
fichier : 32 (Joliet)/64 (Romeo)

Codec correspondant : MP3 (.mp3), WMA (.wma) et
AAC (.m4a)

*1 CD-R/CD-RW uniquement

*2 Dossier racine compris

*3 Peut être inférieur à la valeur mesurée si les noms de dossier/fichier contiennent de nombreux caractères

Lecteur USB

Interface : USB (haute vitesse)

Courant maximal : 1 A

Nombre maximal de fichiers (plages)
reconnaissables : 10 000

Codec correspondant :

MP3 (.mp3)

Débit binaire : 8 kbits/s – 320 kbits/s (prise
en charge de VBR (Variable Bit Rate))

Taux d'échantillonnage : 16 kHz – 48 kHz

WMA (.wma)

Débit binaire : 32 kbits/s – 192 kbits/s (prise
en charge de VBR (Variable Bit Rate))

Taux d'échantillonnage : 32 kHz, 44,1 kHz,
48 kHz

AAC (.m4a, .mp4)

Débit binaire : 8 kbits/s – 320 kbits/s

Taux d'échantillonnage : 11,025 kHz – 48 kHz

WAV (.wav)

Profondeur de bit : 16 bits

Taux d'échantillonnage : 44,1 kHz, 48 kHz

FLAC (.flac)

Profondeur de bit : 16 bits, 24 bits

Taux d'échantillonnage : 44,1 kHz, 48 kHz

Communication sans fil

Système de communication :

Norme BLUETOOTH version 3.0

Sortie :

Norme BLUETOOTH Classe de puissance 2
(Max. +4 dBm)

Portée de communication maximale*1 :

Ligne de visée, 10 m environ

Bande de fréquence :

Bande de 2,4 GHz (2,400 GHz à 2,4835 GHz)

Méthode de modulation : FHSS

Profils BLUETOOTH compatibles*2 :

A2DP (Profil de distribution audio avancée) 1.3

AVRCP (Profil de commande à distance audio/
vidéo) 1.5

HFP (Profil mains libres) 1.6

PBAP (Profil d'accès au répertoire téléphonique)

SPP (Profil de port série)

MAP (Profil d'accès aux messages)

HID (Profil de dispositif d'interface humaine)

Codec correspondant :

SBC (.sbc), ACC (.m4a)

*1 La portée réelle varie en fonction de nombreux facteurs, tels que la présence d'obstacles entre les périphériques, les champs magnétiques autour des fours à micro-ondes, l'électricité statique, la sensibilité de la réception, les performances de l'antenne, le système d'exploitation, les applications logicielles, etc.

*2 Les profils de la norme BLUETOOTH précisent l'objet de la communication BLUETOOTH entre les périphériques.

Communication NFC

Bande de fréquence et puissance maximum

NFC : 13,56 MHz < 60 dBµA/m à 10 m

Amplificateur de puissance

Sortie : sorties haut-parleurs

Impédance des haut-parleurs : 4 Ω – 8 Ω

Puissance de sortie maximale : 55 W × 4 (sous 4 Ω)

Généralités

Sorties :

- Borne de sorties audio (FRONT, REAR, SUB)
- Borne de commande de l'antenne électrique/ amplificateur de puissance (REM OUT)

Entrées :

- Borne d'entrée de commande à distance
- Borne d'entrée de l'antenne DAB
- Borne d'entrée de l'antenne FM/MW/LW
- Borne d'entrée MIC
- Prise d'entrée AUX (mini-prise stéréo)
- Port USB

Alimentation requise : batterie de véhicule 12 V CC (masse négative)

Consommation nominale : 10 A

Dimensions :

environ 178 mm × 50 mm × 177 mm (l/h/p)

Dimensions du support :

environ 182 mm × 53 mm × 160 mm (l/h/p)

Poids : environ 1,2 kg

Contenu de l'emballage :

- Appareil principal (1)
- Microphone (1)
- Composants destinés à l'installation et au raccordement (1 jeu)

Il est possible que votre revendeur ne dispose pas de certains accessoires décrits ci-dessus. Veuillez vous adresser à lui pour tout renseignement complémentaire.

La conception et les spécifications sont sujettes à modification sans préavis.

Copyrights

Les logos et la marque verbale Bluetooth® sont des marques déposées qui appartiennent à Bluetooth SIG, Inc. et qui sont utilisées par Sony Corporation sous licence uniquement. Les autres marques commerciales et noms commerciaux appartiennent à leurs propriétaires respectifs.

Le repère en forme de lettre N est une marque commerciale ou une marque déposée de NFC Forum, Inc. aux États-Unis et dans d'autres pays.

Windows Media est une marque ou une marque déposée de Microsoft Corporation aux États-Unis et/ou dans d'autres pays.

Ce produit est protégé par des droits de propriété intellectuelle de Microsoft Corporation. Toute utilisation ou diffusion de la technologie décrite sortant du cadre de l'utilisation de ce produit est interdite sans licence accordée par Microsoft ou une filiale autorisée de Microsoft.

Apple, iPhone, iPod, iPod nano, iPod touch et Siri sont des marques de Apple Inc., déposées aux États-Unis et dans d'autres pays/régions. App Store est une marque de service d'Apple Inc.

IOS est une marque commerciale ou une marque déposée de Cisco aux États-Unis et dans d'autres pays et qui est utilisée sous licence.

Google, Google Play et Android sont des marques de Google LLC.

libFLAC

Copyright (C) 2000-2009 Josh Coalson
Copyright (C) 2011-2013 Xiph.Org Foundation

La redistribution et l'utilisation en formes source et binaire, avec ou sans modification, sont permises pourvu que les conditions suivantes soient respectées :

- Toute redistribution de code source doit être accompagnée de la mention du copyright correspondant, de la liste de conditions et de la clause de non-responsabilité ci-dessous.
- Les redistributions en forme binaire doivent reproduire l'avis de droits d'auteur ci-dessus, cette liste de conditions et la clause de non-responsabilité ci-dessous dans la documentation et/ou tout autre matériel fourni avec la distribution.
- Ni le nom de Xiph.org Foundation, ni celui de ses contributeurs ne peut être utilisé pour soutenir ou promouvoir des produits dérivés de ce logiciel sans autorisation spécifique écrite préalable.

CE LOGICIEL EST FOURNI PAR LES DETENEURS DU COPYRIGHT ET SES CONTRIBUTEURS « EN L'ETAT » SANS QUELQUE GARANTIE QUE CE SOIT, EXPRESSE OU IMPLICITE, INCLUANT MAIS SANS S'Y LIMITER, LES GARANTIES IMPLICITES DE QUALITE MARCHANDE ET DE CONVENANCE A UNE FIN PARTICULIERE. EN AUCUN CAS LA FONDATION OU SES CONTRIBUTEURS NE PEUVENT ETRE TENUS POUR RESPONSABLES D'UN QUELCONQUE DOMMAGE DIRECT, INDIRECT, ACCESSOIRE, PARTICULIER, EXEMPLAIRE OU CONSECUTIF (Y COMPRIS, MAIS SANS S'Y LIMITER, L'ACQUISITION DE PRODUITS OU SERVICES DE SUBSTITUTION ; LA PERTE DE JOUISSANCE, DE DONNEES OU DE BENEFICES ; OU LES PERTES D'EXPLOITATION) QUELLES QU'EN SOIENT LES CAUSES ET QUEL QUE SOIT LE TYPE DE RESPONSABILITE, CONTRACTUELLE, SANS FAUTE OU FONDEE SUR UN DELIT CIVIL (Y COMPRIS PAR NEGLIGENCE OU POUR UNE AUTRE CAUSE) RESULTANT D'UNE MANIERE OU D'UNE AUTRE DE L'UTILISATION DE CE LOGICIEL, MEME SI MENTION A ETE FAITE DE LA POSSIBILITE DE TELS DOMMAGES.

Dépannage

La liste de contrôles suivante vous aidera à remédier aux problèmes que vous pourriez rencontrer avec cet appareil.

Avant de passer en revue la liste de contrôles ci-dessous, vérifiez les procédures de raccordement et d'utilisation.

Pour plus de détails sur l'utilisation du fusible et le retrait de l'appareil du tableau de bord, reportez-vous à la section « Raccordement/Installation » (page 33).

Si le problème n'est pas résolu, visitez le site d'assistance indiqué sur la couverture arrière.

Généralités

Absence de son ou son très faible.

- La position de la commande d'équilibre avant-arrière [FADER] n'est pas réglée pour un système à 2 haut-parleurs.
- Le volume de l'appareil et/ou du périphérique connecté est très faible.
 - Augmentez le volume de l'appareil et du périphérique connecté.

Aucun bip n'est émis.

- Un amplificateur de puissance en option est raccordé et vous n'utilisez pas l'amplificateur intégré.

Le contenu de la mémoire a été effacé.

- La touche de réinitialisation a été enfoncée.
 - Recommencez la procédure d'enregistrement dans la mémoire.
- Le câble d'alimentation ou la batterie a été débranché ou n'est pas correctement raccordé.

Les stations mémorisées et l'heure sont effacées. Le fusible a sauté.

Émission de bruit lorsque la position de la clé de contact est modifiée.

- Les câbles ne sont pas raccordés correctement au connecteur d'alimentation destiné aux accessoires du véhicule.

En cours de lecture ou de réception, le mode de démonstration démarre.

- Si aucune opération n'est effectuée pendant 5 minutes avec [DEMO-ON] activé, le mode de démonstration démarre.
 - Réglez [DEMO-OFF] (page 20).

L'affichage disparaît de la fenêtre d'affichage ou il ne s'affiche pas.

- Le régulateur de luminosité est réglé sur [DIM-ON] (page 23).

- L'affichage est désactivé si vous maintenez OFF enfoncé.
 - Maintenez OFF enfoncé sur l'appareil jusqu'à ce que l'affichage apparaisse.
- Les connecteurs sont sales (page 25).

L'affichage/illumination clignote.

- L'alimentation est insuffisante.
 - Vérifiez que la batterie du véhicule fournit une alimentation suffisante à l'appareil. (L'alimentation requise est de 12 V CC.)

Les touches de commande sont inopérantes.

Le disque ne s'éjecte pas.

- Le raccordement n'est pas correct.
 - Vérifiez le raccordement de l'appareil. Si la situation ne s'améliore pas, appuyez sur RESET (page 7). Le contenu stocké en mémoire est effacé.
 - Pour votre sécurité, ne réinitialisez pas l'appareil pendant que vous conduisez.

Réception radio

Impossible de capter des stations.

Le son comporte des parasites.

- Le raccordement n'est pas correct.
 - Vérifiez le raccordement de l'antenne de voiture.
 - Si l'antenne automatique ne se déploie pas, vérifiez le raccordement du câble de commande d'antenne électrique.
- Voir [NO SERV] (page 31) pour plus de détails lorsqu'il est impossible de capter le signal DAB.

Impossible de capter une présélection.

- Le signal capté est trop faible.

RDS

Une recherche (SEEK) commence après quelques secondes d'écoute.

- La station ne diffuse pas de programmes de radioguidage (fonction TP désactivée) ou le signal capté est faible.
 - Désactivez TA (page 12).

Aucun message de radioguidage.

- Activez TA (page 12).
- La station n'émet pas de messages de radioguidage, malgré l'indication TP.
 - Réglez la fréquence pour capter une autre station.

PTY affiche [- - - - -].

- La station actuellement captée n'est pas une station RDS.
- Les données RDS n'ont pas été reçues.
- La station ne spécifie pas le type d'émission.

Le nom du service de l'émission clignote.

- Il n'existe aucune fréquence alternative pour la station actuelle.
 - Appuyez sur SEEK +/- pendant que le nom du service de l'émission clignote. [PI SEEK] apparaît et l'appareil commence à chercher une autre fréquence avec les mêmes données PI (identification de programme).

Lecture de CD

La lecture du disque ne démarre pas.

- Le disque est défectueux ou sale.
- Les CD-R/CD-RW ne sont pas destinés à un usage audio (page 25).

Impossible de lire des fichiers MP3/WMA/AAC.

- Le disque est incompatible avec le format et la version MP3/WMA/AAC. Pour plus d'informations sur les disques et les formats reconnus, visitez le site d'assistance à l'adresse mentionnée au dos du manuel.

Certains fichiers MP3/WMA/AAC exigent un délai plus long que d'autres avant le début de la lecture.

- La lecture des types de disques suivants exige un délai de démarrage plus long.
 - Disques comportant une hiérarchie de dossiers complexe.
 - Disques enregistrés en multisession.
 - Disques auxquels il est possible d'ajouter des données.

Le son saute.

- Le disque est défectueux ou sale.

Lecture de périphériques USB

Ce lecteur ne permet pas la lecture d'éléments via un concentrateur USB.

- Cet appareil ne peut pas reconnaître les périphériques USB raccordés via un concentrateur USB.

La lecture sur un périphérique USB exige un délai de démarrage plus long.

- Le périphérique USB contient des fichiers comportant une hiérarchie de dossiers complexe.

Le son est intermittent.

- Le son peut être intermittent à un haut débit binaire.
- Des fichiers DRM (Gestion des droits numériques) ne peuvent pas être lus dans certains cas.

Impossible de lire le fichier audio.

- Un périphérique USB formaté avec des systèmes de fichiers autres que FAT16 ou FAT32 n'est pas pris en charge.*

- * Cet appareil prend en charge FAT16 et FAT32, mais certains périphériques USB ne prennent pas nécessairement en charge l'ensemble de ces FAT. Pour plus d'informations, reportez-vous au mode d'emploi de chaque périphérique USB ou contactez son fabricant.

Fonction NFC

La connexion par One Touch (NFC) n'est pas possible.

- Si le smartphone ne répond pas au contact.
 - Vérifiez que la fonction NFC du smartphone est activée.
 - Rapprochez la lettre N du smartphone de la lettre N de cet appareil.
 - Si le smartphone se trouve dans un étui, retirez-le.
- La sensibilité de réception NFC dépend du périphérique.
 - Si une connexion One Touch avec le smartphone échoue à plusieurs reprises, établissez la connexion BLUETOOTH manuellement.

Fonction BLUETOOTH

Le périphérique connecté ne détecte pas cet appareil.

- Avant de procéder à l'appairage, réglez cet appareil sur le mode de veille d'appairage.
- Lorsque qu'il est connecté à deux périphériques BLUETOOTH, cet appareil ne peut pas être détecté par un autre périphérique.
 - Interrompez la connexion en cours et recherchez cet appareil à partir d'un autre périphérique.
- Lorsque l'appairage avec ce périphérique est effectué, activez la transmission du signal BLUETOOTH (page 8).

Impossible d'établir la connexion.

- La connexion est contrôlée par l'un des périphériques (cet appareil ou le périphérique BLUETOOTH), mais non par les deux.
 - Établissez la connexion de cet appareil à partir du périphérique BLUETOOTH ou vice versa.

Le nom du périphérique détecté ne s'affiche pas.

- Selon l'état de l'autre périphérique, il peut être impossible d'en obtenir le nom.

Aucune sonnerie.

- Adaptez le volume en tournant la molette de réglage lorsque vous recevez un appel.
- Selon le périphérique connecté, la sonnerie peut ne pas être transférée correctement.
 - Réglez [RINGTONE] sur [1] (page 24).
- Les haut-parleurs avant ne sont pas raccordés à l'appareil.
 - Raccordez les haut-parleurs avant à l'appareil. La sonnerie est reproduite par les haut-parleurs avant uniquement.

La voix du correspondant est inaudible.

- Les haut-parleurs avant ne sont pas raccordés à l'appareil.
 - Raccordez les haut-parleurs avant à l'appareil.
- La voix du correspondant est reproduite par les haut-parleurs avant uniquement.

Un correspondant signale que le volume est trop faible ou trop élevé.

- Réglez le volume en conséquence en utilisant le réglage du gain du micro (page 16).

Les conversations téléphoniques sont parasitées par un écho ou par du bruit.

- Baissez le volume.
- Réglez le mode EC/NC sur [EC/NC-1] ou [EC/NC-2] (page 17).
- Si les bruit environnants autres que ceux associés à l'appel téléphonique sont importants, essayez de les réduire.
Par ex : si une fenêtre est ouverte et que le bruit de la circulation est important, etc., fermez la fenêtre. Si la climatisation produit beaucoup de bruit, réduisez son intensité.

Le téléphone n'est pas connecté.

- Pendant la lecture d'un périphérique audio BLUETOOTH, le téléphone n'est pas connecté, même si vous appuyez sur CALL.
 - Établissez la connexion à partir du téléphone.

La qualité du son du téléphone est mauvaise.

- La qualité du son du téléphone dépend des conditions de réception du téléphone portable.
 - Si la réception est mauvaise, déplacez votre véhicule dans un endroit permettant d'améliorer la réception du signal.

Le volume du périphérique audio connecté est faible (élevé).

- Le niveau de volume diffère selon le périphérique audio utilisé.
 - Réglez le volume du périphérique audio connecté ou de cet appareil (page 23).

Le son est saccadé pendant la lecture d'un périphérique audio BLUETOOTH.

- Réduisez la distance entre l'appareil et le périphérique audio BLUETOOTH.
- Si le périphérique audio BLUETOOTH est rangé dans un étui qui interrompt le signal, sortez-le pendant la durée de son utilisation.
- Plusieurs périphériques BLUETOOTH ou autres, émettant des ondes radio, sont utilisés à proximité.
 - Mettez ces périphériques hors tension.
 - Augmentez la distance qui sépare le périphérique lu de ces autres périphériques.

- Le son s'interrompt momentanément en cours de lecture lorsque la connexion entre cet appareil et le téléphone portable est établie. Il ne s'agit pas d'un problème de fonctionnement.

Le périphérique audio BLUETOOTH connecté ne peut pas être commandé.

- Vérifiez que le périphérique audio BLUETOOTH connecté prend en charge le profil AVRCP.

Certaines fonctions ne sont pas utilisables.

- Vérifiez si le périphérique connecté prend en charge les fonctions en question.

Suite à un appel, le téléphone est décroché involontairement.

- Le téléphone connecté est configuré pour répondre automatiquement à un appel.

L'appairage a échoué, le temps alloué ayant été dépassé.

- Selon le périphérique connecté, le temps alloué pour l'appairage peut être court.
 - Efforcez-vous de terminer l'appairage dans le temps alloué.

La fonction BLUETOOTH n'est pas utilisable.

- Mettez l'appareil hors-tension en appuyant sur OFF pendant plus de 2 secondes, puis remettez l'appareil sous tension.

Aucun son n'est reproduit par les haut-parleurs pendant un appel en mode mains libres.

- Si le son est reproduit par le téléphone portable, configurez-le pour que le son soit reproduit par les haut-parleurs du véhicule.

Siri Eyes Free n'est pas activé.

- Effectuez l'enregistrement du mode mains libres pour un iPhone prenant en charge Siri Eyes Free.
- Activez la fonction Siri sur l'iPhone.
- Mettez fin à la connexion BLUETOOTH avec l'iPhone et l'appareil, et rétablissez la connexion.

Utilisation de SongPal

Le nom de l'application ne correspond pas à l'application originale dans « SongPal ».

- Relancez l'application à partir de l'application « SongPal ».

Lorsque l'application « SongPal » est utilisée via BLUETOOTH, l'affichage passe automatiquement sur [BT AUDIO].

- L'application « SongPal » ou la fonction BLUETOOTH n'a pas fonctionné correctement.
- Relancez l'application.

L'application « SongPal » est automatiquement déconnectée lorsque l'affichage passe sur [IPD].

- L'application « SongPal » installée sur l'iPhone/iPod ne prend pas en charge la lecture d'un iPod.
 - Modifiez la source de l'appareil en choisissant une option autre que [IPD], puis établissez la connexion « SongPal » (page 17).

Messages

Les messages suivants peuvent s'afficher ou clignoter pendant le fonctionnement.

CD ERROR : impossible de lire le disque. Le disque sera éjecté automatiquement.

- Nettoyez le disque ou insérez-le correctement. Vérifiez également s'il n'est pas vierge ou défectueux.

CD NO MUSIC : il n'existe aucun fichier susceptible d'être lu. Le disque sera éjecté automatiquement.

- Insérez un disque contenant des fichiers susceptibles d'être lus (page 26).

CD PUSH EJT : le disque n'a pas pu être éjecté correctement.

- Appuyez sur  (Éjecter).

INVALID

- L'opération sélectionnée n'est peut-être pas valide.

HUB NO SUPRT : les concentrateurs USB ne sont pas pris en charge.

IPD STOP : la lecture de l'iPod est terminée.

- Utilisez votre iPod/iPhone pour commencer la lecture.

OVERLOAD : le périphérique USB est surchargé.

- Débranchez le périphérique USB, puis appuyez sur SRC pour sélectionner une autre source.
- Le périphérique USB est défectueux ou un périphérique non pris en charge est connecté.

READ : lecture des informations en cours.

- Attendez que la lecture des informations soit terminée et que la lecture commence automatiquement. Cela peut prendre un certain temps, en fonction de l'organisation des fichiers.

USB ERROR : impossible de lire le périphérique USB.

- Connectez à nouveau le périphérique USB.

USB NO DEV : aucun périphérique USB n'est connecté ou reconnu.

- Assurez-vous que le périphérique USB ou le câble USB est correctement raccordé.

USB NO MUSIC : il n'existe aucun fichier susceptible d'être lu.

- Connectez un périphérique USB contenant des fichiers susceptibles d'être lus (page 26).

USB NO SUPRT : le périphérique USB n'est pas pris en charge.

- Pour plus de détails sur la compatibilité de votre périphérique USB, visitez le site d'assistance indiqué sur la couverture arrière.

LLLL ou לללל : le début ou la fin du disque est atteint.

_ (trait de soulignement) : impossible d'afficher le caractère.

Pour l'utilisation du RDS/DAB :

NO AF : aucune fréquence alternative.

- Appuyez sur SEEK +/- pendant que le nom du service de l'émission clignote. L'appareil commence à rechercher une autre fréquence avec les mêmes données d'identification de programme (PI) (l'indication [PI SEEK] apparaît).

NO DATA : aucun service DAB pour le type d'émission sélectionné.

- Appuyez sur  (Retour).

NO INFO : aucune information d'étiquette pour le service DAB en cours.

NO SERV : impossible de capter le signal DAB.

- Effectuez un balayage automatique (page 11).
- Vérifiez le raccordement de l'antenne DAB.
- Vérifiez que [SET ANT-PWR] est réglé sur [ON] (page 21).

NO TP : aucun programme de radioguidage.

- L'appareil continue à rechercher les stations TP.

RECEIVING : la bande DAB est sélectionnée et l'appareil attend de capter un service.

Pour la fonction BLUETOOTH :

BTA NO DEV : le périphérique BLUETOOTH n'est pas connecté ou reconnu.

- Assurez-vous que le périphérique BLUETOOTH est correctement connecté, ou que la connexion BLUETOOTH est établie avec le périphérique BLUETOOTH.

ERROR : l'opération choisie n'a pas pu être exécutée.

- Attendez quelques instants, puis réessayez.

NO DEVICE : le périphérique BLUETOOTH prenant en charge HFP (Profil mains libres) n'est pas connecté ou pas reconnu.

→ Assurez-vous que le périphérique BLUETOOTH est bien connecté ou que la connexion HFP est établie avec le périphérique BLUETOOTH.

UNKNOWN : un nom ou un numéro de téléphone ne peut pas être affiché.

WITHHELD : le numéro de téléphone est masqué par l'appelant.

Pour l'utilisation de SongPal :

APP ----- : aucune connexion n'est établie avec l'application.

→ Établissez à nouveau la connexion avec « SongPal » (page 17).

APP DISCNET : l'application est déconnectée.

→ Établissez la connexion avec « SongPal » (page 17).

APP DISPLAY : un affichage permettant de configurer l'écran de l'application apparaît.

→ Quittez l'affichage de configuration de l'écran de l'application pour permettre le fonctionnement des touches.

APP LIST : la liste des contenus du périphérique CD/USB apparaît.

→ Quittez l'affichage de la liste de l'application pour permettre le fonctionnement des touches.

APP MENU : un affichage permettant de configurer l'application apparaît.

→ Quittez l'affichage de configuration de l'application pour permettre le fonctionnement des touches.

APP NO DEV : le périphérique sur lequel est installé l'application n'est pas connecté ou reconnu.

→ Établissez la connexion BLUETOOTH et établissez la connexion « SongPal » à nouveau (page 17).

APP SOUND : un affichage permettant de configurer le son de l'application apparaît.

→ Quittez l'affichage de configuration du son de l'application pour permettre le fonctionnement des touches.

OPEN APP : l'application « SongPal » ne fonctionne pas actuellement.

→ Lancez l'application.

Pour utiliser la télécommande au volant :

ERROR : une erreur s'est produite lors de l'enregistrement de la fonction.

→ Recommencez l'enregistrement à partir de la fonction qui est à l'origine de l'erreur (page 20).

TIMEOUT : l'enregistrement de la fonction a échoué en raison d'un dépassement de délai.

→ Essayez de procéder à l'enregistrement pendant que [REGISTER] clignote (pendant 6 secondes environ) (page 20).

Si ces solutions ne permettent pas d'améliorer la situation, contactez votre revendeur Sony le plus proche.

Si vous portez l'appareil à réparer en raison d'un problème de lecture de CD, apportez le disque utilisé au moment où le problème s'est produit.

Attention

- **Acheminez tous les fils de masse jusqu'à un point de masse commun.**
- Veillez à ce qu'aucun fil ne soit coincé sous une vis ou happé par des pièces mobiles (par exemple, une glissière de siège).
- Avant d'effectuer les raccordements, coupez le contact du véhicule pour éviter les courts-circuits.
- Raccordez le câble d'alimentation ⑥ à l'appareil et aux haut-parleurs avant de le brancher sur le connecteur d'alimentation auxiliaire.
- Pour des raisons de sécurité, veillez à isoler avec du ruban isolant les extrémités libres des fils non raccordés.

Précautions

- Choisissez soigneusement l'emplacement d'installation afin que l'appareil n'entrave pas la conduite normale.
- Évitez d'installer l'appareil dans des endroits soumis à la poussière, à la saleté, à des vibrations excessives ou à des températures élevées, notamment les rayons directs du soleil ou la proximité des conduites de chauffage.
- Utilisez exclusivement le matériel de fixation fourni afin de garantir une installation sûre.

Remarque sur le câble d'alimentation (jaune)

Lorsque vous raccordez cet appareil conjointement avec d'autres équipements stéréo, l'intensité du circuit du véhicule auquel l'appareil est raccordé doit être supérieure à la somme de l'intensité des fusibles de chaque composant.

Réglage de l'angle de fixation

Réglez l'angle de fixation afin qu'il soit inférieur à 45°.

Liste des pièces pour installation

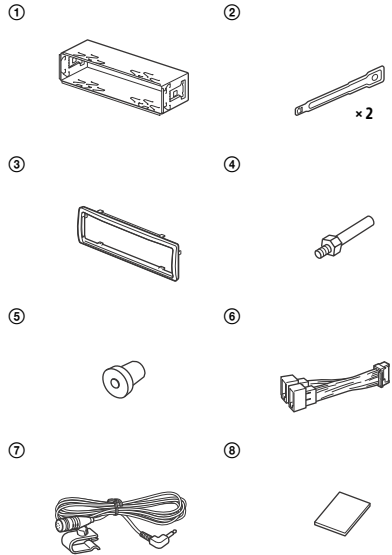

- Cette liste des pièces ne comprend pas tout le contenu de l'emballage.
- Le support ① et le tour de protection ③ sont fixés à l'appareil en usine. Avant de monter l'appareil, utilisez les clés de déblocage ② pour retirer le support ① de l'appareil. Pour plus de détails, reportez-vous à la section « Retrait du tour de protection et du support » (page 36).
- Conservez les clés de déblocage ②, car vous en aurez besoin à l'avenir si vous décidez de retirer l'appareil de votre véhicule.

Raccordement

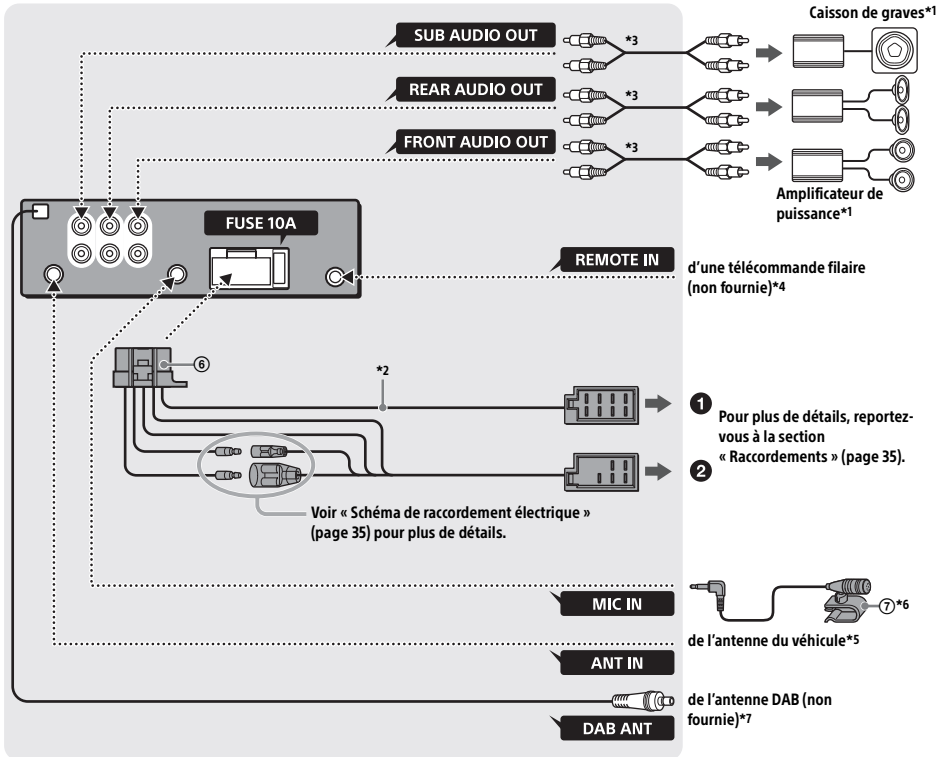

*1 Non fourni

*2 Impédance des haut-parleurs : $4 \Omega - 8 \Omega \times 4$

*3 Cordon à broches RCA (non fourni)

*4 Selon le type de véhicule, utilisez un adaptateur pour la télécommande filaire (non fournie).

Pour plus d'informations sur l'utilisation de la télécommande filaire, voir « Utilisation de la télécommande filaire » (page 36).

*5 Selon le type de véhicule, utilisez un adaptateur (non fourni) si vous ne parvenez pas à brancher le connecteur d'antenne.

*6 Qu'il soit ou non utilisé, guidez le cordon d'entrée du micro de manière à ce qu'il n'entrave pas la conduite du véhicule. Fixez-le à l'aide d'un serre-câbles, s'il se trouve au niveau de vos pieds.

Pour plus de détails concernant l'installation du micro, reportez-vous à la section « Installation du micro » (page 36).

*7 Réglez [SET ANT-PWR] sur [ON] (par défaut) ou [OFF] selon le type d'antenne DAB (page 21).
Courant max. : 0,1 A

Raccordements

Si vous disposez d'une antenne électrique dépourvue de relais, vous risquez de l'endommager si vous raccordez cet appareil à l'aide du câble d'alimentation fourni ⑥.

① Vers le connecteur de haut-parleurs du véhicule

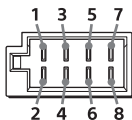

1	Haut-parleur arrière (droit)	⊕	Violet
2		⊖	Rayé violet/noir
3	Haut-parleur avant (droit)	⊕	Gris
4		⊖	Rayé gris/noir
5	Haut-parleur avant (gauche)	⊕	Blanc
6		⊖	Rayé blanc/noir
7	Haut-parleur arrière (gauche)	⊕	Vert
8		⊖	Rayé vert/noir

② Vers le connecteur d'alimentation du véhicule

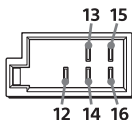

12	alimentation permanente	Jaune
13	antenne électrique / amplificateur de puissance (REM OUT)	Rayé bleu/blanc
14	alimentation de l'illumination commutée	Rayé orange/blanc
15	alimentation commutée	Rouge
16	masse	Noir

Connexion aisée d'un caisson de graves

Vous pouvez utiliser un caisson de graves sans amplificateur de puissance pour autant qu'il soit raccordé à un câble de haut-parleur arrière.

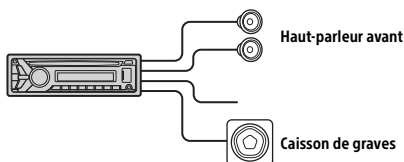

Remarques

- La préparation des câbles de haut-parleurs arrière est requise.
- Utilisez un caisson de graves dont l'impédance est comprise entre 4 Ω et 8 Ω et dont la puissance admissible est appropriée pour éviter qu'il soit endommagé.

Raccordement de protection de la mémoire

Lorsque le câble d'alimentation est raccordé, le circuit mémoire est toujours alimenté, même lorsque le contact est coupé.

Raccordement des haut-parleurs

- Avant de raccorder les haut-parleurs, mettez l'appareil hors tension.
- Utilisez des haut-parleurs dont l'impédance est comprise entre 4 Ω et 8 Ω et dont la puissance admissible est appropriée pour éviter qu'ils soient endommagés.

Schéma de raccordement électrique

Vérifiez le connecteur d'alimentation auxiliaire de votre véhicule et faites correspondre correctement les raccordements des câbles en fonction du véhicule.

Connecteur d'alimentation auxiliaire

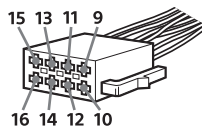

Raccordement ordinaire

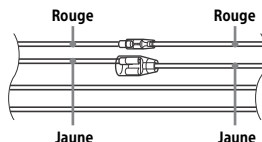

12	alimentation permanente	Jaune
15	alimentation commutée	Rouge

Quand les positions des câbles rouge et jaune sont inversées

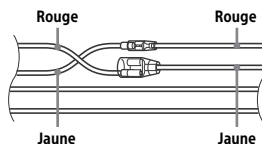

12	alimentation commutée	Jaune
15	alimentation permanente	Rouge

Quand le véhicule est dépourvu de position ACC

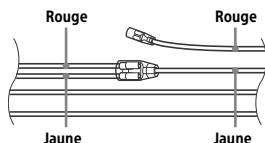

Après avoir fait correspondre correctement les raccordements et les câbles d'alimentation commutés, raccordez l'appareil à l'alimentation du véhicule. Si vous avez des questions et des problèmes de raccordement de cet appareil, qui ne sont pas abordés dans ce mode d'emploi, contactez votre concessionnaire automobile.

Installation du micro

Pour pouvoir capter votre voix lors d'un appel en mode mains libres, vous devez installer le micro ⑦.

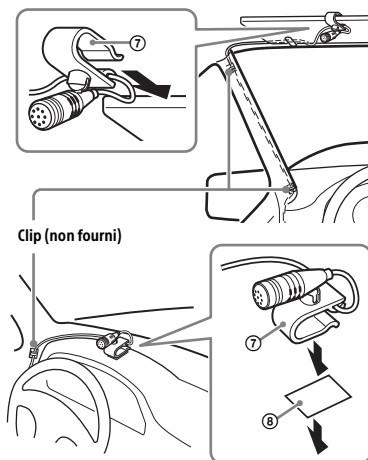

Attention

- Il est extrêmement dangereux de laisser le cordon s'enrouler autour de la colonne de direction ou du levier de vitesses. Assurez-vous de placer le cordon et les autres pièces de manière à ce qu'ils ne gênent pas la conduite.
- Si des airbags ou d'autres équipements destinés à absorber les chocs sont installés dans votre véhicule, contactez le magasin où vous avez acheté cet appareil ou le concessionnaire automobile avant de procéder à l'installation.

Remarque

Avant de fixer l'adhésif double face ⑧, nettoyez la surface du tableau de bord avec un chiffon sec.

Utilisation de la télécommande filaire

- 1 Pour activer la télécommande filaire, réglez [STR CONTROL] sous [SET STEERING] sur [PRESET] (page 20).

Installation

Retrait du tour de protection et du support

Avant d'installer l'appareil, retirez son tour de protection ③ et son support ①.

- 1 Pincez les deux bords du tour de protection ③, puis retirez-le.

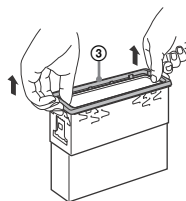

- 2 Insérez les deux clés de déblocage ② jusqu'à ce qu'elles émettent un déclic, enfoncez le support ①, puis dégagez l'appareil en le tirant vers le haut.

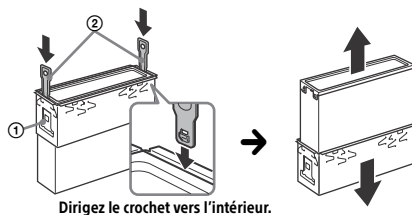

Dirigez le crochet vers l'intérieur.

Montage de l'appareil dans le tableau de bord

Avant de procéder à l'installation, assurez-vous que les languettes des deux côtés du support ① sont inclinées de 2 mm vers l'intérieur.

- 1 Positionnez le support ① à l'intérieur du tableau de bord, puis pliez les griffes vers l'extérieur pour un ajustement serré.

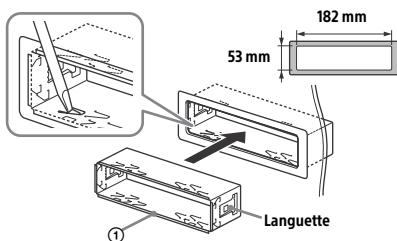

- 2 Montez l'appareil sur le support ①, puis fixez le tour de protection ③.

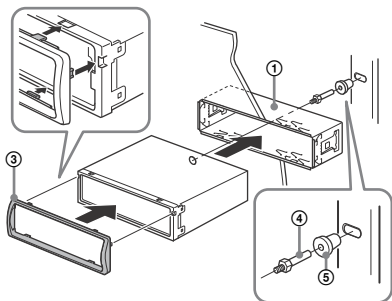

Remarques

- Si les languettes sont droites ou si elles sont inclinées vers l'extérieur, l'appareil ne peut pas être installé correctement et il risque d'être expulsé.
- Assurez-vous que les 4 languettes du tour de protection ③ sont bien insérées dans les fentes de l'appareil.

Retrait et fixation de la façade avant

Pour plus de détails, reportez-vous à la section « Retrait de la façade avant » (page 6).

Réinitialisation de l'appareil

Pour plus de détails, reportez-vous à la section « Réinitialisation de l'appareil » (page 7).

Remplacement du fusible

Lorsque vous remplacez le fusible, veillez à utiliser un fusible dont l'intensité, en ampères, correspond à la valeur indiquée sur le fusible usagé. Si le fusible saute, vérifiez le branchement de l'alimentation et remplacez-le. Si le nouveau fusible saute également, il est possible que l'appareil soit défectueux. Dans ce cas, consultez votre revendeur Sony le plus proche.

Fusible (10 A)

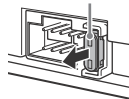

Per motivi di sicurezza, accertarsi di installare questo apparecchio sul cruscotto dell'auto perché la parte posteriore dell'apparecchio si scalda durante l'utilizzo.
Per ulteriori informazioni, consultare "Collegamenti e installazione" (pagina 33).

Fabbricato in Thailandia

Proprietà diodo laser

- Durata emissione: Continua
- Uscita laser: Meno di 53,3 μ W

(L'uscita corrisponde al valore misurato a una distanza di 200 mm dalla superficie della lente dell'obiettivo sul blocco pick-up ottico con apertura di 7 mm.)

La targhetta indicante la tensione operativa e informazioni simili è situata nella parte inferiore del rivestimento.



Con la presente, Sony Corporation dichiara che questo apparecchio è conforme alla Direttiva 2014/53/UE.

Il testo completo della dichiarazione di conformità UE è disponibile al seguente indirizzo Internet: <http://www.compliance.sony.de/>

Questa apparecchiatura è destinata all'uso con versioni approvate del software, indicate nella Dichiarazione di Conformità UE.

Il software caricato su questa apparecchiatura è stato verificato ed è conforme ai requisiti essenziali della Direttiva 2014/53/UE.

Versione software: 1_

La versione software può essere verificata nella voce di configurazione del firmware del menu di configurazione generale.

Avviso per i clienti: le seguenti informazioni riguardano esclusivamente gli apparecchi venduti in paesi in cui sono applicate le direttive UE

Produttore: Sony Corporation, 1-7-1 Konan Minato-ku Tokyo, 108-0075 Giappone

Per la conformità del prodotto in ambito UE: Sony Belgium, bijkantoor van Sony Europe Limited, Da Vincilaan 7-D1, 1935 Zaventem, Belgio



Smaltimento delle batterie (pile e accumulatori) esauste e delle apparecchiature elettriche ed elettroniche a fine vita (applicabile in tutti i Paesi dell'Unione Europea e negli altri Paesi europei con sistema di raccolta differenziata)

Questo simbolo sul prodotto, batteria o imballo indica che gli stessi non devono essere trattati come normali rifiuti domestici.

Su talune batterie questo simbolo può essere utilizzato in combinazione con un simbolo chimico. I simboli chimici del mercurio (Hg) o del piombo (Pb) sono aggiunti se la batteria contiene più dello 0.0005% di mercurio o dello 0.004% di piombo. Assicurandovi che questi prodotti e le batterie siano smaltiti correttamente, contribuirete a prevenire potenziali conseguenze negative per l'ambiente e per la salute che potrebbero altrimenti essere causate dal trattamento inappropriato dei medesimi prodotti o batterie. Il riciclo dei materiali aiuterà a preservare le risorse naturali.

Nel caso di prodotti che per ragioni di sicurezza, prestazioni o integrità dei dati richiedano una connessione permanente con una batteria in essi incorporata, la stessa dovrà essere sostituita esclusivamente da personale qualificato.

Per assicurarsi che la batteria sia trattata correttamente, si prega di consegnare i prodotti a fine vita ad un idoneo centro di raccolta per il riciclo di apparecchiature elettriche ed elettroniche.

Per tutte le altre batterie, si prega di consultare la sezione relativa alla rimozione sicura della batteria dal prodotto. Si prega di consegnare le batterie ad un idoneo centro di raccolta per il riciclo delle batterie esauste.

Per informazioni più dettagliate sul riciclo di questi prodotti o batterie, si prega di contattare il vostro Comune, il servizio di smaltimento rifiuti ovvero il punto vendita presso il quale è stato acquistato il prodotto o la batteria.

In caso di smaltimento abusivo di batterie o di apparecchiature elettriche ed elettroniche potrebbero essere applicate le sanzioni previste dalla normativa vigente (valido solo per l'Italia).

Avvertenza relativa all'installazione su un'auto sprovvista della posizione ACC (accessoria) sul blocchetto di accensione

Assicurarsi di impostare la funzione AUTO OFF (pagina 20). L'apparecchio si spegne completamente e in modo automatico dopo l'intervallo di tempo impostato dal relativo spegnimento, per evitare lo scaricamento della batteria. Se non viene impostata la funzione AUTO OFF, tenere premuto OFF fino alla disattivazione del display ogni volta che si spegne il motore.

Dichiarazione di non responsabilità relativa a servizi offerti da terze parti

I servizi offerti da terze parti possono essere cambiati, sospesi o interrotti senza preavviso. Sony declina ogni responsabilità in questo genere di situazioni.

Avviso importante

Attenzione

IN NESSUN CASO SONY SI ASSUMERÀ ALCUNA RESPONSABILITÀ PER EVENTUALI DANNI INCIDENTALI, INDIRECTI O CONSEGUENZIALI O DANNI DI ALTRO TIPO, COMPRESI MA NON LIMITATI A PERDITA DI PROFITTO, PERDITA DI RICAVI, PERDITA DI DATI, PERDITA DELL'USO DEL PRODOTTO O DI QUALSIASI APPARECCHIATURA ASSOCIATA, TEMPI DI FERMO E TEMPO DELL'ACQUIRENTE IN RELAZIONE A O CAUSATI DALL'USO DEL PRESENTE PRODOTTO O DEI SUOI COMPONENTI HARDWARE E/O SOFTWARE.

Gentile cliente, il presente prodotto comprende un trasmettitore radio.

In conformità alla norma UNECE n. 10, i produttori di veicoli possono imporre specifiche condizioni per l'installazione di trasmettitori radio sui veicoli.

Prima di installare questo prodotto sul veicolo, consultare il manuale di istruzioni del veicolo in uso o contattare il produttore o il concessionario del veicolo.

Chiamate di emergenza

Questo impianto vivavoce BLUETOOTH per automobile e il dispositivo elettronico connesso all'impianto vivavoce funzionano utilizzando segnali radio, la rete cellulare e la rete di telefonia fissa, nonché funzioni programmate dall'utente, che non possono garantire la connessione in tutte le condizioni.

Si invita pertanto a non affidarsi esclusivamente a un dispositivo elettronico per le comunicazioni essenziali (per esempio emergenze di carattere medico).

Informazioni sulle comunicazioni BLUETOOTH

- Le microonde emesse dai dispositivi BLUETOOTH possono influire sul funzionamento di dispositivi medici elettronici. Spegnerli questo apparecchio e gli altri dispositivi BLUETOOTH nei seguenti luoghi per prevenire il rischio di incidenti.
 - In presenza di gas infiammabili, in ospedale, su treni e aeroplani, nelle stazioni di servizio
 - Nelle vicinanze di porte automatiche o di allarmi antincendio
- Questo apparecchio supporta le funzioni di sicurezza conformi allo standard BLUETOOTH per fornire una connessione sicura durante l'utilizzo della tecnologia wireless BLUETOOTH, ma a seconda degli ambienti tali sicurezza potrebbe rivelarsi non sufficiente. Prestare attenzione durante le comunicazioni tramite la tecnologia wireless BLUETOOTH.
- Non ci assumeremo alcuna responsabilità per l'eventuale divulgazione accidentale di informazioni durante le comunicazioni tramite BLUETOOTH.

Per eventuali domande o problemi riguardanti l'apparecchio non trattati nel presente manuale, rivolgersi al più vicino rivenditore Sony.

Indice

Guida alle parti e ai comandi	5
-------------------------------	---

Operazioni preliminari

Rimozione del pannello anteriore	6
Azzeramento dell'apparecchio	7
Impostazione dell'orologio	7
Preparazione di un dispositivo BLUETOOTH	7
Collegamento di un dispositivo USB	9
Collegamento di un altro dispositivo audio portatile	10

Ascolto della radio

Ricezione DAB	10
Utilizzo di FM/MW/LW	11
Utilizzo del sistema RDS (sistema dati radio)	12

Riproduzione

Riproduzione di un disco	13
Riproduzione di un dispositivo USB	13
Riproduzione con un dispositivo BLUETOOTH	14
Ricerca e riproduzione dei brani	14

Chiamate in vivavoce (esclusivamente tramite BLUETOOTH)

Ricevere una chiamata	15
Inviare una chiamata	15
Operazioni disponibili durante una chiamata	16

Funzioni utili

SongPal con iPhone/smartphone Android	17
Utilizzo di Siri Eyes Free	19

Impostazioni

Disattivazione del modo DEMO	20
Operazioni di base delle impostazioni	20
Impostazione generale (GENERAL)	20
Impostazione dell'audio (SOUND)	21
Impostazione del display (DISPLAY)	23
Impostazione della funzione BLUETOOTH (BLUETOOTH)	23
Impostazione di SongPal (SONGPAL)	24

Informazioni aggiuntive

Aggiornamento del firmware	24
Precauzioni	24
Manutenzione	26
Caratteristiche tecniche	26
Guida alla soluzione dei problemi	28
Messaggi	31

Collegamenti e installazione

Attenzione	33
Elenco dei componenti per l'installazione	33
Connessioni	34
Installazione	37

Guida alle parti e ai comandi

Unità principale

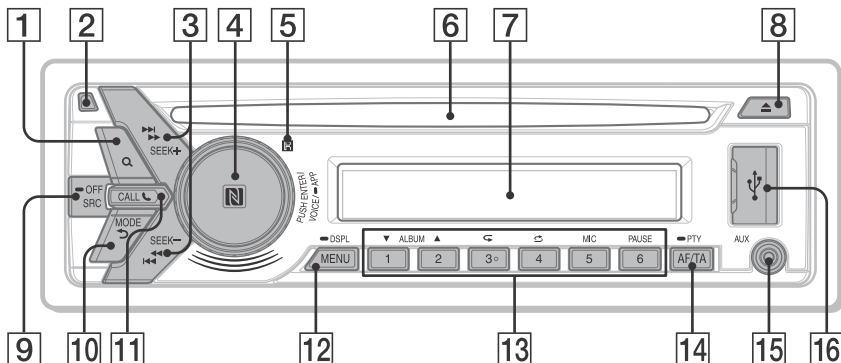

Pannello anteriore rimosso (pannello interno)



Il pulsante numero 3/↶ (ripeti) presenta un punto in rilievo.

- 1 Q (sfoglia) (pagina 11, 14, 15)**
Durante la ricezione DAB:
Accedere al modo sfoglia.
Durante la riproduzione:
Accedere al modo sfoglia.
(Non disponibile quando è collegato un iPod.)
- 2 Pulsante di rilascio pannello anteriore**
- 3 SEEK +/-**
Durante la ricezione DAB:
Selezionare un servizio. Tenere premuto per cercare un consorzio.
Durante la ricezione FM/MW/LW:
Per sintonizzare automaticamente le stazioni radio. Tenere premuto per sintonizzarle manualmente.
◀◀/▶▶ (prec/succ)
◀◀/▶▶ (indietro/avanti rapido)

- 4 Manopola di controllo**
Ruotare per regolare il volume.
PUSH ENTER
Per impostare la voce selezionata.
Premere SRC, ruotare, quindi premere per cambiare la sorgente (timeout dopo 2 secondi).
VOICE (pagina 16, 18, 19)
Attivare i comandi vocali, il riconoscimento vocale (solo smartphone Android™) o la funzione Siri (solo iPhone).
• APP (pagina 17)
Tenere premuto per più di 2 secondi per attivare la funzione "SongPal" (connessione).
Contrassegno N
Toccare la manopola di controllo con uno smartphone Android per stabilire una connessione BLUETOOTH.
- 5 Ricettore del telecomando**
- 6 Alloggiamento del disco**
- 7 Finestra del display**
- 8 ▲ (espulsione disco)**
- 9 SRC (sorgente)**
Per accendere l'apparecchio.
Per cambiare la sorgente.
• OFF
Tenere premuto per 1 secondo per disattivare la sorgente e visualizzare l'orologio.
Tenere premuto per più di 2 secondi per spegnere l'apparecchio e disattivare il display.
- 10 ↶ (indietro)**
Per tornare al display precedente.
MODE (pagina 10, 11, 17)

11 CALL 📞

Per accedere al menu delle chiamate. Per ricevere/terminare una chiamata. Tenere premuto per più di 2 secondi per commutare il segnale BLUETOOTH.

12 MENU

Per aprire il menu di impostazione.

➡ DSPL (display)

Tenere premuto, quindi premere per modificare le voci del display.

13 Tasti numerici (da 1 a 6)

Per ricevere i servizi DAB o le stazioni radio memorizzate. Tenere premuto per memorizzare i servizi DAB o le stazioni radio.

ALBUM ▼/▲

Per saltare un album per un apparecchio audio. Tenere premuto per saltare gli album in modo continuo.

(Non disponibile quando è collegato un iPod.)

↺ (ripeti)

🔀 (ordine casuale)

MIC (pagina 16)

PAUSE

14 AF (frequenze alternative)/TA (notiziari sul traffico)

Per impostare AF e TA.

➡ PTY (tipo di programma)

Tenere premuto per selezionare PTY in DAB o RDS.

15 Presa di ingresso AUX

16 Porta USB

17 RESET (pannello interno) (pagina 7)

Operazioni preliminari

Rimozione del pannello anteriore

Per evitare il furto dell'apparecchio, è possibile rimuoverne il pannello anteriore.

- 1 Tenere premuto OFF ① fino allo spegnimento dell'apparecchio, quindi premere il tasto rilascio pannello anteriore ② infine tirare il pannello verso di sé per estrarlo.

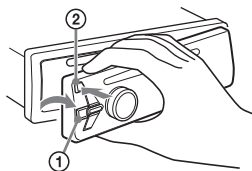

Segnale di avvertimento

Se la chiave di accensione viene posta sulla posizione OFF senza che il pannello anteriore sia stato rimosso, viene emesso per alcuni secondi un segnale acustico di avvertimento. Tale segnale viene emesso solo se è in uso l'amplificatore incorporato.

Numeri di serie

Verificare che i numeri di serie sulla parte inferiore dell'apparecchio e sul retro del pannello corrispondano in modo corretto. Altrimenti non sarà possibile eseguire l'associazione BLUETOOTH, la connessione e la disconnessione tramite NFC.

Installazione del pannello anteriore

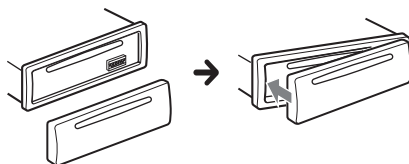

Azzeramento dell'apparecchio

Prima di utilizzare l'apparecchio per la prima volta, dopo la sostituzione della batteria dell'auto o dopo avere effettuato modifiche ai collegamenti, è necessario azzerare l'apparecchio stesso.

Con una penna a sfera, premere RESET sul pannello interno, dopo aver rimosso il pannello anteriore.

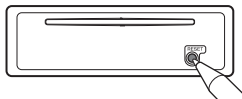

Nota

In seguito all'azzeramento dell'apparecchio verranno cancellate le impostazioni dell'orologio e alcune funzioni memorizzate.

Impostazione dell'orologio

- 1** Premere MENU, ruotare la manopola di controllo per selezionare [GENERAL], quindi premere la manopola.
- 2** Ruotare la manopola di controllo per selezionare [SET CLOCK-ADJ], quindi premere la manopola.
L'indicazione dell'ora lampeggia.
- 3** Ruotare la manopola di controllo per impostare l'ora e i minuti.
Per passare da una cifra all'altra dell'indicazione digitale, premere SEEK +/-.
- 4** Dopo aver impostato i minuti, premere MENU.
L'impostazione è completata e l'orologio viene attivato.

Per visualizzare l'orologio

Tenere premuto DSPL.

Preparazione di un dispositivo BLUETOOTH

È possibile ascoltare musica o eseguire chiamate in vivavoce, a seconda del dispositivo compatibile con BLUETOOTH in uso, per esempio uno smartphone, un telefono cellulare o un dispositivo audio (di seguito indicato come "dispositivo BLUETOOTH", se non altrimenti specificato). Per informazioni dettagliate sulla connessione, consultare le istruzioni per l'uso fornite con il dispositivo. Prima di collegare il dispositivo, abbassare il volume dell'apparecchio per evitare il rischio di suoni troppo forti.

Connessione di uno smartphone tramite One touch (NFC)

Toccano la manopola di controllo dell'apparecchio con uno smartphone compatibile con NFC*, l'apparecchio viene associato e connesso allo smartphone automaticamente.

* La tecnologia NFC (Near Field Communication) permette la comunicazione wireless a breve raggio tra vari dispositivi, per esempio telefoni cellulari e tag IC. Grazie alla funzione NFC, è possibile comunicare dati con facilità semplicemente toccando il relativo simbolo o il punto designato su dispositivi compatibili con NFC.

Per gli smartphone con il sistema operativo Android 4.0 o precedente, è necessario scaricare l'app "NFC Easy Connect" disponibile su Google Play™. In determinati paesi/regioni l'app potrebbe non essere disponibile per il download.

- 1** Attivare la funzione NFC sullo smartphone.
Per informazioni dettagliate consultare le istruzioni per l'uso fornite con lo smartphone.
- 2** Toccare l'area con il contrassegno N sull'apparecchio con l'area del contrassegno N dello smartphone.

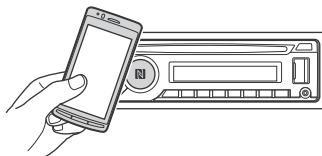

Verificare che il simbolo  si illumini sul display dell'apparecchio.

Per disconnettere tramite One touch

Toccare nuovamente l'area con il contrassegno N sull'apparecchio con l'area del contrassegno N dello smartphone.

Note

- Quando si esegue la connessione, maneggiare lo smartphone con attenzione per evitare graffi.
- Non è possibile eseguire la connessione One touch se l'apparecchio è già connesso a due dispositivi compatibili con NFC. In tal caso, disconnettere uno dei due dispositivi ed eseguire nuovamente la connessione con lo smartphone.

Associazione e connessione con un dispositivo BLUETOOTH

Quando si esegue per la prima volta la connessione a un dispositivo BLUETOOTH, è richiesta una registrazione reciproca (denominata "associazione"). L'associazione consente all'apparecchio e agli altri dispositivi di riconoscersi a vicenda. L'apparecchio è in grado di connettersi a due dispositivi BLUETOOTH (due telefoni cellulari, o un telefono cellulare e un dispositivo audio).



- 1** Posizionare il dispositivo BLUETOOTH entro 1 m di distanza dall'apparecchio.
- 2** Premere MENU, ruotare la manopola di controllo per selezionare [BLUETOOTH], quindi premere la manopola.
- 3** Ruotare la manopola di controllo per selezionare [SET PAIRING], quindi premere la manopola.
- 4** Ruotare la manopola di controllo per selezionare [SET DEVICE 1]* o [SET DEVICE 2]*, quindi premere la manopola.
☼ lampeggia quando l'apparecchio è in modalità attesa di associazione.
* Una volta completata l'associazione, [SET DEVICE 1] o [SET DEVICE 2] viene sostituito dal nome del dispositivo associato.
- 5** Eseguire l'associazione sul dispositivo BLUETOOTH affinché rilevi l'apparecchio.
- 6** Selezionare [MEX-N6002BD], visualizzato sul display del dispositivo BLUETOOTH. Se il nome del modello in uso non è visualizzato, ripetere la procedura dal punto 2.



7 Se sul dispositivo BLUETOOTH viene richiesta l'immissione di un codice passkey*, immettere [0000].

* Il codice passkey può essere definito "Passcode", "codice PIN", "numero PIN" o "Password" e così via, a seconda del dispositivo.

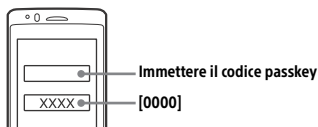

Un volta completata l'associazione, il simbolo ☼ rimane illuminato.

8 Selezionare l'apparecchio sul dispositivo BLUETOOTH per stabilire una connessione BLUETOOTH.

☼ o ☼ si illumina quando la connessione è stata completata.

Nota

Durante la connessione a un dispositivo BLUETOOTH, l'apparecchio non può essere rilevato da un altro dispositivo. Per attivare il rilevamento, accedere alla modalità di associazione e cercare l'apparecchio da un altro dispositivo.

Per avviare la riproduzione

Per ulteriori informazioni, consultare "Riproduzione con un dispositivo BLUETOOTH" (pagina 14).

Per disconnettere il dispositivo associato

Eseguire i punti da 2 a 4 per disconnettere il dispositivo BLUETOOTH dopo che è stato associato all'apparecchio.



Connessione a un dispositivo BLUETOOTH associato

Per utilizzare un dispositivo associato è richiesta la connessione all'apparecchio. Alcuni dispositivi associati stabiliranno la connessione automaticamente.





- 1** Premere MENU, ruotare la manopola di controllo per selezionare [BLUETOOTH], quindi premere la manopola.
- 2** Ruotare la manopola di controllo per selezionare [SET BT SIGNL], quindi premere la manopola.
Verificare che il simbolo ☼ si illumini.
- 3** Attivare la funzione BLUETOOTH sul dispositivo BLUETOOTH.

4 Utilizzare il dispositivo BLUETOOTH per connetterlo all'apparecchio.

 o  si illumina.

Icone sul display:

	Si illumina quando sono disponibili le chiamate in vivavoce tramite l'attivazione di HFP (Handsfree Profile).
	Si illumina quando è possibile riprodurre il dispositivo audio tramite l'attivazione di A2DP (Advanced Audio Distribution Profile).

Per connettere l'ultimo dispositivo che è stato connesso all'apparecchio

Attivare la funzione BLUETOOTH sul dispositivo BLUETOOTH.

Per stabilire la connessione con un dispositivo audio, premere SRC per selezionare [BT AUDIO], quindi premere PAUSE.

Per stabilire la connessione con un telefono cellulare, premere CALL.

Nota

Durante la trasmissione di dati audio tramite BLUETOOTH non è possibile stabilire una connessione dall'apparecchio al telefono cellulare. Stabilire la connessione dal telefono cellulare all'apparecchio.

Suggerimento

Con segnale BLUETOOTH attivo: quando si gira la chiave di accensione, l'apparecchio si riconnette automaticamente all'ultimo telefono cellulare che è stato connesso.

Per installare il microfono

Per ulteriori informazioni, consultare "Installazione del microfono" (pagina 36).

Connessione con un iPhone/iPod (associazione BLUETOOTH automatica)

Quando un iPhone/iPod con iOS5 o successivo viene collegato alla porta USB, l'apparecchio viene associato e connesso all'iPhone/iPod automaticamente.

Per attivare l'associazione BLUETOOTH automatica, verificare che [SET AUTOPAIR] in [BLUETOOTH] sia impostato su [ON] (pagina 24).

1 Attivare la funzione BLUETOOTH sull'iPhone/iPod.

2 Collegare l'iPhone/iPod alla porta USB.

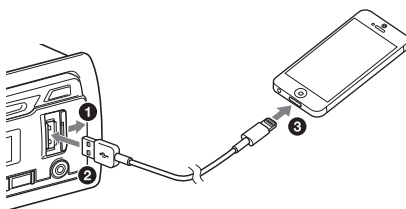

Verificare che il simbolo  si illumini sul display dell'apparecchio.

Note

- Non è possibile eseguire l'associazione BLUETOOTH automatica se l'apparecchio è già connesso a due dispositivi BLUETOOTH. In tal caso, disconnettere l'altro dispositivo ed eseguire nuovamente la connessione con l'iPhone/iPod.
- Se l'associazione BLUETOOTH automatica non si attiva, consultare "Preparazione di un dispositivo BLUETOOTH" (pagina 7) per ulteriori informazioni.

Collegamento di un dispositivo USB

1 Abbassare il volume sull'apparecchio.

2 Collegare il dispositivo USB all'apparecchio.

Per collegare un iPod/iPhone, utilizzare il cavo di collegamento USB per iPod (non in dotazione).

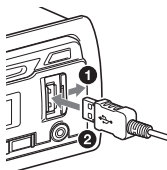

Collegamento di un altro dispositivo audio portatile

- 1 Spegnerne il dispositivo audio portatile.
- 2 Abbassare il volume sull'apparecchio.
- 3 Collegare il dispositivo audio portatile alla presa di ingresso AUX (minipresa stereo) sull'apparecchio con un cavo di collegamento (non in dotazione)*.

* Assicurarsi di utilizzare una spina dritta.

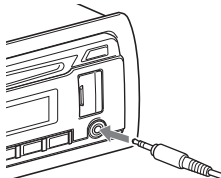

- 4 Premere SRC per selezionare [AUX].

Per adeguare il livello del volume del dispositivo collegato ad altre sorgenti

Avviare la riproduzione del dispositivo audio portatile collegato selezionando un volume moderato e impostare il consueto volume di ascolto sull'apparecchio.

Premere MENU, quindi selezionare [SOUND] → [SET AUX VOL] (pagina 23).

Ascolto della radio

Per ascoltare la radio, premere SRC per selezionare [TUNER].

Quando si seleziona la banda DAB per la prima volta dopo la sostituzione della batteria dell'auto o dopo avere effettuato modifiche ai collegamenti, la scansione iniziale inizia automaticamente. Consentire il completamento della scansione iniziale. (Se interrotta, la scansione iniziale verrà avviata nuovamente alla successiva selezione della banda DAB.) Se non viene memorizzata alcuna stazione DAB durante la scansione iniziale, eseguire una scansione automatica (pagina 11).

Suggerimento

Impostare [SET ANT-PWR] su [ON] (predefinito) o [OFF] in funzione del tipo di antenna DAB antenna (pagina 21).

Ricezione DAB

DAB (Digital Audio Broadcasting) è un sistema di trasmissione su reti terrestri. Le stazioni DAB raggruppano i programmi radio ("servizi") in un consorzio e ciascun servizio contiene uno o più componenti. Talvolta, lo stesso servizio può essere ricevuto su frequenze differenti.

Ricerca manuale di un servizio

- 1 Premere MODE per selezionare [DB1], [DB2] o [DB3].
- 2 Premere SEEK +/- per cercare un servizio in un consorzio, tenere premuto SEEK +/- per cercare consorzi differenti.
La ricerca si arresta non appena l'apparecchio riceve un servizio/consorzio. Cercare finché non si riceve il servizio desiderato.

Memorizzazione manuale di un servizio

- 1 Durante la ricezione del servizio che si desidera memorizzare, tenere premuto un tasto numerico (da 1 a 6) fino a visualizzare [MEM].

Ricezione dei servizi memorizzati

- 1 Dopo la selezione della banda desiderata, premere un tasto numerico (da 1 a 6).

Ricerca di un servizio in base al nome (Quick-BrowZer™)

È possibile visualizzare un elenco di servizi per semplificare la ricerca.

- 1** Durante la ricezione DAB, premere **Q** (sfoglia).
L'apparecchio passa al modo Quick-BrowZer e viene visualizzato l'elenco di servizi.
- 2** Ruotare la manopola di controllo per selezionare il servizio di interesse, quindi premerla.
Viene avviata la ricezione.

Per uscire dal modo Quick-BrowZer

Premere **Q** (sfoglia).

Impostazione degli annunci DAB

Se si abilitano gli annunci DAB, tali annunci interromperanno la sorgente attualmente selezionata.

- 1** Premere **MENU**, ruotare la manopola di controllo per selezionare **[GENERAL]**, quindi premerla.
- 2** Ruotare la manopola di controllo per selezionare **[SET ANNOUNCE]**, quindi premerla.
- 3** Ruotare la manopola di controllo per selezionare **[SET ANNC-ON]** o **[SET ANNC-OFF]**, quindi premerla.

Nota

Durante l'annuncio DAB, il volume viene regolato in base all'impostazione TA in RDS (pagina 12).

Per ascoltare lo stesso programma o un programma simile quando la ricezione è debole

Impostare **[SET SOFTLINK]** su **[ON]** (pagina 21). **[FM-LINK]** si accende quando viene ricevuto il programma FM corrispondente.

"Hard Link" segue lo stesso programma, mentre "Soft Link" segue un programma simile.

SOFT LINK	DAB		FM	
	Hard Link	Soft Link	Hard Link	Soft Link
OFF	○		○	
ON	○	○	○	○

Aggiornamento automatico dell'elenco di servizi (scansione automatica)

- 1** Premere **MODE** per selezionare **[DB1]**, **[DB2]** o **[DB3]**.
- 2** Premere **MENU**, ruotare la manopola di controllo per selezionare **[GENERAL]**, quindi premere la manopola.
- 3** Ruotare la manopola di controllo per selezionare **[SET AUTOSCAN]**, quindi premerla.
L'unità aggiorna l'elenco di servizi in modo Quick-BrowZer.

Utilizzo di FM/MW/LW

Memorizzazione automatica (BTM)

- 1** Premere **MODE** per cambiare banda (FM1, FM2, MW o LW).
- 2** Premere **MENU**, ruotare la manopola di controllo per selezionare **[GENERAL]**, quindi premere la manopola.
- 3** Ruotare la manopola di controllo per selezionare **[SET BTM]**, quindi premere la manopola.
L'apparecchio memorizza le stazioni in corrispondenza dei tasti numerici in base all'ordine delle frequenze.

Sintonizzazione

- 1** Premere **MODE** per cambiare banda (FM1, FM2, MW o LW).
- 2** Eseguire la sintonizzazione.
Sintonizzazione manuale
Tenere premuto **SEEK +/-** per individuare la frequenza approssimativa, quindi premere più volte **SEEK +/-** per sintonizzarsi esattamente sulla frequenza desiderata.
Sintonizzazione automatica
Premere **SEEK +/-**.
La ricerca si arresta non appena l'apparecchio riceve una stazione.

Memorizzazione manuale

- 1 Durante la ricezione della stazione che si desidera memorizzare, tenere premuto un tasto numerico (da 1 a 6) fino a visualizzare [MEM].

Ricezione delle stazioni memorizzate

- 1 Selezionare la banda, quindi premere un tasto numerico (da 1 a 6).

Utilizzo del sistema RDS (sistema dati radio)

Impostazione delle funzioni AF (frequenze alternative) e TA (notiziari sul traffico)

AF sintonizza continuamente la stazione con il segnale più potente, mentre TA fornisce informazioni o trasmette programmi correnti relativi al traffico (TP), se disponibili.

- 1 Premere AF/TA per selezionare [AF-ON], [TA-ON], [AF/TA-ON] o [AF/TA-OFF].

Memorizzazione di stazioni RDS con impostazione AF e TA

È possibile preselezionare le stazioni RDS insieme all'impostazione AF/TA. Impostare AF/TA, quindi memorizzare la stazione mediante la funzione BTM o manualmente. Se si utilizza il modo di preselezione manuale, è possibile preselezionare anche le stazioni non RDS.

Ricezione dei notiziari di emergenza

Se è attivato il modo AF o TA, gli annunci di emergenza interrompono automaticamente la riproduzione della sorgente selezionata.

Regolazione del livello del volume durante la ricezione di un notiziario sul traffico

Il livello del volume viene memorizzato anche per i notiziari sul traffico successivi, indipendentemente dal normale livello del volume.

Mantenimento del programma regionale (REGIONAL)

Quando sono attivate le funzioni AF e REGIONAL, la stazione sintonizzata non verrà sostituita da un'altra stazione regionale con segnale più potente. Se si intende lasciare tale area di ricezione regionale, impostare [SET REG-OFF] in [GENERAL] durante la ricezione FM (pagina 21).

Questa funzione non è disponibile nel Regno Unito e in altre aree.

Funzione Local Link (solo per il Regno Unito)

Questa funzione consente di selezionare altre stazioni locali della stessa area, anche se non sono memorizzate in corrispondenza dei tasti numerici. Durante la ricezione FM, premere un tasto numerico (da 1 a 6) a cui corrisponde una stazione locale memorizzata. Entro 5 secondi, premere nuovamente il tasto numerico della stazione locale. Ripetere questa procedura fino alla ricezione della stazione locale.

Selezione del modo PTY (tipo di programma)

Utilizzare PTY per visualizzare o cercare un tipo di programma desiderato.

Durante la ricezione DAB

- 1 Tenere premuto PTY.
- 2 Ruotare la manopola di controllo fino a visualizzare il tipo di programma desiderato, quindi premere la manopola. L'unità elenca tutti i servizi del tipo di programma selezionato.
- 3 Ruotare la manopola di controllo fino a visualizzare il tipo di servizio desiderato, quindi premerla. Viene avviata la ricezione.

Durante la ricezione FM

- 1 Tenere premuto PTY.
- 2 Ruotare la manopola di controllo fino a visualizzare il tipo di programma desiderato, quindi premere la manopola. L'apparecchio avvia la ricerca di una stazione che trasmette il tipo di programma selezionato.

Tipi di programmi

NONE (nessun tipo di programma)*, **NEWS** (notizie), **AFFAIRS** (attualità), **INFO** (informazione), **SPORT** (programmi sportivi), **EDUCATE** (programmi educativi), **DRAMA** (teatro), **CULTURE** (programmi culturali), **SCIENCE** (programmi scientifici), **VARIED** (varie), **POP M** (musica pop), **ROCK M** (musica rock), **EASY M** (musica d'ascolto), **LIGHT M** (musica classica leggera), **CLASSICS** (musica classica impegnata), **OTHER M** (altro tipo di musica), **WEATHER** (meteo), **FINANCE** (finanza), **CHILDREN** (programmi per bambini), **SOCIAL A** (società), **RELIGION** (religione), **PHONE IN** (telefonate in diretta), **TRAVEL** (viaggi), **LEISURE** (tempo libero), **JAZZ** (musica jazz), **COUNTRY** (musica country), **NATION M** (musica nazionale), **OLDIES** (musica evergreen), **FOLK M** (musica folk), **DOCUMENT** (documentari)

* Possono venire visualizzati in funzione del servizio durante la ricezione DAB.

Impostazione dell'orologio (CT)

L'orologio viene regolato mediante i dati CT della trasmissione RDS.

1 Impostare [SET CT-ON] in [GENERAL] (pagina 21).

Riproduzione

Riproduzione di un disco

1 Inserire il disco (lato con l'etichetta rivolto verso l'alto).

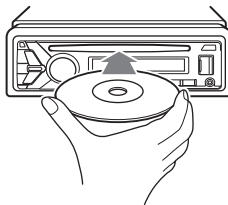

Viene avviata la riproduzione automaticamente.

Riproduzione di un dispositivo USB

Nelle presenti Istruzioni per l'uso il termine "iPod" viene utilizzato come denominazione generica per le funzioni iPod su iPod e iPhone, salvo quando diversamente specificato dal testo o dalle figure.

Per ulteriori informazioni sulla compatibilità dell'iPod in uso, consultare "Informazioni sull'iPod" (pagina 25) o visitare il sito Web di assistenza indicato sulla copertina posteriore.

È possibile utilizzare dispositivi USB di tipo MSC (memorizzazione di massa) e MTP (protocollo di trasferimento dei file multimediali)* compatibili con lo standard USB. Potrebbero essere necessari alcuni lettori di supporti digitali o smartphone Android per impostare la modalità MTP.

* Per es. una chiavetta USB, un lettore di supporti digitali, uno smartphone Android

Note

- Per ulteriori informazioni sulla compatibilità del dispositivo USB in uso, visitare il sito di assistenza riportato sulla copertina posteriore.
- Non è supportata la riproduzione dei file riportati di seguito.
 - MP3/WMA/AAC/FLAC:
 - file protetti da copyright
 - file DRM (gestione dei diritti digitali)
 - file audio multicanale
 - MP3/WMA/AAC:
 - file con compressione senza perdita di dati
 - WAV:
 - file audio multicanale

1 Collegare un dispositivo USB alla porta USB (pagina 9).

Viene avviata la riproduzione.

Se un dispositivo è già collegato, per avviare la riproduzione premere SRC per selezionare [USB] (sul display viene visualizzata la dicitura [IPD] quando l'iPod è stato riconosciuto).

2 Regolare il volume sul presente apparecchio.

Per interrompere la riproduzione

Tenere premuto OFF per 1 secondo.

Per rimuovere il dispositivo

Interrompere la riproduzione, quindi rimuovere il dispositivo.

Precauzione per iPhone

Quando si connette un iPhone tramite USB, il volume delle chiamate telefoniche è controllato dall'iPhone, non dall'apparecchio. Non aumentare accidentalmente il volume sull'apparecchio durante una chiamata in quanto alla fine della chiamata il suono potrebbe essere troppo forte.

Riproduzione con un dispositivo BLUETOOTH

È possibile riprodurre contenuti da un dispositivo connesso compatibile con BLUETOOTH A2DP (Advanced Audio Distribution Profile).



1 Eseguire la connessione BLUETOOTH con il dispositivo audio (pagina 7).

Per selezionare il dispositivo audio, premere MENU, quindi selezionare [BLUETOOTH] → [SET AUDIODEV] (pagina 24).

2 Premere SRC per selezionare [BT AUDIO].

3 Avviare la riproduzione dal dispositivo audio.

4 Regolare il volume sul presente apparecchio.

Note

- A seconda del dispositivo audio in uso, è possibile che informazioni quali titolo, numero/durata della traccia e stato di riproduzione non siano visualizzate sull'apparecchio.
- Anche se la sorgente viene modificata sull'apparecchio, la riproduzione del dispositivo audio non si interrompe.

- [BT AUDIO] non viene visualizzato sul display mentre l'applicazione "SongPal" è in esecuzione tramite la funzione BLUETOOTH.

Per adeguare il livello del volume del dispositivo BLUETOOTH ad altre sorgenti

Avviare la riproduzione del dispositivo audio BLUETOOTH selezionando un volume moderato e impostare il consueto volume di ascolto sull'apparecchio.

Premere MENU, quindi selezionare [SOUND] → [SET BTA VOL] (pagina 23).

Ricerca e riproduzione dei brani

Riproduzione ripetuta e in ordine casuale

1 Durante la riproduzione, premere più volte ◀ (ripeti) o ▶ (ordine casuale) per selezionare il modo di riproduzione desiderato.

L'avvio della riproduzione nel modo di riproduzione selezionato potrebbe non essere immediato.

I modi di riproduzione disponibili variano a seconda della sorgente audio selezionata.

Ricerca di un brano in base al nome (Quick-BrowZer)

Non disponibile quando è collegato un iPod.

1 Durante la riproduzione CD, USB o BT AUDIO*1, premere Q (sfoglia)*2 per visualizzare l'elenco delle categorie di ricerca.

Quando viene visualizzato l'elenco dei brani, premere più volte ◀ (indietro) per visualizzare la categoria di ricerca desiderata.

*1 Disponibile solo per dispositivi audio che supportano AVRCP (Audio Video Remote Control Profile) 1.4 o superiore.

*2 Durante la riproduzione USB, premere Q (sfoglia) per più di 2 secondi per tornare direttamente all'inizio dell'elenco delle categorie.

2 Ruotare la manopola di controllo per selezionare la categoria di ricerca desiderata, quindi premerla per confermare.

3 Ripetere il punto 2 per cercare il brano desiderato.

Viene avviata la riproduzione.

Per annullare il modo Quick-BrowZer

Premere **Q** (sfoglia).

Ricerca mediante la modalità salto delle voci (Modo Jump)

Non disponibile quando è collegato un iPod.

- 1 Premere **Q** (sfoglia).
- 2 Premere **SEEK +**.
- 3 Ruotare la manopola di controllo per selezionare la voce.
L'elenco viene saltato in incrementi pari al 10% del numero totale di voci.
- 4 Premere **ENTER** per tornare al modo Quick-BrowZer.
Viene visualizzata la voce selezionata.
- 5 Ruotare la manopola di controllo per selezionare la voce desiderata, quindi premere la manopola.
Viene avviata la riproduzione.

Chiamate in vivavoce (esclusivamente tramite BLUETOOTH)

Per utilizzare un telefono cellulare, connetterlo all'apparecchio. All'apparecchio possono essere connessi due telefoni cellulari. Per ulteriori informazioni, consultare "Preparazione di un dispositivo BLUETOOTH" (pagina 7).



Ricevere una chiamata

- 1 Premere **CALL** quando si riceve una chiamata e la suoneria squilla.
La chiamata telefonica ha inizio.

Nota

La suoneria e la voce del chiamante vengono emesse solo dai diffusori anteriori.

Per rifiutare una chiamata

Tenere premuto **OFF** per 1 secondo.

Per terminare una chiamata

Premere **CALL** di nuovo.

Inviare una chiamata

Quando è connesso un telefono cellulare che supporta PBAP (Phone Book Access Profile), è possibile inviare una chiamata dalla rubrica o dal registro delle chiamate.

Se all'apparecchio sono collegati due telefoni cellulari, selezionare uno dei telefoni.

Dalla rubrica

- 1 Premere **CALL**.
Quando all'apparecchio sono collegati due telefoni cellulari, ruotare la manopola di controllo per selezionare uno dei telefoni, quindi premere la manopola.
- 2 Ruotare la manopola di controllo per selezionare **[PHONE BOOK]**, quindi premere la manopola.
- 3 Ruotare la manopola di controllo per selezionare un'iniziale dall'elenco delle iniziali, quindi premere la manopola.

- 4 Ruotare la manopola di controllo per selezionare un nome nell'elenco dei nomi, quindi premere la manopola.
- 5 Ruotare la manopola di controllo per selezionare un numero nell'elenco dei numeri, quindi premere la manopola. La chiamata telefonica ha inizio.

Dal registro delle chiamate

- 1 Premere CALL.
Quando all'apparecchio sono collegati due telefoni cellulari, ruotare la manopola di controllo per selezionare uno dei telefoni, quindi premere la manopola.
- 2 Ruotare la manopola di controllo per selezionare [RECENT CALL], quindi premere la manopola.
Viene visualizzato il registro delle chiamate.
- 3 Ruotare la manopola di controllo per selezionare un nome o numero telefonico nel registro delle chiamate, quindi premere la manopola.
La chiamata telefonica ha inizio.

Tramite composizione del numero

- 1 Premere CALL.
Quando all'apparecchio sono collegati due telefoni cellulari, ruotare la manopola di controllo per selezionare uno dei telefoni, quindi premere la manopola.
- 2 Ruotare la manopola di controllo per selezionare [DIAL NUMBER], quindi premere la manopola.
- 3 Ruotare la manopola di controllo per immettere il numero telefonico, quindi selezionare [] (spazio) e premere ENTER*.
La chiamata telefonica ha inizio.
* Per passare da una cifra all'altra dell'indicazione digitale, premere SEEK +/-.

Nota

Sul display viene visualizzato [] anziché [#].

Tramite ricomposizione

- 1 Premere CALL.
Quando all'apparecchio sono collegati due telefoni cellulari, ruotare la manopola di controllo per selezionare uno dei telefoni, quindi premere la manopola.
- 2 Ruotare la manopola di controllo per selezionare [REDIAL], quindi premere la manopola.
La chiamata telefonica ha inizio.

Tramite comando vocale

È possibile inviare una chiamata pronunciando il comando vocale memorizzato in un telefono cellulare connesso compatibile con la funzione di composizione vocale.

- 1 Premere CALL.
Quando all'apparecchio sono collegati due telefoni cellulari, ruotare la manopola di controllo per selezionare uno dei telefoni, quindi premere la manopola.
- 2 Ruotare la manopola di controllo per selezionare [VOICE DIAL], quindi premerla.
In alternativa, premere VOICE quando la funzione "SongPal" è disattivata.
- 3 Pronunciare il comando vocale memorizzato sul telefono cellulare.
La voce viene riconosciuta e la chiamata viene inviata.

Per annullare la composizione vocale
Premere VOICE.

Operazioni disponibili durante una chiamata

Per regolare il volume della suoneria
Ruotare la manopola di controllo mentre si riceve una chiamata.

Per regolare il volume della voce del chiamante
Ruotare la manopola di controllo durante la chiamata.

Per regolare il volume per il chiamante (regolazione del guadagno del microfono)
Premere MIC.
Livelli di volume impostabili: [MIC-LOW], [MIC-MID], [MIC-HI].

Per ridurre l'eco e il rumore (modo annullamento eco/annullamento rumore)

Tenere premuto MIC.

Modi impostabili: [EC/NC-1], [EC/NC-2].

Per passare dalla modalità vivavoce alla modalità telefono

Per trasferire l'audio di una chiamata dall'apparecchio al telefono cellulare e viceversa, premere MODE durante la chiamata.

Nota

A seconda del telefono cellulare in uso, questa operazione potrebbe non essere disponibile.

Funzioni utili

SongPal con iPhone/ smartphone Android

È necessario scaricare la versione più recente dell'applicazione "SongPal" dall'App Store per iPhone o da Google Play per uno smartphone Android.



Note

- Per motivi di sicurezza, rispettare le normative locali e il codice della strada e non utilizzare l'applicazione durante la guida.
- L'app "SongPal" consente di controllare dispositivi audio Sony compatibili con "SongPal" tramite l'iPhone/smartphone Android.
- Ciò che può essere controllato tramite "SongPal" varia a seconda del dispositivo connesso.
- Per utilizzare le funzionalità "SongPal", fare riferimento alle informazioni dettagliate disponibili sull'iPhone/smartphone Android.
- Per ulteriori informazioni su "SongPal", accedere all'URL <http://rd1.sony.net/help/speaker/songpal/>
- Visitare il sito Web indicato di seguito per verificare i modelli di iPhone/smartphone Android compatibili.
Per iPhone: accedere ad App Store
Per smartphone Android: accedere a Google Play

Stabilire una connessione con SongPal

1 Stabilire una connessione BLUETOOTH con l'iPhone/smartphone Android (pagina 7).

Per selezionare il dispositivo audio, premere MENU, quindi selezionare [BLUETOOTH] → [SET AUDIODEV] (pagina 24).

2 Avviare l'applicazione "SongPal".*1

3 Tenere premuto APP sull'unità per più di 2 secondi.*2

La connessione all'iPhone/smartphone Android viene stabilita.

Per informazioni dettagliate sulle operazioni sull'iPhone/smartphone Android, consultare la guida dell'applicazione.

*1 Se [AUTO LAUNCH] in [SONGPAL] è impostato su [ON] (pagina 24), la connessione "SongPal" viene stabilita automaticamente quando il segnale BLUETOOTH dell'iPhone/smartphone Android è attivato.

*2 In alternativa, premere MENU, quindi selezionare [SONGPAL] → [CONNECT] (pagina 24).

Se viene visualizzato il numero di dispositivo

Verificare che il numero sia visualizzato (per es. 123456), quindi selezionare [Si] sull'iPhone/ smartphone Android.

Per terminare la connessione

- 1 Premere MENU, ruotare la manopola di controllo per selezionare [SONGPAL], quindi premere la manopola.
- 2 Ruotare la manopola di controllo per selezionare [CONNECT], quindi premere la manopola.

Selezione della sorgente o applicazione

È possibile selezionare la sorgente o applicazione di interesse sull'iPhone/smartphone Android.

Per selezionare la sorgente

Premere SRC più volte. In alternativa, premere SRC, ruotare la manopola di controllo per selezionare la sorgente desiderata, quindi premere ENTER.

Per visualizzare l'elenco di sorgenti

Premere SRC.

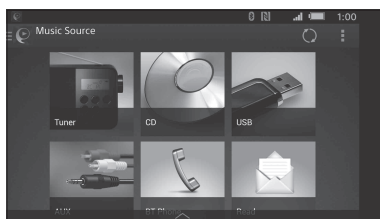

Annuncio di varie informazioni tramite guida vocale (solo smartphone Android)

Quando si ricevono SMS, notifiche Twitter/ Facebook/Calendario e così via, vengono automaticamente annunciati tramite i diffusori dell'auto.

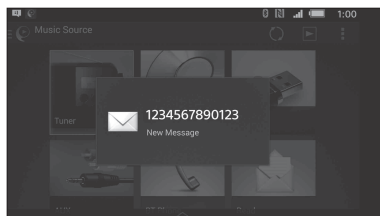

Per informazioni dettagliate sulle impostazioni, consultare la guida dell'applicazione.

Attivazione del riconoscimento vocale (solo smartphone Android)

La registrazione delle applicazioni consente di controllarle tramite comandi vocali. Per informazioni dettagliate, consultare la guida dell'applicazione.

Per attivare il riconoscimento vocale

- 1 Premere VOICE per attivare il riconoscimento vocale.
- 2 Pronunciare il comando vocale di interesse in direzione del microfono quando sullo smartphone Android viene visualizzato [Say Source or App].

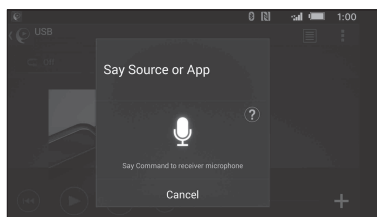

Note

- In alcuni casi il riconoscimento vocale potrebbe non essere disponibile.
- A seconda delle prestazioni dello smartphone Android connesso, il riconoscimento vocale potrebbe non funzionare correttamente.
- Utilizzare il riconoscimento vocale in situazioni in cui disturbi come il rumore del motore sono ridotti al minimo.

Risposta a messaggi SMS (solo smartphone Android)

È possibile rispondere a un messaggio per mezzo del riconoscimento vocale.

- 1 Attivare il riconoscimento vocale, quindi pronunciare "Reply (Rispondi)". Nell'applicazione "SongPal" viene visualizzata la schermata di immissione di messaggi.
- 2 Immettere un messaggio di risposta per mezzo del riconoscimento vocale. Nell'applicazione "SongPal" viene visualizzato un elenco di possibili messaggi di risposta.
- 3 Ruotare la manopola di controllo per selezionare il messaggio di interesse, quindi premere la manopola. Il messaggio viene inviato.

Impostazioni di audio e visualizzazione

È possibile eseguire le impostazioni relative ad audio e visualizzazione tramite l'iPhone/ smartphone Android.



Per informazioni dettagliate sulle impostazioni, consultare la guida dell'applicazione.

Utilizzo di Siri Eyes Free

Siri Eyes Free consente di utilizzare un iPhone senza usare le mani, semplicemente parlando nel microfono. La funzione richiede che l'iPhone sia connesso all'apparecchio tramite BLUETOOTH. La disponibilità è limitata agli iPhone 4s e modelli successivi. Verificare che sull'iPhone in uso sia installata la versione di iOS più recente.

Prima di utilizzare questa funzione è necessario completare la registrazione BLUETOOTH e le configurazioni della connessione per l'iPhone. Per ulteriori informazioni, consultare "Preparazione di un dispositivo BLUETOOTH" (pagina 7). Per selezionare l'iPhone, premere MENU, quindi selezionare [BLUETOOTH] → [SET AUDIODEV] (pagina 24).

1 Attivare la funzione Siri sull'iPhone.

Per informazioni dettagliate consultare le istruzioni per l'uso fornite con l'iPhone.

2 Premere VOICE.

Viene visualizzata la schermata dei comandi vocali.

3 Dopo che l'iPhone ha emesso un segnale acustico, parlare in direzione del microfono.

L'iPhone emette un altro segnale acustico, quindi Siri inizia a rispondere.

Per disattivare Siri Eyes Free

Premere VOICE.

Note

- A seconda delle condizioni in cui viene utilizzato, è possibile che l'iPhone non riconosca la voce (per esempio se viene utilizzato in un'automobile in movimento).
- È possibile che Siri Eyes Free non funzioni correttamente o che si verifichino ritardi nella risposta in aree in cui il segnale dell'iPhone è scarso.
- A seconda delle condizioni operative dell'iPhone, è possibile che Siri Eyes Free non funzioni correttamente o si chiuda all'improvviso.
- Se si riproduce una traccia tramite un iPhone utilizzando la connessione audio BLUETOOTH, quando la riproduzione della traccia tramite BLUETOOTH ha inizio, Siri Eyes Free si chiude automaticamente e l'apparecchio viene automaticamente impostato sulla sorgente audio BLUETOOTH.
- Quando Siri Eyes Free viene attivata durante la riproduzione audio, è possibile che l'apparecchio venga impostato automaticamente sulla sorgente audio BLUETOOTH anche se non è stata specificata la traccia da riprodurre.
- Quando l'iPhone viene collegato alla porta USB, è possibile che Siri Eyes Free non funzioni correttamente o si chiuda all'improvviso.
- Quando l'iPhone viene collegato all'apparecchio tramite USB, non attivare Siri sull'iPhone. È possibile che Siri Eyes Free non funzioni correttamente o si chiuda all'improvviso.
- Mentre Siri Eyes Free è attiva, i suoni audio non vengono emessi.

Impostazioni

Disattivazione del modo DEMO

È possibile disattivare il display di dimostrazione che viene visualizzato quando la sorgente è disattivata ed è visualizzato l'orologio.

- 1 Premere **MENU**, ruotare la manopola di controllo per selezionare **[GENERAL]**, quindi premere la manopola.
- 2 Ruotare la manopola di controllo per selezionare **[SET DEMO]**, quindi premere la manopola.
- 3 Ruotare la manopola di controllo per selezionare **[SET DEMO-OFF]**, quindi premere la manopola.
L'impostazione è completata.
- 4 Premere due volte **↶** (indietro).
Il display torna al modo di ricezione/riproduzione normale.

Operazioni di base delle impostazioni

È possibile impostare voci nelle seguenti categorie di impostazioni:

Impostazioni generali (GENERAL), impostazioni audio (SOUND), impostazioni di visualizzazione (DISPLAY), impostazioni BLUETOOTH (BLUETOOTH), impostazioni di SongPal (SONGPAL)

- 1 Premere **MENU**.
- 2 Ruotare la manopola di controllo per selezionare la categoria di impostazione, quindi premere la manopola.
Le voci che possono essere impostate sono diverse a seconda della sorgente e delle impostazioni.
- 3 Ruotare la manopola di controllo per selezionare le opzioni, quindi premere la manopola.

Per tornare al display precedente

Premere **↶** (indietro).

Impostazione generale (GENERAL)

DEMO (dimostrazione)

Consente di attivare/disattivare la dimostrazione: [ON], [OFF].

CLOCK-ADJ (regolazione dell'orologio) (pagina 7)

CAUT ALM (segnale di avvertimento)

Consente di attivare/disattivare il segnale di avvertimento: [ON], [OFF] (pagina 6).
(Disponibile solo quando la sorgente è disattivata ed è visualizzato l'orologio.)

BEEP

Consente di attivare/disattivare il segnale acustico: [ON], [OFF].

AUTO OFF

Consente di disattivare automaticamente l'apparecchio dopo un intervallo di tempo prestabilito dalla disattivazione dell'apparecchio stesso: [ON] (30 minuti), [OFF].

STEERING

Consente di registrare/azzerare le impostazioni del telecomando da volante.

(Disponibile solo quando la sorgente è disattivata ed è visualizzato l'orologio.)

STR CONTROL (controllo dallo sterzo)

Consente di selezionare il modo di immissione del telecomando collegato. Per prevenire problemi di funzionamento, prima dell'uso accertarsi di fare corrispondere il modo di immissione con il telecomando collegato.

CUSTOM

Modo di immissione per il telecomando da volante

PRESET

Modo di immissione per il telecomando cablato escludendo il telecomando da volante

EDIT CUSTOM

Consente di registrare le funzioni (SOURCE, ATT, VOL +/-, SEEK +/-, VOICE, ON HOOK, OFF HOOK) sul telecomando da volante:

- 1 Ruotare la manopola di controllo per selezionare la funzione che si desidera assegnare al telecomando da volante, quindi premere la manopola.
- 2 Mentre [REGISTER] lampeggia, tenere premuto il tasto sul telecomando da volante che si desidera assegnare alla funzione. Una volta completata la registrazione, viene visualizzato [REGISTERED].
- 3 Per registrare altre funzioni, ripetere i passi 1 e 2.

(Disponibile solo se [STR CONTROL] è impostato su [CUSTOM].)

RESET CUSTOM

Consente di azzerare le funzioni registrate del telecomando da volante: [YES], [NO]. (Disponibile solo se [STR CONTROL] è impostato su [CUSTOM].)

Note

- Durante la definizione delle impostazioni, sono disponibili soltanto i tasti sull'apparecchio. Per ragioni di sicurezza, parcheggiare l'auto prima di definire queste impostazioni.
- Se si verifica un errore durante la registrazione, tutte le informazioni registrate in precedenza rimangono memorizzate. Riavviare la registrazione dalla funzione con cui si è verificato l'errore.
- Questa funzione potrebbe non essere disponibile su alcuni veicoli. Per ulteriori informazioni sulla compatibilità del veicolo in uso, visitare il sito Web relativo all'assistenza riportato sulla retrocopertina.

CT (ora)

Consente di attivare/disattivare la funzione CT: [ON], [OFF].

REGIONAL

Consente di limitare la ricezione a una regione specifica: [ON], [OFF]. (Disponibile solo durante la ricezione FM.)

BTM (memorizzazione automatica delle emittenti con sintonia migliore) (pagina 11)

(Disponibile solo quando è selezionato il sintonizzatore (FM/MW/LW).)

ANNOUNCE (annuncio)

Abilita la ricezione di annunci (pagina 11). (Non disponibile quando la sorgente è disattivata ed è visualizzato l'orologio.)

SOFTLINK

Consente di ricercare e sintonizzare automaticamente programmi simili quando il segnale del programma corrente è troppo debole per la ricezione: [ON], [OFF]. (Disponibile solo durante la ricezione DAB.)

ANT-PWR (alimentazione antenna)

Consente di alimentare il terminale di ingresso dell'antenna DAB: [ON], [OFF]. (Disponibile solo quando l'unità è spenta e durante la ricezione DAB.)

AUTOSCAN (Scansione automatica)

Consente di eseguire una scansione automatica per aggiornare l'elenco di servizi in modo Quick-BrowZer. (Disponibile solo durante la ricezione DAB.)

FIRMWARE

(Disponibile solo quando la sorgente è disattivata ed è visualizzato l'orologio.)
Consente di controllare/aggiornare la versione del firmware. Per ulteriori informazioni, visitare il sito di assistenza riportato sulla copertina posteriore.
FW VERSION (versione del firmware)
Visualizza la versione del firmware corrente.
FW UPDATE (aggiornamento del firmware)
Avvia la procedura di aggiornamento del firmware: [YES], [NO].
L'aggiornamento del firmware necessita di alcuni minuti per essere completato. Durante l'aggiornamento, non impostare la chiave di accensione sulla posizione OFF e non rimuovere il dispositivo USB.

Impostazione dell'audio (SOUND)

Questo menu non è disponibile quando la sorgente è disattivata ed è visualizzato l'orologio.

EXTRA BASS

Per rafforzare il suono dei bassi in sincronizzazione con il livello del volume: [1], [2], [OFF].
(Impostato automaticamente su [OFF] quando [C.AUDIO+] è impostato su [ON].)

C.AUDIO+ (ClearAudio+)

Riproduce il suono ottimizzando il segnale digitale con le impostazioni audio consigliate da Sony: [ON], [OFF]. (Impostato automaticamente su [OFF] quando [EQ10 PRESET] viene modificato e/o [EXTRA BASS] è impostato su [1] o [2] e/o [DSO] è impostato su [LOW], [MID] o [HIGH].)

EQ10 PRESET

Consente di selezionare una curva dell'equalizzatore scegliendo tra 10 curve dell'equalizzatore oppure di disattivare la curva: [OFF], [R&B], [ROCK], [POP], [DANCE], [HIP-HOP], [ELECTRONICA], [JAZZ], [SOUL], [COUNTRY], [CUSTOM].
È possibile memorizzare l'impostazione della curva dell'equalizzatore per ciascuna sorgente.

EQ10 CUSTOM

Consente di impostare [CUSTOM] di EQ10. Impostazioni della curva dell'equalizzatore: [BAND1] 32 Hz, [BAND2] 63 Hz, [BAND3] 125 Hz, [BAND4] 250 Hz, [BAND5] 500 Hz, [BAND6] 1 kHz, [BAND7] 2 kHz, [BAND8] 4 kHz, [BAND9] 8 kHz, [BAND10] 16 kHz.
Il livello del volume può essere regolato in incrementi di 1 dB, da -6 dB a +6 dB.

POSITION (posizione di ascolto)

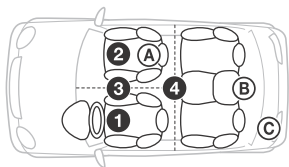

F/R POS (posizione anteriore/posteriore)

Simula un campo acustico naturale, ritardando l'uscita audio dagli altoparlanti per adattarsi al punto di ascolto:

- 1 [FRONT L] (anteriore sinistro),
- 2 [FRONT R] (anteriore destro),
- 3 [FRONT] (centrale anteriore),
- 4 [ALL] (centro dell'auto),

[CUSTOM] (posizione definita dalle impostazioni audio avanzate di SongPal)

[OFF] (nessuna posizione impostata)

ADJ POSITION (regolazione posizione)

Consente di regolare con precisione l'impostazione della posizione di ascolto: [+3] - [CENTER] - [-3].

(Disponibile solo quando [F/R POS] non è impostato su [OFF] o [CUSTOM].)

SW POS (posizione del subwoofer)

- A [NEAR] (vicino),
- B [NORMAL] (normale),
- C [FAR] (lontano)

(Disponibile solo quando [F/R POS] non è impostato su [OFF].)

DSO (gestione scena dinamica)

Consente di creare un suono più ambientale, come se fossero presenti altoparlanti nel cruscotto: [OFF], [LOW], [MID], [HIGH]. (Impostato automaticamente su [OFF] quando [C.AUDIO+] è impostato su [ON].)

BALANCE

Consente di regolare il bilanciamento dell'audio: [RIGHT-15] - [CENTER] - [LEFT-15].

FADER

Consente di regolare il livello relativo: [FRONT-15] - [CENTER] - [REAR-15].

DSEE (modulo per il miglioramento dell'audio digitale)

Consente di migliorare il suono compresso digitalmente ripristinando le alte frequenze perse durante il processo di compressione: [ON], [OFF].

Questa impostazione può essere memorizzata per ciascuna sorgente diversa dal sintonizzatore.

AAV (volume automatico avanzato)

Consente di regolare al livello ottimale il livello del volume di riproduzione di tutte le sorgenti: [ON], [OFF].

RB ENH (miglioramento bassi posteriori)

Consente di migliorare i toni bassi applicando un filtro passa basso agli altoparlanti posteriori. Questa funzione consente agli altoparlanti posteriori di fungere da subwoofer quando questo non è collegato.

(Disponibile solo quando [SW DIREC] è impostato su [OFF].)

RBE MODE (modo di miglioramento bassi posteriori)

Seleziona la modalità per il miglioramento dei bassi posteriori: [1], [2], [3], [OFF].

LPF FREQ (frequenza filtro passa basso)

Consente di selezionare la frequenza di taglio del subwoofer: [50Hz], [60Hz], [80Hz], [100Hz], [120Hz].

LPF SLOP (pendenza filtro passa basso)

Consente di selezionare la pendenza LPF: [1], [2], [3].

SW DIREC (connessione diretta subwoofer)

Regola le impostazioni per il subwoofer connesso al cavo dell'altoparlante posteriore senza un amplificatore di potenza.

(Disponibile solo quando [RBE MODE] è impostato su [OFF].)

Accertarsi di collegare un subwoofer compreso fra 4 Ω e 8 Ω ad uno dei cavi per gli altoparlanti posteriori. Non collegare un altoparlante all'altro cavo.

SW MODE (modalità subwoofer)

Consente di selezionare la modalità per subwoofer: [1], [2], [3], [OFF].

SW PHASE (fase del subwoofer)

Consente di selezionare la fase del subwoofer: [NORM], [REV].

SW POS (posizione del subwoofer)

Consente di selezionare la posizione del subwoofer: [NEAR], [NORMAL], [FAR].

(Disponibile solo quando [F/R POS] non è impostato su [OFF].)

LPF FREQ (frequenza filtro passa basso)

Consente di selezionare la frequenza di taglio del subwoofer: [50Hz], [60Hz], [80Hz], [100Hz], [120Hz].

LPF SLOP (pendenza filtro passa basso)

Consente di selezionare la pendenza LPF: [1], [2], [3].

S.WOOFER (subwoofer)

SW LEVEL (livello subwoofer)

Consente di regolare il volume del subwoofer: [+10 dB] - [0 dB] - [-10 dB].

([ATT] viene visualizzato con il valore minimo.)

SW PHASE (fase del subwoofer)

Consente di selezionare la fase del subwoofer: [NORM], [REV].

SW POS (posizione del subwoofer)

Consente di selezionare la posizione del subwoofer: [NEAR], [NORMAL], [FAR].

(Disponibile solo quando [F/R POS] non è impostato su [OFF].)

LPF FREQ (frequenza filtro passa basso)
Consente di selezionare la frequenza di taglio del subwoofer: [50Hz], [60Hz], [80Hz], [100Hz], [120Hz].
LPF SLOP (pendenza filtro passa basso)
Consente di selezionare la pendenza LPF: [1], [2], [3].

HPF (filtro passa alto)

HPF FREQ (frequenza filtro passa alto)
Consente di selezionare la frequenza di taglio del diffusore anteriore/posteriore: [OFF], [50Hz], [60Hz], [80Hz], [100Hz], [120Hz].
HPF SLOP (pendenza filtro passa alto)
Consente di selezionare la pendenza HPF (utilizzabile solo quando [HPF FREQ] non è impostato su [OFF]): [1], [2], [3].

AUX VOL (livello volume AUX)

Consente di regolare il livello del volume di ciascun apparecchio ausiliario collegato: [+18 dB] – [0 dB] – [-8 dB].
Questa impostazione elimina la necessità di regolare il livello del volume tra sorgenti diverse. (Disponibile solo se è selezionato AUX.)

BTA VOL (livello del volume dell'audio BLUETOOTH)

Consente di regolare il livello del volume di ciascun dispositivo BLUETOOTH connesso: [+6 dB] – [0 dB] – [-6 dB].
Questa impostazione elimina la necessità di regolare il livello del volume tra sorgenti diverse. (Disponibile solo quando è selezionato l'audio BT o un'applicazione.)

Impostazione del display (DISPLAY)

DIMMER

Consente di modificare la luminosità del display: [OFF], [ON], [AT] (automatica), [CLK].

([AT] è disponibile solo quando il conduttore di controllo dell'illuminazione è collegato e la luce dell'abitacolo è accesa.)

Per impostare questa funzione in modo che sia attiva solo durante il periodo di tempo impostato, selezionare [CLK], quindi impostare l'ora di inizio e di fine.

- Per impostare la luminosità quando la funzione di attenuazione di luminosità è attivata:
Impostare [DIMMER] su [ON], quindi regolare [BRIGHTNESS].
- Per impostare la luminosità quando la funzione di attenuazione di luminosità è disattivata:
Impostare [DIMMER] su [OFF], quindi regolare [BRIGHTNESS].

L'impostazione della luminosità regolata è salvata e viene applicata quando la funzione di attenuazione della luminosità è attivata o disattivata.

BRIGHTNESS

Consente di regolare la luminosità del display. Il livello di luminosità è regolabile: [1] – [10].

BUTTON-C (colore dei pulsanti)

Consente di impostare un colore predefinito o personalizzato per i pulsanti.

COLOR

Consente di selezionare uno dei 15 colori preimpostati o 1 colore personalizzato.

CUSTOM-C (colore personalizzato)

Consente di registrare un colore personalizzato per i pulsanti.

RGB RED, RGB GRN, RGB BLUE

Gamma di regolazione dei colori: [0] – [32] ([0] non può essere impostato per tutte le gamme di colore).

DSPL-C (colore del display)

Consente di impostare un colore predefinito o personalizzato per il display.

COLOR

Consente di selezionare uno dei 15 colori preimpostati o 1 colore personalizzato.

CUSTOM-C (colore personalizzato)

Consente di registrare un colore personalizzato per il display.

RGB RED, RGB GRN, RGB BLUE

Gamma di regolazione dei colori: [0] – [32] ([0] non può essere impostato per tutte le gamme di colore).

SND SYNC (sincronizzazione audio)

Consente di attivare la sincronizzazione dell'illuminazione con l'audio: [ON], [OFF].

AUTO SCR (scorrimento automatico)

Consente di fare scorrere automaticamente le voci composte da molti caratteri: [ON], [OFF]. (Non disponibile quando è selezionato AUX o il sintonizzatore (FM/MW/LW).)

Impostazione della funzione BLUETOOTH (BLUETOOTH)

PAIRING (pagina 8)

Consente di connettere fino a due dispositivi BLUETOOTH: [DEVICE 1], [DEVICE 2].
Una volta completata l'associazione, [DEVICE 1] o [DEVICE 2] viene sostituito dal nome del dispositivo associato.

AUDIODEV (dispositivo audio)

Consente di selezionare il dispositivo audio. [*] viene visualizzato sul dispositivo associato con [DEVICE 1] o sull'attuale dispositivo audio compatibile con A2DP.

RINGTONA

Consente di impostare lo squillo della suoneria sull'apparecchio o sul telefono cellulare connesso: [1] (apparecchio), [2] (telefono cellulare).

AUTO ANS (risposta automatica)

Consente di impostare la risposta automatica a una chiamata in arrivo da parte dell'apparecchio: [OFF], [1] (circa 3 secondi), [2] (circa 10 secondi).

AUTOPAIR (associazione automatica)

Consente di avviare l'associazione BLUETOOTH automatica quando un dispositivo con iOS 5.0 o versione successiva viene collegato tramite USB: [ON], [OFF].

BT SIGNAL (segnale BLUETOOTH) (pagina 8)

Consente di attivare/disattivare la funzione BLUETOOTH.

BT INIT (inizializzazione di BLUETOOTH)

Consente di inizializzare tutte le impostazioni relative alla funzione BLUETOOTH (informazioni di associazione, numero preimpostato, informazioni sul dispositivo, ecc.): [YES], [NO]. Inizializzare tutte le impostazioni prima di gettare via l'apparecchio. (Disponibile solo quando la sorgente è disattivata ed è visualizzato l'orologio.)

Impostazione di SongPal (SONGPAL)

AUTO LAUNCH

Consente di attivare l'avvio automatico di "SongPal": [ON], [OFF]. Quando è selezionato [ON], "SongPal" si connette automaticamente dopo aver completato la connessione BLUETOOTH.

CONNECT

Consente di attivare e terminare la funzione "SongPal" (connessione).

Informazioni aggiuntive

Aggiornamento del firmware

Per aggiornare il firmware, visitare il sito dedicato all'assistenza riportato sulla copertina posteriore e seguire le istruzioni online.

Note

- È necessario l'utilizzo di un dispositivo USB (non in dotazione) per l'aggiornamento del firmware. Salvare il programma di aggiornamento nel dispositivo USB e collegare il dispositivo alla porta USB, quindi eseguire l'aggiornamento.
- L'aggiornamento del firmware richiede alcuni minuti per il completamento. Durante l'aggiornamento, non mettere la chiave di accensione sulla posizione OFF e non rimuovere il dispositivo USB.

Precauzioni

- Se l'auto è stata parcheggiata alla luce solare diretta, attendere che l'apparecchio si raffreddi prima di utilizzarlo.
- Non lasciare il pannello anteriore o dispositivi audio all'interno dell'auto; diversamente, a causa delle temperature elevate che si sviluppano lasciando l'auto alla luce solare diretta, potrebbero verificarsi problemi di funzionamento.
- L'antenna elettrica si estende automaticamente.

Formazione di condensa

Se all'interno dell'apparecchio si è formata della condensa, rimuovere il disco e attendere circa un'ora fino a quando non si asciugua. Diversamente, l'apparecchio non funzionerà correttamente.

Per mantenere una qualità audio elevata

Non bagnare l'apparecchio o i dischi.

Note sui dischi

- Non esporre i dischi alla luce solare diretta o a fonti di calore, quali condotti d'aria calda, né lasciarli all'interno di un'auto parcheggiata alla luce solare diretta.
- Prima della riproduzione, pulire i dischi con un panno di pulizia procedendo dal centro verso l'esterno. Non utilizzare solventi quale benzene, trielina o detergenti disponibili in commercio.



- Questo apparecchio è stato progettato per la riproduzione di dischi conformi allo standard CD (Compact Disc). I DualDisc e alcuni dischi audio codificati mediante tecnologie di protezione dei diritti d'autore non sono conformi allo standard Compact Disc (CD), pertanto potrebbe non essere possibile riprodurli mediante il presente apparecchio.
- Dischi NON riproducibili mediante il presente apparecchio
 - Dischi su cui sono applicati etichette, adesivi oppure nastro o carta adesivi. Diversamente, potrebbe verificarsi un problema di funzionamento oppure il disco potrebbe venire danneggiato.
 - Dischi dalla forma irregolare (ad esempio, a forma di cuore, quadrato o stella). Diversamente, è possibile causare problemi di funzionamento all'apparecchio.
 - Dischi da 8 cm.

Note sui dischi CD-R/CD-RW

- Se il disco multisessione inizia con una sessione CD-DA, viene riconosciuto come disco CD-DA e le altre sessioni non vengono riprodotte.
- Dischi NON riproducibili mediante il presente apparecchio
 - CD-R/CD-RW con scarsa qualità di registrazione.
 - CD-R/CD-RW registrati mediante un dispositivo di registrazione incompatibile.
 - CD-R/CD-RW finalizzati in modo non corretto.
 - CD-R/CD-RW diversi da quelli registrati nel formato CD audio o nel formato MP3 conforme allo standard ISO9660 Level 1/Level 2, Joliet/Romeo o multisessione.

Ordine di riproduzione dei file audio

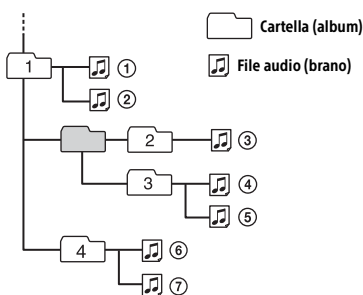

Informazioni sull'iPod

- È possibile effettuare il collegamento ai modelli di iPod riportati di seguito. Prima dell'uso, aggiornare i dispositivi iPod all'ultima versione del software.

Modelli iPhone/iPod compatibili

Modello compatibile	Bluetooth®	USB
iPhone SE	✓	✓
iPhone 6s	✓	✓
iPhone 6s Plus	✓	✓
iPhone 6	✓	✓
iPhone 6 Plus	✓	✓
iPhone 5s	✓	✓
iPhone 5c	✓	✓
iPhone 5	✓	✓
iPhone 4s	✓	✓
iPod touch (6ª generazione)	✓	✓
iPod touch (5ª generazione)	✓	✓
iPod nano (7ª generazione)		✓

- L'uso dell'adesivo Made for Apple indica che un accessorio è stato progettato per essere collegato specificatamente al prodotto Apple indicato ed è stato certificato dallo sviluppatore per soddisfare gli standard di prestazioni di Apple. Apple non si assume alcuna responsabilità in merito al funzionamento del dispositivo o alla conformità con gli standard normativi e di sicurezza. Nota: l'uso dell'accessorio con un prodotto Apple può influire sulle prestazioni wireless.

Per eventuali domande o problemi riguardanti l'apparecchio non trattati nel presente manuale, rivolgersi al più vicino rivenditore Sony.

Manutenzione

Pulizia dei connettori

Se i connettori tra l'apparecchio e il pannello anteriore sono sporchi, l'apparecchio potrebbe non funzionare correttamente. Per evitare questo problema, rimuovere il pannello anteriore (pagina 6), quindi pulire i connettori con un bastoncino cotonato. Non esercitare forza eccessiva. Diversamente, i connettori potrebbero venire danneggiati.

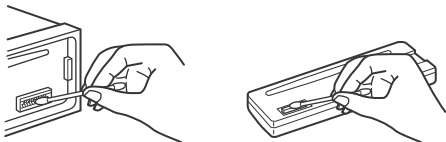

Note

- Per motivi di sicurezza, spegnere il motore prima di pulire i connettori e rimuovere la chiave dal bloccetto di accensione.
- Non toccare mai direttamente i connettori con le dita o con oggetti di metallo.

Caratteristiche tecniche

Sintonizzatore

DAB/DAB+/DMB-R

Gamma di frequenze: 174,928 MHz – 239,200 MHz

Terminale dell'antenna:

Connettore dell'antenna esterna

FM

Gamma di frequenze: 87,5 MHz – 108,0 MHz

Terminale dell'antenna:

Connettore dell'antenna esterna

Frequenza intermedia:

FM CCIR: da -1.956,5 kHz a -487,3 kHz e da +500,0 kHz a +2.095,4 kHz

Sensibilità utilizzabile: 8 dBf

Selettività: 75 dB a 400 kHz

Rapporto segnale-rumore: 73 dB (mono)

Separazione: 50 dB a 1 kHz

Risposta in frequenza: 20 Hz – 15.000 Hz

MW/LW

Gamma di frequenze:

MW: 531 kHz – 1.602 kHz

LW: 153 kHz – 279 kHz

Terminale dell'antenna:

Connettore dell'antenna esterna

Sensibilità: MW: 26 µV, LW: 50 µV

Letture CD

Rapporto segnale-rumore: 120 dB

Risposta in frequenza: 10 Hz – 20.000 Hz

Wow e flutter: al di sotto del limite misurabile

Numero massimo*1 di:

Cartelle (album)*2: 150

File (brani) e cartelle*3: 300

Caratteri visualizzabili per un nome di cartella/
file: 32 (Joliet)/64 (Romeo)

Codec corrispondenti: MP3 (.mp3), WMA (.wma) e AAC (.m4a)

*1 solo CD-R/CD-RW

*2 inclusa la cartella principale

*3 potrebbe essere inferiore al valore indicato, se i nomi di cartelle/file contengono molti caratteri

Letture USB

Interfaccia: USB (ad alta velocità)

Corrente massima: 1 A

Numero massimo di file riconoscibili (brani): 10.000

Codec corrispondenti:

MP3 (.mp3)

Velocità di trasmissione: 8 kbps – 320 kbps
(Supporta VBR (Variable Bit Rate, velocità di trasmissione variabile))

Frequenza di campionamento: 16 kHz – 48 kHz

WMA (.wma)

Velocità di trasmissione: 32 kbps – 192 kbps
(Supporta VBR (Variable Bit Rate, velocità di trasmissione variabile))

Frequenza di campionamento: 32 kHz, 44,1 kHz, 48 kHz

AAC (.m4a, .mp4)

Velocità di trasmissione: 8 kbps – 320 kbps
Frequenza di campionamento: 11,025 kHz – 48 kHz

WAV (.wav)

Profondità in bit: 16 bit

Frequenza di campionamento: 44,1 kHz, 48 kHz

FLAC (.flac)

Profondità in bit: 16 bit, 24 bit

Frequenza di campionamento: 44,1 kHz, 48 kHz

Comunicazione wireless

Sistema di comunicazione:

standard BLUETOOTH versione 3.0

Uscita:

standard BLUETOOTH classe di potenza 2
(max. +4 dBm)

Portata massima di comunicazione*1:

circa 10 m senza ostacoli alla vista

Banda di frequenza:

2,4 GHz (2,4000 GHz – 2,4835 GHz)

Metodo di modulazione: FHSS

Profili BLUETOOTH compatibili*2:

A2DP (Advanced Audio Distribution Profile) 1.3

AVRCP (Audio Video Remote Control Profile) 1.5

HFP (Handsfree Profile) 1.6

PBAP (Phone Book Access Profile)

SPP (Serial Port Profile)

MAP (Message Access Profile)

HID (Human Interface Device Profile)

Codec corrispondenti:
SBC (.sbc), ACC (.m4a)

*1 La portata effettiva varia in base a fattori quali ostacoli tra i dispositivi, campi magnetici in prossimità a un forno a microonde, elettricità statica, sensibilità di ricezione, prestazioni dell'antenna, sistema operativo, applicazioni software e così via.

*2 I profili dello standard BLUETOOTH indicano lo scopo della comunicazione BLUETOOTH tra dispositivi.

Comunicazione NFC

Specifiche banda di frequenza e potenza massima
NFC: 13,56 MHz < 60 dBμA/m a 10 m

Amplificatore di potenza

Uscita: uscite diffusori

Impedenza diffusori: 4 Ω – 8 Ω

Potenza di uscita massima: 55 W × 4 (a 4 Ω)

Generali

Uscite:

Terminale delle uscite audio (FRONT, REAR, SUB)
Antenna elettrica/terminale di controllo
dell'amplificatore di potenza (REM OUT)

Ingressi:

Terminale di ingresso del telecomando
Terminale di ingresso dell'antenna DAB
Terminale di ingresso dell'antenna FM/MW/LW
Terminale di ingresso MIC
Presa di ingresso AUX (minipresa stereo)
Porta USB

Requisiti di alimentazione: batteria auto da 12 V CC
(massa negativa)

Consumo di corrente nominale: 10 A

Dimensioni:

circa 178 mm × 50 mm × 177 mm (l/a/p)

Dimensioni di montaggio:

circa 182 mm × 53 mm × 160 mm (l/a/p)

Massa: circa 1,2 kg

Contenuto della confezione:

Unità principale (1)

Microfono (1)

Elementi per l'installazione e i collegamenti
(1 set)

È possibile che il rivenditore non tratti alcuni degli accessori sopra indicati. Per ulteriori informazioni, rivolgersi al rivenditore.

Il design e le caratteristiche tecniche sono soggetti a modifiche senza preavviso.

Informazioni su copyright

Bluetooth® e i relativi loghi sono marchi di fabbrica registrati di proprietà di Bluetooth SIG, Inc. L'uso di tali marchi è concesso in licenza a Sony Corporation. Tutti gli altri marchi di fabbrica o marchi di fabbrica registrati sono di proprietà delle rispettive aziende.

Il contrassegno N è un marchio di fabbrica o un marchio di fabbrica registrato di NFC Forum, Inc. negli Stati Uniti e in altre nazioni.

Windows Media è un marchio di fabbrica registrato o marchio di fabbrica di Microsoft Corporation negli Stati Uniti e/o in altri paesi.

Questo prodotto è tutelato da specifici diritti di proprietà intellettuale di Microsoft Corporation. L'uso o la distribuzione della tecnologia in questione al di fuori del presente prodotto sono vietati senza apposita licenza concessa da Microsoft o da una filiale Microsoft autorizzata.

Apple, iPhone, iPod, iPod nano, iPod touch e Siri sono marchi di Apple Inc., registrati negli U.S.A. e in altri paesi. App Store è un marchio di servizio di Apple Inc.

IOS è un marchio di fabbrica o un marchio di fabbrica registrato di Cisco negli Stati Uniti e in altri paesi ed è utilizzato su licenza.

Google, Google Play e Android sono marchi di Google LLC.

libFLAC

Copyright (C) 2000-2009 Josh Coalson

Copyright (C) 2011-2013 Xiph.Org Foundation

Sono permessi la ridistribuzione e l'utilizzo in forma sorgente o binaria, con o senza modifiche, solo se vengono rispettate le seguenti condizioni:

- Le ridistribuzioni del codice sorgente devono mantenere la nota sul copyright riportata qui sopra, l'elenco delle condizioni e la dichiarazione di responsabilità limitata che segue.
- Le ridistribuzioni in forma binaria devono riprodurre la nota sul copyright riportata qui sopra, l'elenco delle condizioni e la dichiarazione di responsabilità limitata che segue nella documentazione e/o nell'altro materiale fornito con la distribuzione.
- Il nome della Fondazione Xiph.org e i nomi dei relativi collaboratori non potranno essere utilizzati per sostenere o promuovere prodotti derivati da questo software, senza previa autorizzazione scritta.

IL SOFTWARE È FORNITO DAI DETENTORI DEL COPYRIGHT E DAI COLLABORATORI "COSÌ COM'È" E NON SI RICONOSCE ALCUNA ALTRA GARANZIA ESPRESSA O IMPLICITA, INCLUSE, A TITOLO ESEMPLIFICATIVO, GARANZIE IMPLICITE DI COMMERCIALIZZABILITÀ E IDONEITÀ PER UN FINE PARTICOLARE. IN NESSUN CASO LA FONDAZIONE O I RELATIVI COLLABORATORI POTRANNO ESSERE RITENUTI RESPONSABILI PER DANNI DIRETTI, INDIRETTI, INCIDENTALI, SPECIALI, PUNITIVI O CONSEGUENZIALI (INCLUSI, A TITOLO ESEMPLIFICATIVO, DANNI DERIVANTI DALLA

NECESSITÀ DI SOSTITUIRE BENI E SERVIZI, DANNI PER MANCATO UTILIZZO, PERDITA DI DATI O MANCATO GUADAGNO, INTERRUZIONE DELL'ATTIVITÀ), IMPUTABILI A QUALUNQUE CAUSA E INDIPENDENTEMENTE DALLA TEORIA DELLA RESPONSABILITÀ, SIA NELLE CONDIZIONI PREVISTE DAL CONTRATTO CHE IN CASO DI "STRICT LIABILITY", ERRORI (INCLUSI NEGLIGENZA O ALTRO), DERIVANTI O COMUNQUE CORRELATI ALL'UTILIZZO DEL SOFTWARE, ANCHE QUALORA SIANO STATI INFORMATI DELLA POSSIBILITÀ DEL VERIFICARSI DI TALI DANNI.

Guida alla soluzione dei problemi

Fare riferimento alla seguente lista di verifica per risolvere la maggior parte dei problemi che si potrebbero verificare durante l'uso di questo apparecchio.

Prima di esaminare l'elenco che segue, verificare le procedure di collegamento e d'uso dell'apparecchio.

Per informazioni sull'utilizzo del fusibile e sulla rimozione dell'apparecchio dal cruscotto, consultare "Collegamenti e installazione" (pagina 33).

Se il problema persiste, visitare il sito di assistenza riportato sulla retrocopertina.

Generali

Non viene emesso alcun suono o il volume dell'audio è molto basso.

- La posizione dell'attenuatore [FADER] non è appropriata per un sistema a 2 diffusori.
- Il volume dell'apparecchio e/o del dispositivo collegato è molto basso.
 - Aumentare il volume dell'apparecchio o del dispositivo collegato.

Non viene emesso alcun segnale acustico.

- Un amplificatore di potenza opzionale è collegato e l'amplificatore incorporato non viene utilizzato.

Il contenuto della memoria è stato cancellato.

- È stato premuto il tasto di azzeramento.
 - Reinserire i dati in memoria.
- Il cavo di alimentazione o la batteria sono stati rimossi o non sono collegati correttamente.

Le stazioni memorizzate e l'ora esatta sono cancellate.

Si è bruciato il fusibile.

Quando si cambia la posizione della chiave di accensione, viene emesso un disturbo.

- I cavi non sono collegati correttamente al connettore di alimentazione accessoria dell'auto.

Durante la riproduzione o la ricezione, viene attivato il modo di dimostrazione.

- Se non viene eseguita alcuna operazione per 5 minuti quando è impostata la funzione [DEMO-ON], viene attivato il modo di dimostrazione.
 - Impostare [DEMO-OFF] (pagina 20).

Il display viene disattivato/non viene visualizzato nella finestra del display.

- L'attenuatore di luminosità è impostato su [DIM-ON] (pagina 23).
- Il display scompare tenendo premuto OFF.
 - Premere OFF sull'apparecchio fino a visualizzare il display.
- I connettori sono sporchi (pagina 26).

Il display/l'illuminazione lampeggia.

- L'alimentazione non è sufficiente.
 - Verificare che la batteria dell'auto fornisca sufficiente alimentazione all'apparecchio. (I requisiti di alimentazione sono 12 V CC.)

I tasti per le operazioni non funzionano.

Il disco non viene espulso.

- Il collegamento non è corretto.
 - Controllare le connessioni dell'apparecchio. Se la situazione non migliora, premere RESET (pagina 7). Tutti i dati memorizzati saranno cancellati.
 - Per tutelare la propria sicurezza, non azzerare l'apparecchio durante la guida.

Ricezione radiofonica

Non è possibile ricevere le stazioni.

L'audio è disturbato.

- Il collegamento non è corretto.
 - Verificare il collegamento dell'antenna dell'auto.
 - Se l'antenna automatica non si estende, verificare il collegamento del cavo di controllo dell'antenna elettrica.
- Per ulteriori informazioni quando il segnale DAB non è ricevibile, vedere [NO SERV] (pagina 31).

Non è possibile effettuare la sintonizzazione preselezionata.

- Il segnale di trasmissione è eccessivamente debole.

RDS

Dopo alcuni secondi di ascolto, viene avviata la funzione SEEK.

- La stazione non è TP oppure il segnale è debole.
 - Disattivare il modo TA (pagina 12).

Non viene trasmesso alcun notiziario sul traffico.

- Attivare il modo TA (pagina 12).
- La stazione non trasmette notiziari sul traffico pur essendo una stazione TP.
 - Sintonizzarsi su un'altra stazione.

Il modo PTY visualizza [- - - - -].

- La stazione corrente non è una stazione RDS.
- I dati RDS non vengono ricevuti.
- La stazione non specifica il tipo di programma.

Il nome del servizio programmi lampeggia.

- Non esiste alcuna frequenza alternativa per la stazione corrente.
 - Premere SEEK +/- durante il lampeggio del nome del servizio programmi. Viene visualizzato [PI SEEK] e l'apparecchio avvia la ricerca di un'altra frequenza con gli stessi dati PI (identificativo programma).

Riproduzione di CD**Il disco non viene riprodotto.**

- Il disco è difettoso o sporco.
- I CD-R/CD-RW non sono per l'uso audio (pagina 25).

Non è possibile riprodurre file in formato MP3/WMA/AAC.

- Il disco non è compatibile con il formato e la versione MP3/WMA/AAC. Per ulteriori informazioni sui dischi e sui formati riproducibili, visitare il sito di assistenza riportato sulla copertina posteriore.

I file MP3/WMA/AAC necessitano di un tempo maggiore prima di poter essere riprodotti.

- Per i dischi indicati di seguito, l'avvio della riproduzione necessita di un tempo maggiore.
 - Dischi registrati con una struttura ad albero complessa.
 - Dischi registrati in multisessione.
 - Dischi ai quali è possibile aggiungere dati.

L'audio salta.

- Il disco è difettoso o sporco.

Riproduzione mediante un dispositivo USB**Non è possibile eseguire la riproduzione mediante un hub USB.**

- Il presente apparecchio non è in grado di riconoscere i dispositivi USB mediante un hub USB.

Un dispositivo USB necessita di un tempo maggiore per avviare la riproduzione.

- Il dispositivo USB contiene file con una struttura ad albero complessa.

L'audio viene trasmesso a intermittenza.

- A velocità di trasmissione elevate è possibile che l'audio venga trasmesso a intermittenza.
- I file DRM (gestione dei diritti digitali) potrebbero non essere riproducibili in alcuni casi.

Non è possibile riprodurre un file audio.

- I dispositivi USB formattati con file system diversi da FAT16 o FAT32 non sono supportati.*

* Questo apparecchio supporta FAT16 e FAT32, tuttavia è possibile che alcuni dispositivi USB non supportino tutti questi FAT. Per ulteriori informazioni, consultare le istruzioni per l'uso del dispositivo USB o contattare il produttore.

Funzione NFC**Non è possibile stabilire la connessione One touch (NFC).**

- Se lo smartphone non risponde al tocco.
 - Verificare che la funzione NFC sullo smartphone sia stata attivata.
 - Avvicinare l'area con il contrassegno N dello smartphone all'area contrassegno N sull'apparecchio.
 - Se lo smartphone è dotato di custodia, rimuoverla.
- La sensibilità di ricezione NFC dipende dal dispositivo.
 - Se più tentativi di stabilire una connessione One touch con lo smartphone non vanno a buon fine, stabilire la connessione BLUETOOTH manualmente.

Funzione BLUETOOTH**Il dispositivo da connettere non rileva l'apparecchio.**

- Impostare l'apparecchio in modalità attesa di associazione prima di eseguire l'associazione.
- Mentre è connesso a due dispositivi BLUETOOTH l'apparecchio non può essere rilevato da un altro dispositivo.
 - Terminare la connessione ed eseguire la ricerca dell'apparecchio da un altro dispositivo.
- Una volta che l'associazione al dispositivo è stata completata, attivare l'uscita del segnale BLUETOOTH (pagina 8).

Non è possibile stabilire una connessione.

- La connessione è controllata da un lato (l'apparecchio o il dispositivo BLUETOOTH), non da entrambi.
 - Stabilire la connessione all'apparecchio da un dispositivo BLUETOOTH o viceversa.

Il nome del dispositivo rilevato non viene visualizzato.

- A seconda dello stato dell'altro dispositivo, può non essere possibile ottenerne il nome.

La suoneria non viene emessa.

- Regolare il volume ruotando la manopola di controllo mentre si riceve una chiamata.
- A seconda del dispositivo connesso, è possibile che la suoneria non venga inviata correttamente.
 - Impostare [RINGTONE] su [1] (pagina 24).
- I diffusori anteriori non sono collegati all'apparecchio.
 - Collegare i diffusori anteriori all'apparecchio. La suoneria viene emessa solo dai diffusori anteriori.

La voce del chiamante non si sente.

- I diffusori anteriori non sono collegati all'apparecchio.
 - Collegare i diffusori anteriori all'apparecchio. La voce del chiamante viene emessa solo dai diffusori anteriori.

Il chiamante sostiene che il volume è troppo basso o alto.

- Regolare il volume secondo necessità utilizzando la regolazione del guadagno del microfono (pagina 16).

Durante le conversazioni telefoniche si verificano fenomeni di eco o disturbi.

- Abbassare il volume.
- Impostare il modo EC/NC su [EC/NC-1] o [EC/NC-2] (pagina 17).
- Se il livello di rumore ambientale diverso dal suono della chiamata è alto, tentare di ridurre tale rumore.
 - Per esempio, chiudere il finestrino se è aperto e i rumori della strada sono troppo alti. Se il condizionatore d'aria è rumoroso, abbassare il condizionatore.

Il telefono non è connesso.

- Quando viene riprodotto audio tramite BLUETOOTH, il telefono non è connesso, neanche si preme CALL.
 - Stabilire una connessione dal telefono.

La qualità dell'audio del telefono è bassa.

- La qualità dell'audio del telefono dipende dalle condizioni di ricezione del telefono cellulare.
 - Se la ricezione è bassa, portare l'automobile dove il segnale del telefono cellulare è migliore.

Il volume del dispositivo audio connesso è basso (alto).

- Il livello del volume sarà diverso a seconda del dispositivo audio.
 - Regolare il volume del dispositivo audio connesso o dell'apparecchio (pagina 23).

L'audio "salta" durante la riproduzione di un dispositivo audio BLUETOOTH.

- Ridurre la distanza tra l'apparecchio e il dispositivo audio BLUETOOTH.
- Se il dispositivo audio BLUETOOTH è contenuto in una custodia che ostacola il segnale, rimuovere il dispositivo dalla custodia durante l'uso.
- Nelle vicinanze sono in uso più dispositivi BLUETOOTH o altri dispositivi che emettono onde radio.
 - Spegnerli gli altri dispositivi.
 - Aumentare la distanza dagli altri dispositivi.
- La riproduzione dell'audio si interrompe brevemente quando viene stabilita la connessione tra l'apparecchio e il telefono cellulare. Non si tratta di un malfunzionamento.

Non è possibile controllare il dispositivo audio BLUETOOTH connesso.

- Verificare che il dispositivo audio BLUETOOTH connesso sia compatibile con AVRCP.

Alcune funzioni non rispondono.

- Verificare che il dispositivo connesso supporti la funzione in questione.

Si risponde involontariamente a una risposta.

- Il telefono connesso è impostato per rispondere alle chiamate automaticamente.

L'associazione ha richiesto troppo tempo e non è stata completata.

- A seconda del dispositivo da connettere, il limite di tempo per l'associazione può essere breve.
 - Tentare di completare l'associazione entro il tempo previsto.

Non è possibile utilizzare la funzione BLUETOOTH.

- Spegnerli l'apparecchio premendo OFF per più di 2 secondi, quindi riaccenderlo.

Durante le chiamate in vivavoce i diffusori dell'automobile non emettono alcun suono.

- Se l'audio è impostato per essere emesso dal telefono cellulare, impostare il telefono per l'invio dell'audio ai diffusori dell'automobile.

Siri Eyes Free non è attivata.

- Eseguire la registrazione della funzione vivavoce per un iPhone compatibile con Siri Eyes Free.
- Attivare la funzione Siri sull'iPhone.
- Annullare la connessione BLUETOOTH tra l'iPhone e l'apparecchio e stabilire una nuova connessione.

Funzionamento di SongPal

Il nome dell'applicazione non corrisponde con l'applicazione inclusa in "SongPal".

- Avviare nuovamente l'applicazione dall'applicazione "SongPal".

Quando l'applicazione "SongPal" è in esecuzione tramite BLUETOOTH, il display passa automaticamente a [BT AUDIO].

- L'applicazione "SongPal" o la funzione BLUETOOTH si sono bloccate.
- Avviare nuovamente l'applicazione.

La connessione dell'applicazione "SongPal" si interrompe automaticamente quando il display passa a [IPD].

- L'applicazione "SongPal" sull'iPhone/iPod non supporta la riproduzione dell'iPod.
 - Impostare l'apparecchio su una sorgente diversa da [IPD], quindi stabilire la connessione con "SongPal" (pagina 17).

Messaggi

Durante il funzionamento, i seguenti messaggi possono apparire o lampeggiare.

CD ERROR: non è possibile riprodurre il disco. Il disco viene espulso automaticamente.

- Pulire il disco o inserirlo correttamente, accertarsi che il disco non sia vuoto o difettoso.

CD NO MUSIC: non è presente alcun file riproducibile. Il disco viene espulso automaticamente.

- Inserire un disco contenente file riproducibili (pagina 26).

CD PUSH EJECT: impossibile espellere il disco correttamente.

- Premere  (espulsione).

INVALID

- L'operazione selezionata potrebbe non essere valida.

HUB NO SUPRT: gli hub USB non sono supportati.

IPD STOP: la riproduzione di un iPod è finita.

- Avviare la riproduzione dall'iPod/iPhone.

OVERLOAD: il dispositivo USB è sovraccarico.

- Scollegare il dispositivo USB, quindi premere SRC per selezionare un'altra sorgente.
- Il dispositivo USB è difettoso oppure è stato collegato un dispositivo non supportato.

READ: lettura informazioni in corso.

- Una volta terminata l'operazione, la riproduzione viene avviata automaticamente. Potrebbe essere necessario attendere un po' di tempo a seconda dell'organizzazione del file.

USB ERROR: non è possibile riprodurre il dispositivo USB.

- Collegare nuovamente il dispositivo USB.

USB NO DEV: il dispositivo USB non è collegato o non è riconosciuto.

- Accertarsi che il dispositivo USB o il cavo USB siano collegati saldamente.

USB NO MUSIC: non è presente alcun file riproducibile.

- Collegare un dispositivo USB contenente file riproducibili (pagina 26).

USB NO SUPRT: il dispositivo USB non è supportato.

- Per ulteriori informazioni sulla compatibilità del dispositivo USB in uso, visitare il sito di assistenza riportato sulla retrocopertina.

LLLL ◻ ◻ ◻ ◻ ◻: è stato raggiunto l'inizio o la fine del disco.

_ (carattere di sottolineatura): non è possibile visualizzare il carattere.

Per il funzionamento RDS/DAB:

NO AF: nessuna frequenza alternativa.

- Premere SEEK +/- durante il lampeggio del nome del servizio programmi. Viene visualizzato [PI SEEK] e l'apparecchio avvia la ricerca di un'altra frequenza con gli stessi dati PI (identificativo programma).

NO DATA: servizio DAB non disponibile per il tipo di programma selezionato.

- Premere  (indietro).

NO INFO: nessuna informazione sull'etichetta per il servizio DAB corrente.

NO SERV: non è possibile ricevere il segnale DAB.

- Eseguire una scansione automatica (pagina 11).
- Verificare il collegamento dell'antenna DAB.
- Verificare che [SET ANT-PWR] sia impostato su [ON] (pagina 21).

NO TP: nessun programma sul traffico.

- L'apparecchio continua la ricerca di stazioni TP disponibili.

RECEIVING: la banda DAB è selezionata e l'unità è in attesa della ricezione di un servizio.

Per la funzione BLUETOOTH:

BTA NO DEV: il dispositivo BLUETOOTH non è connesso o non viene riconosciuto.

→ Verificare che il dispositivo BLUETOOTH sia correttamente connesso, o che la connessione BLUETOOTH sia stata stabilita con il dispositivo BLUETOOTH.

ERROR: l'operazione selezionata non può essere eseguita.

→ Attendere qualche minuto, quindi riprovare.

NO DEVICE: il dispositivo BLUETOOTH che supporta HFP (Profilo vivavoce) non è connesso o riconosciuto.

→ Verificare che il dispositivo BLUETOOTH sia correttamente collegato, oppure che la connessione HFP sia stabilita con il dispositivo BLUETOOTH.

UNKNOWN: non è possibile visualizzare un nome o un numero di telefono.

WITHHELD: il numero di telefono è stato nascosto dal chiamante.

Per il funzionamento di SongPal:

APP -----: non è stata stabilita la connessione con l'applicazione.

→ Stabilire nuovamente la connessione con "SongPal" (pagina 17).

APP DISCNCT: l'applicazione è disconnessa.

→ Stabilire una connessione con "SongPal" (pagina 17).

APP DISPLAY: una schermata di impostazioni dello schermo dell'applicazione è aperta.

→ Uscire dalla schermata di impostazioni dello schermo dell'applicazione per attivare i pulsanti.

APP LIST: l'elenco dei contenuti del CD/USB è aperto.

→ Uscire dall'elenco dell'applicazione per attivare i pulsanti.

APP MENU: una schermata di impostazione dell'applicazione è aperta.

→ Uscire dalla schermata di impostazione dell'applicazione per attivare i pulsanti.

APP NO DEV: il dispositivo su cui è installata l'applicazione non è connesso o non viene riconosciuto.

→ Eseguire la connessione BLUETOOTH e stabilire nuovamente la connessione con "SongPal" (pagina 17).

APP SOUND: una schermata di impostazione audio dell'applicazione è aperta.

→ Uscire dalla schermata di impostazione audio dell'applicazione per attivare i pulsanti.

OPEN APP: l'applicazione "SongPal" non è in esecuzione.

→ Avviare l'applicazione.

Funzionamento del telecomando da volante:

ERROR: si è verificato un errore durante la registrazione della funzione.

→ Riavviare la registrazione dalla funzione con cui si è verificato l'errore (pagina 20).

TIMEOUT: la registrazione della funzione non è stata effettuata entro l'intervallo previsto.

→ Tentare di completare la registrazione mentre [REGISTER] lampeggia (circa 6 secondi) (pagina 20).

Se le soluzioni riportate non risolvono il problema, rivolgersi al più vicino rivenditore Sony.

Se l'apparecchio viene portato in un centro di assistenza a causa di un problema relativo alla riproduzione di un CD, assicurarsi di portare il disco utilizzato al momento in cui si è verificato il problema.

Attenzione

- Portare tutti i cavi di messa a terra a un punto di massa comune.
- Evitare che i cavi rimangano bloccati da una vite o incastrati nelle parti mobili (ad esempio nelle guide scorrevoli dei sedili).
- Prima di effettuare i collegamenti, spegnere il motore dell'automobile per evitare di causare cortocircuiti.
- Collegare il cavo di alimentazione ⑥ all'apparecchio e ai diffusori prima di collegarlo al connettore di alimentazione ausiliaria.
- Per motivi di sicurezza, accertarsi di isolare qualsiasi cavo non collegato utilizzando del nastro adesivo.

Precauzioni

- Scegliere con attenzione la posizione per l'installazione in modo che l'apparecchio non interferisca con le operazioni di guida del conducente.
- Evitare di installare l'apparecchio dove sia soggetto ad alte temperature, come alla luce solare diretta o al getto di aria calda dell'impianto di riscaldamento, o dove possa essere soggetto a polvere, sporco e vibrazioni eccessive.
- Usare solo il materiale di montaggio in dotazione per un'installazione stabile e sicura.

Nota sul cavo di alimentazione (giallo)

Se questo apparecchio viene collegato in combinazione con altri componenti stereo, la potenza nominale dei circuiti dell'automobile deve essere superiore a quella prodotta dalla somma dei fusibili di ciascun componente.

Regolazione dell'angolo di montaggio

Regolare l'angolo di montaggio in modo che sia inferiore a 45°.

Elenco dei componenti per l'installazione

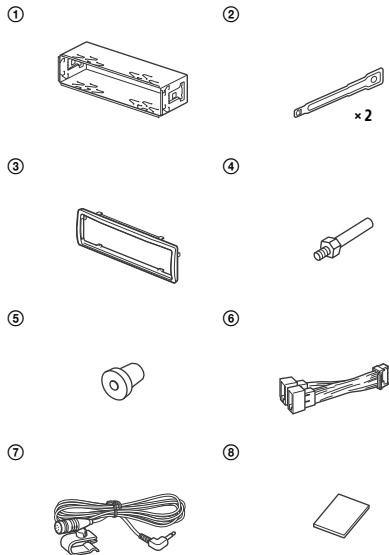

- Questo elenco dei componenti non comprende tutto il contenuto della confezione.
- La staffa ① e la cornice protettiva ③ vengono applicati all'apparecchio in fabbrica. Prima di installare l'apparecchio, utilizzare le chiavi di rilascio ② per rimuovere la staffa ① dall'apparecchio. Per ulteriori informazioni, consultare "Rimozione della staffa e della cornice protettiva" (pagina 37).
- Conservare le chiavi di rilascio ② per un uso futuro in quanto sono necessarie per rimuovere l'apparecchio dall'auto.

Connessioni

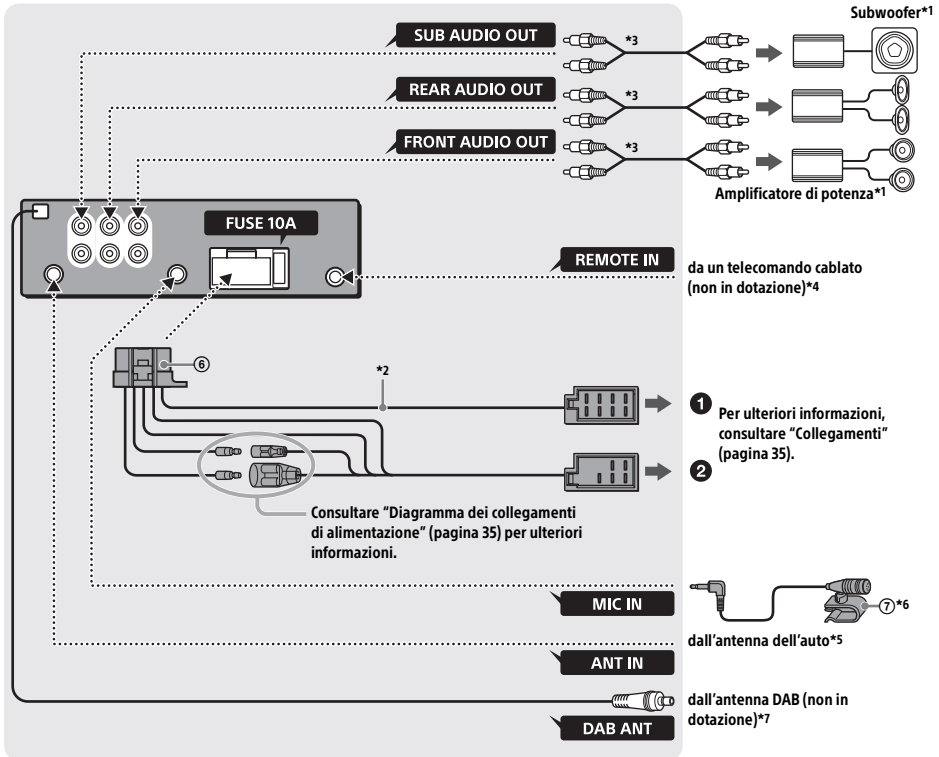

*1 Non in dotazione

*2 Impedenza diffusori: $4 \Omega - 8 \Omega \times 4$

*3 Cavo a piedini RCA (non in dotazione)

*4 A seconda del tipo di auto, utilizzare un adattatore per il telecomando cablato (non in dotazione). Per ulteriori informazioni sull'uso del telecomando cablato, consultare "Uso del telecomando cablato" (pagina 36).

*5 A seconda del tipo di auto, utilizzare un adattatore (non in dotazione) se il connettore dell'antenna non può essere inserito.

*6 Indipendentemente dall'effettivo utilizzo, disporre il cavo di ingresso del microfono in modo che non interferisca con le operazioni di guida. Fissare il cavo con una fascetta o simili se è installato in prossimità dei piedi del guidatore. Per informazioni dettagliate sull'installazione del microfono, fare riferimento a "Installazione del microfono" (pagina 36).

*7 Impostare [SET ANT-PWR] su [ON] (predefinito) o [OFF] in funzione del tipo di antenna DAB antenna (pagina 21).

Corrente massima di alimentazione 0,1 A

Collegamenti

Quando si collega l'apparecchio con il cavo di alimentazione in dotazione ⑥ si potrebbe danneggiare l'antenna elettrica, se questa non dispone di scatola a relè.

1 Al connettore del diffusore dell'auto

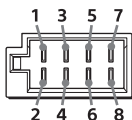

1	Diffusore posteriore (destra)	⊕	Viola
2	Diffusore posteriore (destra)	⊖	A strisce viola/nero
3	Diffusore anteriore (destra)	⊕	Grigio
4	Diffusore anteriore (destra)	⊖	A strisce grigio/nero
5	Diffusore anteriore (sinistra)	⊕	Bianco
6	Diffusore anteriore (sinistra)	⊖	A strisce bianco/nero
7	Diffusore posteriore (sinistra)	⊕	Verde
8	Diffusore posteriore (sinistra)	⊖	A strisce verde/nero

2 Al connettore di alimentazione dell'auto

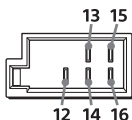

12	alimentazione continua	Giallo
13	antenna elettrica/ controllo dell'amplificatore di potenza (REM OUT)	A strisce blu/bianco
14	alimentazione commutata dell'illuminazione	A strisce arancione/bianco
15	alimentazione commutata	Rosso
16	terra	Nero

Collegamento semplice del subwoofer

È possibile utilizzare un subwoofer senza un amplificatore di potenza quando è collegato ad un cavo del diffusore posteriore.

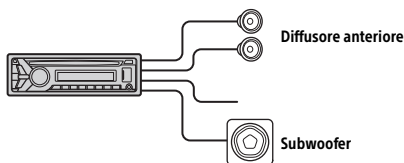

Note

- È necessario preparare i cavi del diffusore posteriore.
- Usare un subwoofer di impedenza compresa tra 4 Ω e 8 Ω e con capacità di potenza adeguata, altrimenti il subwoofer potrebbe essere danneggiato.

Collegamento per la conservazione della memoria

Quando il cavo di ingresso alimentazione giallo è collegato, viene sempre fornita alimentazione al circuito di memoria anche quando l'interruttore di accensione è spento.

Collegamento dei diffusori

- Prima di collegare i diffusori spegnere l'apparecchio.
- Usare diffusori di impedenza compresa tra 4 Ω e 8 Ω e con capacità di potenza adeguata, altrimenti i diffusori potrebbero essere danneggiati.

Diagramma dei collegamenti di alimentazione

Controllare il connettore di alimentazione ausiliaria dell'automobile e far corrispondere correttamente i collegamenti dei cavi a seconda dell'automobile.

Connettore di alimentazione ausiliaria

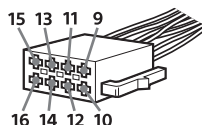

Collegamento normale

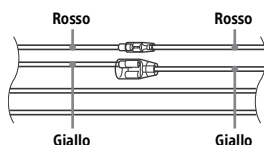

12	alimentazione continua	Giallo
15	alimentazione commutata	Rosso

Se le posizioni dei cavi rosso e giallo sono invertite

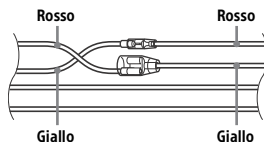

12	alimentazione commutata	Giallo
15	alimentazione continua	Rosso

Se l'auto è sprovvista della posizione ACC (accessoria)

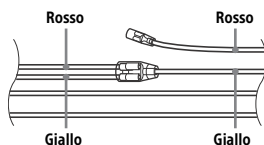

Dopo aver fatto corrispondere i collegamenti e aver commutato i cavi di alimentazione, collegare l'apparecchio all'alimentazione dell'automobile. Per eventuali domande o problemi riguardanti l'apparecchio non trattati nel presente manuale, rivolgersi al concessionario.

Installazione del microfono

Per acquisire la voce durante le chiamate in vivavoce è necessario installare il microfono ⑦.

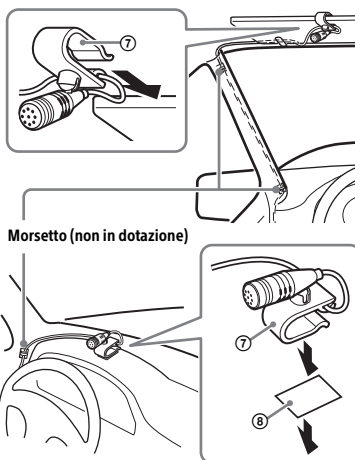

Attenzione

- Può essere estremamente pericoloso se il cavo si avvolge attorno al piantone dello sterzo o alla leva del cambio. Accertarsi che il cavo e gli altri componenti non interferiscano con le operazioni di guida.
- Se l'automobile è dotata di airbag o altre attrezzature di ammortizzazione degli urti, richiedere assistenza al negozio in cui è stato acquistato questo apparecchio o al concessionario dell'automobile prima dell'installazione.

Nota

Prima di applicare il nastro biadesivo ⑧, pulire la superficie del cruscotto con un panno asciutto.

Uso del telecomando cablatto

- 1 Per abilitare il telecomando cablatto, impostare [STR CONTROL] in [SET STEERING] su [PRESET] (pagina 20).

Installazione

Rimozione della staffa e della cornice protettiva

Prima di installare l'apparecchio, rimuovere la cornice protettiva ③ e la staffa ① dall'apparecchio.

- 1 Afferrare entrambe le estremità della cornice protettiva ③, quindi estrarla.

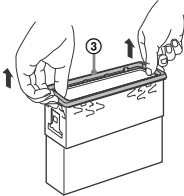

- 2 Inserire entrambe le chiavi di rilascio ② finché non scattano in posizione, quindi abbassare la staffa ①, infine sollevare l'apparecchio per estrarlo.

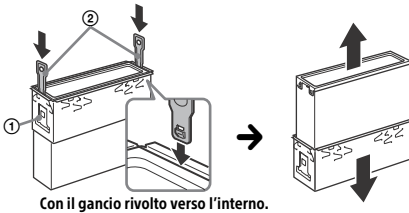

Montaggio dell'apparecchio sul cruscotto

Prima di installare l'apparecchio, accertarsi di ripiegare i fermi presenti su entrambi i lati della staffa ① verso l'interno di 2 mm.

- 1 Inserire la staffa ① nel cruscotto, quindi piegare verso l'esterno i morsetti per un'installazione sicura.

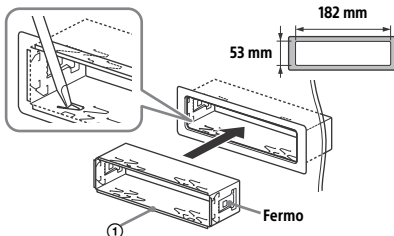

- 2 Montare l'apparecchio sulla staffa ①, quindi fissare la cornice protettiva ③.

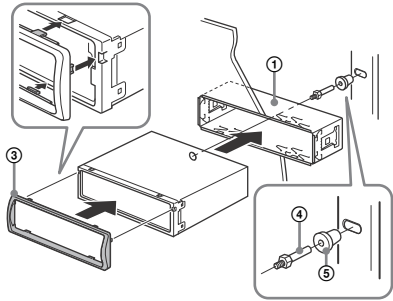

Note

- Se i fermi sono dritti o ripiegati verso l'esterno, l'apparecchio non verrà installato in modo sicuro e potrebbe fuoriuscire.
- Assicurarsi che i 4 fermi sulla cornice protettiva ③ siano correttamente inseriti negli alloggiamenti dell'apparecchio.

Rimozione e installazione del pannello anteriore

Per ulteriori informazioni, consultare "Rimozione del pannello anteriore" (pagina 6).

Azzeramento dell'apparecchio

Per ulteriori informazioni, consultare "Azzeramento dell'apparecchio" (pagina 7).

Sostituzione del fusibile

Per la sostituzione del fusibile, assicurarsi di utilizzare un fusibile dello stesso amperaggio di quello indicato sull'originale. Se il fusibile si brucia, controllare i collegamenti dell'alimentazione e sostituire il fusibile. Se dopo la sostituzione il fusibile si brucia di nuovo, è possibile che si tratti di un problema interno. In tal caso, rivolgersi al più vicino rivenditore Sony.

Fusibile (10 A)

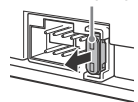

Voor uw eigen veiligheid moet u dit apparaat in het dashboard van de auto installeren, aangezien de achterkant ervan tijdens het gebruik erg warm wordt. Zie "Aansluiting/installatie" (pagina 33) voor meer informatie.

Geproduceerd in Thailand

Eigenschappen laserdioden

- Emissieduur: continu
 - Laser vermogen: minder dan 53,3 μ W
- (Deze uitgangswaarde is gemeten op een afstand van 200 mm van het lensoppervlak op het optische opnameblok met 7 mm opening.)

Het naamplaatje met de werkspanning enz. bevindt zich onder aan de behuizing.



Hierbij verklaart Sony Corporation dat deze radioapparatuur conform is met Richtlijn 2014/53/EU.

De volledige tekst van de EU-conformiteitsverklaring kan worden geraadpleegd op het volgende internetadres:
<http://www.compliance.sony.de/>

Deze apparatuur is bedoeld om te worden gebruikt met de goedgekeurde softwareversie(s) die aangegeven zijn in de EU-conformiteitsverklaring. De software die geïnstalleerd is op deze apparatuur werd gecontroleerd en beantwoordt aan de essentiële vereisten van Richtlijn 2014/53/EU. Softwareversie: 1_

U kunt de softwareversie in het firmware-instelitem van het algemene instelmenu controleren.

Opmerking voor klanten: de volgende informatie geldt enkel voor apparatuur verkocht in landen waar de EU-richtlijnen van kracht zijn

Productent: Sony Corporation, 1-7-1 Konan Minato-ku Tokyo, 108-0075 Japan

Voor EU-product conformiteit: Sony Belgium, bijkantoor van Sony Europe Limited, Da Vincilaan 7-D1, 1935 Zaventem, België



Verwijdering van oude batterijen, elektrische en elektronische apparaten (van toepassing in de Europese Unie en andere Europese landen met afzonderlijke

inzamelingsystemen)

Dit symbool op het product, de batterij of op de verpakking wijst erop dat het product en de batterij, niet als huishoudelijk afval behandeld mag worden. Op sommige batterijen kan dit symbool gebruikt worden in combinatie met een chemisch symbool.

Het chemisch symbool voor kwik (Hg) of lood (Pb) wordt toegevoegd wanneer de batterij meer dan 0,0005 % kwik of 0,004 % lood bevat.

Door deze producten en batterijen op juiste wijze af te voeren, vermijdt u mogelijke negatieve gevolgen voor mens en milieu die zouden kunnen veroorzaakt worden in geval van verkeerde afvalbehandeling. Het recyclen van materialen draagt bij tot het behoud van natuurlijke bronnen. In het geval dat de producten om redenen van veiligheid, prestaties dan wel in verband met data-integriteit een permanente verbinding met een ingebouwde batterij vereisen, mag deze batterij enkel door gekwalificeerd servicepersoneel vervangen worden.

Om ervoor te zorgen dat de batterij, het elektrisch en het elektronische apparaat op een juiste wijze zal worden behandeld, dienen deze producten aan het eind van zijn levenscyclus overhandigd te worden aan het desbetreffende inzamelingspunt voor de recyclage van elektrisch en elektronisch materiaal.

Voor alle andere batterijen verwijzen we u naar het hoofdstuk over hoe de batterij veilig uit het product te verwijderen. Overhandig de batterij aan het desbetreffende inzamelingspunt voor de recyclage van batterijen.

Voor meer details in verband met het recyclen van dit product of batterij, kan u contact opnemen met de gemeentelijke instanties, de organisatie belast met de verwijdering van huishoudelijk afval of de winkel waar u het product of batterij hebt gekocht.

Waarschuwing als het contactslot van de auto geen ACC-positie heeft

Zorg ervoor dat de AUTO OFF-functie ingesteld is (pagina 20). Hiermee wordt het apparaat na de ingestelde tijdsduur automatisch volledig uitgeschakeld nadat u het apparaat hebt uitgeschakeld. Zo voorkomt u dat de accu leegraakt. Als u de AUTO OFF-functie niet instelt, houdt dan steeds OFF ingedrukt tot het scherm verdwijnt, wanneer u het contact uitzet.

Disclaimer betreffende diensten aangeboden door derden

Diensten die aangeboden worden door derden kunnen gewijzigd, opgeschort of beëindigd worden zonder voorafgaande kennisgeving. Sony draagt geen enkele verantwoordelijkheid voor dergelijke situaties.

Belangrijk bericht

Opgelet

ONDER GEEN ENKELE OMSTANDIGHEID ZAL SONY AANSPRAKELIJK ZIJN VOOR INCIDENTELE, INDIRECTE OF BIJKOMENDE SCHADE OF ANDERE SCHADE WAARONDER, ZONDER BEPERKING, VERLIES VAN WINST, INKOMSTENDERVIJG, VERLIES VAN GEGEVENS, VERLIES VAN GEBRUIK VAN HET PRODUCT OF EVENTUELE BIJKOMENDE APPARATUUR, UITVALTIJD EN TIJD VAN DE KOPER DIE VERBAND HOUDT MET OF ONTSTAAT UIT HET GEBRUIK VAN DIT PRODUCT, DE BIJBEHORENDE HARDWARE EN/OF SOFTWARE.

Geachte klant, dit product bevat een radiozender. Volgens UNECE-reglement nr. 10 kunnen fabrikanten van voertuigen specifieke voorwaarden opleggen voor het installeren van radiozenders in voertuigen.

Gelieve de bedieningshandleiding van uw voertuig te controleren of contact op te nemen met de fabrikant van uw voertuig voordat u dit product in uw voertuig installeert.

Noodoproepen

Dit elektronische BLUETOOTH-apparaat voor handenvrije communicatie in de auto gebruikt radiosignalen, mobiele en vaste netwerken en ook een door de gebruiker geprogrammeerde functie. Verbinding kan niet onder alle omstandigheden worden gegarandeerd.

Vertrouw daarom niet uitsluitend op uw elektronische toestel voor het tot stand brengen van essentiële communicatie (zoals bij medische noodgevallen).

Over BLUETOOTH-communicatie

- Microgolven die worden uitgestraald door een BLUETOOTH-apparaat kunnen de werking van elektronische medische apparaten beïnvloeden. Schakel dit apparaat en andere BLUETOOTH-toestellen uit op de volgende plaatsen, omdat dit ongelukken kan veroorzaken.
 - waar brandbaar gas aanwezig is, in een ziekenhuis, trein, vliegtuig of benzinestation
 - in de buurt van automatische deuren of een brandalarm
- Dit apparaat ondersteunt veiligheidsvoorzieningen die voldoen aan de BLUETOOTH-standaard voor een veiligere verbinding wanneer de draadloze BLUETOOTH-technologie wordt gebruikt, maar deze beveiliging zal afhankelijk van de omstandigheden mogelijk niet voldoende zijn. Wees voorzichtig wanneer u communiceert via draadloze BLUETOOTH-technologie.
- Wij zijn niet verantwoordelijk voor het lekken van informatie tijdens BLUETOOTH-communicatie.

Met alle vragen of problemen over dit apparaat die niet aan bod komen in deze gebruiksaanwijzing, kunt u terecht bij uw Sony-leverancier.

Inhoudsopgave

Onderdelen en bedieningselementen	5
---	---

Aan de slag

Het voorpaneel verwijderen	6
De unit resetten	7
De klok instellen	7
Een BLUETOOTH-toestel voorbereiden	7
Een USB-apparaat aansluiten	10
Een ander draagbaar audiotestel aansluiten	10

Luisteren naar de radio

DAB ontvangen	10
FM/MW/LW gebruiken	11
Radio Data System (RDS) gebruiken	12

Afspelen

Een disc afspelen	13
Een USB-apparaat afspelen	13
Een BLUETOOTH-toestel afspelen	14
Tracks zoeken en afspelen	14

Handenvrij bellen (alleen via BLUETOOTH)

Een oproep ontvangen	15
Een oproep maken	15
Beschikbare opties tijdens een oproep	16

Handige functies

SongPal met iPhone/Android-smartphone	17
Siri Eyes Free gebruiken	19

Instellingen

De DEMO-stand annuleren	20
Algemene bediening voor instellingen	20
Algemene instellingen (GENERAL)	20
Geluidsinstellingen (SOUND)	21
Display-instellingen (DISPLAY)	23
BLUETOOTH-instellingen (BLUETOOTH)	23
SongPal-instellingen (SONGPAL)	24

Aanvullende informatie

De firmware updaten	24
Voorzorgsmaatregelen	24
Onderhoud	25
Technische gegevens	26
Problemen oplossen	28
Meldingen	31

Aansluiting/installatie

Opgelet	33
Lijst met onderdelen voor de installatie	33
Aansluiting	34
Installatie	36

Onderdelen en bedieningselementen

Hoofdapparaat

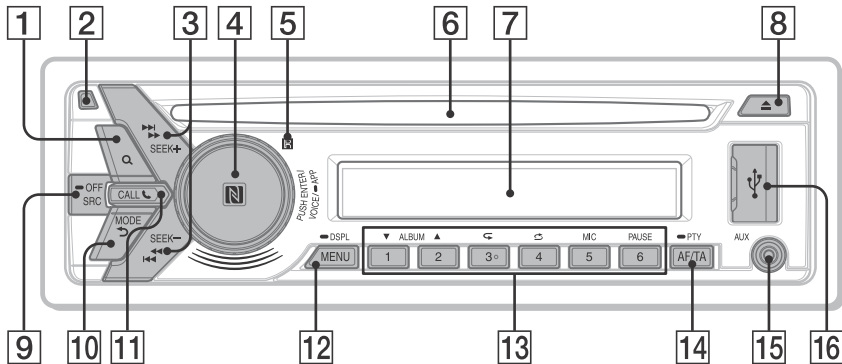

Voorpaneel verwijderd (binnenpaneel)



Knop nummer 3/↺ (herhalen) heeft een voetstip.

1 Q (bladeren) (pagina 11, 14, 15)

Tijdens DAB-ontvangst:
Ga naar de bladerstand.
Tijdens afspelen:
Ga naar de bladerstand.
(Niet beschikbaar wanneer een iPod is aangesloten.)

2 Toets om het voorpaneel los te maken

3 SEEK +/-

Tijdens DAB-ontvangst:
Selecteer een service. Houd ingedrukt om een ensemble te zoeken.
Tijdens FM/MW/LW-ontvangst:
Hiermee kunt u automatisch afstemmen op radiozenders. Houd ingedrukt om handmatig af te stemmen.

⏮/⏭ (vorige/volgende)
⏪/⏩ (terugspoelen/vooruitspoelen)

4 Regelknop

Draai aan deze knop om het volume te regelen.

PUSH ENTER

Voer het geselecteerde item in.
Druk op SRC, draai en druk vervolgens om de bron te wijzigen (time-out binnen 2 seconden).

VOICE (pagina 16, 18, 19)

Activeren van spraakgestuurd kiezen, spraakherkenning (alleen Android™-smartphone) of de Siri-functie (alleen iPhone).

➡ APP (pagina 17)

Houd langer dan 2 seconden ingedrukt om de "SongPal"-functie tot stand te brengen (verbinding).

N-merkteken

Raak de regelknop aan met een Android-smartphone om een BLUETOOTH-verbinding te maken.

5 Ontvanger voor de afstandsbediening

6 Discsleuf

7 Display-venster

8 ▲ (disc uitwerpen)

9 SRC (bron)

De unit inschakelen.
Een andere bron kiezen.

➡ OFF

Houd 1 seconde ingedrukt als u de bron wilt uitschakelen en de klok wilt weergeven.
Houd langer dan 2 seconden ingedrukt als u het apparaat en het scherm wilt uitschakelen.

10 ↶ (terug)

Hiermee keert u terug naar het vorige scherm.

MODE (pagina 10, 11, 17)

11 CALL

Hiermee opent u het oproepmenu. U kunt een oproep ontvangen/beëindigen. Houd langer dan 2 seconden ingedrukt als u het BLUETOOTH-signaal wilt wijzigen.

12 MENU

Opent het instellingenmenu.

➔ DSPL (display)

Houd ingedrukt en druk vervolgens om de display-items te wijzigen.

13 Cijfertoetsen (1 tot 6)

Ontvang opgeslagen DAB-services of radiozenders. Houd ingedrukt om DAB-services of radiozenders op te slaan.

ALBUM ▼/▲

Hiermee kunt u een album op een audiotestel overslaan. Houd ingedrukt om albums te blijven overslaan.

(Niet beschikbaar wanneer een iPod is aangesloten.)

↺ (herhalen)

↻ (willekeurig)

MIC (pagina 16)

PAUSE

14 AF (alternatieve frequenties)/ TA (verkeersinformatie)

Stel AF en TA in.

➔ PTY (programmatype)

Houd ingedrukt om PTY te selecteren in DAB of RDS.

15 AUX-ingang

16 USB-poort

17 RESET (binnenpaneel) (pagina 7)

Aan de slag

Het voorpaneel verwijderen

U kunt ter voorkoming van diefstal het voorpaneel van het apparaat verwijderen.

- 1 Houd OFF ① ingedrukt tot de unit wordt uitgeschakeld, druk op de toets en maak het voorpaneel los ②, en trek het paneel naar u toe.

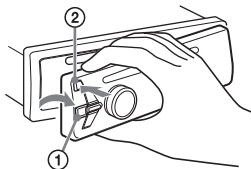

Waarschuwingstoon

Als u de contactschakelaar in de stand OFF zet zonder dat u het voorpaneel hebt verwijderd, klinkt gedurende enkele seconden de waarschuwingstoon. U hoort de waarschuwingstoon alleen als de ingebouwde versterker wordt gebruikt.

Serienummers

Zorg ervoor dat de serienummers op de onderkant van het apparaat overeenstemmen met deze op de achterzijde van het voorpaneel. Anders kunt u geen BLUETOOTH-koppeling uitvoeren en verbinding maken en loskoppelen via NFC.

Het voorpaneel bevestigen

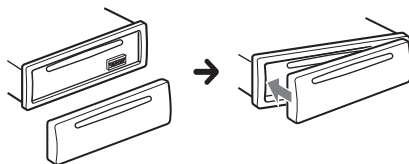

De unit resetten

Voordat u de unit voor het eerst gebruikt, na het vervangen van de accu of het wijzigen van de aansluitingen, moet u het apparaat resetten. Druk, nadat u het voorpaneel heeft losgemaakt, met een kogelpen enz. op RESET op het binnenpaneel.



Opmerking

Reset u de unit, dan worden de klokinstelling en bepaalde opgeslagen gegevens gewist.

De klok instellen

- 1 Druk op MENU, selecteer [GENERAL] door de regelknop te draaien en druk er vervolgens op.**
- 2 Selecteer [SET CLOCK-ADJ] door de regelknop te draaien en druk er vervolgens op.**
De aanduiding voor het uur gaat knipperen.
- 3 Stel de uren en minuten in door de regelknop te draaien.**
Verplaats de digitale aanduiding door op SEEK +/- te drukken.
- 4 Druk op MENU na het instellen van de minuten.**
Het instellen is voltooid en de klok begint te lopen.

De klok weergeven

Houd DSPL ingedrukt.

Een BLUETOOTH-toestel voorbereiden

U kunt muziek beluisteren of handenvrij bellen afhankelijk van het toestel dat compatibel is met BLUETOOTH, zoals een smartphone, mobiele telefoon en audioapparaat (hierna "BLUETOOTH-toestel" genoemd indien niet anders omschreven). Voor meer informatie over verbinding maken kunt u de gebruiksaanwijzing raadplegen die bij het toestel geleverd is.

Verlaag het volume van dit apparaat vooraleer u het toestel aansluit. Doet u dit niet, dan kunnen er luide geluiden geproduceerd worden.

Verbinding maken met een smartphone door middel van One touch (NFC)

Door de regelknop op het apparaat aan te raken met een smartphone die compatibel is met NFC*, wordt het apparaat automatisch gekoppeld en verbonden met de smartphone.

* NFC (Near Field Communication) is een technologie die draadloze communicatie binnen een kort bereik mogelijk maakt tussen verschillende apparaten, zoals mobiele telefoons en IC-tags. Dankzij de NFC-functie kan datacommunicatie makkelijk tot stand gebracht worden door het symbool in kwestie of de ervoor bestemde plaats aan te raken op NFC-compatibele apparaten.

Voor een smartphone waarop Android OS 4.0 of lager geïnstalleerd is, is het nodig de app "NFC Easy Connect" te downloaden. Deze is beschikbaar op Google Play™. In bepaalde landen/regio's kan de app mogelijk niet gedownload worden.

- 1 Activeer de NFC-functie op de smartphone.**
Voor meer informatie kunt u de gebruiksaanwijzing raadplegen die bij de smartphone geleverd is.
- 2 Raak het gedeelte met het N-merkteken op het apparaat aan met het gedeelte met het N-merkteken op de smartphone.**

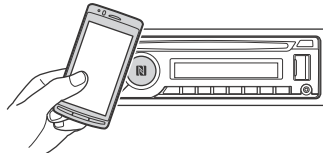

Zorg ervoor dat  oplicht op het display van het apparaat.

Loskoppelen via One touch

Raak het gedeelte met het N-merkteken op het apparaat opnieuw aan met het gedeelte met het N-merkteken op de smartphone.

Opmerkingen

- Wees bij het maken van verbinding voorzichtig met de smartphone om krassen te voorkomen.
- One touch-verbinding is niet mogelijk als het apparaat al verbonden is met twee NFC-compatibele apparaten. Koppel in dit geval een van de apparaten los en maak opnieuw verbinding met de smartphone.

Een BLUETOOTH-toestel koppelen en verbinden

Als u een BLUETOOTH-toestel voor de eerste keer koppelt, is wederzijdse registratie ("koppelen") nodig. Door te koppelen kunnen dit apparaat en andere toestellen elkaar herkennen. Dit apparaat kan verbinding maken met twee BLUETOOTH-toestellen (twee mobiele telefoons of een mobiele telefoon en een audioapparaat).



- 1 Plaats het BLUETOOTH-toestel op minder dan 1 m van dit apparaat.
- 2 Druk op MENU, draai aan de regelknop om [BLUETOOTH] te selecteren en druk er vervolgens op.
- 3 Draai aan de regelknop om [SET PAIRING] te selecteren en druk er vervolgens op.
- 4 Draai aan de regelknop om [SET DEVICE 1]* of [SET DEVICE 2]* te selecteren en druk er vervolgens op.
⊗ knippert terwijl het apparaat in de stand-bystand voor koppeling is.
* [SET DEVICE 1] of [SET DEVICE 2] zal gewijzigd worden naar de naam van het gekoppelde toestel nadat het koppelen voltooid is.
- 5 Voer koppeling uit op het BLUETOOTH-toestel zodat het dit apparaat detecteert.

6 Selecteer [MEX-N6002BD] aangegeven op het display van het BLUETOOTH-toestel.

Als de naam van uw model niet verschijnt, herhaalt u de procedure vanaf stap 2.



7 Als het BLUETOOTH-toestel om een wachtwoord* vraagt, voert u [0000] in.

* Afhankelijk van het toestel wordt het wachtwoord mogelijk "passcode", "pincode", "pinnummer", "wachtwoordcode" enz. genoemd.

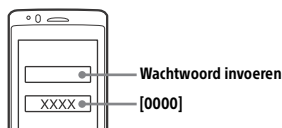

Als de koppeling tot stand gebracht is, blijft ⊗ oplichten.

8 Selecteer dit apparaat op het BLUETOOTH-toestel om de BLUETOOTH-verbinding te maken.

⊗ of ⊗ licht op als de verbinding gemaakt is.

Opmerking

Terwijl er verbinding gemaakt wordt met een BLUETOOTH-toestel, kan dit toestel niet gedetecteerd worden vanaf een ander apparaat. Om detectie mogelijk te maken, gaat u naar de koppelingsstand en zoekt u naar dit apparaat vanaf een ander toestel.

Het afspelen starten

Zie "Een BLUETOOTH-toestel afspelen" (pagina 14) voor meer informatie.

Het gekoppelde toestel loskoppelen

Voer stappen 2 tot 4 uit om los te koppelen nadat dit apparaat en het BLUETOOTH-toestel gekoppeld zijn.



Verbinden met een gekoppeld BLUETOOTH-toestel

Om een gekoppeld toestel te gebruiken, is er verbinding met dit apparaat nodig. Sommige gekoppelde toestellen maken automatisch verbinding.



- 1 Druk op MENU, draai aan de regelknop om [BLUETOOTH] te selecteren en druk er vervolgens op.
- 2 Draai aan de regelknop om [SET BT SIGNL] te selecteren en druk er vervolgens op.
Zorg ervoor dat  oplicht.
- 3 Activeer de BLUETOOTH-functie op het BLUETOOTH-toestel.
- 4 Bedien het BLUETOOTH-toestel om verbinding te maken met dit apparaat.
 of  licht op.

Pictogrammen op het display:

	Licht op als handenvrij bellen beschikbaar is door het HFP (Handsfree Profile) te activeren.
	Licht op als het audioapparaat afgespeeld kan worden door het A2DP (Advanced Audio Distribution Profile) te activeren.

Het laatst verbonden toestel vanaf dit apparaat verbinden

Activeer de BLUETOOTH-functie op het BLUETOOTH-toestel.

Om verbinding te maken met het audioapparaat, drukt u op SRC om [BT AUDIO] te selecteren en drukt u op PAUSE.

Om verbinding te maken met een mobiele telefoon drukt u op CALL.

Opmerking

Tijdens het streamen van BLUETOOTH-audio, kunt u vanaf dit apparaat geen verbinding maken met een mobiele telefoon. Maak in plaats daarvan verbinding vanaf de mobiele telefoon met dit apparaat.

Tip

Als het BLUETOOTH-signaal ingeschakeld is: als het contact ingeschakeld is, maakt dit apparaat automatisch verbinding met de mobiele telefoon die laatst verbonden was.

De microfoon installeren

Zie "De microfoon installeren" (pagina 36) voor meer informatie.

Verbinding maken met een iPhone/iPod (BLUETOOTH automatisch koppelen)

Als een iPhone/iPod met iOS5 of recenter geïnstalleerd, aangesloten wordt op de USB-poort, dan wordt er automatisch verbinding gemaakt tussen het apparaat en de iPhone/iPod.

Om BLUETOOTH automatisch koppelen mogelijk te maken, dient u ervoor te zorgen dat [SET AUTOPAIR] in [BLUETOOTH] op [ON] ingesteld is (pagina 24).

- 1 Activeer de BLUETOOTH-functie op de iPhone/iPod.
- 2 Sluit een iPhone/iPod aan op de USB-poort.

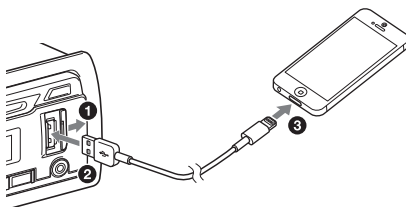

Zorg ervoor dat  oplicht op het display van het apparaat.

Opmerkingen

- BLUETOOTH automatisch koppelen is niet mogelijk als het apparaat al verbonden is met twee BLUETOOTH-toestellen. Koppel in dit geval een van beide toestellen los en maak opnieuw verbinding met de iPhone/iPod.
- Als BLUETOOTH automatisch koppelen niet mogelijk is, zie "Een BLUETOOTH-toestel voorbereiden" voor meer details (pagina 7).

Een USB-apparaat aansluiten

- 1 Verlaag het volume op de unit.
- 2 Sluit het USB-apparaat aan op de unit.
Gebruik de USB-verbindingkabel voor iPod (niet bijgeleverd) om een iPod/iPhone te verbinden.

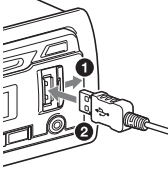

Een ander draagbaar audiotoeistel aansluiten

- 1 Schakel het draagbare audiotoeistel uit.
- 2 Verlaag het volume op de unit.
- 3 Sluit het draagbare audiotoeistel met behulp van een verbindingkabel (niet bijgeleverd)* aan op de AUX-ingang (stereominiaansluiting) op de unit.

* Gebruik een rechte stekker.

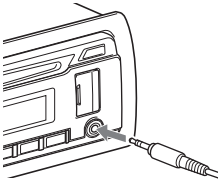

- 4 Selecteer [AUX] door op SRC te drukken.

Het volumeniveau van het aangesloten toestel afstemmen op andere bronnen

Start het afspelen op het draagbare audiotoeistel bij een gemiddeld volume en stel uw gebruikelijke luistervolume in op de unit.

Druk op MENU en selecteer [SOUND] → [SET AUX VOL] (pagina 23).

Luisteren naar de radio

Om naar de radio te luisteren, drukt u op SRC om [TUNER] te selecteren.

Wanneer de DAB-band voor het eerst geselecteerd wordt nadat de accu werd vervangen of de aansluitingen werden gewijzigd, start de eerste scan automatisch. Wacht tot de eerste scan voltooid is. (Als u de eerste scan onderbreekt, wordt de eerste scan opnieuw gestart wanneer u de volgende keer de DAB-band selecteert.) Als geen DAB-zender wordt opgeslagen door de eerste scan, voert u een automatische scan uit (pagina 11).

Tip

Stel [SET ANT-PWR] in op [ON] (standaard) of [OFF] afhankelijk van het soort DAB-antenne (pagina 21).

DAB ontvangen

DAB (Digital Audio Broadcasting) is een transmissiesysteem voor aardse netwerken. DAB-zenders combineren radioprogramma's ("services") tot een ensemble, en elke service omvat een of meer componenten. Dezelfde service kan soms op verschillende frequenties worden ontvangen.

Een service handmatig zoeken

- 1 Druk op MODE om [DB1], [DB2] of [DB3] te selecteren.
- 2 Druk op SEEK +/- om binnen een ensemble naar een service te zoeken; houd SEEK +/- ingedrukt om verschillende ensembles te zoeken.

Het zoeken stopt wanneer een service/ensemble wordt ontvangen. Blijf zoeken tot de gewenste service wordt ontvangen.

Een service handmatig opslaan

- 1 Als u de service ontvangt die u wilt opslaan, houdt u een cijfertoets (1 tot 6) ingedrukt tot [MEM] wordt weergegeven.

Opgeslagen services ontvangen

- 1 Nadat u de band heeft geselecteerd, drukt u op een cijfertoets (1 tot 6).

Zoeken naar een service op naam (Quick-BrowZer™)

U kunt een lijst met services weergeven om het zoeken te vergemakkelijken.

- 1 Druk tijdens DAB-ontvangst op Q (bladeren).**
Het toestel gaat naar de modus Quick-BrowZer en de lijst met services verschijnt.
- 2 Selecteer de service van uw keuze door de regelknop te verdraaien en er vervolgens op te drukken.**
De ontvangst begint.

De Quick-BrowZer-stand verlaten

Druk op Q (bladeren).

DAB-berichten instellen

Als u DAB-berichten mogelijk maakt, kunnen DAB-berichten de momenteel geselecteerde bron onderbreken.

- 1 Druk op MENU, selecteer [GENERAL] door de regelknop te draaien en druk er vervolgens op.**
- 2 Selecteer [SET ANNOUNCE] door de regelknop te verdraaien en druk er vervolgens op.**
- 3 Selecteer [SET ANNC-ON] of [SET ANNC-OFF] door de regelknop te verdraaien en druk er vervolgens op.**

Opmerking

Tijdens een DAB-bericht wordt het volume aangepast aan het niveau dat voor TA is ingesteld in RDS (pagina 12).

Hetzelfde of een gelijkaardig programma beluisteren zelfs als de ontvangst zwak is

Stel [SET SOFTLINK] in op [ON] (pagina 21). [FM-LINK] licht op wanneer het overeenkomstige FM-programma wordt ontvangen.

"Hard Link" volgt hetzelfde programma, terwijl "Soft Link" een gelijkaardig programma volgt.

SOFT LINK	DAB		FM	
	Hard Link	Soft Link	Hard Link	Soft Link
OFF	○		○	
ON	○	○	○	○

De servicelijst automatisch updaten (Automatische scan)

- 1 Druk op MODE om [DB1], [DB2] of [DB3] te selecteren.**
- 2 Druk op MENU, selecteer [GENERAL] door de regelknop te draaien en druk er vervolgens op.**
- 3 Selecteer [SET AUTOSCAN] door de regelknop te verdraaien en druk er vervolgens op.**
Het toestel werkt de lijst met services bij in de modus Quick-BrowZer.

FM/MW/LW gebruiken

Automatisch opslaan (BTM)

- 1 Druk op MODE als u de band wilt wijzigen (FM1, FM2, MW of LW).**
- 2 Druk op MENU, selecteer [GENERAL] door de regelknop te draaien en druk er vervolgens op.**
- 3 Selecteer [SET BTM] door de regelknop te verdraaien en druk er vervolgens op.**
Het apparaat slaat de zenders in de volgorde van frequentie op onder de cijfertoetsen.

Afstemmen

- 1 Druk op MODE als u de band wilt wijzigen (FM1, FM2, MW of LW).**
- 2 Stem af op de gewenste zender.**
Handmatig afstemmen
Houd SEEK +/- ingedrukt om ongeveer op de gewenste frequentie af te stemmen en druk vervolgens herhaaldelijk op SEEK +/- om fijn af te stemmen op de gewenste frequentie.
Automatisch afstemmen
Druk op SEEK +/-.
Het zoeken stopt wanneer een zender wordt ontvangen.

Handmatig opslaan

- 1 Als u de zender ontvangt die u wilt opslaan, houdt u een cijfertoets (1 tot 6) ingedrukt tot [MEM] wordt weergegeven.**

De opgeslagen zenders ontvangen

- 1 Selecteer de band en druk vervolgens op een cijfertoets (1 tot 6).

Radio Data System (RDS) gebruiken

Alternatieve frequenties (AF) en verkeersinformatie (TA) instellen

AF stemt continu opnieuw af op de zender met het sterkste signaal in een netwerk, en TA biedt u de huidige verkeersinformatie of verkeersprogramma's (TP) wanneer deze worden ontvangen.

- 1 Druk op AF/TA om [AF-ON], [TA-ON], [AF/TA-ON] of [AF/TA-OFF] te selecteren.

RDS-zenders met de AF- en TA-instelling opslaan

U kunt RDS-zenders samen met een AF/TA-instelling voorprogrammeren. Stel AF/TA in en sla de zender vervolgens met BTM of handmatig op. Als u handmatig voorprogrammeert, kunt u ook niet-RDS-zenders voorprogrammeren.

Noodberichten ontvangen

Als AF of TA is ingeschakeld, wordt de geselecteerde bron automatisch onderbroken door de noodberichten.

Het volumeniveau aanpassen tijdens een verkeersbericht

Het niveau wordt los van het normale volumeniveau opgeslagen in het geheugen voor toekomstige verkeersinformatie.

Op een regionaal programma afgestemd blijven (REGIONAL)

Wanneer de functies AF en REGIONAL ingeschakeld zijn, schakelt het apparaat niet over naar een andere regionale zender met een sterkere frequentie. Verlaat u het ontvangstgebied van het regionale programma, stel dan tijdens FM-ontvangst [SET REG-OFF] in bij [GENERAL] (pagina 21).

Deze functie werkt niet in het Verenigd Koninkrijk en sommige andere gebieden.

Local Link-functie (alleen voor het Verenigd Koninkrijk)

Met deze functie kunt u andere lokale zenders in het gebied selecteren, ook als deze niet zijn opgeslagen onder de cijfertoetsen. Druk tijdens FM-ontvangst op een cijfertoets (1 tot 6) waaronder een lokale zender is opgeslagen. Druk binnen 5 seconden nogmaals op de cijfertoets van de lokale zender. Herhaal dit tot de lokale zender wordt ontvangen.

Programmatypes (PTY) selecteren

Gebruik PTY om een gewenst programmatype weer te geven of te zoeken.

Tijdens DAB-ontvangst

- 1 Houd PTY ingedrukt.
- 2 Draai de regelknop tot het gewenste programmatype wordt weergegeven en druk er vervolgens op.
Het toestel toont alle services in het geselecteerde programmatype.
- 3 Draai de regelknop tot de gewenste service wordt weergegeven en druk er vervolgens op.
De ontvangst begint.

Tijdens FM-ontvangst

- 1 Houd PTY ingedrukt.
- 2 Draai de regelknop tot het gewenste programmatype wordt weergegeven en druk er vervolgens op.
Het apparaat begint te zoeken naar een zender die het geselecteerde programmatype uitzendt.

Programmatypen

NONE (geen programmatype)*, **NEWS** (nieuws), **AFFAIRS** (actualiteit), **INFO** (informatie), **SPORT** (sport), **EDUCATE** (educatieve programma's), **DRAMA** (toneel), **CULTURE** (cultuur), **SCIENCE** (wetenschap), **VARIED** (diversen), **POP M** (popmuziek), **ROCK M** (rockmuziek), **EASY M** (easy listening-muziek), **LIGHT M** (licht klassiek), **CLASSICS** (klassiek), **OTHER M** (overige muziek), **WEATHER** (weerberichten), **FINANCE** (financieel nieuws), **CHILDREN** (kinderprogramma's), **SOCIAL A** (sociale zaken), **RELIGION** (religie), **PHONE IN** (inbelprogramma's), **TRAVEL** (reizen), **LEISURE** (ontspanning), **JAZZ** (jazzmuziek), **COUNTRY** (countrymuziek), **NATION M** (nationale muziek), **OLDIES** (oldies), **FOLK M** (folkmuziek), **DOCUMENT** (documentaires)

* Kan op de service verschijnen tijdens DAB-ontvangst.

De kloktijd instellen (CT)

Met de CT-gegevens van de RDS-uitzending wordt de klok ingesteld.

- 1 Stel [SET CT-ON] in bij [GENERAL] (pagina 21).

Afspelen

Een disc afspelen

- 1 Plaats de CD (met het label omhoog).

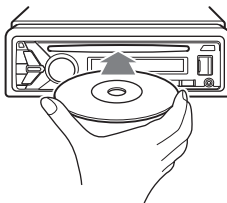

Het afspelen start automatisch.

Een USB-apparaat afspelen

In deze gebruiksaanwijzing wordt "iPod" gebruikt om te verwijzen naar de iPod-functies van zowel een iPod als iPhone, tenzij dit anders aangegeven is in de tekst of afbeeldingen.

Raadpleeg "Informatie over iPod" (pagina 25) of ga naar de ondersteuningssite die op het achterblad wordt vermeld voor meer informatie over de compatibiliteit van uw iPod.

U kunt USB-apparaten* van het type MSC (Mass Storage Class) en MTP (Media Transfer Protocol) die geschikt zijn voor de USB-standaard gebruiken. Er zijn digitale mediaspelers of Android-smartphones waarop de MTP-stand moet worden ingesteld.

* bijv. een USB-flash-drive, een digitale mediaspeler, een Android-smartphone

Opmerkingen

- Ga naar de ondersteuningssite die op het achterblad wordt vermeld voor meer informatie over de compatibiliteit van het USB-apparaat.
- Het afspelen van de volgende bestanden wordt niet ondersteund.
 - MP3/WMA/AAC/FLAC:
 - Auteursrechtelijk beveiligde bestanden
 - DRM-bestanden (Digital Rights Management - beheer van digitale rechten)
 - Meerkanaalsaudiobestanden
 - MP3/WMA/AAC:
 - Bestanden die zonder gegevensverlies zijn gecomprimeerd (lossless)
 - WAV:
 - Meerkanaalsaudiobestanden

- 1 Sluit een USB-apparaat aan op de USB-poort (pagina 10).

Het afspelen wordt gestart.

Als een toestel al verbonden is, drukt u op SRC om [USB] te selecteren ([IPD] verschijnt op het display als de iPod herkend wordt).

2 Pas het volume op dit apparaat aan.

Het afspelen stoppen

Houd OFF gedurende 1 seconde ingedrukt.

Het toestel verwijderen

Stop het afspelen en verwijder het toestel.

Waarschuwing voor iPhone

Als u een iPhone via USB verbindt, wordt het volume van een telefoongesprek bepaald via de iPhone, niet via het apparaat. Let erop dat u niet onopzettelijk het volume op het apparaat verhoogt tijdens het telefoongesprek. Na afloop van het telefoongesprek, kan er immers plots luid geluid uitgevoerd worden.

Een BLUETOOTH-toestel afspelen

U kunt de inhoud van een verbonden toestel afspelen dat BLUETOOTH A2DP (Advanced Audio Distribution Profile) ondersteunt.



1 Breng een BLUETOOTH-verbinding met het audioapparaat tot stand (pagina 7).

Om het audioapparaat te selecteren, drukt u op MENU en selecteert u vervolgens [BLUETOOTH] → [SET AUDIODEV] (pagina 23).

2 Druk op SRC om [BT AUDIO] te selecteren.

3 Bedien het audioapparaat om het afspelen te starten.

4 Pas het volume op dit apparaat aan.

Opmerkingen

- Afhankelijk van het audioapparaat is het mogelijk dat informatie zoals de titel, het nummer en de tijd van de track en de afspelerstatus niet op dit apparaat wordt weergegeven.
- Zelfs als u de bron op dit apparaat wijzigt, stopt het afspelen van het audioapparaat niet.
- [BT AUDIO] verschijnt niet op het display terwijl u de "SongPal"-toepassing via de BLUETOOTH-functie gebruikt.

Het volumeniveau van het BLUETOOTH-toestel afstemmen op andere bronnen

Start het afspelen op het BLUETOOTH-audiotoestel bij een gemiddeld volume en stel uw gebruikelijke luistervolume in op het apparaat.

Druk op MENU en selecteer [SOUND] → [SET BTA VOL] (pagina 23).

Tracks zoeken en afspelen

Herhaaldelijk en willekeurig afspelen

1 Druk tijdens het afspelen herhaaldelijk op (herhalen) of (willekeurig) om de gewenste weergavestand te selecteren.

Het duurt even voor het afspelen start in de geselecteerde weergavestand.

De beschikbare weergavestanden verschillen afhankelijk van de geselecteerde geluidsbron.

Zoeken naar een track op naam (Quick-BrowZer)

Niet beschikbaar wanneer een iPod is aangesloten.

1 Druk tijdens het afspelen van CD, USB of BT AUDIO*1 op Q (bladeren)*2 zodat de lijst met zoekcategorieën wordt weergegeven.

Druk, wanneer de tracklijst wordt weergegeven, herhaaldelijk op  (terug) zodat de gewenste zoekcategorie wordt weergegeven.

*1 Alleen beschikbaar voor audioapparaten die AVRCP (Audio Video Remote Control Profile) 1.4 of hoger ondersteunen.

*2 Druk tijdens het afspelen via USB gedurende meer dan 2 seconden op Q (bladeren) en keer rechtstreeks terug naar het begin van de categorielijst.

2 Selecteer de zoekcategorie van uw keuze door de regelknop te draaien en bevestig deze door er op te drukken.

3 Herhaal stap 2 als u de gewenste track wilt zoeken.

Het afspelen wordt gestart.

De Quick-BrowZer-stand verlaten

Druk op Q (bladeren).

Zoeken door items over te slaan (Overspring-stand)

Niet beschikbaar wanneer een iPod is aangesloten.

- 1 Druk op **Q** (bladeren).
- 2 Druk op **SEEK +**.
- 3 **Verdraai de regelknop om het item te selecteren.**
De lijst wordt doorbladerd in stappen van 10% van het totale aantal items in de lijst.
- 4 Druk op **ENTER** om terug te keren naar de **Quick-BrowZer-stand**.
Het geselecteerde item wordt weergegeven.
- 5 **Selecteer het item van uw keuze door de regelknop te verdraaien en er vervolgens op te drukken.**
Het afspelen wordt gestart.

Handenvrij bellen (alleen via BLUETOOTH)

Om een mobiele telefoon te gebruiken, verbindt u deze met dit apparaat. U kunt twee mobiele telefoons met het apparaat verbinden. Zie "Een BLUETOOTH-toestel voorbereiden" (pagina 7) voor meer informatie.



Een oproep ontvangen

- 1 Druk op **CALL** wanneer een oproep met een beltoon wordt ontvangen.
Het telefoongesprek start.

Opmerking

De beltoon en de stem van de persoon die spreekt worden alleen uit de voorluidsprekers uitgevoerd.

De oproep weigeren

Houd **OFF** gedurende 1 seconde ingedrukt.

De oproep beëindigen

Druk opnieuw op **CALL**.

Een oproep maken

U kunt een oproep maken vanuit het telefoonboek of de oproepgeschiedenis als een mobiele telefoon aangesloten is die PBAP (Phone Book Access Profile) ondersteunt.

Als twee mobiele telefoons verbonden zijn met het apparaat, kiest u een van beide.

Vanuit het telefoonboek

- 1 Druk op **CALL**.
Als twee mobiele telefoons verbonden zijn met het apparaat, draait u aan de regelknop om een van beide te kiezen en drukt u er vervolgens op.
- 2 **Draai aan de regelknop om [PHONE BOOK] te selecteren en druk er vervolgens op.**
- 3 **Draai aan de regelknop om een beginletter uit de lijst met beginletters te selecteren en druk er vervolgens op.**

- 4 Draai aan de regelknop om een naam uit de lijst met namen te selecteren en druk er vervolgens op.
- 5 Draai aan de regelknop om een nummer uit de lijst met nummers te selecteren en druk er vervolgens op.
Het telefoongesprek start.

Vanuit de oproepgeschiedenis

- 1 Druk op CALL.
Als twee mobiele telefoons verbonden zijn met het apparaat, draait u aan de regelknop om een van beide te kiezen en drukt u er vervolgens op.
- 2 Draai aan de regelknop om [RECENT CALL] te selecteren en druk er vervolgens op.
Een lijst met de oproepgeschiedenis verschijnt.
- 3 Draai aan de regelknop om een naam of telefoonnummer uit de oproepgeschiedenis te selecteren en druk er vervolgens op.
Het telefoongesprek start.

Door een telefoonnummer in te voeren

- 1 Druk op CALL.
Als twee mobiele telefoons verbonden zijn met het apparaat, draait u aan de regelknop om een van beide te kiezen en drukt u er vervolgens op.
- 2 Draai aan de regelknop om [DIAL NUMBER] te selecteren en druk er vervolgens op.
- 3 Draai aan de regelknop om het telefoonnummer in te voeren en selecteer als laatste [] (spatie), en druk vervolgens op ENTER*.
Het telefoongesprek start.

* Verplaats de digitale aanduiding door op SEEK +/- te drukken.

Opmerking

[] verschijnt in plaats van [#] op het display.

Via nummerherhaling

- 1 Druk op CALL.
Als twee mobiele telefoons verbonden zijn met het apparaat, draait u aan de regelknop om een van beide te kiezen en drukt u er vervolgens op.
- 2 Draai aan de regelknop om [REDIAL] te selecteren en druk er vervolgens op.
Het telefoongesprek start.

Via stemtags

U kunt een oproep maken door de stemtag uit te spreken die opgeslagen is op een verbonden mobiele telefoon met een functie voor spraakgestuurd kiezen.

- 1 Druk op CALL.
Als twee mobiele telefoons verbonden zijn met het apparaat, draait u aan de regelknop om een van beide te kiezen en drukt u er vervolgens op.
- 2 Draai aan de regelknop om [VOICE DIAL] te selecteren en druk er vervolgens op.
U kunt ook op VOICE drukken terwijl de "SongPal"-functie uitgeschakeld is.
- 3 Spreek de stemtag uit die op de mobiele telefoon opgeslagen is.
Uw stem wordt herkend en de oproep wordt gemaakt.

Spraakgestuurd kiezen annuleren

Druk op VOICE.

Beschikbare opties tijdens een oproep

Het beltoonvolume regelen

Draai aan de regelknop terwijl u een oproep ontvangt.

Het stemvolume regelen van de persoon die spreekt

Draai aan de regelknop tijdens een oproep.

Het volume voor de andere partij regelen (regeling van de microfoonversterking)

Druk op MIC.

Regelbaar volumeniveaus: [MIC-LOW], [MIC-MID], [MIC-HI].

Echo en ruis verminderen (echo-onderdrukingsstand/ ruisonderdrukingsstand)

Houd MIC ingedrukt.

Instelbare stand: [EC/NC-1], [EC/NC-2].

Schakelen tussen handenvrije stand en niet-handenvrije stand

Druk tijdens een oproep op MODE om de audio van het telefoongesprek om te schakelen tussen het apparaat en de mobiele telefoon.

Opmerking

Afhankelijk van de mobiele telefoon bestaat de kans dat deze handeling niet beschikbaar is.

Handige functies

SongPal met iPhone/Android-smartphone

Hiervoor dient u de recentste versie van de "SongPal"-toepassing te downloaden van de App Store voor iPhone of van Google Play voor Android-smartphones.



Opmerkingen

- Volg voor uw veiligheid de lokale verkeersregels en -voorschriften en bedien de toepassing niet terwijl u aan het rijden bent.
- "SongPal" is een app om via uw iPhone/Android-smartphone Sony-audioapparaten te bedienen die compatibel zijn met "SongPal".
- Wat u kunt bedienen met "SongPal" varieert afhankelijk van het aangesloten toestel.
- Om gebruik te maken van de functies van "SongPal" raadpleegt u de gegevens van uw iPhone/Android-smartphone.
- Meer informatie over "SongPal" kunt u vinden op de volgende URL:
<http://rd1.sony.net/help/speaker/songpal/>
- Bezoek de onderstaande website en ga na welke modellen van iPhone/Android-smartphones compatibel zijn.
Voor iPhone: ga naar de App Store
Voor Android-smartphone: ga naar Google Play

De SongPal-verbinding tot stand brengen

1 Maak een BLUETOOTH-verbinding met een iPhone/Android-smartphone (pagina 7).

Om het audioapparaat te selecteren, drukt u op MENU en selecteert u vervolgens [BLUETOOTH] → [SET AUDIODEV] (pagina 23).

2 Start de "SongPal"-toepassing.*1

3 Houd APP op het toestel langer dan 2 seconden ingedrukt.*2

De verbinding met de iPhone/Android-smartphone wordt gestart.

Voor meer informatie over de bediening op een iPhone/Android-smartphone, raadpleegt u het helpgedeelte van de toepassing.

*1 Als [AUTO LAUNCH] in [SONGPAL] is ingesteld op [ON] (pagina 24), wordt de "SongPal"-verbinding automatisch tot stand gebracht wanneer het BLUETOOTH-signaal van de iPhone/Android-smartphone wordt ingeschakeld.

*2 U kunt ook op MENU drukken en vervolgens [SONGPAL] → [CONNECT] (pagina 24) selecteren.

Als het toestelnummer verschijnt

Controleer of het nummer wordt weergegeven (bijv. 123456), en selecteer vervolgens [Ja] op de iPhone/Android-smartphone.

De verbinding beëindigen

- 1 Druk op MENU, draai aan de regelknop om [SONGPAL] te selecteren en druk er vervolgens op.
- 2 Draai aan de regelknop om [CONNECT] te selecteren en druk er vervolgens op.

De bron of toepassing selecteren

U kunt de gewenste bron of toepassing op de iPhone/Android-smartphone selecteren.

De bron selecteren

Druk herhaaldelijk op SRC. U kunt ook op SRC drukken, aan de regelknop draaien om de gewenste bron te selecteren en vervolgens op ENTER drukken.

De lijst met bronnen weergeven

Druk op SRC.

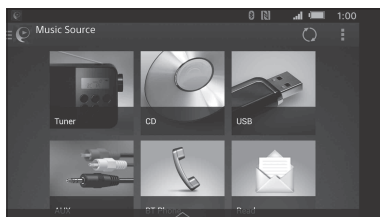

Melding van bepaalde informatie via de spraagids (alleen Android-smartphone)

Wanneer een SMS of Twitter-/Facebook-/Agenda-melding enz. ontvangen wordt, wordt deze automatisch omgeroepen via de luidsprekers van de auto.

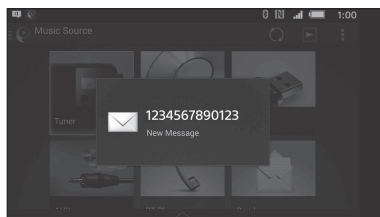

Raadpleeg het helpgedeelte van de toepassing voor meer informatie over instellingen.

Spraakherkenning activeren (alleen Android-smartphone)

Door toepassingen te registreren, kunt u een toepassing met gesproken commando's bedienen. Raadpleeg het helpgedeelte van de toepassing voor meer informatie.

Spraakherkenning activeren

- 1 Houd VOICE ingedrukt om spraakherkenning te activeren.
- 2 Zeg de gewenste spraakopdracht in de microfoon wanneer [Say Source or App] weergegeven wordt op de Android-telefoon.

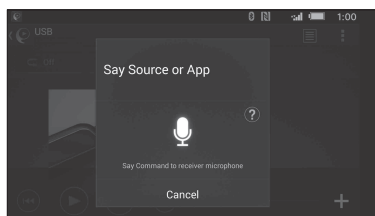

Opmerkingen

- Spraakherkenning is in sommige gevallen mogelijk niet beschikbaar.
- Het is mogelijk dat spraakherkenning niet goed werkt afhankelijk van de prestaties van de verbonden Android-smartphone.
- Gebruik deze functie in omstandigheden waar het lawaai, zoals het geluid van de motor, tijdens de spraakherkenning zo beperkt mogelijk is.

Een SMS-bericht beantwoorden (alleen Android-smartphone)

U kunt via spraakherkenning een bericht beantwoorden.

- 1 Activeer spraakherkenning en voer "Reply (beantwoord)" in. Het invoerscherm voor berichten verschijnt op de "SongPal"-toepassing.
- 2 Voer via spraakherkenning een antwoordbericht in. De lijst met mogelijke berichten verschijnt op de "SongPal"-toepassing.
- 3 Draai aan de regelknop om het gewenste bericht te selecteren en druk er vervolgens op. Het bericht wordt verstuurd.

Geluids- en weergave-instellingen configureren

U kunt instellingen met betrekking tot het geluid en de weergave aanpassen via een iPhone/Android-smartphone.

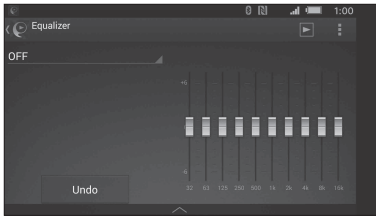

Raadpleeg het helpgedeelte van de toepassing voor meer informatie over instellingen.

Siri Eyes Free gebruiken

Met Siri Eyes Free kunt u een iPhone handenvrij gebruiken door gewoon in de microfoon te spreken. Voor deze functie is het nodig dat een iPhone via BLUETOOTH met het apparaat verbonden is. Dit kan alleen voor iPhone 4s of recentere modellen. Zorg ervoor dat de recentste iOS-versie op uw iPhone geïnstalleerd is.

U moet vooraf de configuraties uitvoeren voor BLUETOOTH-registratie en -verbinding van de iPhone met het toestel. Zie "Een BLUETOOTH-toestel voorbereiden" (pagina 7) voor meer informatie.

Om de iPhone te selecteren, drukt u op MENU en selecteert u vervolgens [BLUETOOTH] → [SET AUDIODEV] (pagina 23).

1 Activeer de Siri-functie op de iPhone.

Voor meer informatie kunt u de gebruiksaanwijzing raadplegen die bij de iPhone geleverd is.

2 Druk op VOICE.

Het spraakopdrachtscherm verschijnt.

3 Nadat de iPhone gepiept heeft, spreekt u in de microfoon.

De iPhone piept opnieuw en Siri begint te antwoorden.

Siri Eyes Free uitschakelen

Druk op VOICE.

Opmerkingen

- Afhankelijk van de gebruiksomstandigheden is het mogelijk dat de iPhone uw stem niet herkent. (Als u zich bijvoorbeeld in een bewegende auto bevindt.)
- Het is mogelijk dat Siri Eyes Free niet goed werkt of dat de reactietijd traag is op plaatsen waar iPhone-signalen moeilijk te ontvangen zijn.
- Afhankelijk van de gebruiksomstandigheden van de iPhone is het mogelijk dat Siri Eyes Free niet goed werkt of afgesloten wordt.
- Als u een track afspeelt met een iPhone via een BLUETOOTH-audioverbinding, dan wordt bij het starten van het afspelen van de track via BLUETOOTH Siri Eyes Free automatisch afgesloten en schakelt het apparaat over op de BLUETOOTH-audiobron.
- Als Siri Eyes Free geactiveerd wordt tijdens het afspelen van audio, dan is het mogelijk dat het apparaat overschakelt naar de BLUETOOTH-audiobron, zelfs als u geen track opgeeft om af te spelen.
- Bij het aansluiten van de iPhone op de USB-poort is het mogelijk dat Siri Eyes Free niet goed werkt of afgesloten wordt.
- Activeer Siri niet met de iPhone als u de iPhone via USB met het apparaat verbindt. Het is mogelijk dat Siri Eyes Free niet goed werkt of afgesloten wordt.
- Er wordt geen audio uitgevoerd terwijl Siri Eyes Free geactiveerd is.

De DEMO-stand annuleren

U kunt het demonstratiescherm annuleren dat wordt weergegeven wanneer de bron uitgeschakeld is en de klok weergegeven wordt.

- 1 Druk op **MENU**, selecteer **[GENERAL]** door de regelknop te draaien en druk er vervolgens op.
- 2 Selecteer **[SET DEMO]** door de regelknop te verdraaien en druk er vervolgens op.
- 3 Selecteer **[SET DEMO-OFF]** door de regelknop te verdraaien en druk er vervolgens op.
Het instellen is voltooid.
- 4 Druk twee keer op **↩** (terug).
Het display keert terug naar de normale ontvangst-/weergavestand.

Algemene bediening voor instellingen

U kunt items instellen in de volgende instelcategorieën:

Algemene instellingen (GENERAL), Geluidsinstellingen (SOUND), Display-instellingen (DISPLAY), BLUETOOTH-instellingen (BLUETOOTH), SongPal-instellingen (SONGPAL)

- 1 Druk op **MENU**.
- 2 Selecteer de instellingencategorie door de regelknop te draaien en er vervolgens op te drukken.
De items die ingesteld kunnen worden, verschillen afhankelijk van de bron en instellingen.
- 3 Selecteer de opties door de regelknop te draaien en druk er vervolgens op.

Terugkeren naar het vorige display

Druk op **↩** (terug).

Algemene instellingen (GENERAL)

DEMO (demonstratie)

De demonstratie inschakelen: [ON], [OFF].

CLOCK-ADJ (klok aanpassen) (pagina 7)

CAUT ALM (waarschuwingstoon)

De waarschuwingstoon inschakelen: [ON], [OFF] (pagina 6).

(Alleen beschikbaar wanneer de bron uitgeschakeld is en de klok weergegeven wordt.)

BEEP

De pieptoon inschakelen: [ON], [OFF].

AUTO OFF

Automatisch uitschakelen na een bepaalde tijd wanneer de unit is uitgeschakeld: [ON] (30 minuten), [OFF].

STEERING

Registreert/reset de instelling van de stuurafstandsbediening.
(Alleen beschikbaar wanneer de bron uitgeschakeld is en de klok weergegeven wordt.)

STR CONTROL (stuurbediening)

Hiermee kunt u de invoerstand selecteren voor de aangesloten afstandsbediening. Voorkom storingen door eraan te denken de invoerstand vóór gebruik af te stemmen op de aangesloten afstandsbediening.

CUSTOM

Invoerstand voor de stuurafstandsbediening

PRESET

Invoerstand voor de bekabelde afstandsbediening, exclusief de stuurafstandsbediening

EDIT CUSTOM

Registreert de functies [SOURCE, ATT, VOL +/-, SEEK +/-, VOICE, ON HOOK, OFF HOOK] in de stuurafstandsbediening:

- 1 Selecteer de functie die u aan de stuurafstandsbediening wilt toewijzen door de regelknop te draaien, en er vervolgens op te drukken.
- 2 Terwijl [REGISTER] knippert, houdt u de knop op de stuurafstandsbediening waaraan u de functie wilt toewijzen, ingedrukt. Wanneer de registratie voltooid is, wordt [REGISTERED] weergegeven.
- 3 Herhaal de stappen 1 en 2 voor het registreren van andere functies.
(Alleen beschikbaar wanneer [STR CONTROL] is ingesteld op [CUSTOM].)

RESET CUSTOM

Reset de geregistreerde functies van de afstandsbediening van het stuurwiel: [YES], [NO].
(Alleen beschikbaar wanneer [STR CONTROL] is ingesteld op [CUSTOM].)

Opmerkingen

- Terwijl u instellingen uitvoert, kan het apparaat alleen met de toetsen worden bediend. Parkeer voor uw veiligheid uw auto voor u deze instelling uitvoert.
- Als er zich tijdens de registratie een fout voordoet, blijft alle eerder geregistreerde informatie behouden. Start de registratie opnieuw vanaf de functie waar de fout zich heeft voorgedaan.
- Deze functie is op sommige voertuigen mogelijk niet beschikbaar. Ga naar de ondersteuningssite die op het achterblad wordt vermeld voor meer informatie over de compatibiliteit van uw voertuig.

CT (kloktijd)

De CT-functie inschakelen: [ON], [OFF].

REGIONAL

De ontvangst beperken tot een specifieke regio: [ON], [OFF]. (Alleen beschikbaar wanneer FM ontvangen wordt.)

BTM (geheugen voor beste afstemming) (pagina 11)
(Alleen beschikbaar wanneer de tuner (FM/MW/LW) is geselecteerd.)

ANNOUNCE (bericht)

Laat uitgezonden berichten toe (pagina 11).
(Niet beschikbaar wanneer de bron is uitgeschakeld en de klok wordt weergegeven.)

SOFTLINK

Wanneer het signaal van het huidige programma te zwak is voor ontvangst wordt automatisch naar een gelijkaardig programma gezocht en hierop afgestemd: [ON], [OFF].
(Alleen tijdens DAB-ontvangst.)

ANT-PWR (antennevermogen)

Levert vermogen aan de ingangsaansluiting van de DAB-antenne: [ON], [OFF].
(Alleen beschikbaar wanneer het toestel uitgeschakeld is en tijdens DAB-ontvangst.)

AUTOSCAN (automatische scan)

Voert een automatische scan uit om de lijst met services in de modus Quick-BrowZer te updaten.
(Alleen tijdens DAB-ontvangst.)

FIRMWARE

(Alleen beschikbaar wanneer de bron uitgeschakeld is en de klok weergegeven wordt.)

Controleert/actualiseert de firmwareversie. Ga naar de ondersteuningssite die op het achterblad wordt vermeld voor meer informatie.

FW VERSION (firmwareversie)

Toont de actuele firmwareversie.

FW UPDATE (firmware-update)

Start het update-proces voor de firmware: [YES], [NO].

Het updaten van de firmware neemt enkele minuten in beslag. Zet niet tijdens het updaten het contract in de positie OFF, en maak ook niet het USB-toestel los.

Geluidsinstellingen (SOUND)

Dit instellingenmenu is niet beschikbaar wanneer de bron uitgeschakeld is en de klok wordt weergegeven.

EXTRA BASS

Versterkt de lage tonen synchroon met het volumeniveau: [1], [2], [OFF].
(Wordt automatisch op [OFF] gezet wanneer [C.AUDIO+] is ingesteld op [ON].)

C.AUDIO+ (ClearAudio+)

Reproduceert geluid door het digitale signaal te optimaliseren met door Sony aanbevolen geluidsinstellingen: [ON], [OFF]. (Wordt automatisch op [OFF] gezet wanneer [EQ10 PRESET] wordt gewijzigd en/of [EXTRA BASS] wordt ingesteld op [1] of [2] en/of [DSO] wordt ingesteld op [LOW], [MID] of [HIGH].)

EQ10 PRESET

Selecteert een equalizercurve uit 10 equalizercurves of schakelt de functie uit: [OFF], [R&B], [ROCK], [POP], [DANCE], [HIP-HOP], [ELECTRONICA], [JAZZ], [SOUL], [COUNTRY], [CUSTOM].
Voor iedere bron kan de instelling van de equalizercurve in het geheugen worden opgeslagen.

EQ10 CUSTOM

Hiermee kunt u [CUSTOM] instellen voor EQ10. Stelt de equalizercurve in: [BAND1] 32 Hz, [BAND2] 63 Hz, [BAND3] 125 Hz, [BAND4] 250 Hz, [BAND5] 500 Hz, [BAND6] 1 kHz, [BAND7] 2 kHz, [BAND8] 4 kHz, [BAND9] 8 kHz, [BAND10] 16 kHz. Het volume kan worden aangepast in stappen van 1 dB, van -6 dB tot +6 dB.

POSITION (luisterpositie)

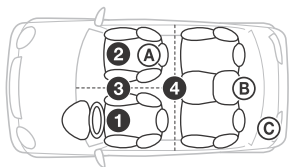

F/R POS (positie voor/achter)

Simuleert een natuurlijk geluidsveld door de geluidswaergave uit de luidsprekers te vertragen volgens uw positie:

- 1 [FRONT L] (links voor),
 - 2 [FRONT R] (rechts voor),
 - 3 [FRONT] (midden voor),
 - 4 [ALL] (midden van uw auto),
- [CUSTOM] (positie ingesteld door geavanceerde audio-instellingen in SongPal)

[OFF] (geen positie ingesteld)

ADJ POSITION (positie aanpassen)

Om de instelling voor de luisterpositie fijn af te stemmen: [+3] – [CENTER] – [-3].

(Alleen beschikbaar wanneer [F/R POS] niet is ingesteld op [OFF] of [CUSTOM].)

SW POS (subwooferpositie)

- A [NEAR] (nabij),
- B [NORMAL] (normaal),
- C [FAR] (ver)

(Alleen beschikbaar wanneer [F/R POS] is ingesteld op een andere stand dan [OFF].)

DSO (dynamic stage organizer)

Creëert een meer sfeervol geluid, net alsof de luidsprekers zich in het dashboard bevinden: [OFF], [LOW], [MID], [HIGH].

(Wordt automatisch op [OFF] gezet wanneer [C.AUDIO+] is ingesteld op [ON].)

BALANCE

De geluidsbalans aanpassen: [RIGHT-15] – [CENTER] – [LEFT-15].

FADER

Het relatieve niveau aanpassen: [FRONT-15] – [CENTER] – [REAR-15].

DSEE (digital sound enhancement engine)

Verbeterd digitaal ge comprimeerd geluid door hoge frequenties te herstellen die tijdens het compressieproces verloren gaan: [ON], [OFF]. Deze instelling kan in het geheugen worden opgeslagen voor elke bron behalve de tuner.

AAV (advanced auto volume)

Past het waergavevolume van alle waergavebronnen aan voor een optimaal niveau: [ON], [OFF].

RB ENH (rear bass enhancer)

Verbeterd de lage tonen door een laagdoorlaatfilter toe te passen op de achterluidsprekers. Met deze functie kunnen de achterluidsprekers worden gebruikt als een subwoofer als er geen subwoofer aangesloten is.

(Alleen beschikbaar wanneer [SW DIREC] is ingesteld op [OFF].)

RBE MODE (rear bass enhancer mode)

Selecteert de stand rear bass enhancer: [1], [2], [3], [OFF].

LPF FREQ (frequentie van laagdoorlaatfilter)

Selecteert de kantelfrequentie van de subwoofer: [50Hz], [60Hz], [80Hz], [100Hz], [120Hz].

LPF SLOP (helling van laagdoorlaatfilter)

Selecteert de LPF-helling: [1], [2], [3].

SW DIREC (subwoofer direct connection)

Past de instellingen aan voor de subwoofer die verbonden is met een achterluidsprekerkabel zonder een eindversterker.

(Alleen beschikbaar wanneer [RBE MODE] is ingesteld op [OFF].)

Zorg ervoor dat een 4 Ω – 8 Ω subwoofer wordt aangesloten op een van de achterluidsprekerkabels. Sluit geen luidspreker aan op de andere achterluidsprekerkabel.

SW MODE (subwoofer mode)

Selecteert de subwooferstand: [1], [2], [3], [OFF].

SW PHASE (fase subwoofer)

Selecteert de fase van de subwoofer: [NORM], [REV].

SW POS (subwooferpositie)

Selecteert de subwoofer-positie: [NEAR], [NORMAL], [FAR].

(Alleen beschikbaar wanneer [F/R POS] is ingesteld op een andere stand dan [OFF].)

LPF FREQ (frequentie van laagdoorlaatfilter)

Selecteert de kantelfrequentie van de subwoofer: [50Hz], [60Hz], [80Hz], [100Hz], [120Hz].

LPF SLOP (helling van laagdoorlaatfilter)

Selecteert de LPF-helling: [1], [2], [3].

S.WOOFER (subwoofer)

SW LEVEL (subwooferniveau)

Past het volumeniveau van de subwoofer aan: [+10 dB] – [0 dB] – [-10 dB]. ([ATT] wordt weergegeven bij de laagste instelling.)

SW PHASE (fase subwoofer)

Selecteert de fase van de subwoofer: [NORM], [REV].

SW POS (subwooferpositie)

Selecteert de subwoofer-positie: [NEAR], [NORMAL], [FAR].

(Alleen beschikbaar wanneer [F/R POS] niet is ingesteld op [OFF].)

LPF FREQ (frequentie van laagdoorlaatfilter)
Selecteer de kantelfrequentie van de subwoofer: [50Hz], [60Hz], [80Hz], [100Hz], [120Hz].
LPF SLOP (helling van laagdoorlaatfilter)
Selecteer de LPF-helling: [1], [2], [3].

HPF (hoogdoorlaatfilter)

HPF FREQ (frequentie hoogdoorlaatfilter)
Selecteer de kantelfrequentie van de voor-/achterluidspreker: [OFF], [50Hz], [60Hz], [80Hz], [100Hz], [120Hz].
HPF SLOP (helling van hoogdoorlaatfilter)
Selecteer de HPF-helling (alleen van toepassing wanneer [HPF FREQ] is ingesteld op een andere stand dan [OFF]): [1], [2], [3].

AUX VOL (AUX-volumeniveau)

Past het volumeniveau voor elk aangesloten randapparaat aan: [+18 dB] – [0 dB] – [-8 dB].
Dankzij deze instelling is het niet nodig om het volumeniveau tussen bronnen aan te passen. (Alleen beschikbaar wanneer AUX is geselecteerd.)

BT A VOL (volumeniveau BLUETOOTH-audio)

Het volumeniveau voor elk aangesloten BLUETOOTH-toestel aanpassen: [+6 dB] – [0 dB] – [-6 dB].
Dankzij deze instelling is het niet nodig om het volumeniveau tussen bronnen aan te passen. (Alleen beschikbaar wanneer de BT-audio of toepassing is geselecteerd.)

Display-instellingen (DISPLAY)

DIMMER

Wijzigt de helderheid van het scherm: [OFF], [ON], [AT] (automatisch), [CLK].
([AT] is alleen beschikbaar als de kabel voor de verlichtingsregeling aangesloten is en de koplampen ingeschakeld zijn.)
U kunt deze functie ook slechts voor een vaste periode activeren door [CLK] te selecteren en vervolgens de begin- en de eindtijd in te stellen.
– De helderheid instellen wanneer de dimmerfunctie is geactiveerd:
Stel [DIMMER] in op [ON], en pas vervolgens [BRIGHTNESS] aan.
– De helderheid instellen wanneer de dimmerfunctie is gedeactiveerd:
Stel [DIMMER] in op [OFF], en pas vervolgens [BRIGHTNESS] aan.
De instelling van de helderheid wordt opgeslagen en toegepast wanneer de dimmerfunctie wordt geactiveerd of wordt gedeactiveerd.

BRIGHTNESS

Past de helderheid van de display aan. U kunt het niveau van de helderheid afstellen: [1] – [10].

BUTTON-C (toetskleur)

Hiermee stelt u een voorgeprogrammeerde of aangepaste kleur voor de toetsen in.

COLOR

Hiermee selecteert u uit 15 voorgeprogrammeerde kleuren en 1 aangepaste kleur.

CUSTOM-C (aangepaste kleur)

Hiermee registreert u een aangepaste kleur voor de toetsen.

RGB RED, RGB GRN, RGB BLUE

Aanpasbare kleurbereik: [0] – [32] ([0] kan niet ingesteld worden voor alle kleurbereiken).

DISPL-C (displaykleur)

Hiermee stelt u een voorgeprogrammeerde of aangepaste kleur in voor het display.

COLOR

Hiermee selecteert u uit 15 voorgeprogrammeerde kleuren en 1 aangepaste kleur.

CUSTOM-C (aangepaste kleur)

Hiermee registreert u een aangepaste kleur voor het display.

RGB RED, RGB GRN, RGB BLUE

Aanpasbare kleurbereik: [0] – [32] ([0] kan niet ingesteld worden voor alle kleurbereiken).

SND SYNC (geluidssynchronisatie)

Activeert de synchronisatie van de verlichting met het geluid: [ON], [OFF].

AUTO SCR (automatisch scrollen)

Lange items automatisch scrollen: [ON], [OFF].
(Niet beschikbaar wanneer AUX of tuner (FM/MW/LW) is geselecteerd.)

BLUETOOTH-instellingen (BLUETOOTH)

PAIRING (pagina 8)

Hiermee verbindt u maximaal twee BLUETOOTH-toestellen: [DEVICE 1], [DEVICE 2].
[DEVICE 1] of [DEVICE 2] zal gewijzigd worden naar de naam van het gekoppelde toestel nadat het koppelen voltooid is.

AUDIODEV (audioapparaat)

Hiermee selecteert u het audioapparaat. [*] verschijnt op het toestel dat gekoppeld is met [DEVICE 1] of op het huidige, A2DP-compatibele audioapparaat.

RINGTONE

Hiermee selecteert u of dit apparaat of de verbonden mobiele telefoon de beltoon uitvoert: [1] (dit apparaat), [2] (mobiele telefoon).

AUTO ANS (automatisch beantwoorden)

Hiermee stelt u dit apparaat in om een oproep automatisch te beantwoorden: [OFF], [1] (ongeveer 3 seconden), [2] (ongeveer 10 seconden).

AUTOPAIR (automatisch koppelen)

Start BLUETOOTH koppelen automatisch als een toestel met iOS-versie 5.0 of recenter verbonden is via USB: [ON], [OFF].

BT SIGNAL (BLUETOOTH-signaal) (pagina 9)

Hiermee schakelt u de BLUETOOTH-functie in/uit.

BT INIT (BLUETOOTH initialiseren)

Hiermee initialiseert u alle instellingen die met BLUETOOTH verband houden (koppelingsinformatie, voorgeprogrammeerd nummer, toestelinformatie enz.): [YES], [NO]. Initialiseer alle instellingen als u zich van het apparaat ontdoet. (Alleen beschikbaar wanneer de bron uitgeschakeld is en de klok weergegeven wordt.)

SongPal-instellingen (SONGPAL)

AUTO LAUNCH

Hiermee activeert u "SongPal" automatisch starten: [ON], [OFF]. Wanneer [ON] geselecteerd is, maakt "SongPal" automatisch verbinding nadat de BLUETOOTH-verbinding tot stand is gebracht.

CONNECT

Hiermee start en beëindigt u de "SongPal"-functie (verbinding).

Aanvullende informatie

De firmware updaten

Ga voor het updaten van de firmware naar de ondersteuningssite die op de achterpagina wordt vermeld, en volg daarna de online-instructies.

Opmerkingen

- Voor het updaten van de firmware is een USB-apparaat (niet bijgeleverd) nodig. Sla het update-programma op het USB-apparaat op en sluit het apparaat op de USB-poort aan, voer vervolgens de update-bewerking uit.
- Het updaten van de firmware neemt enkele minuten in beslag. Zet tijdens het updaten het contact niet in de positie OFF, en verwijder ook niet het USB-toestel.

Voorzorgsmaatregelen

- Laat het apparaat afkoelen als de auto geparkeerd heeft gestaan in de volle zon.
- Laat het voorpaneel of audioapparaten niet achter in de auto. Deze kunnen beschadigd raken door de hoge temperaturen van direct zonlicht.
- De elektrisch bediende antenne schuift automatisch uit.

Condensvorming

Als er vocht condenseert in het apparaat, verwijderd u de disc en wacht u ongeveer een uur tot het apparaat is gedroogd; anders kan de werking van het apparaat worden verstoord.

Hoge geluidskwaliteit behouden

Mors geen vloeistof op het apparaat of de discs.

Opmerkingen over discs

- Stel een disc niet bloot aan direct zonlicht of warmtebronnen, zoals die van de verwarming in de auto, en laat een disc niet achter in een auto die in de volle zon staat geparkeerd.
- Veeg een disc van het midden naar de buitenrand schoon met een doekje voordat u deze afspeelt. Gebruik geen oplosmiddelen zoals benzine, thinner en in de handel verkrijgbare reinigingsmiddelen.
- Dit apparaat is ontworpen voor het afspelen van discs die voldoen aan de CD-norm (Compact Disc). DualDiscs en sommige muziekdiscs die zijn gecodeerd met copyrightbeveiligingstechnologieën voldoen niet aan de CD-norm (Compact Disc) en kunnen daarom mogelijk niet worden afgespeeld met dit apparaat.



- Discs die NIET kunnen worden afgespeeld met dit apparaat
 - Discs waarop labels, stickers, tape of papier zijn geplakt. Hierdoor kan de werking worden verstoord of de disc worden beschadigd.
 - Discs met afwijkende vormen (bv. hart, vierkant, ster). Als u dit toch probeert, kan het apparaat worden beschadigd.
 - 8 cm-discs.

Opmerkingen over CD-R's/CD-RW's

- Als een disc met Multi Session (meerdere sessies) begint met een CD-DA-sessie, wordt deze herkend als een CD-DA-disc en worden andere sessies niet afgespeeld.
- Discs die NIET kunnen worden afgespeeld met dit apparaat
 - CD-R's/CD-RW's met slechte opnamekwaliteit.
 - CD-R's/CD-RW's die zijn opgenomen met een niet-compatibel opnameapparaat.
 - CD-R's/CD-RW's die onjuist zijn gefinaliseerd.
 - CD-R's/CD-RW's die niet zijn opgenomen in de muziek-CD-indeling of MP3-indeling conform ISO9660 Level 1/Level 2, Joliet/Romeo of Multi Session (meerdere sessies).

Compatibel model	Bluetooth®	USB
iPhone 5s	✓	✓
iPhone 5c	✓	✓
iPhone 5	✓	✓
iPhone 4s	✓	✓
iPod touch (6e generatie)	✓	✓
iPod touch (5e generatie)	✓	✓
iPod nano (7e generatie)		✓

- Het gebruik van de Made for Apple-badge betekent dat een accessoire ontworpen is om specifiek aangesloten te worden met het/de Apple-product(en) dat/die geïdentificeerd is/zijn in de badge, en gecertificeerd is door de ontwerper om te beantwoorden aan de prestatienormen van Apple. Apple is niet verantwoordelijk voor de werking van dit apparaat of naleving van veiligheidseisen en wettelijke standaarden. Het gebruik van dit accessoire met een Apple-product kan de draadloze prestaties beïnvloeden.

Af speelvolgorde van de audiobestanden

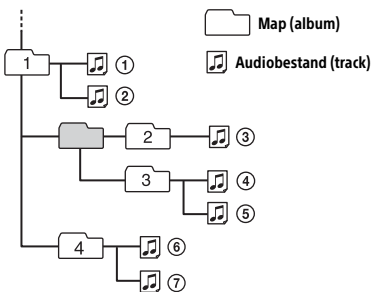

Met alle vragen of problemen over dit apparaat die niet aan bod komen in deze gebruiksaanwijzing, kunt u terecht bij uw Sony-leverancier.

Onderhoud

Aansluitingen schoonmaken

De werking van het apparaat kan worden verstoord als de aansluitingen tussen het apparaat en het voorpaneel niet schoon zijn. U kunt dit voorkomen door het voorpaneel (pagina 6) te verwijderen en de aansluitingen te reinigen met een wattenstaafje. Gebruik hierbij niet te veel kracht. Anders kunnen de aansluitingen worden beschadigd.

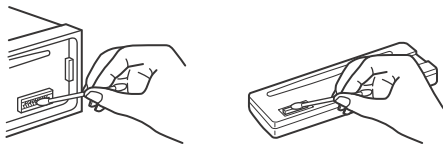

Informatie over iPod

- U kunt de volgende iPod-modellen aansluiten. Werk de software van uw iPod bij naar de laatste versie vóór gebruik.

Compatibele iPhone-/iPod-modellen

Compatibel model	Bluetooth®	USB
iPhone SE	✓	✓
iPhone 6s	✓	✓
iPhone 6s Plus	✓	✓
iPhone 6	✓	✓
iPhone 6 Plus	✓	✓

Opmerkingen

- Uit veiligheidsoverwegingen moet u de motor uitschakelen en de sleutel uit de contactschakelaar halen voordat u de aansluitingen reinigt.
- Raak de aansluitingen nooit rechtstreeks aan met uw vingers of een metalen voorwerp.

Technische gegevens

Tuner

DAB/DAB+/DMB-R

Afstembereik: 174,928 MHz – 239,200 MHz

Antenneaansluiting:

Aansluiting voor externe antenne

FM

Afstembereik: 87,5 MHz – 108,0 MHz

Antenneaansluiting:

Aansluiting voor externe antenne

Tussenfrequentie:

FM CCIR: -1.956,5 kHz tot -487,3 kHz en
+500,0 kHz tot +2.095,4 kHz

Bruikbare gevoeligheid: 8 dBf

Selectiviteit: 75 dB bij 400 kHz

Signaal/ruis-afstand: 73 dB (mono)

Scheiding: 50 dB bij 1 kHz

Frequentiebereik: 20 Hz – 15.000 Hz

MW/LW

Afstembereik:

MW: 531 kHz – 1.602 kHz

LW: 153 kHz – 279 kHz

Antenneaansluiting:

Aansluiting voor externe antenne

Gevoeligheid: MW: 26 μ V, LW: 50 μ V

CD-speler

Signaal/ruis-afstand: 120 dB

Frequentiebereik: 10 Hz – 20.000 Hz

Snelheidsfluctuaties: minder dan meetbare
waarden

Maximaal aantal*1:

Mappen (albums)*2: 150

Bestanden (tracks) en mappen*3: 300

Tekens die kunnen worden weergegeven voor

de naam van een map/bestand:

32 (Joliet)/64 (Romeo)

Overeenkomstige codec: MP3 (.mp3), WMA (.wma)
en AAC (.m4a)

*1 Alleen CD-R/CD-RW

*2 inclusief hoofdmap

*3 mogelijk minder dan de gemeten waarde als de
map-/bestandsnaam veel tekens bevat

USB-speler

Interface: USB (High-speed)

Maximale stroom: 1 A

Maximaal aantal herkenbare bestanden (tracks):
10.000

Bijbehorende codec:

MP3 (.mp3)

Bitfrequentie: 8 kbps – 320 kbps

(Ondersteunt VBR (Variable Bit Rate))

Sampling-frequentie: 16 kHz – 48 kHz

WMA (.wma)

Bitfrequentie: 32 kbps – 192 kbps

(Ondersteunt VBR (Variable Bit Rate))

Sampling-frequentie: 32 kHz, 44,1 kHz,
48 kHz

AAC (.m4a, .mp4)

Bitfrequentie: 8 kbps – 320 kbps

Sampling-frequentie: 11,025 kHz – 48 kHz

WAV (.wav)

Bitdiepte: 16 bit

Sampling-frequentie: 44,1 kHz, 48 kHz

FLAC (.flac)

Bitdiepte: 16 bit, 24 bit

Sampling-frequentie: 44,1 kHz, 48 kHz

Dradloze communicatie

Communicatiesysteem:

BLUETOOTH-standaard versie 3.0

Uitvoer:

BLUETOOTH-standaard vermogensklasse 2
(max. +4 dBm)

Maximaal communicatiebereik*1:

Rechte lijn zonder obstakels ong. 10 m

Frequentieband:

2,4 GHz-band (2,400 GHz – 2,4835 GHz)

Modulatiemethode: FHSS

Compatibele BLUETOOTH-profielen*2:

A2DP (Advanced Audio Distribution Profile) 1.3

AVRCP (Audio Video Remote Control Profile) 1.5

HFP (Handsfree Profile) 1.6

PBAP (Phone Book Access Profile)

SPP (Serial Port Profile)

MAP (Message Access Profile)

HID (Human Interface Device Profile)

Bijbehorende codec:

SBC (.sbc), ACC (.m4a)

*1 Het werkelijke bereik zal variëren afhankelijk van
factoren als obstakels tussen apparaten,
magnetische velden rond een magnetron, statische
elektriciteit, de ontvangstgevoeligheid, de prestaties
van de antenne, het besturingssysteem, de
softwaretoepassing enz.

*2 BLUETOOTH-standaardprofielen geven het doel van
BLUETOOTH-communicatie tussen apparaten aan.

NFC-communicatie

Frequentieband en specificatie maximaal
vermogen

NFC: 13,56 MHz < 60 dB μ A/m op 10 m

Eindversterker

Uitgang: luidsprekeruitgangen

Luidsprekerimpedantie: 4 Ω – 8 Ω

Maximaal uitgangsvermogen: 55 W \times 4 (bij 4 Ω)

Algemeen

Uitgangen:

Aansluiting audio-uitgangen (FRONT, REAR,
SUB)

Aansluiting regeling elektrische antenne/
Eindversterker (REM OUT)

Ingangen:

- Afstandsbedieningsingang
- DAB-antenne-ingang
- FM/MW/LW-antenne-ingang
- MIC-ingang
- AUX-ingang (stereominaaansluiting)
- USB-poort

Voeding: 12 V gelijkstroom autoaccu (negatieve aarde)

Nominaal stroomverbruik: 10 A

Afmetingen:

Ong. 178 mm × 50 mm × 177 mm (b/h/d)

Montageafmetingen:

Ong. 182 mm × 53 mm × 160 mm (b/h/d)

Gewicht: ong. 1,2 kg

Inhoud verpakking:

- Hoofdapparaat (1)
- Microfoon (1)
- Onderdelen voor installatie en aansluitingen (1 set)

Het is mogelijk dat niet alle vermelde accessoires verkrijgbaar zijn bij uw Sony-leverancier. Neem contact op met uw Sony-leverancier voor meer informatie.

Wijzigingen in ontwerp en technische gegevens voorbehouden zonder voorafgaande kennisgeving.

Auteursrechten

Het woordmerk Bluetooth® en de logo's van Bluetooth zijn gedeponeerde handelsmerken die het eigendom zijn van Bluetooth SIG, Inc. en Sony Corporation gebruikt deze merken onder licentie. Overige handelsmerken en merknamen zijn eigendom van de respectieve eigenaars.

Het N-merkteken is een handelsmerk of een gedeponeerd handelsmerk van NFC Forum Inc. in de Verenigde Staten en andere landen.

Windows Media is een gedeponeerd handelsmerk of een handelsmerk van Microsoft Corporation in de Verenigde Staten en/of andere landen.

Dit product wordt beschermd door bepaalde intellectuele eigendomsrechten van Microsoft Corporation. Het gebruik of de verspreiding van dergelijke technologie buiten dit product om is verboden zonder een licentie van Microsoft of een erkend dochterbedrijf van Microsoft.

Apple, iPhone, iPod, iPod nano, iPod touch en Siri zijn handelsmerken van Apple Inc., gedeponeerd in de VS en andere landen. App Store is een servicemerk van Apple Inc.

IOS is een handelsmerk of gedeponeerd handelsmerk van Cisco in de VS en andere landen en wordt gebruikt onder licentie.

Google, Google Play en Android zijn handelsmerken van Google LLC.

libFLAC

Copyright (C) 2000-2009 Josh Coalson

Copyright (C) 2011-2013 Xiph.Org Foundation

Verspreiding en gebruik in bron- en binaire vorm, met of zonder aanpassingen, is toegestaan als aan de volgende voorwaarden is voldaan:

- Bij verspreiding van de broncode moeten de hierboven aangegeven auteursrechtelijke melding, deze lijst met voorwaarden en de volgende disclaimer behouden blijven.
- Bij verspreiding in binaire vorm moeten de hierboven aangegeven auteursrechtelijke melding, deze lijst met voorwaarden en de volgende disclaimer worden opgenomen in de documentatie en/of andere materialen die bij de verspreiding worden geleverd.
- Zonder de uitdrukkelijke voorafgaande en schriftelijke toelating mogen de naam Xiph.org Foundation noch de namen van haar bijdragers worden gebruikt om producten te ondersteunen of te promoten die van deze software afgeleid zijn.

DEZE SOFTWARE WORDT "ZONDER MEER" DOOR DE HOUDERS VAN HET AUTEURSRECHT EN DE BIJDAGERS GELEVERD EN ELKE UITDRUKKELIJKE OF IMPLICIETE GARANTIE, INCLUSIEF MAAR NIET BEPERKT TOT IMPLICIETE GARANTIES VAN VERKOOPBAARHEID EN GESCHIKTHEID VOOR EEN BEPAALD DOEL, WORDT AFGEWEEZEN. IN GEEN GEVAL KUNNEN DE FOUNDATION OF HAAR BIJDAGERS AANSPRAKELIJK WORDEN GESTELD VOOR DIRECTE, INDIRECTE, INCIDENTELE, SPECIALE, MORELE OF GEVOLGSCHADE (INCLUSIEF MAAR NIET BEPERKT TOT AANKOOP VAN VERVANGGOEDEREN OF DIENSTEN, VERLIES VAN GEBRUIK, GEGEVENS OF WINSTEN, OF BEDRIJFSONDERBREKING) ONGEACHT DE OORZAAK EN ONGEACHT DE AANSPRAKELIJKHEIDSTHEORIE, ZOWEL IN CONTRACT, STRIKTE AANSPRAKELIJKHEID OF TORT (INCLUSIEF VERWAARLOZING OF ANDERSZINS) TEN GEVOLGE VAN ENIGERLEI GEBRUIK VAN DEZE SOFTWARE, ZELFS ALS DE MOGELIJKHEID VAN DERGELIJKE SCHADE WERD AANGEGEVEN.

Problemen oplossen

De onderstaande controlelijst kan u helpen bij het oplossen van problemen die zich met het apparaat kunnen voordoen.

Voordat u de onderstaande controlelijst doorneemt, moet u eerst de aanwijzingen voor aansluiting en bediening controleren.

Meer informatie over het gebruik van de zekering en het verwijderen van het apparaat uit het dashboard vindt u bij "Aansluiting/installatie" (pagina 33).

Ga naar de ondersteuningsite die op het achterblad wordt vermeld, als het probleem niet is opgelost.

Algemeen

Geen geluid of heel weinig geluid.

- De faderregelaar [FADER] staat niet ingesteld op een systeem met 2 luidsprekers.
- Het volume van het apparaat en/of het aangesloten toestel staat zeer laag.
 - Laat het volume van het apparaat en van het aangesloten toestel toenemen.

Geen pieptoon.

- Er is een optionele eindversterker aangesloten en u gebruikt de ingebouwde versterker niet.

De geheugeninhoud is gewist.

- De resettoets is ingedrukt.
 - Sla opnieuw op in het geheugen.
- De voedingskabel of de accu is losgekoppeld of niet goed aangesloten.

Opgeslagen zenders en de juiste tijd zijn gewist.

De zekering is doorgebrand.

Maakt geluid wanneer de stand van het contactslot wordt gewijzigd.

- De kabels zijn niet goed verbonden met de voedingsaansluiting voor accessoires van de auto.

Tijdens het afspelen of radio-ontvangst wordt de demonstratie gestart.

- Als er gedurende 5 minuten geen handeling wordt uitgevoerd en [DEMO-ON] ingesteld is, wordt de demonstratie gestart.
 - Stel [DEMO-OFF] in (pagina 20).

Het display verdwijnt van/verschijnt niet in het display-venster.

- De dimmer is ingesteld op [DIM-ON] (pagina 23).
- Het display verdwijnt als u OFF ingedrukt houdt.
 - Houd OFF op het apparaat ingedrukt tot het display verschijnt.
- De aansluitingen zijn vuil (pagina 25).

De display/verlichting knippert.

- De unit krijgt niet voldoende voeding.
 - Controleer dat de accu van de auto voldoende voeding levert aan de unit. (De unit vraagt 12 V gelijkstroom.)

De bedieningstoetsen werken niet.

De disc wordt niet uitgeworpen.

- De aansluiting is niet juist.
 - Controleer de aansluiting van de unit.
Druk op RESET als de situatie niet verbetert (pagina 7). De geheugeninhoud wordt gewist. Reset het apparaat voor uw eigen veiligheid niet tijdens het rijden.

Radio-ontvangst

Er kunnen geen zenders worden ontvangen.

Het geluid is gestoord.

- De aansluiting is niet juist.
 - Controleer de aansluiting van de auto-antenne.
 - Als de automatische antenne niet uitschuift, controleert u de aansluiting van de bedieningskabel van de elektrische antenne.
- Zie [NO SERV] (pagina 31) voor meer informatie wanneer het DAB-signaal niet kan worden ontvangen.

Er kan niet worden afgestemd op voorkeuzezenders.

- Het signaal van de uitzending is te zwak.

RDS

Na enkele seconden wordt de uitzending onderbroken door de functie SEEK.

- De zender is geen TP-zender of heeft een zwak signaal.
 - Schakel TA uit (pagina 12).

Geen verkeersinformatie.

- Schakel TA in (pagina 12).
- De zender is een TP-zender, maar zendt toch geen verkeersinformatie uit.
 - Stem af op een andere zender.

PTY geeft [- - - - -] weer.

- De huidige zender is geen RDS-zender.
- Geen RDS-gegevens ontvangen.
- De zender geeft het programmatype niet door.

De programmaservicenaam knippert.

- Er is geen alternatieve frequentie voor de huidige zender.
 - Druk op SEEK +/- terwijl de programmaservicenaam knippert. [PI SEEK] wordt weergegeven en het apparaat gaat zoeken naar een andere frequentie met dezelfde PI-gegevens (programma-identificatie).

CD's afspelen

De disc wordt niet afgespeeld.

- Disc defect of vuil.
- De CD-R/CD-RW is niet geschikt voor audiogebruik (pagina 25).

MP3-/WMA-/AAC-bestanden kunnen niet worden afgespeeld.

- De afgespeelde disc is niet compatibel voor het formaat en de versie van MP3/WMA/AAC. Ga naar de ondersteuningsite op het achterblad voor meer informatie over afspeelbare discs en formaten.

MP3-/WMA-/AAC-bestanden afspelen duurt langer dan het afspelen van andere bestanden.

- Bij de volgende discs duurt het langer voordat het afspelen wordt gestart.
 - Discs opgenomen met een ingewikkelde boomstructuur.
 - Discs die in Multi Session (meerdere sessies) zijn opgenomen.
 - Discs waaraan gegevens kunnen worden toegevoegd.

Het geluid verspringt.

- Disc defect of vuil.

USB-apparaat afspelen

U kunt items niet via een USB-hub afspelen.

- Dit apparaat kan geen USB-apparaten via een USB-hub herkennen.

Het duurt langer voordat een USB-apparaat wordt afgespeeld.

- Het USB-apparaat bevat bestanden met een ingewikkelde boomstructuur.

Het geluid wordt onderbroken.

- Het geluid kan worden onderbroken bij een hoge bitsnelheid.
- DRM-bestanden (Digital Rights Management - beheer van digitale rechten) zullen in sommige gevallen niet kunnen worden afgespeeld.

Het audiobestand kan niet worden afgespeeld.

- USB-apparaten die geformatteerd zijn met andere bestandssystemen dan FAT16 of FAT32 worden niet ondersteund.*

* Dit apparaat biedt ondersteuning voor FAT16 en FAT32, maar het is mogelijk dat bepaalde USB-apparaten deze FAT's niet ondersteunen. Raadpleeg de gebruiksaanwijzing van het USB-apparaat of neem contact op met de fabrikant voor meer informatie.

NFC-functie

One touch-verbinding (NFC) is niet mogelijk.

- Als de smartphone niet op het aanraken reageert.
 - Controleer of de NFC-functie van de smartphone ingeschakeld is.
 - Breng het gedeelte met het N-merkteken op de smartphone dicht bij het gedeelte met het N-merkteken op dit apparaat.
 - Verwijder het hoesje van de smartphone, als dit aanwezig is.
- De NFC-ontvangstgevoeligheid hangt van het toestel af.
Als One touch-verbinding met de smartphone verschillende keren mislukt, maak dan handmatig een BLUETOOTH-verbinding.

BLUETOOTH-functie

Het toestel dat u wilt verbinden, kan dit apparaat niet detecteren.

- Zet dit apparaat in de stand-bystand voor koppeling voordat u tot het koppelen overgaat.
- Als dit apparaat verbonden is met twee BLUETOOTH-toestellen, kan het niet gedetecteerd worden vanaf een ander toestel.
 - Verbreek de huidige verbinding en zoek naar dit apparaat vanaf een ander toestel.
- Schakel de BLUETOOTH-signaaluitvoer in bij het koppelen van toestellen (pagina 9).

Verbinden is niet mogelijk.

- De verbinding wordt via één zijde aangestuurd (dit apparaat of het BLUETOOTH-toestel), niet via beide zijden.
 - Maak vanaf een BLUETOOTH-toestel verbinding met dit apparaat of vice versa.

De naam van het gedetecteerde toestel wordt niet weergegeven.

- Afhankelijk van de status van het andere toestel zal het misschien niet mogelijk zijn de naam op te vragen.

Geen beltoon.

- Regel het volume door aan de regelknop te draaien terwijl u een oproep ontvangt.
- Afhankelijk van het apparaat dat de verbinding tot stand brengt, wordt de beltoon misschien niet goed verzonden.
 - Stel [RINGTONE] in op [1] (pagina 24).
- De voorluidsprekers zijn niet aangesloten op het apparaat.
 - Sluit de voorluidsprekers aan op het apparaat. De beltoon is alleen hoorbaar via de voorluidsprekers.

De stem van de persoon die spreekt, is niet hoorbaar.

- De voorluidsprekers zijn niet aangesloten op het apparaat.
 - Sluit de voorluidsprekers aan op het apparaat. Het stemgeluid van de persoon die spreekt wordt alleen uitgevoerd via de voorluidsprekers.

Een gesprekspartner zegt dat het volume te laag of te hoog is.

- Pas het volume aan via de aanpassing van de microfoonversterking (pagina 16).

Er klinkt een echo of ruis in de telefoongesprekken.

- Verminder het volume.
- Stel de stand EC/NC in op [EC/NC-1] of [EC/NC-2] (pagina 17).
- Als de overige omgevingsgeluiden luid zijn, probeert u dit lawaai te verminderen. Bijv.: als er verkeerslawaai enz. door een open raam klinkt, sluit u het raam. Als een airco veel lawaai maakt, zet deze dan in een lagere stand.

De telefoon is niet aangesloten.

- Wanneer BLUETOOTH-audio wordt afgespeeld, is de telefoon niet aangesloten, ook niet als u op CALL drukt.
 - Maak verbinding vanaf de telefoon.

De geluidskwaliteit van de telefoon is slecht.

- De kwaliteit van het geluid van de telefoon hangt af van de ontvangsomstandigheden van de mobiele telefoon.
 - Verplaats uw auto naar een plaats waar uw mobiele telefoon een beter signaal ontvangt, als de ontvangst slecht is.

Het volume van het aangesloten audio-apparaat is laag (hoog).

- Het volumeniveau kan verschillen afhankelijk van het audio-apparaat.
 - Pas het volume aan van het aangesloten audio-apparaat of van dit apparaat (pagina 23).

Het geluid hapert tijdens het afspelen van een BLUETOOTH-audioapparaat.

- Verklein de afstand tussen het apparaat en het BLUETOOTH-audioapparaat.
- Als het BLUETOOTH-audioapparaat in een hoesje wordt bewaard dat het signaal kan verstoren, verwijdert u het hoesje tijdens het gebruik van het audioapparaat.
- Er worden een aantal BLUETOOTH-toestellen of andere toestellen die radiogolven uitzenden in de buurt gebruikt.
 - Zet de andere toestellen uit.
 - Vergroot de afstand tot de andere toestellen.

- Het afspelen van geluid stopt een ogenblik wanneer de verbinding tussen dit apparaat en de mobiele telefoon tot stand wordt gebracht. Dit is geen storing.

Het is niet mogelijk het verbonden BLUETOOTH-audioapparaat te bedienen.

- Controleer of het BLUETOOTH-audioapparaat waarmee verbinding is gemaakt, ondersteuning biedt voor AVRCP.

Sommige functies werken niet.

- Controleer of het apparaat waarmee verbinding tot stand is gebracht de desbetreffende functie ondersteunt.

Er wordt onbedoeld een oproep beantwoord.

- De verbonden telefoon is zo ingesteld dat een oproep automatisch wordt beantwoord.

Koppelen is mislukt door een time-out.

- Afhankelijk van het toestel waarmee verbinding tot stand wordt gebracht, kan de tijdslimiet voor het koppelen kort zijn.
 - Probeer de koppeling binnen de tijdslimiet te voltooien.

De BLUETOOTH-functie werkt niet.

- Schakel het apparaat uit door langer dan 2 seconden op OFF te drukken, en schakel het vervolgens opnieuw in.

Er wordt tijdens een handsfree-oproep geen geluid uitgestuurd via de luidsprekers van de auto.

- Als het geluid wordt uitgestuurd via de mobiele telefoon, stel de mobiele telefoon dan zo in dat het geluid via de luidsprekers van de auto wordt uitgestuurd.

Siri Eyes Free wordt niet geactiveerd.

- Voer de handenvrije registratie uit voor een iPhone die ondersteuning biedt voor Siri Eyes Free.
- Schakel de Siri-functie op de iPhone in.
- Verbreek de BLUETOOTH-verbinding tussen de iPhone en het apparaat en herstel vervolgens de verbinding.

Werking van SongPal

De naam van de toepassing en de eigenlijke toepassing in "SongPal" zijn niet gelijk.

- Start de toepassing opnieuw vanaf de "SongPal"-toepassing.

Terwijl de "SongPal"-toepassing via BLUETOOTH wordt gebruikt, schakelt het display automatisch over naar [BT AUDIO].

- De "SongPal"-toepassing of de BLUETOOTH-functie vertoont een probleem.
- Start de toepassing opnieuw.

De verbinding met de "SongPal"-toepassing wordt automatisch verbroken wanneer het display overschakelt naar [IPD].

- De "SongPal"-toepassing op een iPhone/iPod biedt geen ondersteuning voor het afspelen van een iPod.
 - Wijzig de bron van het apparaat naar iets anders dan [IPD] en breng vervolgens de "SongPal"-verbinding tot stand (pagina 17).

Meldingen

De volgende berichten kunnen al dan niet knipperend op het scherm verschijnen tijdens de bediening van de unit.

CD ERROR: de disc kan niet worden afgespeeld. De disc wordt automatisch uitgeworpen.

- Reinig de disc, plaats de disc op de juiste wijze of controleer dat de disc niet leeg of defect is.

CD NO MUSIC: er is geen afspeelbaar bestand. De disc wordt automatisch uitgeworpen.

- Plaats een disc waarop afspeelbare bestanden staan (pagina 26).

CD PUSH EJT: de disc kon niet goed worden uitgeworpen.

- Druk op  (uitwerpen).

INVALID

- De geselecteerde bedieningshandeling kan ongeldig zijn.

HUB NO SUPRT: USB-hubs worden niet ondersteund.

IPD STOP: het afspelen van de iPod is voltooid.

- Bedien uw iPod/iPhone om het afspelen te starten.

OVERLOAD: het USB-apparaat is overbelast.

- Koppel het USB-apparaat los en selecteer een andere bron door op SRC te drukken.
- Het USB-apparaat vertoont een storing of er is een niet-ondersteund apparaat aangesloten.

READ: bezig met het lezen van informatie.

- Wacht totdat het lezen is voltooid en het afspelen automatisch wordt gestart. Afhankelijk van de discstructuur kan dit enige tijd duren.

USB ERROR: Het USB-apparaat kan niet worden afgespeeld.

- Sluit het USB-apparaat weer aan.

USB NO DEV: er is geen USB-apparaat aangesloten of het apparaat wordt niet herkend.

- Controleer dat het USB-apparaat of de USB-kabel goed is aangesloten.

USB NO MUSIC: er is geen afspeelbaar bestand.

- Sluit een USB-apparaat aan waarop afspeelbare bestanden staan (pagina 26).

USB NO SUPRT: het USB-apparaat wordt niet ondersteund.

- Ga naar de ondersteuningssite die op het achterblad wordt vermeld voor meer informatie over de compatibiliteit van het USB-apparaat.

LLLL of ׀׀׀׀: het begin of het einde van de disc is bereikt.

– (onderstrepingsteken): het teken kan niet worden weergegeven.

Voor RDS/DAB-bedrijf:

NO AF: Geen alternatieve frequenties.

- Druk op SEEK +/- terwijl de programmaservicenaam knippert. Het apparaat gaat zoeken naar een andere frequentie met dezelfde PI-gegevens (programma-identificatie) ([PI SEEK] wordt weergegeven).

NO DATA: Geen DAB-service voor het geselecteerde programmatype.

- Druk op  (terug).

NO INFO: Geen labelinformatie voor de huidige DAB-service.

NO SERV: Het DAB-sigitaal kan niet worden ontvangen.

- Voer een automatische scan uit (pagina 11).
- Controleer de aansluiting van de DAB-antenne.
- Controleer of [SET ANT-PWR] is ingesteld op [ON] (pagina 21).

NO TP: Geen verkeersprogramma's.

- Het apparaat blijft zoeken naar beschikbare TP-zenders.

RECEIVING: De DAB-band is geselecteerd en het toestel wacht op de ontvangst van een service.

Voor de BLUETOOTH-functie:

BTA NO DEV: er is geen BLUETOOTH-toestel aangesloten of herkend.

- Zorg ervoor dat het BLUETOOTH-toestel goed verbonden is of dat er een BLUETOOTH-verbinding tot stand gebracht is met het BLUETOOTH-toestel.

ERROR: de geselecteerde handeling kon niet uitgevoerd worden.

- Wacht even en probeer het opnieuw.

NO DEVICE: het BLUETOOTH-apparaat dat HFP (Handsfree Profile) ondersteund, is niet aangesloten of wordt niet herkend.

→ Controleer of het BLUETOOTH-apparaat degelijk is aangesloten en of de HFP-verbinding met het BLUETOOTH-apparaat tot stand is gebracht.

UNKNOWN: een naam of telefoonnummer kan niet weergegeven worden.

WITHHELD: het telefoonnummer wordt verborgen door de beller.

Voor de werking van SongPal:

APP -----: er wordt geen verbinding gemaakt met de toepassing.

→ Breng de "SongPal"-verbinding opnieuw tot stand (pagina 17).

APP DISCNCT: de toepassing is losgekoppeld.

→ Breng de "SongPal"-verbinding tot stand (pagina 17).

APP DISPLAY: een scherm met scherminstellingen van de toepassing wordt weergegeven.

→ Verlaat het scherm met scherminstellingen van de toepassing zodat bediening met de toetsen mogelijk is.

APP LIST: de lijst met de inhoud van de CD/USB wordt weergegeven.

→ Verlaat de lijst van de toepassing zodat bediening met de toetsen mogelijk is.

APP MENU: een scherm met instellingen van de toepassing wordt weergegeven.

→ Verlaat het scherm met instellingen van de toepassing zodat bediening met de toetsen mogelijk is.

APP NO DEV: het toestel waarop de toepassing geïnstalleerd is, is niet verbonden of wordt niet herkend.

→ Breng een BLUETOOTH-verbinding tot stand en breng de "SongPal"-verbinding opnieuw tot stand (pagina 17).

APP SOUND: een scherm met geluidsinstellingen van de toepassing wordt weergegeven.

→ Verlaat het scherm met geluidsinstellingen van de toepassing zodat bediening met de toetsen mogelijk is.

OPEN APP: de "SongPal"-toepassing is niet geactiveerd.

→ Start de toepassing.

Voor bediening van de stuuraafstandsbediening:

ERROR: er heeft zich een fout voorgedaan tijdens de registratie van de functie.

→ Start de registratie opnieuw vanaf de functie waar de fout zich heeft voorgedaan (pagina 20).

TIMEOUT: de registratie van de functie is mislukt door een time-out.

→ Probeer de registratie te voltooien terwijl [REGISTER] knippert (ongeveer 6 seconden) (pagina 20).

Vraag uw Sony-leverancier advies als deze oplossingen niet helpen.

Als u het apparaat ter reparatie wegbrengt omdat CD's niet goed worden afgespeeld, kunt u het best de disc meenemen waarmee het probleem is begonnen.

Opgelet

- **Breng alle aardingskabels naar een gemeenschappelijk aardingspunt.**
- Zorg ervoor dat de kabels niet tussen een schroef geklemd zitten of vast komen te zitten in bewegende delen (bv. zetelrail).
- Voor u aansluitingen maakt, zet u het contact van de auto uit om kortsluiting te voorkomen.
- Sluit de voedingskabel ⑥ aan op de unit en de luidsprekers voor u deze aansluit op de auxiliaire voedingsaansluiting.
- Uit veiligheidsoverwegingen moet u eventuele losse, niet-verbonden kabels met isolatietape isoleren.

Voorzorgsmaatregelen

- Kies de installatieplaats zorgvuldig zodat het apparaat de bestuurder niet kan hinderen tijdens het rijden.
- Installeer het apparaat niet op plaatsen waar het wordt blootgesteld aan stof, vuil, overmatige trillingen of hoge temperaturen (bv. in direct zonlicht of nabij een verwarmingstoestel).
- Gebruik enkel de bijgeleverde montagehardware voor een veilige en correcte installatie.

Opmerking over de voedingskabel (geel)

Wanneer u dit apparaat samen met andere stereoapparaten aansluit, moet de ampèrewaarde van het autocircuit waarop het apparaat aangesloten is hoger zijn dan de som van de ampèrewaarden van de zekering van elke component.

Aanpassing van de montagehoek

Zorg voor een montagehoek van minder dan 45°.

Lijst met onderdelen voor de installatie

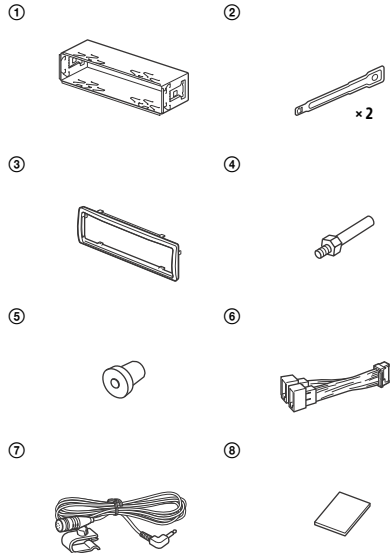

- Niet alle onderdelen uit de verpakking zijn in deze lijst opgenomen.
- De beugel ① en de beschermende rand ③ worden in de fabriek aan het apparaat bevestigd. Voor u het apparaat installeert, gebruikt u de ontgrendelingsleutels ② om de beugel ① van het apparaat te verwijderen. Zie "De beschermende rand en de beugel verwijderen" (pagina 36) voor meer informatie.
- Bewaar de ontgrendelingsleutels ② voor toekomstig gebruik. U hebt deze immers opnieuw nodig als u het apparaat uit de auto wilt verwijderen.

Aansluiting

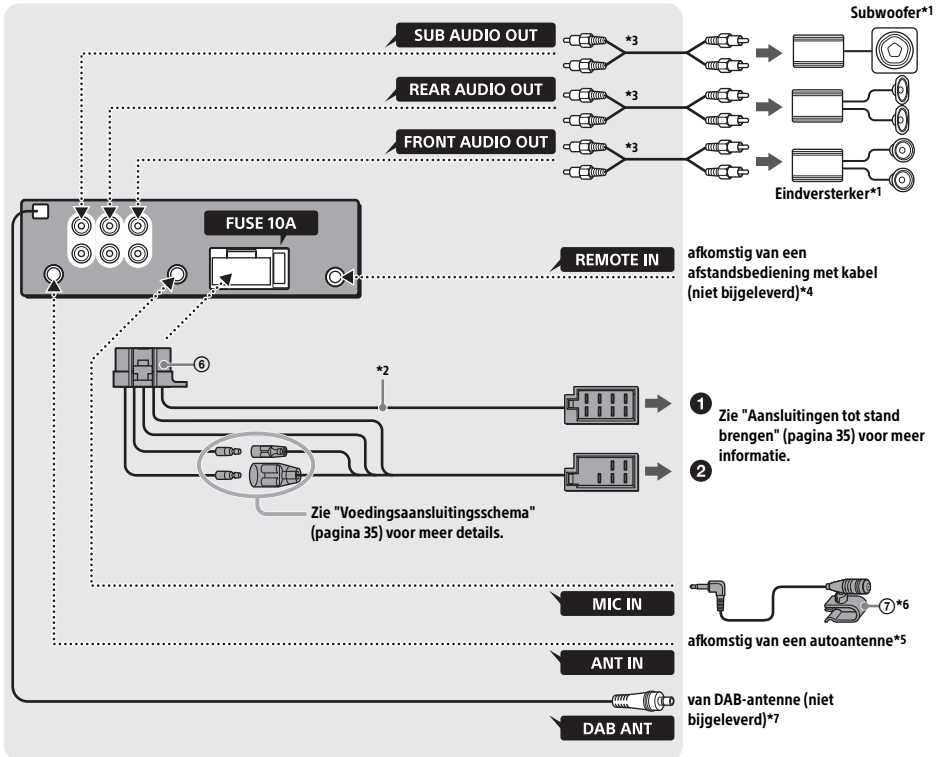

*1 Niet bijgeleverd

*2 Luidsprekerimpedantie: $4 \Omega - 8 \Omega \times 4$

*3 RCA-kabel (niet bijgeleverd)

*4 Afhankelijk van het type auto moet u een adapter gebruiken voor een afstandsbediening met kabel (niet bijgeleverd).

Voor meer informatie over het gebruik van de bekabelde afstandsbediening zie "De bekabelde afstandsbediening gebruiken" (pagina 36).

*5 Afhankelijk van het type auto moet u een adapter (niet bijgeleverd) gebruiken als de antenneaansluiting niet past.

*6 Ongeacht of de microfoon al dan niet wordt gebruikt, dient u de microfooningangskabel te plaatsen zodat deze u niet hindert tijdens het rijden. Maak de kabel vast met een klem enz. als deze rond uw voeten geïnstalleerd is.

Raadpleeg "De microfoon installeren" (pagina 36) voor meer informatie over het installeren van de microfoon.

*7 Stel [SET ANT-PWR] in op [ON] (standaard) of [OFF] afhankelijk van het soort DAB-antenne (pagina 21). Max. voedingsstroom 0,1 A

Aansluitingen tot stand brengen

Als uw auto uitgerust is met een elektrisch bediende antenne zonder relaisdoos, kan de antenne beschadigd raken als u dit apparaat aansluit met de bijgeleverde voedingskabel ⑥.

1 Naar de luidsprekeraansluiting van de auto

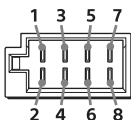

1	Achterluidspreker (rechts)	+	Paars
2		-	Paars/zwart gestreept
3	Voorluidspreker (rechts)	+	Grijs
4		-	Grijs/zwart gestreept
5	Voorluidspreker (links)	+	Wit
6		-	Wit/zwart gestreept
7	Achterluidspreker (links)	+	Groen
8		-	Groen/zwart gestreept

2 Naar de voedingsaansluiting van de auto

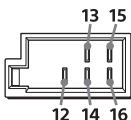

12	Continue voeding	Geel
13	Bediening elektrische antenne/eindversterker (REM OUT)	Blauw/wit gestreept
14	Geschakelde voeding voor verlichting	Oranje/wit gestreept
15	Geschakelde voeding	Rood
16	Aarding	Zwart

Eenvoudige subwooferaansluiting

U kunt een subwoofer zonder eindversterker gebruiken door deze aan te sluiten op een achterluidsprekerkabel.

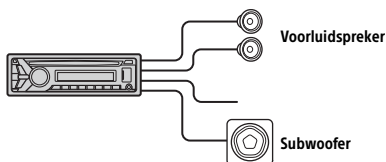

Opmerkingen

- De achterluidsprekerkabels moeten voorbereid zijn.
- Voorkom beschadiging van de unit door een subwoofer met een impedantie van 4 Ω tot 8 Ω en met voldoende vermogen te gebruiken.

Aansluiting voor in stand houden van het geheugen

Als de gele voedingskabel aangesloten is, wordt het geheugencircuit altijd gevoed, zelfs wanneer het contact van de auto uitgeschakeld is.

Luidsprekeraansluiting

- Schakel het apparaat uit voor u de luidsprekers aansluit.
- Voorkom beschadiging van de unit door luidsprekers met een impedantie van 4 Ω tot 8 Ω en met voldoende vermogen te gebruiken.

Voedingsaansluitingsschema

Controleer de auxiliaire voedingsaansluiting van uw auto en zorg ervoor dat de kabels afhankelijk van de auto correct aangesloten zijn.

Auxiliaire voedingsaansluiting

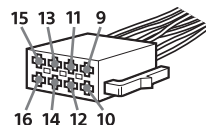

Gewone aansluiting

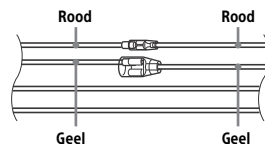

12	Continue voeding	Geel
15	Geschakelde voeding	Rood

Wanneer de posities van de rode en gele kabels omgekeerd zijn

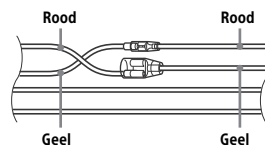

12	Geschakelde voeding	Geel
15	Continue voeding	Rood

Wanneer de auto geen ACC-positie heeft

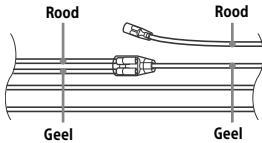

Na het afstemmen van de verbindingen en het correct schakelen van de voedingskabels, sluit u het apparaat aan op de voeding van de auto. Met alle vragen en problemen over het aansluiten van dit apparaat die niet aan bod komen in deze gebruiksaanwijzing, kunt u terecht bij uw autodealer.

De microfoon installeren

Om uw stem op te vangen terwijl u handenvrij belt, dient u de microfoon (7) te installeren.

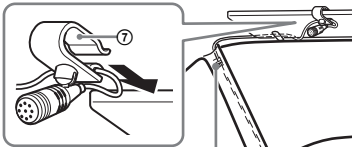

Klem (niet bijgeleverd)

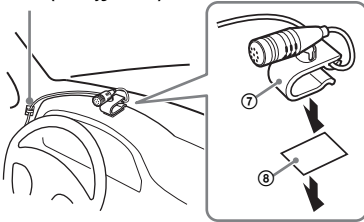

Opgelet

- Het is extreem gevaarlijk als de kabel tijdens het rijden rond de stuurkolom of versnellingspook gedraaid raakt. Zorg er dus voor dat geen enkel voorwerp u bij het besturen van de wagen belemmert.
- Indien uw wagen uitgerust is met airbags of andere schokabsorberende apparatuur, neem dan voor het installeren contact op met de winkel waar u dit apparaat gekocht hebt of met uw autodealer.

Opmerking

Voordat u de dubbelzijdige tape (8) bevestigt, dient u het oppervlak van het dashboard met een droge doek schoon te maken.

De bekabelde afstandsbediening gebruiken

- 1 U kunt de bekabelde afstandsbediening inschakelen door [STR CONTROL] bij [SET STEERING] in te stellen op [PRESET] (pagina 20).

Installatie

De beschermende rand en de beugel verwijderen

Verwijder, voor u de unit installeert, de beschermende rand (3) en de beugel (1) van de unit.

- 1 Duw de zijkanten van de beschermende rand (3) naar binnen en trek de beschermende rand naar buiten.

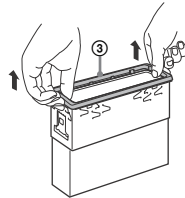

- 2 Plaats beide ontgrendelingsleutels (2) tot deze vastklikken, trek de beugel (1) omlaag en trek vervolgens het apparaat omhoog om ze te scheiden.

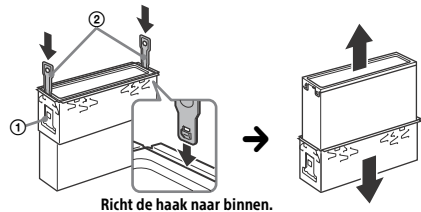

Het apparaat in het dashboard monteren

Voor u het apparaat installeert, moet u ervoor zorgen dat de klemmen aan beide kanten van de beugel ① 2 mm naar binnen gebogen zijn.

- 1 Plaats de beugel ① in het dashboard en buig de klauwen naar buiten zodat de beugel stevig vastzit.

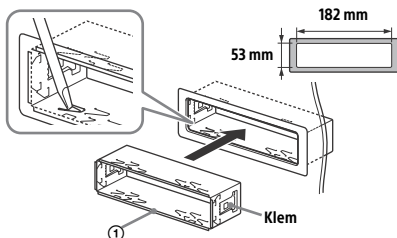

- 2 Plaats het apparaat in de beugel ① en bevestig vervolgens de beschermende rand ③.

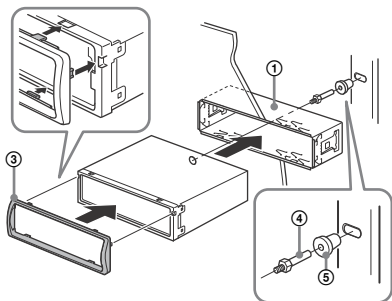

Opmerkingen

- Als de klemmen recht of naar buiten gebogen zijn, zal het apparaat niet stevig geïnstalleerd zijn en kan het losspringen.
- Zorg ervoor dat de vier lipjes op de beschermende rand ③ goed vastzitten in de sleuven in het apparaat.

Het voorpaneel verwijderen en vastmaken

Zie "Het voorpaneel verwijderen" (pagina 6) voor meer informatie.

Het apparaat opnieuw instellen

Zie "De unit resetten" (pagina 7) voor meer informatie.

Zekeringen vervangen

Vervang een zekering altijd door een identiek exemplaar. Als de zekering doorbrandt, moet u de voedingsaansluiting controleren en de zekering vervangen. Brandt de zekering vervolgens nogmaals door, dan kan er sprake zijn van een defect in het apparaat. Raadpleeg in dat geval de dichtstbijzijnde Sony-leverancier.

Zekering (10 A)

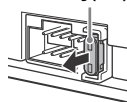



Български

С настоящото, Sony Corporation декларира, че това оборудване е в съответствие с Директива 2014/53/EU.

Цялостният текст на ЕС декларацията за съответствие може да се намери на следния интернет адрес:

<http://www.compliance.sony.de/>

Hrvatski

Sony Corporation ovime izjavljuje da je ova oprema u skladu s Direktivom 2014/53/EU.

Cjeloviti tekst EU izjave o sukladnosti dostupan je na sljedećoj internetskoj adresi:

<http://www.compliance.sony.de/>

Česky

Sony Corporation tímto prohlašuje, že toto zařízení je v souladu se směrnicí 2014/53/EU.

Úplné znění EU prohlášení o shodě je k dispozici na této internetové adrese:

<http://www.compliance.sony.de/>

Dansk

Herved erklærer Sony Corporation, at dette udstyr er i overensstemmelse med direktiv 2014/53 / EU.

Den fulde ordlyd af EU-overensstemmelseserklæringen er tilgængelig på følgende internetadresse:

<http://www.compliance.sony.de/>

Nederlands

Hierbij verklaart Sony Corporation dat deze radioapparatuur conform is met Richtlijn 2014/53/EU.

De volledige tekst van de EU-conformiteitsverklaring kan worden geraadpleegd op het volgende internetadres:

<http://www.compliance.sony.de/>

English

Hereby, Sony Corporation declares that this equipment is in compliance with Directive 2014/53/EU.

The full text of the EU declaration of conformity is available at the following internet address:

<http://www.compliance.sony.de/>

Eesti keel

Käesolevaga deklareerib Sony Corporation, et käesolev seade vastab direktiivi 2014/53/EL nõuetele.

ELi vastavusdeklaratsiooni täielik tekst on kättesaadav järgmisel internetiaadressil:

<http://www.compliance.sony.de/>

Suomi

Sony Corporation vakuuttaa, että tämä laite on direktiivin 2014/53/EU mukainen.

EU-vaatimustenmukaisuusvakuutuksen täysimittainen teksti on saatavilla seuraavassa internetosoitteessa:

<http://www.compliance.sony.de/>

Français

Le soussigné, Sony Corporation, déclare que cet équipement est conforme à la Directive 2014/53/ UE.

Le texte complet de la déclaration UE de conformité est disponible à l'adresse internet suivante :

<http://www.compliance.sony.de/>

Deutsch

Hiermit erkläre Sony Corporation, dass diese Funkanlage der Richtlinie 2014/53/EU entspricht.

Der vollständige Text der EU-Konformitätserklärung ist unter der folgenden Internetadresse verfügbar:

<http://www.compliance.sony.de/>

Ελληνικά

Με την παρούσα Sony Corporation δηλώνει ότι, αυτή η συσκευή πληροί τους όρους της οδηγίας 2014/53/EU.

Το πλήρες κείμενο της δήλωσης συμμόρφωσης ΕΕ διατίθεται στην ακόλουθη ιστοσελίδα στο διαδίκτυο:

<http://www.compliance.sony.de/>

Magyar

A Sony Corporation igazolja, hogy ez a készülék megfelel a 2014/53/EU irányelvnek.

Az EU-megfelelőségi nyilatkozat teljes szövege elérhető a következő internetes címen:

<http://www.compliance.sony.de/>

Italiano

Con la presente, Sony Corporation dichiara che questo apparecchio è conforme alla Direttiva 2014/53/UE.

Il testo completo della dichiarazione di conformità UE è disponibile al seguente indirizzo Internet:
<http://www.compliance.sony.de/>

Latviešu

Ar šo Sony Corporation deklarē, ka šī iekārta atbilst direktīvai 2014/53/ES.

Pilns ES atbilstības deklarācijas teksts ir pieejams šādu interneta vietnē:
<http://www.compliance.sony.de/>

Lietuvių kalba

Mes, Sony Corporation, patvirtiname, kad šis įrenginys atitinka direktyvą 2014/53/ES.

Visas ES atitikties deklaracijos tekstas pasiekiamas šiuo internetiniu adresu:
<http://www.compliance.sony.de/>

Norsk

Herved erklærer Sony Corporation at utstyrstypen er i samsvar med direktiv 2014/53/EU.
EU-erklæring fulltekst finner du på Internett under:
<http://www.compliance.sony.de/>

Polski

Sony Corporation niniejszym oświadcza, że to urządzenie jest zgodne z dyrektywą 2014/53/UE. Pełny tekst deklaracji zgodności UE jest dostępny pod następującym adresem internetowym:
<http://www.compliance.sony.de/>

Português

O(a) abaixo assinado(a) Sony Corporation declara que o presente equipamento está em conformidade com a Diretiva 2014/53/UE.
O texto integral da declaração de conformidade está disponível no seguinte endereço de Internet:
<http://www.compliance.sony.de/>

Română

Prin prezenta, Sony Corporation declară că acest echipament este în conformitate cu Directiva 2014/53/UE.

Textul integral al declarației UE de conformitate este disponibil la următoarea adresă internet:
<http://www.compliance.sony.de/>

Slovensky

Sony Corporation potvrdjuje, da je ta oprema skladna z Direktivo 2014/53/EU.

Celotno besedilo izjave EU o skladnosti je na voljo na naslednjem spletnem naslovu:
<http://www.compliance.sony.de/>

Slovenščina

Sony Corporation týmto vyhlasuje, že zariadenie je v súlade so smernicou 2014/53/EÚ.

Úplné vyhlásenie EÚ o zhode je k dispozícii na tejto internetovej adrese:
<http://www.compliance.sony.de/>

Español

Por la presente, Sony Corporation declara que este equipo es conforme con la Directiva 2014/53/UE.

El texto completo de la declaración UE de conformidad está disponible en la dirección Internet siguiente:
<http://www.compliance.sony.de/>

Svenska

Härmed försäkrar Sony Corporation att denna utrustning överensstämmer med direktiv 2014/53/EU.

Den fullständiga texten till EU-försäkran om överensstämmelse finns på följande webbadress:
<http://www.compliance.sony.de/>

Türkçe

Sony Corporation bu ekipmanın 2014/53/AB Direktifine uygun olduğunu belge ile beyan eder.

AB uygunluk beyanının tam metni aşağıdaki internet adresinden edinilebilir:
<http://www.compliance.sony.de/>

Support site

If you have any questions or for the latest support information on this product, please visit the web site below:

Site d'assistance

Si vous avez des questions ou si vous souhaitez consulter les toutes dernières informations techniques sur ce produit, rendez-vous sur le site Web suivant :

Ondersteuningsite

Als u vragen hebt of de recentste ondersteuningsinformatie over dit product wilt hebben, gaat u naar de onderstaande website:

Support-Website

Wenn Sie Fragen haben oder die neuesten Support-Informationen zu diesem Produkt abrufen möchten, rufen Sie bitte folgende Website auf:

Sito di assistenza clienti

In caso di domande o per le informazioni più aggiornate sul presente prodotto, visitare il seguente sito Web:

<http://www.sony.eu/support>

Register your product online now at:
Registrieren Sie Ihr Produkt jetzt bei:
Merci d'enregister votre produit en ligne sur :
Registra online il tuo prodotto su:
Registreer uw product nu online via:

<http://www.sony.eu/mysony>



<http://www.sony.net/>

©2017 Sony Corporation Printed in Thailand