

# clarion®

**Manuale dell'utente**

## NX706E

---

**STAZIONE MULTIMEDIALE DVD DOTATA DI SISTEMA DI  
NAVIGAZIONE INTEGRATO E PANNELLO DI CONTROLLO  
DA 7" CON TECNOLOGIA A SFIORAMENTO**

### **CAUTIONS:**

This appliance contains a laser system and is classified as a "CLASS 1 LASER PRODUCT". To use this model properly, read this Owner's Manual carefully and keep this manual for your future reference. In case of any trouble with this player, please contact your nearest "AUTHORIZED service station".

To prevent direct exposure to the laser beam, do not try to open the enclosure.

### **OBS!**

Apparaten innehåller laserkomponenten som avger laserstrålning överstigande gränsen för laserklass 1.

### **!CAUTION**

USE OF CONTROLS OR ADJUSTMENTS OR PERFORMANCE OF PROCEDURES OTHER THAN THOSE SPECIFIED IN THE OWNER'S MANUAL MAY RESULT IN HAZARDOUS RADIATION EXPOSURE.

### **VAROITUS**

Suojakoteloä si saa avata. Laitte sisältää laserdiodin, joka lähettää näkymätöntä silmille vaarallista lasersäteilyä.

### **ADVARSEL.**

Denne mærkning er anbragt udvendigt på apparatet og indikerer, at apparatet arbejder med laserstråler af klasse 1, hvilket betyder, at der anvendes laserstråler af svageste klasse, og at man ikke på apparatets yderside kan blive udsat for utilladelig kraftig stråling.

**APPARATET BØR KUN ÅBNES AF FAGFOLK MED SÆRLIGT KENDSKAB TIL APPARATER MED LASERSTRÅLER!**

Indvendigt i apparatet er anbragt den her gengivne advarselsmærkning, som advarer imod at foretage sådanne indgreb i apparatet, at man kan komme til at udsætte sig for laserstråling.

<b>1. CARATTERISTICHE</b> .....	<b>4</b>
Espansione dei sistemi.....	4
<b>2. PRECAUZIONI</b> .....	<b>5</b>
<b>3. AVVERTENZE SULLA GESTIONE</b> .....	<b>8</b>
Pannello operativo.....	8
Porta USB .....	8
Pulizia.....	8
Gestione dischi.....	9
<b>4. PANNELLO OPERATIVO</b> .....	<b>11</b>
Funzioni dei pulsanti.....	11
<b>5. TELECOMANDO</b> .....	<b>12</b>
Funzioni del telecomando .....	13
<b>6. MENU PRINCIPALE</b> .....	<b>15</b>
<b>7. OPERAZIONI LETTORE VIDEO DVD</b> .....	<b>16</b>
Dischi .....	16
Modifica delle impostazioni del sistema DVD .....	17
Visualizzazione di un disco.....	17
Visualizzazione della schermata della modalità lettore DVD .....	18
Operazioni nel menu DVD Player (Lettore DVD).....	18
Visualizzazione della schermata della modalità del lettore dei file video .....	20
Operazioni nel menu Video Files Player (Lettore file video) .....	20
Formati dischi video riproducibili .....	20
<b>8. OPERAZIONI LETTORE CD</b> .....	<b>22</b>
Ascolto/Espulsione di un disco.....	22
Visualizzazione della schermata della modalità CD Player (Lettore CD) .....	22
Eseguire le operazioni nel menu CD Player (Lettore CD) .....	22
Ascolto di file audio compressi .....	23
Funzione di visualizzazione dei tag .....	23
Menu di riproduzione file MP3/WMA/AAC.....	24
<b>9. OPERAZIONI AUDIO USB</b> .....	<b>25</b>
Note sull'utilizzo delle memorie USB .....	25
Selezionare la modalità USB Audio (Audio USB) .....	25
Riproduzione dei file audio nella memoria USB.....	26
<b>10. OPERAZIONI VIDEO USB</b> .....	<b>27</b>
Note sull'utilizzo dei dispositivi di memoria USB.....	27
Selezionare la modalità USB Video (Video USB) .....	27
Riproduzione dei file video nella memoria USB.....	27
Formati video riproducibili .....	27
<b>11. OPERAZIONI MEDIANTE iPod</b> .....	<b>29</b>
Note sull'utilizzo di un iPod/iPhone .....	29
Operazioni del menu iPod Audio (Audio iPod) .....	29
Schermata modalità iPod Audio ID3 (Audio iPod ID3) .....	29
Schermata della modalità iPod Audio Playlist (elenco riproduzione audio iPod).....	30
Schermata della modalità iPod Audio List (Elenco audio iPod) .....	30
Modalità iPod Audio Bluetooth (Bluetooth audio iPod) .....	30
<b>12. OPERAZIONI DEL LETTORE AUDIO Bluetooth®</b> .....	<b>31</b>
Selezione della modalità Bluetooth Audio (Audio Bluetooth).....	31
Impostazioni lettore audio Bluetooth .....	31
Registrazione del lettore audio Bluetooth (collegamento) .....	31
Selezione del lettore audio Bluetooth .....	32
Controllo del lettore audio Bluetooth .....	32
<b>13. OPERAZIONI TELEFONO Bluetooth</b> .....	<b>33</b>
Selezionare la modalità BT Phone (Telefono BT) .....	33

Impostazioni del telefono Bluetooth.....	33
Registrazione del telefono (collegamento) .....	34
Selezionare il telefono .....	34
Ottenere i dati della rubrica .....	34
Operazioni del telefono .....	34
Utilizzo della funzione Siri Eyes Free .....	36
<b>14. OPERAZIONI SINTONIZZATORE.....</b>	<b>37</b>
<b>15. OPERAZIONI DAB .....</b>	<b>39</b>
<b>16. OPERAZIONI TV .....</b>	<b>41</b>
<b>17. MODALITÀ HDMI.....</b>	<b>42</b>
Connessione cablata della modalità HDMI.....	42
Selezione della sorgente HDMI .....	43
<b>18. AUX.....</b>	<b>44</b>
<b>19. OPERAZIONI INGRESSO VIDEOCAMERA .....</b>	<b>44</b>
<b>20. OPERAZIONI DELLA SORGENTE POSTERIORE .....</b>	<b>45</b>
Video DVD nella zona posteriore.....	45
Modalità delle informazioni per il controllo della sorgente posteriore del video DVD. ....	45
Modalità del controllo diretto della sorgente posteriore del video DVD. ....	45
Video AUX nella zona posteriore .....	46
<b>21. SISTEMA AUDIO COMPLETAMENTE DIGITALE.....</b>	<b>46</b>
<b>22. OPERAZIONI IMPOSTAZIONI.....</b>	<b>47</b>
Menu per la configurazione generale .....	47
Menu per la configurazione del video .....	47
Menu per la configurazione dell'audio .....	48
Menu per la configurazione della navigazione.....	48
Menu di configurazione per altre funzioni .....	49
Impostazione del codice antifurto.....	49
<b>23. RISOLUZIONE DEI PROBLEMI.....</b>	<b>50</b>
Generale .....	50
Lettore DVD.....	50
Dispositivo USB .....	51
Bluetooth.....	51
Monitor TFT .....	52
<b>24. MESSAGGIO DI ERRORE .....</b>	<b>53</b>
Lettore DVD/CD.....	53
<b>25. SPECIFICHE .....</b>	<b>54</b>
<b>26. GUIDA AL COLLEGAMENTO DEI CAVI .....</b>	<b>56</b>

# 1. CARATTERISTICHE

- Uscita digitale ottica
- Uscita RCA a 6 canali con FPA/FPB e BEAT-EQ ed equalizzatore grafico a 15 bande
- FLAC (Free Lossless Audio Codec) compatibile con schermo ID3-TAG

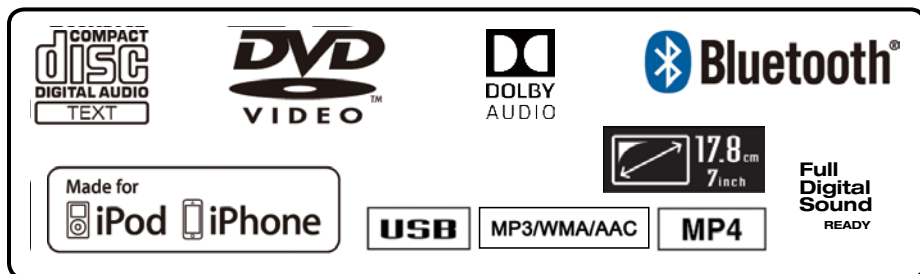

## Espansione dei sistemi

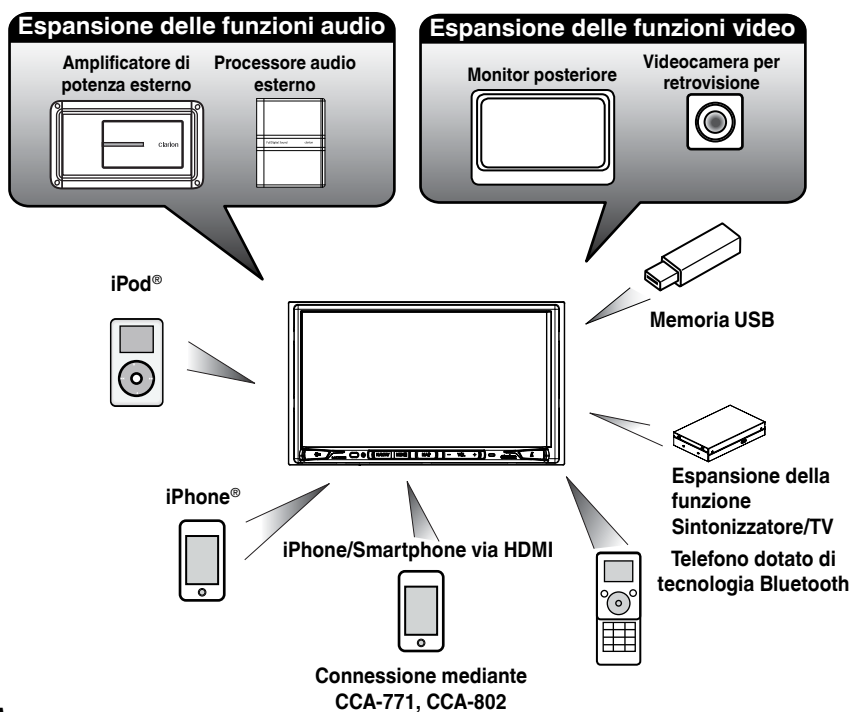

### NOTA:

- Gli articoli elencati all'esterno dei riquadri rappresentano i prodotti commerciali generalmente venduti.
- CCA-771, CCA-802: Venduto separatamente.

## 2. PRECAUZIONI

### AVVERTENZA

- Come misura di sicurezza, durante la guida il conducente non deve guardare alcuna sorgente video e/o utilizzare i controlli del dispositivo. Si noti che in alcuni Paesi la visualizzazione e l'utilizzo delle sorgenti video durante la guida sono proibiti dalla legge. Inoltre, durante la guida è consigliato regolare il volume a un livello che consenta di sentire i suoni provenienti dall'esterno dell'abitacolo.
- Non smontare né modificare l'unità. Tale azione potrebbe provocare incidenti, scariche elettriche e incendi.
- Nell'eventualità che si sia verificato un guasto che, ad esempio, impedisce di visualizzare i contenuti sullo schermo o di ascoltare l'audio, non utilizzare l'unità. Tale azione potrebbe provocare incidenti, scariche elettriche e incendi. In tal caso, consultare il rifornitore autorizzato o il Centro assistenza Clarion più vicino.
- In caso di problemi come, ad esempio, l'inserimento di materiale nell'unità, il contatto con eccessiva umidità oppure la fuoriuscita di fumo o strano odore dall'unità e così via, interrompere immediatamente il suo utilizzo e consultare il rifornitore autorizzato o il Centro assistenza Clarion più vicino.  
L'utilizzo dell'unità in simili condizioni può provocare incidenti, scariche elettriche o incendi.
- Utilizzare un fusibile dotato delle stesse specifiche tecniche solo quando viene sostituito il fusibile. L'utilizzo di un fusibile con specifiche tecniche diverse può provocare un incendio.
- Per maggiore sicurezza, per installare l'unità o apportare una modifica alla procedura di installazione è consigliato consultare il rivenditore autorizzato o il Centro assistenza Clarion più vicino. Per la realizzazione di queste operazioni sono necessarie competenze e conoscenze specifiche.
- Questo sistema di navigazione non deve essere considerato come sostitutivo della valutazione personale del conducente. Nessun percorso suggerito da questo sistema di navigazione deve predominare sulle normative del codice stradale, sulla valutazione personale del conducente o sulla conoscenza delle pratiche corrette per una guida sicura. Non seguire gli itinerari suggeriti dal sistema di navigazione qualora ciò implichi l'esecuzione di azioni pericolose o illegali, ponga in situazioni rischiose o porti verso aree che si considerano non sicure.
- I consigli forniti dal sistema di navigazione devono essere considerati solo come suggerimenti. Possono verificarsi situazioni in cui il sistema di navigazione visualizza l'ubicazione del veicolo in modo non corretto, non suggerisce il percorso più breve oppure indica un percorso erraneo per la destinazione che si desidera raggiungere. In tali circostanze, eseguire una valutazione personale tenendo conto delle condizioni di guida correnti.
- Non utilizzare il sistema di navigazione per individuare i servizi di emergenza. Il database non contiene un elenco completo dei servizi di emergenza, quali stazioni della polizia, dei vigili del fuoco, ospedali e cliniche di pronto soccorso. In tali circostanze, a propria discrezione, chiedere indicazioni sulla direzione da seguire.
- In quanto conducente, l'utente è l'unico responsabile della propria sicurezza alla guida.
- Onde evitare incidenti di traffico, non realizzare operazioni nel sistema durante la guida.
- Onde evitare incidenti di traffico, realizzare le operazioni nel sistema solo quando il veicolo è in sosta in un'area sicura e il freno di stazionamento è attivato.
- Onde evitare incidenti o infrazioni di traffico, ricordate che le condizioni correnti della strada e le normative relative al traffico hanno sempre la priorità rispetto alle informazioni contenute nel sistema di navigazione.
- Il software potrebbe contenere informazioni non complete o non accurate a causa della non attualizzazione dei dati, dei cambiamenti delle circostanze e del tipo di origini dati utilizzate.

Rispettare sempre le condizioni e le normative di traffico correnti durante la guida.

- Qualora le condizioni della strada e le normative stradali siano differiscano rispetto alle informazioni contenute nel sistema di navigazione, osservare le normative vigenti del codice stradale.
- Durante la guida, dedicare il minor tempo possibile all'osservazione dello schermo.
- Il sistema di navigazione non fornisce, né è in grado di disporre in alcun modo di informazioni relative a: traffico e normative del codice stradale, specifiche del veicolo, incluso peso, altezza, larghezza, carico e limiti di velocità, le condizioni della strada, incluso pendenza della strada, qualità e condizioni della superficie, presenza di ostacoli quali altezza e lunghezza di ponti e gallerie e altre condizioni generali relative alla guida o alla strada. Durante la guida, valutare sempre con attenzione, tenendo conto delle condizioni di guida correnti.
- Cambiamenti o modifiche non espressamente approvate dalla parte responsabile della conformità annulleranno la possibilità dell'utente a utilizzare l'apparecchiatura.

1. Quando la temperatura all'interno dell'auto è molto bassa e il lettore viene utilizzato subito dopo aver acceso il sistema di riscaldamento, potrebbe formarsi umidità sul disco (DVD/CD) o sulle parti ottiche del lettore impedendone la riproduzione a livello ottimale. Se si forma dell'umidità sul disco (DVD/CD), pulire con un panno morbido. Se si forma umidità sulle parti ottiche del riproduttore, non utilizzare il dispositivo per almeno un'ora. La condensa svanirà da sola consentendo il funzionamento normale.

2. Le vibrazioni provocate dalla guida su strade molto accidentate possono causare frequenti interruzioni durante la riproduzione del suono.

3. In questa unità viene utilizzato un meccanismo di precisione. Anche nell'eventualità si verifichi un problema, non aprire l'involucro, non smontare l'unità o lubrificare le parti rotanti.

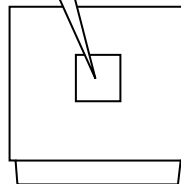
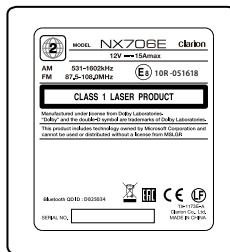

NX706E



## 3. AVVERTENZE SULLA GESTIONE

### Pannello operativo

Per una vita utile lunga del dispositivo, leggere le avvertenze descritte di seguito.

- L'intervallo di temperatura ottimale per il funzionamento corretto del pannello operativo varia da 0° a 60 °C.
- Evitare il contatto con liquidi provenienti da bevande, ombrelli o altro. Il contatto con i liquidi può danneggiare i circuiti interni.
- Non smontare o modificare l'apparecchio in alcun modo. Ciò potrebbe provocare danni.
- Sottoporre il pannello operativo a urti potrebbe causarne la rottura, la deformazione o altri danni.
- Non bruciare il display con sigarette.
- In caso di problemi, richiedere un controllo del dispositivo al rivenditore presso il quale è stato effettuato l'acquisto.
- Se il sensore del telecomando è esposto alla luce solare diretta, il telecomando potrebbe non funzionare.
- In caso di temperatura molto bassa, il movimento del display potrebbe risultare più lento e il display potrebbe oscurarsi. Tuttavia, ciò non è dovuto a un malfunzionamento del dispositivo. Non appena la temperatura aumenterà, il display tornerà a funzionare correttamente.
- Nei prodotti LCD, la presenza di piccole macchie scure e brillanti all'interno del pannello a cristalli liquidi rappresenta un fenomeno normale.

### Porta USB

- Per un funzionamento appropriato, le memory stick USB devono essere riconosciute come "classe di memorizzazione di massa USB". Alcuni modelli potrebbero non funzionare correttamente.
- **Nell'eventualità che i dati memorizzati vengano persi o danneggiati definitivamente, Clarion non deve essere ritenuta responsabile di alcun danno.**
- quando si utilizza una memory stick USB, è consigliato eseguire prima un backup dei dati presenti nel dispositivo mediante un computer o dispositivi simili.
- L'utilizzo delle memory stick USB nelle seguenti situazioni potrebbe causare il danneggiamento dei file dei dati:
  - Disconnessione della memory stick USB o spegnimento del dispositivo in fase di scrittura o lettura dei dati. In caso di scariche elettrostatiche e rumore elettrico. Connessione o disconnessione della memory stick USB quando non vi è stato effettuato l'accesso.
- Non è supportata la connessione con computer.
- Non è supportata la connessione con hub USB.

### Pulizia

#### • Pulizia dell'alloggiamento

Utilizzare un panno asciutto e morbido e rimuovere delicatamente la polvere. Per le impurità più resistenti, applicare a un panno morbido un detergente neutro diluito in acqua, quindi rimuovere delicatamente le impurità e asciugare nuovamente con un panno asciutto.

Non utilizzare benzene, diluente, prodotti per la pulizia dell'auto e così via, in quanto queste sostanze possono danneggiare l'alloggiamento o asportarne la verniciatura. Inoltre, la permanenza prolungata di prodotti in plastica o

gomma a contatto con l'alloggiamento potrebbe macchiarlo.

#### • Pulizia del pannello a cristalli liquidi

Il pannello a cristalli liquidi tende ad accumulare la polvere. È consigliato, quindi, spolverarlo occasionalmente con un panno morbido. Non strofinare con oggetti rigidi, in quanto la superficie può essere facilmente graffiata.

## Gestione dischi

### Gestione

- I dischi nuovi possono presentare ruvidità sui bordi. In tal caso, il lettore potrebbe non funzionare oppure il suono potrebbe saltare. Rimuovere eventuali ruvidità dal bordo del disco con una penna a sfera o oggetto simile.

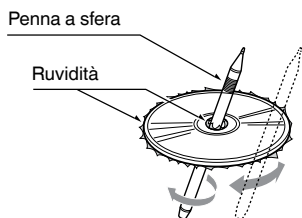

Non applicare mai etichette sulla superficie del disco o segnalarla con una matita o una penna.

- Non riprodurre mai un disco che presenti nastri di cellofan, colla o segni di abrasione. Al contrario, il disco potrebbe rimanere incastrato all'interno del lettore DVD o potrebbe danneggiare il lettore stesso.
- Non utilizzare dischi che presentino graffi vistosi, deformazioni, incrinature e così via. L'utilizzo di tali dischi può provocare il malfunzionamento del lettore o danneggiarlo.
- Per rimuovere un disco dalla custodia, premere al centro e sollevarlo con cura tenendolo dai bordi.
- Non utilizzare fogli di protezione disponibili in commercio, dischi dotati di stabilizzatori e così via, poiché questi potrebbero danneggiare il disco o provocare guasti al meccanismo interno.

### Conservazione

- Non esporre i dischi a luce solare diretta o fonti di calore.
- Non esporre i dischi a umidità eccessiva o polvere.
- Non esporre i dischi a calore diretto proveniente da impianti di riscaldamento domestico.

### Pulizia

- Per rimuovere impronte di dita e polvere, pulire con un panno morbido partendo dal centro del disco verso la circonferenza.
- Non utilizzare solventi o prodotti disponibili in commercio, come spray antistatici o diluenti per pulire i dischi.
- Dopo l'utilizzo di un prodotto speciale per la pulizia dei dischi, lasciare asciugare completamente prima della riproduzione.

### Note sui dischi

- In presenza di un disco caricato, non spegnere l'alimentazione né rimuovere l'unità dall'auto.

### **AVVERTENZE**

**Per motivi di sicurezza, il conducente non deve inserire o espellere un disco durante la guida.**

## Informazioni sui marchi registrati e così via.

- Questo prodotto include una tecnologia di protezione del copyright protetta da brevetti degli Stati Uniti e da altri diritti di proprietà intellettuale. L'uso di tale tecnologia deve essere autorizzato da Rovi Corporation ed è inteso come uso privato, in ambiente domestico e altri tipi di visione limitati, se non altrimenti autorizzato da Rovi Corporation. È vietata la retroanalisi o lo smontaggio.
- Prodotto su licenza di Dolby Laboratories. Dolby, Dolby Audio e il simbolo della doppia D sono marchi di proprietà di Dolby Laboratories.
- “Made for iPod” and “Made for iPhone” mean that an electronic accessory has been designed to connect specifically to iPod or iPhone, respectively, and has been certified by the developer to meet Apple performance standards. Apple is not responsible for the operation of this device or its compliance with safety and regulatory standards. Please note that the use of this accessory with iPod or iPhone may affect wireless performance. iPhone, iPod and Siri are trademarks of Apple Inc., registered in the U.S. and other countries.  
Lightning is a trademark of Apple Inc.
- Android™ è marchio commerciale di Google Inc.
- Il marchio nominale Bluetooth® e i relativi logo sono marchi registrati di proprietà di Bluetooth SIG, Inc. e qualsiasi uso di tali marchi a opera di Clarion Co., Ltd. è realizzato su licenza. Gli altri marchi e nomi commerciali sono di proprietà dei rispettivi titolari.

## 4. PANNELLO OPERATIVO

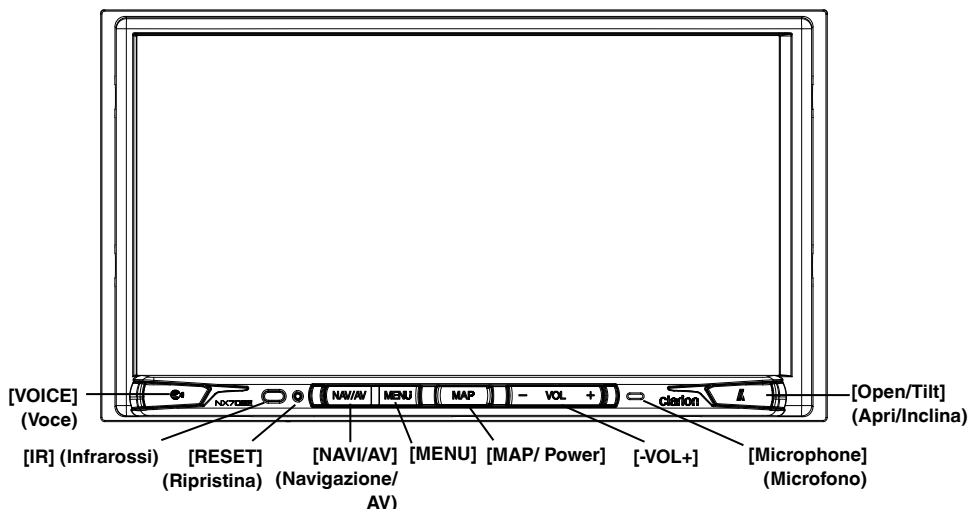

È disponibile solo la scheda della mappa di navigazione. Non rimuovere quando l'unità è accesa.

### Funzioni dei pulsanti

#### Pulsante [MAP/ Power]

- Premere questo pulsante per accendere l'unità.
- Se il sistema è già acceso, automaticamente si passa alla posizione corrente dalla modalità Navigazione. Se viene visualizzata la modalità di navigazione, il sistema resta in modalità di navigazione.
- Per spegnere, tenere premuto questo pulsante per 2 secondi.

#### Pulsante [NAVI/AV] (Navigazione/AV)

- Premere questo pulsante per visualizzare la modalità Navigazione. Premerlo nuovamente per ritornare alla sorgente corrente.
- Mantenere premuto questo pulsante per 2 secondi per visualizzare il menu delle impostazioni della funzione dimmer.

#### Pulsante [MENU]

- Premere questo pulsante per visualizzare il menu principale. Premerlo nuovamente per ritornare alla sorgente corrente.
- Per spegnere il monitor, tenere premuto questo pulsante per 2 secondi. Toccare un punto qualsiasi dello schermo touch per accendere nuovamente il monitor.

#### Pulsante [RESET] (Ripristino)

- Premere questo pulsante per ripristinare le impostazioni hardware di fabbrica dell'unità.

**Nota:** quando viene premuto il pulsante [RESET] (Ripristina), le frequenze delle stazioni radio, i titoli e così via, memorizzati vengono cancellati.

#### [Microphone] (Microfono)

- Da utilizzare con i telefoni dotati di funzione Bluetooth.

#### SENSORE [IR]

- Ricevitore dei segnali provenienti dal telecomando (raggio d'azione: 30 gradi in tutte le direzioni).

#### Pulsante [VOICE] (Voce)

- Tenere premuto questo pulsante fino a sentire un segnale acustico, quindi utilizzare la funzione Siri® Eyes Free.

#### Pulsante [Open/Tilt] (Apri/Inclina)

- Premere questo pulsante per aprire o chiudere il pannello.
- Mantenere premuto il pulsante per più di 2 secondi per modificare l'angolo di inclinazione.

#### Pulsante [-VOL+]

- Premere questi pulsanti per aumentare o diminuire il livello del volume.
- Tenere premuto uno di questi pulsanti per più di 2 secondi per aumentare o diminuire rapidamente il livello del volume.

# 5. TELECOMANDO

## Telecomando RCX005 in dotazione

Trasmettitore del segnale

Raggio d'azione: 30° in tutte le direzioni

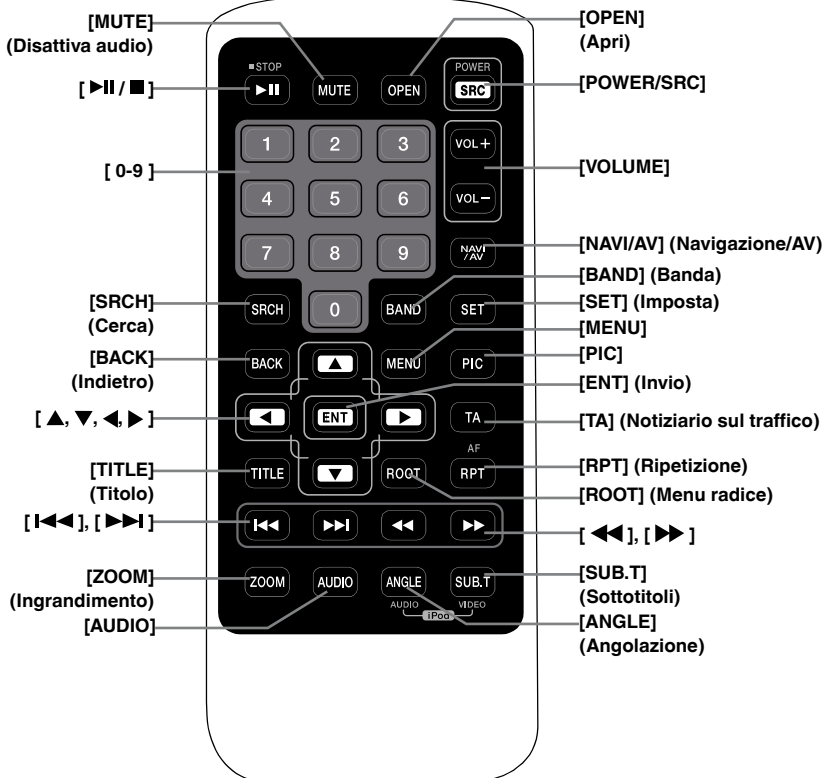

### Sostituzione delle batterie

1. Premere la linguetta di chiusura ed estrarre il comparto in cui è alloggiata la batteria, quindi rimuovere la batteria scarica.
2. Inserire la nuova batteria CR2025 e collocare nuovamente il comparto della batteria nel telecomando, nella stessa direzione utilizzata per la sua rimozione.

Assicurarsi che il comparto venga inserito nella direzione corretta.

### ⚠ AVVERTENZE

- Conservare la batteria lontano dalla portata dei bambini.
- In caso di ingestione, consultare immediatamente un medico.
- Non esporre le batterie (confezione di batterie o batterie installate) a calore eccessivo come luce solare, fiamme o simili.

## AVVERTENZE

- Utilizzare una batteria al litio CR2025 (3V).
- Se il telecomando non viene utilizzato per un mese o per più tempo, rimuovere la batteria.
- Pericolo di esplosione qualora la batteria non sia collocata correttamente. Sostituire solo con un tipo di batterie identico o equivalente.
- Non trattare la batteria con strumenti metallici.
- Non immagazzinare la batteria con strumenti metallici.
- Se la batteria perde fluidi, pulire a fondo il

telecomando e installare una batteria nuova.

- Smaltire le batterie usate rispettando le normative locali o le leggi relative all'ambiente applicabili nel Paese o regione pertinente.

### ► **Importante**

- Non immagazzinare il telecomando in ambienti a temperature elevate o alla luce diretta del sole.
- Se esposto direttamente alla luce del sole, il telecomando potrebbe non funzionare correttamente.
- Non lasciar cadere il telecomando sul suolo della vettura, in quanto potrebbe incepparsi sotto il pedale del freno o dell'acceleratore.

## **Funzioni del telecomando**

---

Il telecomando può essere utilizzato con il modello NX706E.

### **Nota:**

- *L'esposizione del telecomando wireless alla luce solare diretta ne può ridurre le prestazioni.*

### Pulsante **[▶|| / ■]**

- Premere questo pulsante per riprodurre o mettere in pausa i contenuti video o audio.
- Mantenere premuto questo pulsante per più di 1 secondo per interrompere i contenuti video e audio.

### Pulsante **[MUTE]** (Disattiva audio)

- Disattivazione o attivazione dell'altoparlante.
- Il simbolo  posizionato nell'area superiore destra dello schermo indica che l'altoparlante è disattivato.

### Pulsante **[POWER/SRC]** (Sorgente/ ALIMENTAZIONE)

- Premere questo pulsante per spostare l'area di selezione sull'elemento successivo della sorgente disponibile presente nel menu principale.
- Se spenta, premere questo pulsante per accendere l'unità.
- Se accesa, mantenere premuto questo pulsante per più di 1 secondo per spegnere l'unità.

### Pulsanti **[0 - 9]**

- Utilizzarli nello schermo a tastiera numerica per selezionare la radio.
- Utilizzare questi pulsanti per selezionare la traccia nella schermata dell'elenco delle tracce.
- Premere per immettere i titoli/capitoli del Video DVD nello schermo a tastiera numerica.

### Pulsanti **[VOLUME]**

- Consente di aumentare e diminuire il volume.

### Pulsante **[NAVI/AV]** (Navigazione/AV)

- Premere questo pulsante per spostarsi tra la sorgente e la posizione corrente nella mappa di navigazione.

### Pulsante **[SRCH]** (Cerca)

- Premere questo pulsante per aprire la finestra di ricerca del capitolo o del titolo durante la riproduzione di un DVD.

### Pulsante **[BAND]** (Banda)

- Passare alla banda successiva e viceversa.

### Pulsante **[SET]** (Imposta)

- Premere questo pulsante per aprire il menu delle impostazioni audio in qualsiasi modalità.

### Pulsante **[BACK]** (Indietro)

- Se si è nella schermata del menu principale, premere questo pulsante per uscire dal menu principale.

### Pulsanti **[▲], [▼], [◀], [▶]**

- Premere questo pulsante per attivare lo spostamento nel menu principale o nella modalità Setting (Impostazioni).
- Dal menu principale, selezionare la sorgente desiderata o modificare le impostazioni.

### Pulsante **[MENU]**

- Premere questo pulsante per accedere al MENU PRINCIPALE o per ritornare alla risorsa corrente.

### Pulsante **[PIC]**

- Mantenere premuto questo pulsante per modificare la luminosità dello schermo.

**Pulsante [ENT]** (Invio)

- Premere per correggere i dati immessi nello schermo a tastiera numerica o immettere l'elemento su cui è posizionato il cursore.

**Pulsante [TA]** (Notiziario sul traffico)

- Premere questo pulsante per attivare o meno la funzione TA.

**Pulsante [TITLE]** (Titolo)

- Premere per aprire il menu dei titoli del DVD.

**Pulsante [ROOT]** (Menu radice)

- Premere per aprire il menu radice del DVD.

**Pulsante [RPT]** (Ripeti)

- Premere per ripetere la riproduzione del capitolo, del titolo o disattivare la ripetizione durante la riproduzione in modalità DVD.
- Premere per ripetere la riproduzione di una o di tutte le tracce durante la riproduzione di un CD.
- Premere per ripetere la riproduzione della traccia, della cartella o di tutte le tracce durante la riproduzione di file MP3/WMA o di file video presenti nel disco.
- Premere per ripetere la riproduzione della traccia, della cartella o di tutte le tracce durante la riproduzione di file MP3/WMA o di file video presenti nel dispositivo di memoria USB.

**Pulsanti [◀◀], [▶▶]**

- Premere per eseguire la ricerca della stazione successiva più bassa o più alta disponibile nella modalità Tuner (Sintonizzatore).
- Premere per selezionare il numero di capitolo successivo più basso o più alto nella modalità Video DVD.
- Premere per selezionare la traccia successiva più alta o più bassa nelle modalità CD, Video USB e Audio USB.
- Premere per eseguire lo spostamento della sorgente in background nella modalità Navigation (Navigazione).

**Pulsanti [◀], [▶]**

- Premere per selezionare manualmente la stazione successiva più alta o più bassa nelle modalità Tuner (Sintonizzatore)
- Premere per eseguire la ricerca in avanzamento o riavvolgimento rapido. Premere nuovamente per modificare la velocità a 2x, 4x, 8x o 16x.

- Premere per eseguire lo spostamento della sorgente in background nella modalità Navigation (Navigazione).

**Pulsante [ZOOM]** (Ingrandimento)

- Premere per attivare la funzionalità zoom ed eseguire l'ingrandimento durante la riproduzione di un DVD. È possibile ingrandire fino a 3 volte. (Non tutti i dischi DVD supportano questa funzione).

**Pulsante [AUDIO]**

- Premere per cambiare il canale AUDIO del disco durante la riproduzione di un DVD.

**Pulsante [SUB-T]** (Sottotitolo)

- Premere per passare al sottotitolo successivo disponibile durante la riproduzione di un DVD.
- Premere per visualizzare il menu Video nella modalità iPod.

**Pulsante [ANGLE]** (Angolazione)

- Premere per passare all'ANGOLAZIONE diversa durante la riproduzione di un DVD. (Non tutti i dischi DVD supportano questa funzione)
- Premere per visualizzare il menu Audio nella modalità iPod.

**Pulsante [OPEN]** (Apri)

- Premere per espellere il disco dall'unità.

## 6. MENU PRINCIPALE

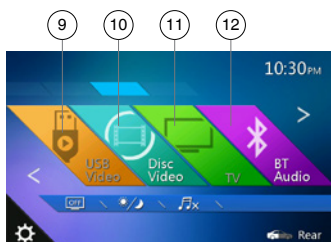

- 1 - Tuner (Sintonizzatore)---Toccare questo pulsante per visualizzare la modalità Tuner (Sintonizzatore).
- 2 - HDMI---Toccare questo pulsante per visualizzare la modalità HDMI.
- 3 - Navi (Navigazione)---Toccare questo pulsante per visualizzare la modalità Navigation (Navigazione).
- 4 - TEL (Telefono)---Toccare questo pulsante per visualizzare la modalità Telephone (Telefono).
- 5 - iPod Audio (Audio iPod)---Toccare questo pulsante per visualizzare la modalità iPod Audio (Audio iPod).
- 6 - USB Audio (Audio USB)---Toccare questo pulsante per visualizzare la modalità USB Audio (Audio USB).
- 7 - Disc Audio (Audio disco)---Toccare questo pulsante per visualizzare la modalità Disc Audio (Audio disco).
- 8 - DAB---Toccare questo pulsante per visualizzare la modalità DAB.
- 9 - USB Video (Video USB)---Toccare questo pulsante per visualizzare la modalità USB Video (Video USB).
- 10 - Disc Video (Video disco)---Toccare questo pulsante per visualizzare la modalità Disc Video (Video disco).
- 11 - TV---Toccare questo pulsante per visualizzare la modalità TV.
- 12 - BT Audio (Audio Bluetooth)---Toccare questo pulsante per visualizzare la modalità Bluetooth Audio (Audio Bluetooth).
- 13 - AUX---Toccare questo pulsante per visualizzare la modalità AUX.
- 14 - Camera (Videocamera)---Toccare questo pulsante per visualizzare la modalità Camera (Videocamera).
- 15 - Pulsante Setting (Impostazioni)---Toccare questo pulsante per visualizzare il menu Setting (Impostazioni).
- 16 - Monitor off (Monitor disattivato) --- toccare il pulsante per disattivare il monitor.
- 17 - Day/Night (Giorno/notte)--- toccare il pulsante per modificare l'impostazione dimmer.
- 18 - Audio off (Disattivazione audio)---Toccare questo pulsante per disattivare l'audio della sorgente.
- 19 - Rear (Zona posteriore)---Toccare questo pulsante per visualizzare la modalità Rear (Zona posteriore).

### Scorrimiento del menu

Scorrendo verso destra o sinistra si passa alla pagina precedente o successiva del menu principale.

### Come personalizzare la posizione dei pulsanti del menu

1. Tenere premuto uno dei pulsanti modalità sul menu principale per più di 2 secondi.
2. Quando inizia a "galleggiare", trascinare il pulsante in una nuova posizione.
3. Sollevando il dito, il pulsante si ferma nella nuova posizione.





# 7. OPERAZIONI LETTORE VIDEO DVD

## Dischi

### Dischi riproducibili

Su questo lettore video DVD, si possono riprodurre i seguenti dischi.

File multimediali riproducibili	
	
MP3/WMA/AAC	MP4

Dischi riproducibili		
		
Dischi video DVD	Audio CD	CD TEXT

### Informazioni sui dischi CD Extra

Un disco CD Extra è un disco in cui sono state registrate due sessioni in totale. La prima è una sessione audio, mentre la seconda è una sessione dati.

I CD creati dall'utente che contengono più di due sessioni di dati non possono essere riprodotti su questo lettore DVD.

#### Nota:

- Durante la riproduzione di un disco CD Extra, viene riconosciuta solo la prima sessione.

### Dischi non riproducibili

Su questo lettore video DVD non è possibile riprodurre DVD audio, DVD-RAM, Photo CD e così via.

#### Nota:

- Potrebbe inoltre non essere possibile riprodurre CD registrati su un'unità CD-R e CD-RW. Causa: caratteristiche del disco, incrinature, polvere o impurità sulla lente del lettore e così via.
- Se viene riprodotto un CD-R o CD-RW non finalizzato, sarà necessario attendere diverso tempo prima di avviare la riproduzione. Inoltre, la riproduzione potrebbe non riuscire, a seconda delle condizioni di registrazione.
- Non è possibile riprodurre CD SuperAudio. La riproduzione dei CD SuperAudio non è supportata neanche in caso di disco ibrido.

### Informazioni sulla riproduzione di file MP3/WMA/AAC

Su questo lettore è possibile riprodurre dischi CD-R/CD-RW, DVD-R/ RW e DVD+R/RW sui quali sono stati registrati file audio nel formato MP3/WMA/AAC.

Per informazioni dettagliate, consultare la sezione "Ascolto di file audio compressi".

### Nota sui codici regionali

Il sistema video DVD assegna un codice regionale ai lettori e ai dischi video DVD in base alla zona geografica di vendita. I lettori video DVD venduti in Europa possono riprodurre dischi DVD dotati del codice regionale "ALL", "2" oppure una combinazione di numeri in cui sia compreso un "2".

Il codice regionale del video DVD è contrassegnato sulla custodia del disco come illustrato di seguito.



Europa

## Modifica delle impostazioni del sistema DVD

### Nota:

Se l'impostazione viene effettuata durante la riproduzione di un video DVD, la riproduzione del disco riprende dall'inizio.

### Selezione del menu DVD Setup (Impostazione DVD)

1. Toccare il pulsante **[Settings]** (Impostazioni) sul menu principale per accedere al menu delle impostazioni video.
2. Toccare il pulsante **[Video]**. Viene visualizzato il menu Video.



### Impostazione delle dimensioni della schermata

Toccare il pulsante **[DVD Wide Screen Mode]** (Modalità DVD widescreen) per attivare o meno la modalità widescreen per la riproduzione dei DVD.

L'impostazione di fabbrica è "off" (disattivato).

Nota: non tutti i dischi DVD supportano questa funzione.

### Impostazione della password per il livello di protezione parentale

La password predefinita è "0000".

1. Nel **Menu principale** toccare il pulsante **[Settings]** (Impostazioni). Toccare il pulsante **[Others]** (Altro) sulla schermata. Toccare il pulsante **[Set Password]** (Imposta password) per visualizzare una tastiera numerica.

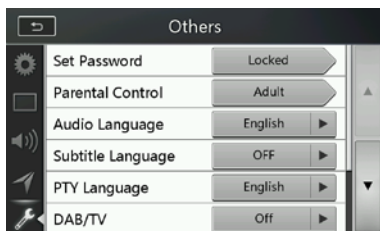

Immettere una nuova password e confermarla. La password è impostata.

### Nota:

Quando viene inserito un disco dotato di restrizioni di visualizzazione, viene richiesto di immettere questa password. Fin quando la password corretta non viene immessa, il disco non può essere visualizzato.

### Impostazione della valutazione del livello di protezione parentale

1. Selezionare la schermata Others (Altri) nella modalità

Setting (Impostazioni). Toccare il pulsante **[Parental Control]** (Controllo parentale). Toccare la valutazione desiderata per il livello di protezione. Utilizzare questa tabella per impostare il livello di protezione parentale.

Adatto ai bambini	Adatto ai bambini
G	Per ogni tipo di pubblico
PG	Consigliata la presenza dei genitori
PG-13	Genitori seriamente avvertiti
PG-R	Solo in presenza dei genitori
R	Limitato
NC-17	Vietato ai minori di 17 anni
Adulti	Solo per adulti

- Il contenuto vincolato dal livello di protezione parentale varia in base al codice del Paese.

**Nota:** La valutazione può essere selezionata solo sotto condizione di password sbloccata e i limiti possono essere impostati solo sotto condizione di password bloccata.

### Visualizzazione di un disco

1. Per caricare un disco:

Inserire il disco nello slot di inserimento centrale con l'etichetta rivolta verso l'alto.

### AVVERTENZE

**Per motivi di sicurezza, il conducente non deve inserire o espellere un disco durante la guida.**

### Nota:

- Non introdurre oggetti estranei all'interno dello slot di inserimento.
  - In caso di difficoltà di inserimento del disco, è possibile che vi sia un altro disco o che l'unità richieda assistenza tecnica.
  - Non è possibile utilizzare dischi da 8 cm (singoli).
2. La riproduzione del disco inizia automaticamente.

### AVVERTENZA

**Alcuni video potrebbero essere stati registrati a livelli di volume più elevati rispetto a quelli desiderati. Una volta avviato il video, aumentare progressivamente il volume partendo dall'impostazione minima.**

### Espulsione di un disco

1. Per estrarre il disco, aprire il pannello anteriore premendo il pulsante Open (Apri), quindi premere il pulsante di espulsione **[▲]**.

La modalità di riproduzione viene, quindi, cambiata in modalità Tuner (Sintonizzatore).

Se il disco viene lasciato nella posizione di espulsione per 10 secondi, verrà ricaricato automaticamente.

### Nota:

Forzare il disco prima del ricaricamento automatico può danneggiare il disco.

## Visualizzazione della schermata della modalità lettore DVD

Una volta caricato un disco, la modalità di riproduzione viene attivata automaticamente.

Toccare un punto qualsiasi sullo schermo per visualizzare il menu DVD Video, toccare nuovamente lo schermo per tornare alla schermata di riproduzione. Se non si tocca lo schermo per 10 secondi, questo torna alla schermata di riproduzione.



- 1 - Pulsante Option (Opzione)
- 2 - Pulsante Visualizza tasti cursore
- 3 - Pulsante Capitolo precedente/Riavvolgimento rapido
- 4 - Pulsante Riproduzione/Messa in pausa
- 5 - Pulsante Capitolo successivo/Avanzamento rapido
- 6 - Tempo di riproduzione trascorso
- 7 - Barra di ricerca
- 8 - Tempo totale
- 9 - Pulsante Elenco dei menu
- 10 - Orario del sistema
- 11 - Indicatore stato Bluetooth
- 12 - Informazioni sulla riproduzione del DVD

- 13 - Menu di scelta rapida
- 14 - Pulsante per spostarsi tra le diverse funzioni di ripetizione
- 15 - Pulsante per modificare il canale audio
- 16 - Pulsante per spostarsi tra le diverse opzioni disponibili per i sottotitoli
- 17 - Pulsante di angolazione
- 18 - Pulsante per la ricerca diretta del capitolo o del titolo
- 19 - Pulsante delle informazioni

## Operazioni nel menu DVD Player (Lettore DVD)

È possibile selezionare gli elementi visualizzati nel menu DVD toccandoli direttamente.

### Riproduzione/Messa in pausa della riproduzione

1. Toccare il pulsante [ ] per mettere in pausa durante la riproduzione.
2. Toccare nuovamente il pulsante [ ] per riavviare la riproduzione.

### Come saltare i capitoli (ricerca)

1. Durante la riproduzione, toccare il pulsante [ ] o [ ]. Vengono saltati tanti capitoli, verso il basso o verso l'alto rispetto alle posizioni correnti, quante volte viene toccato il pulsante e quindi viene avviata la riproduzione.

### Saltare utilizzando la barra di ricerca

Toccare il pulsante [ ] sferico nella barra di ricerca e trascinarlo in una posizione qualsiasi in cui si desidera avviare la riproduzione.

### Avanzamento e riavvolgimento rapido

1. Toccare il pulsante [ ] o [ ] e mantenerlo premuto per 2 secondi per avviare l'avanzamento o il riavvolgimento rapido durante la riproduzione. La velocità di riproduzione inizia a 2x, quindi aumenta a 4x, 8x e 16x. Rilasciando il pulsante, la riproduzione continua alla velocità normale.

#### Nota:

- Durante l'avanzamento e il riavvolgimento rapido l'audio non viene riprodotto.
- La velocità di avanzamento e riavvolgimento rapido può variare in base al disco.

### Funzione di ricerca

È possibile localizzare l'inizio di una scena utilizzando i numeri dei capitoli o i numeri dei titoli registrati nel disco video DVD.

1. Nella schermata della modalità DVD Video (Video DVD), toccare il pulsante [ Direct ]. Viene visualizzata la schermata a tastiera numerica con la modalità appropriata per l'immissione del numero del capitolo o del titolo.

Toccare il pulsante [ Chapter ] per visualizzare la tastiera numerica nella modalità appropriata per immettere il numero del capitolo.

Toccare il pulsante **[Title]** per visualizzare la tastiera numerica nella modalità appropriata per immettere il numero del titolo.

- **Title**  
Un segmento ampio per dividere l'area dei dati del disco.
  - **Chapter**  
Un segmento ridotto per dividere l'area dei dati del disco.
2. Immettere il numero del capitolo o del titolo che si desidera riprodurre utilizzando i tasti compresi tra **[0]** e **[9]**.
  3. Toccare il pulsante **[OK]**.



La riproduzione viene avviata a partire dalla scena corrispondente al numero del titolo o del capitolo immesso.

#### Nota:

\*Se il numero relativo al titolo o al capitolo non esiste oppure questo tipo di ricerca non è consentito, l'immagine della schermata non viene modificata.

4. Toccare il pulsante **[Back]** per chiudere la tastiera numerica.

### Ripetizione della riproduzione

Questa operazione consente di riprodurre i capitoli registrati nel video DVD ripetutamente.

1. Nella schermata della modalità DVD Video (Video DVD), toccare il pulsante **[Repeat]**.
2. Toccare una volta il pulsante **[Repeat]** per ripetere il capitolo. Toccarlo nuovamente per ripetere il titolo.
3. Toccare nuovamente il pulsante **[Repeat]** per disattivare la ripetizione della riproduzione.

### Utilizzo del menu Title (Titolo)

Nei dischi DVD in cui sono contenuti due o più titoli, è possibile selezionarne uno dal menu Title per la riproduzione.

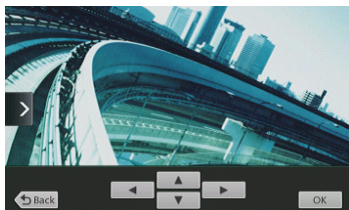

1. Nella schermata della modalità DVD Video (Video DVD), toccare il pulsante **[Title]** durante la riproduzione.

- \* In base al disco, potrebbe non essere possibile richiamare il menu dei titoli.
2. Toccare la schermata del menu titolo, quindi toccare il pulsante Visualizza tasti cursore.
  3. Selezionare gli elementi presenti nella schermata del menu dei titoli utilizzando i pulsanti di direzione **[Left]**, **[Right]**, **[Up]**, **[Down]**.
- \* In base al disco, potrebbe non essere possibile selezionare gli elementi mediante i pulsanti di direzione.
4. Toccare il pulsante **[OK]** per confermare l'elemento selezionato.
  5. Toccare il pulsante **[Back]**.

### Passaggio tra i canali audio

Sui dischi in cui sono state registrate due o più tracce o lingue audio, è possibile modificare tali lingue durante la riproduzione.

1. Nella schermata della modalità DVD Video (Video DVD), toccare il pulsante **[Audio]** durante la riproduzione.
- Ogni volta che viene toccato il pulsante, è possibile modificare le lingue dell'audio.
- Il passaggio tra una lingua audio e l'altra può richiedere qualche minuto.

In base al disco, possono essere registrate fino a 8 lingue audio. Per ulteriori informazioni, consultare il contrassegno del disco: **(8/8)** indica che sono stati registrati 8 tipi di lingua audio).

Quando l'unità viene accesa e il disco cambiato, viene selezionata la lingua impostata come predefinita. Se quella lingua non è stata registrata, viene impostata la lingua specificata sul disco.

In base al disco, la realizzazione di tali modifiche potrebbe non essere possibile oppure potrebbe essere possibile solo per alcune scene.

### Modifica della lingua dei sottotitoli

Sui dischi in cui sono state registrate due o più lingue per i sottotitoli, è possibile modificare tali lingue durante la riproduzione.

1. Nella schermata della modalità DVD Video (Video DVD), toccare il pulsante **[Subtitle]** per selezionare una lingua per i sottotitoli durante la riproduzione. Ogni volta che viene toccato il pulsante, è possibile modificare la lingua dei sottotitoli.

- La realizzazione di tale modifica può richiedere qualche minuto.

In base al disco, possono essere registrati fino a 32 tipi di lingue dei sottotitoli diverse. Per ulteriori informazioni, consultare il contrassegno del disco: **(8/8)** indica che sono stati registrati 8 tipi di lingue per i sottotitoli).

In base al disco, la realizzazione di tali modifiche potrebbe non essere possibile oppure potrebbe essere possibile solo per alcune scene.

2. Per disattivare la funzione dei sottotitoli, toccare ripetutamente il pulsante **[Subtitle]** fino al completamento della disattivazione.

## Visualizzazione dello stato della riproduzione

Toccare il pulsante [Info] nella modalità DVD Player (Lettore DVD). Lo stato della riproduzione viene visualizzato sulla schermata.

## Riprodurre i file video

Questo sistema è in grado di riprodurre i file video che sono memorizzati sul disco.

## Visualizzazione della schermata della modalità del lettore dei file video

- Una volta caricato un disco in cui sono contenuti file video, toccare il pulsante [DVD disc] (Disco video) sul MENU PRINCIPALE per visualizzare la schermata della modalità del lettore dei file video.
- Toccare la schermata del lettore dei file video per visualizzare il menu Video files player (Lettore file video). Toccare nuovamente lo schermo per ritornare alla schermata di riproduzione. Se non viene toccata la schermata per 10 secondi, il display torna allo schermata di riproduzione.



- 1 - Pulsante Option (Opzione)
- 2 - Pulsante Traccia precedente/Riavvolgimento rapido
- 3 - Pulsante Riproduzione/Messa in pausa
- 4 - Pulsante Traccia successiva/Avanzamento rapido
- 5 - Tempo di riproduzione trascorso/Barra di ricerca
- 6 - Pulsante Modalità List (Elenco)
- 7 - Orario del sistema
- 8 - Indicatore stato Bluetooth
- 9 - Informazioni sulla riproduzione

10 - Pulsante di ripetizione

11 - Pulsante audio

12 - Pulsante dei sottotitoli

## Operazioni nel menu Video Files Player (Lettore file video)

È possibile selezionare gli elementi visualizzati nel menu Video files player (Lettore file video) toccandoli direttamente.

### Riproduzione/Messa in pausa della riproduzione

- Toccare il pulsante [ ] per mettere in pausa durante la riproduzione.
- Toccare nuovamente il pulsante [ ] per riavviare la riproduzione.

### Passare al file precedente o successivo

- Toccare il pulsante [ ] o [ ] durante la riproduzione per riprodurre il file precedente o quello successivo.

### Saltare utilizzando la barra di ricerca

Toccare la pallina presente nella barra di ricerca e trascinarlo in una posizione qualsiasi in cui si desidera avviare la riproduzione.

### Avanzamento e riavvolgimento rapido

- Toccare il pulsante [ ] o [ ] e mantenerlo premuto per 2 secondi per avviare l'avanzamento o il riavvolgimento rapido durante la riproduzione. La velocità di riproduzione inizia a 2x, quindi aumenta a 4x, 8x e 16x. Rilasciando il pulsante, la riproduzione continua alla velocità normale.

### Nota:

\*Durante l'avanzamento e il riavvolgimento rapido l'audio non viene riprodotto.

\*La velocità di avanzamento e riavvolgimento rapido può variare in base al disco.

### Ripetizione della riproduzione

Mediante questa operazione è possibile riprodurre ripetutamente i file video registrati sul disco.

Repeat All (Ripeti tutto) è l'impostazione di ripetizione predefinita.

- Mentre viene visualizzato il menu del lettore dei file video, toccare il pulsante [Repeat].
- Toccare una volta il pulsante [Repeat] per attivare la funzione Repeat Track (Ripeti traccia). Toccarlo nuovamente per attivare la funzione Repeat Folder (Ripeti cartella).
- Toccare nuovamente il pulsante [Repeat] per ripetere tutti i contenuti.

### Passaggio tra i canali audio

Alcuni file video dispongono di due o più canali audio. Durante la riproduzione è possibile passare da un canale all'altro.

- Toccare il pulsante [Audio] durante la riproduzione.
  - Ogni volta che viene toccato il pulsante, è possibile modificare le lingue dell'audio.

- Il passaggio tra una lingua audio e l'altra può richiedere qualche minuto.  
In base al disco, potrebbe non essere possibile eseguire tali modifiche.

### Modifica della lingua dei sottotitoli

Alcuni file video dispongono di due o più lingue registrate per i sottotitoli. Durante la riproduzione è possibile modificare la lingua per i sottotitoli selezionata.

1. Toccare il pulsante  per selezionare una lingua per i sottotitoli durante la riproduzione.
- Ogni volta che viene toccato il pulsante, è possibile modificare la lingua dei sottotitoli.

- La realizzazione di tale modifica può richiedere qualche minuto.  
In base al disco, potrebbe non essere possibile eseguire tali modifiche.

### Elenco dei file video

Mentre viene visualizzato il menu del lettore dei file video, toccare il pulsante  per visualizzare la schermata dell'elenco dei file video.

Le operazioni eseguibili nell'elenco dei file video sono praticamente le stesse di quelle eseguibili nella modalità del lettore audio disco. Consultare il capitolo Operazioni del lettore audio DVD.

## Formati dischi video riproducibili

---

Questo sistema è in grado di riprodurre i file video che sono memorizzati sul disco.

\*File .avi

- formato: MPEG4 Visual Simple @L1
- Dimensioni immagine: 720 x 480
- Formato audio: MP3
- Frequenza di campionamento audio: 32/44.1/48 KHz

\*File .mp4:

- formato: MPEG4 Visual Simple @L1
- Dimensioni immagine: 720 x 405
- Formato audio: AAC
- Frequenza di campionamento audio: 32/44.1/48 KHz

\*File .mpg

- formato: MPEG2
- Dimensioni immagine: 720 x 480
- Formato audio: MP3
- Frequenza di campionamento audio: 32/44.1/48 KHz

# 8. OPERAZIONI LETTORE CD

## Ascolto/Espulsione di un disco

Consultare il capitolo Operazione del lettore video DVD - Visualizzazione ed espulsione di un disco.

## Visualizzazione della schermata della modalità CD Player (Lettore CD)

- Una volta caricato un disco, la modalità di riproduzione viene attivata automaticamente.
- Se il disco è stato caricato, è possibile toccare il pulsante **[Disc Audio]** (Audio disco) sul menu principale per visualizzare la modalità CD player (Lettore CD).

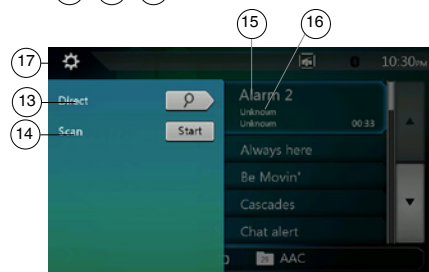
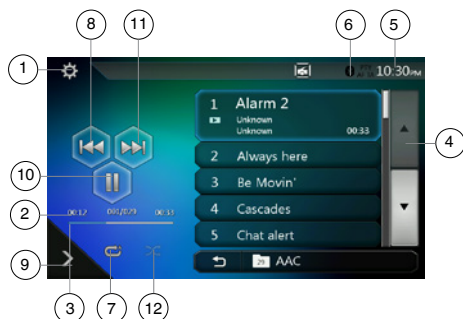

- Pulsante Option (Opzione)
- Indicatore del tempo di riproduzione trascorso
- Barrata di avanzamento
- Pulsante Modifica pagina
- Orario del sistema
- Indicatore stato Bluetooth
- Pulsante di ripetizione
- Pulsante Traccia precedente/Riavvolgimento rapido
- Menu di scelta rapida.
- Pulsante Riproduzione/Messa in pausa
- Pulsante Traccia successiva/Avanzamento rapido
- Pulsanti per l'ordinamento casuale del contenuto
- Pulsante Ricerca diretta
- Pulsante Avvio/Interruzione scansione
- Titolo del brano musicale

- Informazioni relative ad artista/album
- Pulsante per chiudere il menu delle opzioni

## Eseguire le operazioni nel menu CD Player (Lettore CD)

È possibile selezionare gli elementi visualizzati nel menu CD player (Lettore CD) toccandoli direttamente nell'elenco.

### Riproduzione/Messa in pausa della riproduzione

- Toccare il pulsante **[||]** per mettere in pausa durante la riproduzione.
- Toccare nuovamente il pulsante **[▶]** per riavviare la riproduzione.

### Passare al file o alla traccia precedente o successiva

Toccare il pulsante **[◀]** o **[▶]** durante la riproduzione per riprodurre il file precedente o quello successivo.

- Toccare il pulsante **[▶▶]** per avviare la riproduzione dall'inizio della traccia successiva.
- Toccando il pulsante **[◀◀]** viene avviata la riproduzione dall'inizio della traccia corrente. Se questo pulsante viene nuovamente toccato entro 5 secondi, la riproduzione viene avviata dall'inizio della traccia precedente.

### Avanzamento e riavvolgimento rapido

- Toccare il pulsante **[▶▶▶]** o **[◀◀◀]** e mantenerlo premuto per oltre 2 secondi per avviare l'avanzamento o il riavvolgimento rapido durante la riproduzione. La velocità di riproduzione inizia a 2x, quindi aumenta a 4x, 8x e 16x. Rilasciando il pulsante, la riproduzione continua alla velocità normale.

#### Nota:

\* La velocità di avanzamento e riavvolgimento rapido può variare in base al disco.

### Ripetizione della riproduzione

\* Repeat All (Ripeti tutto) è l'impostazione di ripetizione predefinita.

Toccare il pulsante **[🔁]** per passare tra le funzioni Ripeti cartella, Ripeti tutto e Ripeti traccia.

### Riproduzione in ordine casuale

- Toccare il pulsante **[🔀]** per ordinare casualmente le tracce durante la riproduzione.
- Toccare nuovamente il pulsante per disattivare la funzione.

### Selezione di una traccia sulla schermata Track List (Elenco tracce).

Questa funzione consente di selezionare le tracce da un elenco visualizzato.







1. Toccare il titolo della traccia presente nell'elenco visualizzato. Viene avviata la riproduzione della traccia selezionata.
2. Quando la traccia che si desidera riprodurre non viene visualizzata, toccare e scorrere l'elenco delle tracce scorrendo verso l'alto o verso il basso.
3. Toccare il pulsante relativo al titolo della traccia desiderata. Viene avviata la riproduzione della traccia corrispondente.

### Scansione delle tracce



1. Toccare il pulsante  per visualizzare il pulsante **[Scan Start]** (Avvia scansione).
  2. Toccare il pulsante **[Scan Start]** (Avvia scansione) durante la riproduzione.
    - La riproduzione viene avviata a partire dalla traccia successiva e ogni traccia viene visualizzata per 10 secondi.
    - Il pulsante **[Scan Start]** (Avvia scansione) diviene **[Scan Stop]** (Interrompi scansione).
  3. Toccare il pulsante **[Scan Stop]** (Interrompi scansione).
    - La riproduzione continua dalla traccia corrente.
    - Il pulsante **[Scan Stop]** (Interrompi scansione) diviene **[Scan Start]** (Avvia scansione).
- \* La funzione consente di eseguire una volta la scansione in sequenza di tutte le tracce disposte in modo ordinato nella cartella corrente. Al termine della scansione, prosegue la riproduzione normale.

### Ricerca in base al numero della traccia

Grazie a questa operazione è possibile utilizzare i numeri delle tracce registrate nei CD.

1. Toccare il pulsante  per visualizzare il pulsante .
2. Toccare il pulsante . Una volta visualizzata la tastiera numerica sulla schermata, toccare il pulsante .
3. Immettere il numero della traccia che si desidera riprodurre utilizzando i tasti compresi tra **[0]** e **[9]**, quindi premere il tasto **[OK]**.

La riproduzione viene avviata a partire dalla traccia corrispondente al numero della traccia immesso.

- Se il numero relativo alla traccia non esiste oppure non è consentita la ricerca mediante numero della traccia, l'immagine della schermata non viene modificata.
- Toccare il pulsante  per chiudere la tastiera numerica.
- Toccare il pulsante  per chiudere la finestra delle opzioni e visualizzare la schermata di riproduzione.

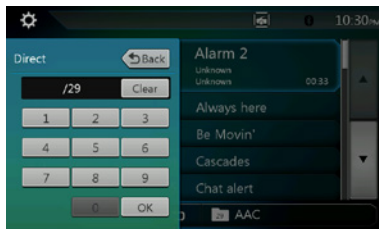

### Ascolto di file audio compressi

Questo sistema è in grado di riprodurre i file audio che sono memorizzati su un disco.

MP3/WMA/AAC

### Funzione di visualizzazione dei tag

Questa unità è un modello compatibile con ID3 TAG.

Questa unità supporta ID3 TAG versione 2.4, 2.3, 1.1 e 1.0.

Nella visualizzazione, viene data priorità alle versioni di TAG 2.3 e 2.4.

#### Nota:

- *Potrebbe non essere possibile utilizzare alcuni CD registrati nella modalità CD-R/RW.*

### Visualizzazione dei titoli dei tag MP3/WMA/AAC

Le informazioni relative ai tag possono essere visualizzate per i file audio compressi in cui tali informazioni sono contenute.

Dati tag: titolo, artista, album

### Precauzioni durante la creazione di un disco MP3

#### • Estensioni dei file

1. Aggiungere sempre un'estensione di file ".MP3" o ".mp3" a un file MP3, ".WMA" o ".wma" a un file WMA e ".m4a" a un file AAC utilizzando caratteri a byte singolo. Se viene aggiunta un'estensione diversa da quelle specificate o si dimentica di aggiungere queste estensioni, il file non potrà essere riprodotto. La riproduzione potrebbe non essere possibile anche quando vengono utilizzate contemporaneamente lettere maiuscole e minuscole per l'estensione del file.
2. File diversi dalle estensioni MP3/WMA/AAC non possono essere riprodotti.  
I file con un formato non supportato vengono ignorati e le modalità di scansione, di riproduzione casuale e di ripetizione potrebbero essere annullate.

#### • File e dischi non supportati

I file e i dischi con le seguenti estensioni non sono supportati: file con estensione \*.AAC, \*.DLF, \*.M3U, \*.PLS, \*.MP3 PRO, file con DRM (Digital Rights management), dischi con sessioni aperte.



- **Formato logico (file system)**

1. Per scrivere un file MP3/WMA/AAC su un disco, selezionare "livello 1 o livello 2 ISO9660 (senza includere il formato di espansione)" come il formato del software da utilizzare per il processo di scrittura. Se il disco viene registrato in un altro formato, la riproduzione normale potrebbe non essere possibile.

2. Durante la riproduzione di file MP3/WMA/AAC, il numero della cartella e il nome del file possono essere visualizzati come titolo durante la riproduzione.

- **Immissione dei nomi dei file e delle cartelle**

I nomi che utilizzano i caratteri dell'elenco codici sono gli unici nomi di file e cartelle che possono essere immessi e visualizzati. L'utilizzo di caratteri di qualsiasi altro tipo comporta la visualizzazione non corretta dei nomi di file e cartelle.

- **Struttura delle cartelle**

1. Un disco dotato di una cartella con più di 8 livelli gerarchici produce un conflitto con lo standard ISO9660 e rende la riproduzione impossibile.

- **Numero di file e cartelle**

1. È consentito un massimo di 200 cartelle (inclusa la directory principale) e di 1500 file (max. 200 per cartella). Ciò rappresenta il numero massimo di tracce che possono essere riprodotte.

2. Le tracce vengono riprodotte in base all'ordine in cui sono state registrate sul disco. (Le tracce potrebbero essere riprodotte in un ordine non identico a quello visualizzato in un PC.)

- Dipendendo dal software di codifica utilizzato per la registrazione, potrebbe verificarsi qualche rumore durante l'ascolto.

- In caso di una traccia registrata nel formato VBR (Variable Bit Rate), la visualizzazione della durata del tempo di riproduzione potrebbe variare leggermente dalla durata reale. Inoltre, il valore VBR consigliato varia da 32 kbps a 320 kbps.

- Una volta selezionato un disco, la modalità di riproduzione viene attivata automaticamente.

1. Ripetizione della riproduzione

Durante la riproduzione dei file MP3/WMA, toccare il pulsante [ ] per spostarsi tra le funzioni Ripeti cartella, Ripeti tutto e Ripeti traccia, Ripeti cartella e Ripeti tutto.

2. Elenco cartella corrente

- Visualizzazione della cartella corrente.
- Il numero sul simbolo della cartella rappresenta il numero di file e cartelle presenti nella cartella corrente.
- Toccando il titolo della cartella corrente, nell'elenco di riproduzione vengono visualizzati i file e le cartelle presenti nella cartella di livello superiore.

\* *Le altre operazioni relative alla riproduzione di file MP3/WMA/AAC sono le stesse descritte per la modalità CD Player (Lettore CD).*

### Interruzione della riproduzione

1. Toccare il pulsante [ ] per interrompere la riproduzione.

2. Toccare nuovamente il pulsante [ ] per riavviare la riproduzione.

La riproduzione viene riavviata dall'inizio della cartella in cui si trova la traccia.

- *Le altre operazioni relative alla riproduzione di file MP3/WMA/AAC sono le stesse descritte per la modalità CD Player (Lettore CD).*

## Menu di riproduzione file MP3/WMA/AAC



1

2

## 9. OPERAZIONI AUDIO USB

Questo sistema è in grado di riprodurre file audio (MP3/WMA/AAC/FLAC) memorizzati in una memoria USB che viene riconosciuta come "dispositivo di classe di memorizzazione di massa USB". Per utilizzare la memoria USB come dispositivo audio è sufficiente copiarvi i file audio desiderati.

### Nota:

- Il sistema potrebbe non funzionare oppure funzionare in modo non corretto con alcune memorie USB.
- I file protetti con qualsiasi tipo di DRM non possono essere riprodotti.

### Note sull'utilizzo delle memorie USB

#### Note di carattere generale

- Quando sul dispositivo USB si trovano file non supportati, nell'elenco file non viene visualizzata alcuna voce.

#### Note sui file audio

- Questo sistema è in grado di riprodurre i file MP3/WMA/AAC/FLAC memorizzati nella memoria USB.

#### File MP3:

- formato: MPEG1/2 Audio layer3
- velocità di trasmissione dati: 8 k ~ 320 kbps
- frequenza di campionamento: 8/12/16/24/32/44,1/48 KHz
- estensione file: .mp3

#### File WMA:

- formato: Windows media Audio standard L3 profile
- velocità di trasmissione dati: 32 ~ 192 kbps
- frequenza di campionamento: 32/44,1/48 KHz
- estensione file: .wma

#### File AAC

- formato: Advanced Audio Coding LC-AAC, HE-AAC
- velocità di trasmissione dati: 32 ~ 320 Kbps
- frequenza di campionamento: 32/44,1/48 KHz
- estensione file: .m4a

#### File FLAC

- formato: FLAC (Free Lossless Audio Codec, codec audio senza perdita di qualità)
- velocità trasmissione dati quantizzazione: 16 o 24 bit
- frequenza di campionamento: 44,1~96 KHz
- estensione file: .flac

### Note sulla struttura delle cartelle

- La gerarchia delle cartelle deve includere al massimo 8 livelli gerarchici. Diversamente, non è possibile effettuare la riproduzione.
- È consentito un massimo di 65535 cartelle (inclusa la directory principale e le cartelle in cui non vi sono file MP3/WMA/AAC/FLAC).
- È consentito un massimo di 65535 file in ciascuna cartella.
- I file MP3/WMA/AAC/FLAC possono essere memorizzati insieme all'interno di un'unica cartella.
- Se i file e le cartelle superano tali limiti, l'esecuzione del sistema potrebbe risultare lenta.

### Note sui titoli dei tag

MP3: titolo, artista, album

WMA: titolo, artista, album

AAC: i file di questo tipo non sono in grado di mostrare le informazioni relative ai tag.

FLAC: titolo, artista, album

### Selezionare la modalità USB Audio (Audio USB)

Collegare la memoria USB contenente i file MP3/WMA/AAC/FLAC al connettore USB. Il sistema rileva automaticamente il dispositivo collegato e viene attivato il pulsante **[USB Audio]** (Audio USB) sul menu principale.

- Quando è già collegata una memoria USB, toccare il pulsante **[USB Audio]** (Audio USB) per selezionare la modalità corrispondente.

Il sistema viene impostato sulla modalità USB Audio (Audio USB) e avvia la riproduzione a partire dalla posizione precedente oppure dall'inizio.

### Nota:

Disponendo di due connettori USB, il sistema è in grado di collegarsi ad altrettanti dispositivi USB.

È possibile selezionare il dispositivo USB desiderato toccando sull'elenco del menu principale USB.

Il sistema indica il dispositivo USB come "My USB1" (USB personale 1), "My USB2" (USB personale 2) nell'elenco.

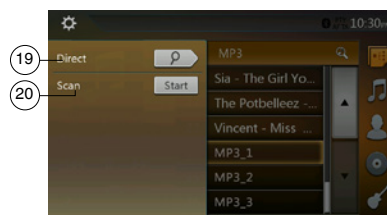
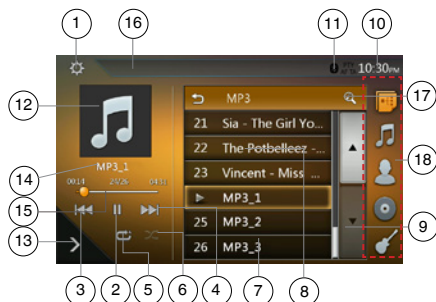



- 1 - Pulsante Option (Opzione)
- 2 - Pulsante Riproduzione/Messa in pausa
- 3 - Pulsante Traccia precedente/Riavvolgimento rapido
- 4 - Pulsante Traccia successiva/Avanzamento rapido
- 5 - Pulsante di ripetizione
- 6 - Pulsanti per l'ordinamento casuale del contenuto
- 7 - File audio presenti nell'elenco
- 8 - Cartelle presenti nell'elenco
- 9 - Pulsante Modifica pagina
- 10 - Orario del sistema
- 11 - Indicatore stato Bluetooth
- 12 - Copertina degli album
- 13 - Menu di scelta rapida

- 14 - Area delle informazioni ID3 correnti
- 15 - Indicatore del tempo di riproduzione trascorso/  
Barra di ricerca
- 16 - Informazioni stato riproduzione
- 17 - Pulsante Ricerca in ordine alfabetico
- 18 - Elenco di categorie
- 19 - Pulsante Direct
- 20 - Pulsante Scan (Scansiona)



## Riproduzione dei file audio nella memoria USB

### Riproduzione/Messa in pausa della riproduzione



1. Toccare il pulsante  per mettere in pausa durante la riproduzione.
2. Toccare nuovamente il pulsante  per riavviare la riproduzione.

### Passare al file precedente o successivo

Toccare i pulsanti  o  durante la riproduzione per riprodurre il file precedente o quello successivo.

- Toccare il pulsante  per avviare la riproduzione dall'inizio della traccia successiva.
- Toccare i pulsanti  per avviare la riproduzione viene avviata dall'inizio della traccia corrente. Toccando nuovamente entro 5 secondi, la riproduzione viene avviata dall'inizio della traccia precedente.

### Avanzamento e riavvolgimento rapido

Toccare il pulsante the  o  e mantenerlo premuto per oltre 2 secondi per avviare l'avanzamento o il riavvolgimento rapido durante la riproduzione. La velocità di riproduzione inizia a 2x, quindi aumenta a 4x, 8x e 16x. Rilasciando il pulsante la riproduzione continua a velocità normale.

#### Nota:

\* La velocità di avanzamento e riavvolgimento rapido può variare in base ai file audio.

### Ripetizione della riproduzione

\* Repeat All (Ripeti tutto) è l'impostazione di ripetizione predefinita.

Toccare una volta il pulsante  per attivare la funzione Repeat Track (Ripeti traccia). Toccarlo nuovamente per attivare la funzione Repeat Folder (Ripeti cartella), Repeat All (Ripeti tutto).

### Riproduzione in ordine casuale

1. Toccare il pulsante  per ordinare casualmente le tracce presenti nella cartella di riproduzione durante la riproduzione.
2. Toccare nuovamente il pulsante per disattivare la funzione.

### Ricerca in ordine alfabetico

Toccare il pulsante  per la ricerca in ordine alfabetico nell'elenco corrente.

### Copertina degli album

Se nel file audio MP3 è inclusa l'immagine della copertina dell'album in ID3, l'illustrazione viene visualizzata in questa area.

### Area informazioni ID3

In questa area vengono visualizzare le informazioni ID3 del file attualmente in riproduzione:

### Saltare utilizzando la barra di ricerca

Toccare  nella barra di ricerca e trascinarlo in una posizione qualsiasi in cui si desidera avviare la riproduzione.

### Selezionare una cartella presente nell'elenco visualizzato









Toccando il titolo della cartella presente nell'elenco mostrato sul display, vengono visualizzati i file e le cartelle contenuti nella cartella selezionata.

### Selezionare una traccia presente nell'elenco visualizzato

Questa funzione consente di selezionare le tracce da un elenco visualizzato.

1. Toccare il titolo della traccia presente nell'elenco visualizzato. Viene avviata la riproduzione della traccia selezionata.
2. Quando la traccia che si desidera riprodurre non viene visualizzata, toccare e scorrere l'elenco delle tracce scorrendo verso l'alto o verso il basso.
3. Toccare il pulsante relativo al titolo della traccia desiderata. Viene riprodotta la traccia corrispondente.



### Scansione delle tracce

1. Toccare il pulsante  per visualizzare il pulsante  (Avvia scansione).
2. Toccare il pulsante  (Avvia scansione) durante la riproduzione.
  - La riproduzione viene avviata a partire dalla traccia successiva e ogni traccia viene riprodotta per 10 secondi.
  - Il pulsante  (Avvia scansione) diviene  (Interrompi scansione).
3. Toccare il pulsante  (Interrompi scansione).
  - La riproduzione continua dalla traccia corrente.
  - Il pulsante  (Interrompi scansione) diviene  (Avvia scansione).



\* La funzione consente di eseguire una volta la scansione in sequenza di tutte le tracce disposte in modo ordinato nella cartella corrente. Al termine della scansione, prosegue la riproduzione normale.

### Ricerca in base al numero della traccia

Questa operazione consente di eseguire la ricerca mediante i numeri delle tracce presenti nella cartella attualmente riprodotta.

1. Toccare il pulsante  per visualizzare il pulsante .
2. Toccare il pulsante . Sullo schermo viene visualizzata la tastiera numerica.
3. Immettere il numero della traccia che si desidera riprodurre utilizzando i tasti compresi tra [0] e [9], quindi premere il tasto [OK].

La riproduzione viene avviata a partire dalla traccia corrispondente al numero della traccia immesso.

- Se il numero relativo alla traccia non esiste oppure non è consentita la ricerca mediante il numero di una traccia, l'immagine della schermata non viene modificata.
- Toccare il pulsante  per chiudere la tastiera numerica.
- Toccare il pulsante  per chiudere la finestra delle opzioni e visualizzare la schermata di riproduzione.

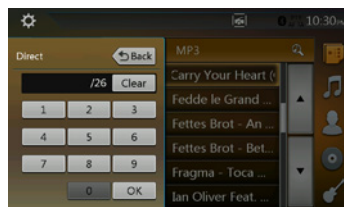

# 10. OPERAZIONI VIDEO USB

Il sistema è in grado di riprodurre file video (MP4, 3GP e così via) memorizzati in una memoria USB che viene riconosciuta come "dispositivo di classe di memorizzazione di massa USB". Per utilizzare la memoria USB come dispositivo video è sufficiente copiarvi i file video desiderati.

**Nota:**

- Il sistema potrebbe non funzionare oppure funzionare in modo non corretto con alcune memorie USB.
- I file protetti con qualsiasi tipo di DRM non possono essere riprodotti.

## Note sull'utilizzo dei dispositivi di memoria USB

**Note di carattere generale**

Quando sul dispositivo USB si trovano file non supportati, nell'elenco file non viene visualizzata alcuna voce.

**Note sulla struttura delle cartelle**

Le restrizioni per la struttura della cartella sono le stesse descritte per la modalità USB Audio Player (Lettore audio USB).

**Note sui titoli dei tag**

Le restrizioni per i titoli dei tag sono le stesse descritte per la modalità USB Audio Player (Lettore audio USB).

## Selezionare la modalità USB Video (Video USB)

Collegare il dispositivo di memoria USB contenente file video WMA al connettore USB. Il sistema rileva automaticamente il dispositivo collegato e viene attivato il pulsante **[USB Video]** (Video USB) sul menu principale.

- Quando un dispositivo di memoria USB è già collegata

Toccare il pulsante **[USB Video]** (Video USB) per selezionare la modalità USB Video (Video USB).

Il sistema viene impostato sulla modalità USB Video (Video USB) e avvia la riproduzione a partire dalla posizione precedente oppure dall'inizio.

**Nota:** Disponendo di due connettori USB, il sistema è in grado di collegarsi ad altrettanti dispositivi USB.

È possibile selezionare il dispositivo USB desiderato toccandolo sull'elenco del menu principale USB.

Il sistema indica il dispositivo USB come "My USB1" (USB personale 1), "My USB2" (USB personale 2) nell'elenco.

## Riproduzione dei file video nella memoria USB

Se il video è in riproduzione, toccare la schermata del video in riproduzione per visualizzare i pulsanti necessari all'esecuzione delle operazioni.

\* Se non viene toccata la schermata per 10 secondi, il display torna allo schermata di riproduzione.

## Formati video riproducibili

- \*File .mp4
  - formato: MPEG4 Visual  
MPEG4 AVC (H.264)
  - Dimensioni immagine: 720 x 480 (MPEG4 Visual)  
1920 x 1080 (MPEG4 AVC)
  - Formato audio: AAC
  - Frequenza di campionamento audio: 32/44.1/48 KHz
- File \*.m4v
  - formato: MPEG4 Visual  
MPEG4 AVC (H.264)
  - Dimensioni immagine: 720 x 480
  - Formato audio: AAC
  - Frequenza di campionamento audio: 32/44.1/48 KHz
- \*File .mpg
  - formato: MPEG2
  - Dimensioni immagine: 720 x 480
  - Formato audio: MP3
  - Frequenza di campionamento audio: 32/44.1/48 KHz
- \*File .3gp
  - formato: MPEG4 Visual  
H.263
  - Formato audio: AAC, AMR
  - Frequenza di campionamento audio: 32/44.1/48 KHz

**Nota:**

il formato file sopra menzionato non garantisce la riproduzione di tutti i contenuti.

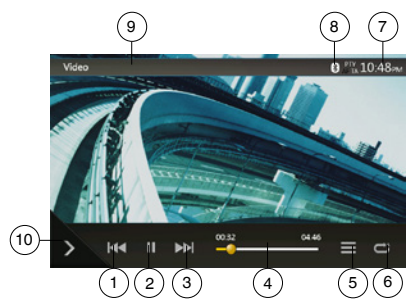

- 1 - Pulsante Traccia precedente/Riavvolgimento rapido
- 2 - Pulsante Riproduzione/Messa in pausa
- 3 - Pulsante Traccia successiva/Avanzamento rapido
- 4 - Indicatore del tempo di riproduzione trascorso/ Barra di ricerca
- 5 - Elenco dei menu
- 6 - Pulsante di ripetizione
- 7 - Orario del sistema
- 8 - Indicatore stato Bluetooth
- 9 - Informazioni sulla riproduzione
- 10 - Menu di scelta rapida

## Riproduzione/Messa in pausa della riproduzione

1. Toccare il pulsante [⏸] per mettere in pausa la riproduzione.
2. Toccare il pulsante [▶] per riprendere la riproduzione.

## Passare al file precedente o successivo

Toccare il pulsante [⏮] o [⏭] durante la riproduzione per riprodurre il file precedente o quello successivo.

- Toccare il pulsante [⏮] per avviare la riproduzione dall'inizio della traccia successiva.
- Toccare il pulsante [⏭] per avviare la riproduzione viene avviata dall'inizio della traccia corrente. Toccandolo nuovamente entro 5 secondi, la riproduzione viene avviata dall'inizio della traccia precedente.

## Ripetizione della riproduzione

\* Repeat All (Ripeti tutto) è l'impostazione di ripetizione predefinita.

Toccare il pulsante [🔁] per attivare la funzione Repeat Track (Ripeti traccia). Toccarlo una seconda volta per attivare la funzione Repeat Folder (Ripeti cartella) e una terza volta per la funzione Repeat All (Ripeti tutto).

## Saltare utilizzando la barra di ricerca

Toccare il pulsante [🔍] nella barra di ricerca e trascinarlo in una posizione qualsiasi in cui si desidera avviare la riproduzione.

## Passare al menu USB Video (Video USB)

Toccare il pulsante [📺] per mettere in pausa la riproduzione e passare alla schermata dell'elenco USB Video (Video USB).

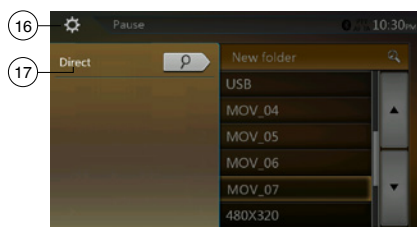

- 1 - Pulsante Option (Opzione)
- 2 - Pulsante Riproduzione/Messa in pausa
- 3 - Pulsante Traccia precedente/Riavvolgimento rapido
- 4 - Pulsante Traccia successiva/Avanzamento rapido
- 5 - Pulsante di ripetizione
- 6 - Pulsanti per l'ordinamento casuale del contenuto
- 7 - File video nell'elenco
- 8 - Orario del sistema
- 9 - Indicatore stato Bluetooth

- 10 - Informazioni stato riproduzione
- 11 - Copertina degli album
- 12 - Menu di scelta rapida
- 13 - Area delle informazioni del file corrente
- 14 - Indicatore del tempo di riproduzione trascorso/ Barra di ricerca
- 15 - Pulsante Ricerca in ordine alfabetico
- 16 - Pulsante Direct
- 17 - Pulsante Scan (Scansiona)

## Riproduzione/Messa in pausa della riproduzione

\* Sulla schermata del menu USB Video (Video USB), lo stato della riproduzione è la pausa.

Toccare il pulsante [▶] per riprendere la riproduzione. La schermata passa automaticamente alla schermata video.

## Passare al file precedente o successivo

Toccare il pulsante [⏮] o [⏭] durante la riproduzione per riprodurre il file precedente o quello successivo.

- Toccare il pulsante [⏭] per avviare la riproduzione dall'inizio della traccia successiva.
- Toccare il pulsante [⏮] per avviare la riproduzione viene avviata dall'inizio della traccia corrente. Toccandolo nuovamente entro 5 secondi, la riproduzione viene avviata dall'inizio della traccia precedente.

## Ripetizione della riproduzione

\* Repeat All (Ripeti tutto) è l'impostazione di ripetizione predefinita.

Toccare il pulsante [🔁] per attivare la funzione Repeat Track (Ripeti traccia). Toccarlo una seconda volta per attivare la funzione Repeat Folder (Ripeti cartella) e una terza volta per la funzione Repeat All (Ripeti tutto).

## Riproduzione in ordine casuale

1. Toccare il pulsante [🔀] per ordinare casualmente le tracce presenti nella cartella di riproduzione durante la riproduzione.
2. Toccare nuovamente il pulsante per disattivare la funzione.

## Ricerca in ordine alfabetico

Toccare il pulsante [🔍] per usare la ricerca alfabetica nell'elenco corrente.

## Area delle informazioni del file corrente

In questa area vengono visualizzate informazioni relative al file video corrente. Tali informazioni includono: nome del file, numero di file corrente/numero totale di file nella cartella corrente, tempo di riproduzione trascorso/tempo totale del file corrente.

## Saltare utilizzando la barra di ricerca

Toccare [🔍] nella barra di ricerca e trascinarlo in una posizione qualsiasi in cui si desidera avviare la riproduzione.

## Selezionare una cartella sull'elenco visualizzato

Questa operazione è la stessa descritta per la modalità USB Audio (Audio USB).

## Selezione di una traccia presente nell'elenco visualizzato

Questa operazione è la stessa descritta per la modalità USB Audio (Audio USB).

## Scansione delle tracce

Questa operazione è la stessa descritta per la modalità USB Audio (Audio USB).

## Ricerca in base al numero della traccia

Questa operazione è la stessa descritta per la modalità USB Audio (Audio USB).

# 11. OPERAZIONI MEDIANTE iPod

È possibile ascoltare le file audio collegando l'iPod/iPhone attraverso il connettore Lightning™ o mediante connessione Bluetooth.

**Nota:**

- Il sistema potrebbe non funzionare oppure funzionare in modo non corretto con versioni non supportate.
- Per ulteriori informazioni sui modelli iPod/iPhone compatibili, consultare la Home page del sito Web: [www.clarion.com](http://www.clarion.com)

**Note sull'utilizzo di un iPod/iPhone**

- Non collegare un iPod/iPhone a questa unità se l'iPod/iPhone è collegato a un auricolare.
- Impostare la lingua dell'iPod/iPhone su Inglese prima di collegarlo. In caso contrario, alcuni caratteri di altre lingue potrebbero non essere visualizzati correttamente nel sistema.
- **Precauzioni sul consumo della batteria:**  
Se l'iPod/iPhone viene collegato a questa unità con la batteria interna scarica, questa funzione potrebbe non funzionare correttamente. Se la batteria non è carica, collegare l'iPod/iPhone dopo averla caricata.

**Operazioni del menu iPod Audio (Audio iPod)**

Collegare l'iPod/iPhone al connettore USB. Il sistema rileva automaticamente il dispositivo collegato e il pulsante iPod Audio viene attivato sulla schermata del menu principale per consentire l'esecuzione delle operazioni.

**Nota:**

1. Il sistema è dotato di due connettori USB. Collegare a quello con l'etichetta "iPod/iPhone". Il collegamento di un cavo USB diverso impedisce la riproduzione dei contenuti musicali dell'iPod/iPhone.
2. Quando un dispositivo iOS viene collegato mediante connessione USB e Bluetooth e si trova in modalità iPod, il dispositivo iOS è controllato attraverso la connessione USB.
3. Nella modalità iPod, se è in funzionamento il lettore audio o la radio Internet mediante una sorgente diversa dalla funzione iPod, la riproduzione di quest'ultimo potrebbe non funzionare come previsto.
4. Quando un dispositivo iOS viene collegato via Bluetooth ed è selezionata la modalità iPod, il livello del volume può essere controllato sia sul dispositivo iOS che sull'unità.
5. Quando un dispositivo iOS è collegato mediante connessione Bluetooth, non è possibile visualizzare l'immagine della copertina dell'album.

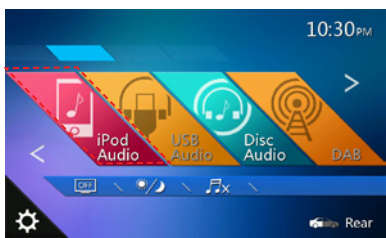

La riproduzione viene avviata dalla posizione in cui l'iPod/iPhone è stato messo in pausa.

• **Quando l'iPod/iPhone è già collegato**

Toccare il pulsante [ ] [iPod Video] (Video iPod) sulla schermata del menu principale. Il sistema passa alla modalità iPod e avvia la riproduzione dalla posizione precedente.

**Schermata modalità iPod Audio ID3 (Audio iPod ID3)**

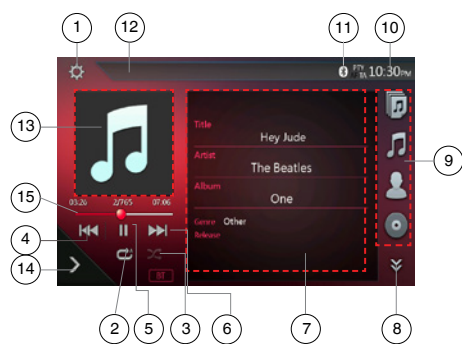

- 1 - Pulsante Option (Opzione)
- 2 - Pulsante di ripetizione
- 3 - Pulsanti per l'ordinamento casuale del contenuto
- 4 - Pulsante Traccia precedente/Riavvolgimento rapido
- 5 - Pulsante Riproduzione/Messa in pausa
- 6 - Pulsante Traccia successiva/Avanzamento rapido
- 7 - Informazioni ID3
- 8 - Pulsante Pagina successiva /Pagina precedente
- 9 - Elenco di categorie
- 10 - Orario del sistema
- 11 - Indicatore stato Bluetooth
- 12 - Informazioni sullo stato della riproduzione
- 13 - Copertina album
- 14 - Menu di scelta rapida
- 15 - Barra di avanzamento



## Riproduzione/Messa in pausa della riproduzione

1. Toccare il pulsante [⏸] per mettere in pausa durante la riproduzione.
2. Toccare nuovamente il pulsante [▶] per riavviare la riproduzione.

## Passare al file precedente o successivo

- Toccare il pulsante [⏮] o [⏭] durante la riproduzione per riprodurre il file precedente o quello successivo.
- Toccare il pulsante [⏮] per avviare la riproduzione dal punto toccato della traccia successiva.
- Toccare il pulsante [⏮] per avviare la riproduzione viene avviata dall'inizio della traccia corrente. Toccandolo nuovamente entro 5 secondi, la riproduzione viene avviata dall'inizio della traccia precedente.

## Avanzamento e riavvolgimento rapido

Toccare il pulsante [⏮] o [⏭] e mantenerlo premuto per oltre 2 secondi per l'avanzamento o il riavvolgimento rapido durante la riproduzione.

### Nota:

\* La velocità di avanzamento e riavvolgimento rapido può variare in base ai file audio.

## Ripetizione della riproduzione

\* in base alla versione dell'iPod.

1. Toccare il pulsante [🔄] per attivare la funzione Repeat Track (Ripeti traccia). Toccarlo una seconda volta per attivare la funzione Repeat All (Ripeti tutto) e una terza volta per disattivare la funzione di ripetizione.

## Riproduzione in ordine casuale

1. Toccare il pulsante [🎲] per ordinare casualmente le tracce presenti nella cartella di riproduzione durante la riproduzione.
2. Toccare nuovamente il pulsante per disattivare la funzione.

## Copertina degli album

Se nel file audio corrente è inclusa l'immagine della copertina dell'album in ID3, l'illustrazione viene visualizzata in questa area.

## Area informazioni ID3

In quest'area sono visualizzate le informazioni ID3 relative al file in riproduzione. Tali informazioni includono: titolo del brano, informazioni sull'artista, informazioni sull'album (genere, lista di riproduzione e tempo trascorso).

## Elenco di categorie

Selezionare brani di diverse categorie per la riproduzione. La categoria è la stessa per iPod/iPhone.

## Schermata della modalità iPod Audio Playlist (elenco riproduzione audio iPod)

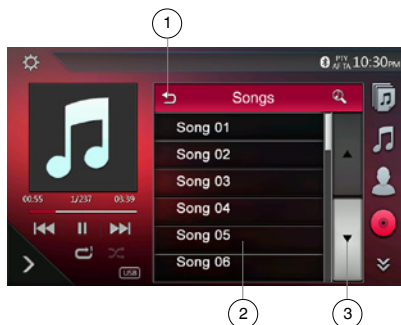

- 1 - Consente di ritornare alla cartella superiore
- 2 - Elenco di riproduzione
- 3 - Pulsanti Modifica pagina

- Nella schermata della modalità ID3 information (Informazioni ID3), toccare l'area ID3 info (Informazioni ID3) per passare all'elenco di riproduzione. Una volta nella modalità di tale elenco, toccare il pulsante [⏮] per tornare alla cartella di livello superiore. Se l'elenco si trova nella cartella principale, premere questo pulsante per chiudere l'elenco.

## Schermata della modalità iPod Audio List (Elenco audio iPod)

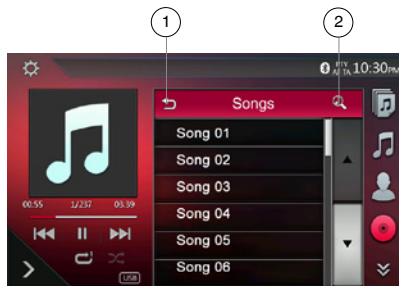

- 1 - Consente di ritornare alla cartella superiore
- 2 - Pulsante Ricerca in ordine alfabetico

- Toccare il pulsante [↶] per tornare alla cartella superiore. Se l'elenco si trova nella cartella principale, premere questo pulsante per chiudere l'elenco.
- Toccare il pulsante [🔍] per usare la ricerca alfabetica nell'elenco corrente

## Modalità iPod Audio Bluetooth (Bluetooth audio iPod)

Quando l'iPod/iPhone è collegato all'unità via Bluetooth, è possibile entrare nella modalità iPod Audio (Audio iPod). Le operazioni sono identiche a quelle descritte per la modalità iPod Audio (Audio iPod).

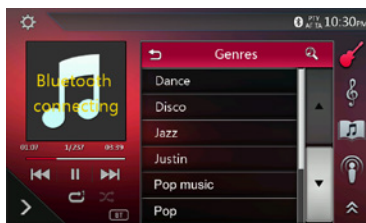

# 12. OPERAZIONI DEL LETTORE AUDIO Bluetooth®

Alcuni telefoni sono dotati delle caratteristiche audio e alcuni lettori audio portatili supportano la funzionalità Bluetooth. Nel presente manuale, questi dispositivi sono denominati "lettori audio Bluetooth". Questo sistema è in grado di riprodurre i dati audio memorizzati in un lettore audio Bluetooth.

**Nota:**

- Con alcuni lettori audio Bluetooth, il presente sistema potrebbe non funzionare o funzionare non correttamente.
- Per ulteriori informazioni sui lettori audio Bluetooth compatibili, consultare la Home page del sito Web: [www.clarion.com](http://www.clarion.com)

## Selezione della modalità Bluetooth Audio (Audio Bluetooth)

1. Toccare il pulsante [BT Audio] (Audio Bluetooth) per selezionare la modalità audioBluetooth.

Il sistema passa alla modalità Bluetooth. Se è già stata stabilita la connessione con un lettore audio Bluetooth, è possibile selezionare la funzione Music (Musica).

2. Premere il pulsante MENU sul pannello operativo per ritornare al menu principale.
- Una volta stabilito il collegamento con un lettore audio Bluetooth, l'icona [BT] viene visualizzata nella parte superiore della schermata.

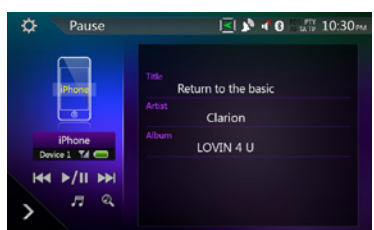

## Impostazioni lettore audio Bluetooth

È possibile confermare diverse impostazioni relative alle funzioni dell'interfaccia Bluetooth.

1. Toccare il pulsante [BT] per visualizzare le informazioni sulla schermata.
2. Una volta terminata l'operazione di conferma delle informazioni relative all'interfaccia Bluetooth, toccare il pulsante [BT] per ritornare alla schermata precedente.

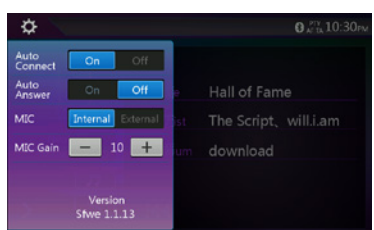

## Registrazione del lettore audio Bluetooth (collegamento)

È possibile registrare fino a 5 lettori audio Bluetooth. Se la versione Bluetooth del telefono è inferiore a 2.0. Immettere il codice PIN "0000".

1. Accendere il lettore audio Bluetooth che si desidera registrare.
2. Toccare il pulsante Device (Dispositivo) [BT] per visualizzare la schermata Device Select (Selezione dispositivo).

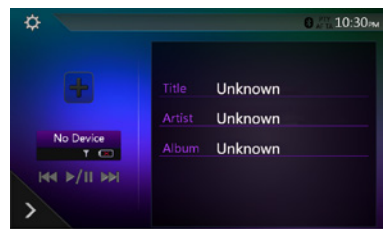

3. Toccare il pulsante [BT] per visualizzare la schermata Inquiring Device (Dispositivo richiedente).

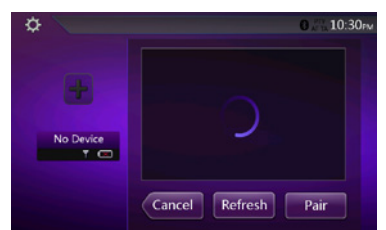
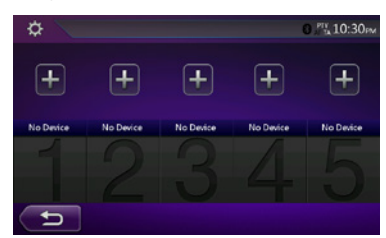

4. Toccare il pulsante relativo al dispositivo desiderato, quindi toccare il pulsante [Pair] per registrare il lettore audio Bluetooth. Selezionare un'immagine

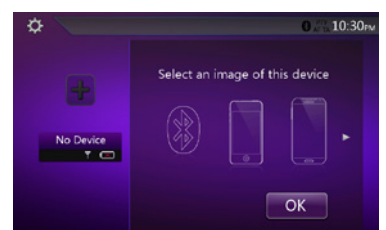



e un tipo per il dispositivo.

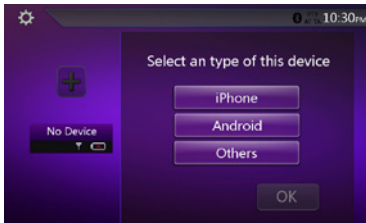

Una volta completata l'operazione di collegamento, il lettore audio Bluetooth registrato viene impostato come dispositivo corrente e, una volta selezionata l'icona preferita, il display ritorna alla schermata dell'elenco dei dispositivi. Toccare il pulsante [↩] per ritornare alla schermata della modalità Bluetooth audio (Audio Bluetooth).

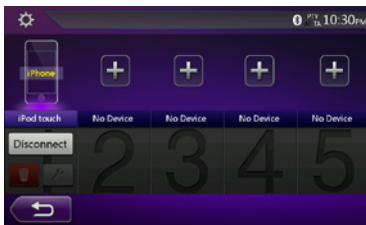

#### • Per eliminare la registrazione del lettore audio Bluetooth

1. Toccare il pulsante [Disconnect], quindi premere il pulsante [Power] per avviare Auto Store (Memorizzazione automatica).

Viene visualizzata una schermata di conferma.

2. Toccare il pulsante [OK] per confermare l'eliminazione.

### Selezione del lettore audio Bluetooth

Per cambiare il lettore audio Bluetooth corrente con un altro dispositivo che è stato già registrato, eseguire l'operazione seguente.

1. Toccare il pulsante del dispositivo per [Device Select] visualizzare la schermata Device Select (Selezione dispositivo).
2. Toccare il pulsante relativo al dispositivo attualmente collegato, quindi toccare il pulsante [Disconnect] per scollegare il dispositivo attivo.
3. Toccare il pulsante relativo al dispositivo desiderato che si desidera utilizzare. Toccare il pulsante [Connect] per selezionarlo come dispositivo attivo. Il telefono corrispondente viene impostato come telefono corrente.
4. Toccare il pulsante [Back] per ritornare alla schermata precedente.

### Controllo del lettore audio Bluetooth

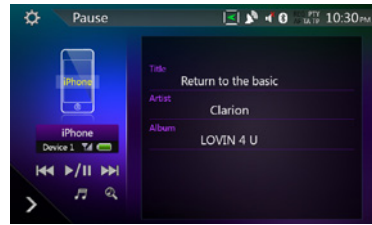

#### Nota:

- Occasionalmente e in base all'ambiente, la riproduzione potrebbe risultare frammentata oppure potrebbero essere generati rumori.

#### Riproduzione audio

Una volta stabilito il collegamento con un lettore Bluetooth, la modalità di riproduzione viene attivata automaticamente.

- Quando con alcuni dispositivi la riproduzione non viene avviata, toccare il pulsante [Play/Pause] per avviarla manualmente.

#### Messa in pausa della riproduzione

1. Toccare il pulsante [Play/Pause] durante la riproduzione.

#### La riproduzione viene messa in pausa.

2. Per riavviare la riproduzione, toccare il pulsante [Play/Pause].

La riproduzione viene riavviata.

#### Come saltare la ricerca di una traccia

3. Toccare il pulsante [Previous] o [Next] durante la riproduzione.

#### Interruzione della riproduzione

4. Toccare il pulsante [Stop] durante la riproduzione. Le tracce vengono interrotte. Toccare il pulsante [Play/Pause] per riprodurre la prima traccia.

#### Visualizzare l'elenco delle tracce

5. Toccare il pulsante [Track] per visualizzare l'elenco corrente delle tracce.

Toccare il pulsante [List] per mostrare tutti gli elenchi.

Per riprodurre qualsiasi traccia, è necessario toccarla nell'elenco.

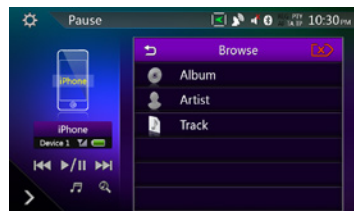
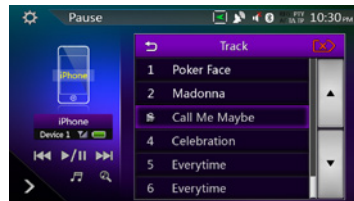

# 13. OPERAZIONI TELEFONO Bluetooth

Una volta stabilita la connessione con il telefono Bluetooth, su questa unità sono disponibili le seguenti funzioni:

- Ascolto delle chiamate telefoniche mediante gli altoparlanti dell'auto.
- Risposta a una chiamata in entrata.
- Realizzazione di una chiamata tramite la schermata con la tastiera a 10 tasti.
- Realizzazione di una chiamata utilizzando i dati della rubrica del telefono selezionato.
- Realizzazione di una chiamata utilizzando i dati cronologici delle chiamate realizzate/ricevute.

## Nota:

- *In alcuni telefoni potrebbe non essere possibile trasferire i dati della rubrica all'unità.*
- *La trasmissione dei dati della rubrica può richiedere qualche istante. Durante la trasmissione dei dati, le operazioni di invio chiamata vengono disattivate.*

## Selezionare la modalità BT Phone (Telefono BT)

1. Toccare il pulsante [TEL] per selezionare la modalità corrispondente.

Viene visualizzata la schermata Telephone (Telefono).

2. Premere il pulsante [MENU] sul pannello operativo per ritornare al menu principale.
- Quando non è connesso alcun telefono Bluetooth, l'icona [BT] viene visualizzata nella parte superiore della schermata.

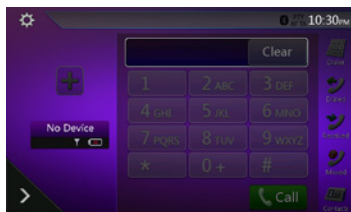

- Una volta stabilito il collegamento con un telefono Bluetooth, l'icona [BT] e l'indicatore di livello del segnale vengono visualizzati nella parte superiore della schermata.

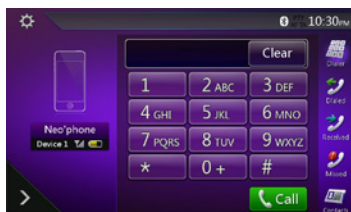

## Impostazioni del telefono Bluetooth

È possibile confermare diverse impostazioni relative alle funzioni dell'interfaccia Bluetooth.

1. Toccare il pulsante [BT] per visualizzare le informazioni sulla schermata.
2. Selezionare le impostazioni dell'elemento selezionato. Per ulteriori informazioni, consultare la sezione seguente.
3. Una volta terminata l'operazione di conferma delle informazioni relative all'interfaccia Bluetooth, toccare il pulsante [BT] per ritornare alla schermata precedente.

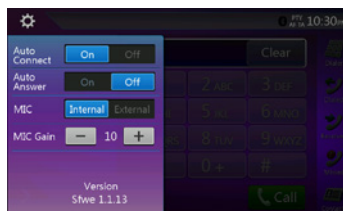

### Impostazione del collegamento automatico

Una volta che la connessione è stata perduta oppure il sistema è stato riavviato, il sistema si riconnette automaticamente al telefono cellulare.

- L'impostazione di fabbrica è "ON" (Attiva). Toccare il pulsante [On] o [Off] dell'elemento Automatic Connection (Connessione automatica) per impostare la funzione su ON (Attiva) oppure OFF (Disattiva).

### Impostazione della risposta automatica

Se è presente una chiamata in arrivo, la risposta viene attivata automaticamente dopo 5 secondi.

- L'impostazione di fabbrica è "OFF". Toccare il pulsante [On] o [Off] dell'elemento Automatic Answer (Risposta automatica) per impostare la funzione su ON (Attiva) oppure OFF (Disattiva).

### Impostazione del guadagno del microfono

È possibile regolare il livello di ingresso del microfono in base a 16 livelli.

- Toccare il pulsante dell'indicatore di livello dell'elemento Microphone Gain (Guadagno microfono) per regolare il livello di ingresso.

## Nota:

- *Il livello di ingresso del microfono può essere interessato dal proprio effetto di surround. Regolare il livello qualora la persona con la quale si sta comunicando rilevi dei problemi nella ricezione.*

## Registrazione del telefono (collegamento)

È possibile registrare fino a 5 telefoni. Il metodo di registrazione è lo stesso descritto nel paragrafo "Registrazione del lettore audio Bluetooth".

Se la versione Bluetooth del telefono è inferiore a 2.0. Immettere il codice PIN "0000".

1. Accendere il telefono che si desidera registrare.
2. Toccare il pulsante Device (Dispositivo)  per visualizzare la schermata Device Select (Selezione dispositivo).

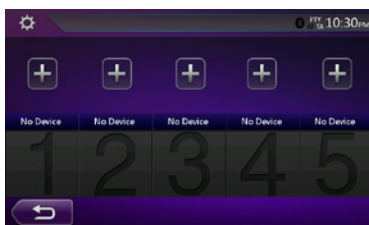
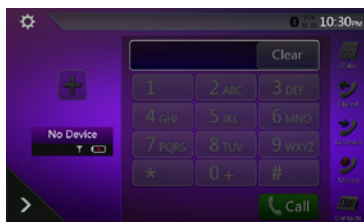

3. Toccare il pulsante  per visualizzare la schermata Inquiring Device (Dispositivo richiedente).

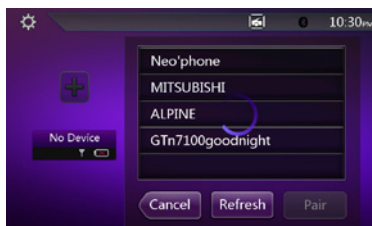

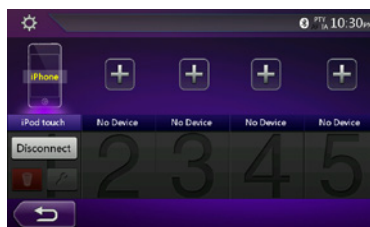

4. Toccare il pulsante del telefono desiderato per selezionare il pulsante corrispondente al telefono che si intende registrare, quindi toccare il pulsante  per registrare il telefono Bluetooth.
  - Non è possibile selezionare il pulsante del telefono che è stato già utilizzato per la registrazione di un altro telefono. Selezionare un pulsante Phone (Telefono) vuoto.
5. Se il telefono richiede di immettere il codice della passkey, immettere quello impostato su questa unità.
  - È possibile modificare le impostazioni della passkey di questa unità dalla schermata Bluetooth Info (Informazioni Bluetooth) nella schermata Telephone

Settings (Impostazioni telefono).







Una volta completata l'operazione di registrazione, il telefono registrato viene impostato come quello corrente e il display ritorna alla schermata Telephone (Telefono).

- Per eliminare la registrazione del telefono
  1. Toccare il pulsante  per eliminare il dispositivo. Viene visualizzata una schermata di conferma.
  2. Toccare il pulsante  per confermare l'eliminazione.

### Selezionare il telefono

Per cambiare il telefono corrente con un altro dispositivo che è stato già registrato, eseguire l'operazione seguente.

1. Toccare il pulsante  per visualizzare la schermata Inquiring Device (Dispositivo richiedente).
2. Toccare il pulsante relativo al dispositivo attualmente collegato, quindi toccare il pulsante  per scollegare il dispositivo attivo.
3. Toccare il pulsante relativo al dispositivo desiderato che si desidera utilizzare. Toccare il pulsante  per selezionarlo come dispositivo attivo. Il telefono corrispondente viene impostato come telefono corrente.
  - Se non è acceso, accendere il telefono.
  - Il telefono potrebbe richiedere di accettare la connessione Bluetooth oppure immettere il codice della passkey di questa unità. Eseguire queste operazioni in base al messaggio visualizzato.
4. Toccare il pulsante  per ritornare alla schermata precedente.

### Ottenere i dati della rubrica

L'invio dei dati della rubrica dal telefono consente di poter realizzare una chiamata utilizzando la funzione di rubrica direttamente da questa unità.

### Operazioni del telefono

#### Realizzazione di una chiamata tramite la tastiera a 10 tasti



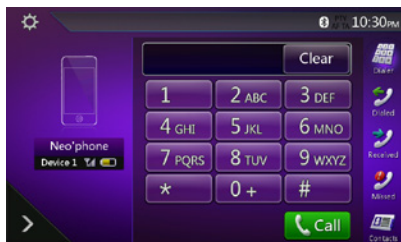

1. Toccare il pulsante  per visualizzare la schermata con la tastiera a 10 tasti.

2. Immettere il numero di telefono utilizzando la tastiera a 10 tasti visualizzata sulla schermata.

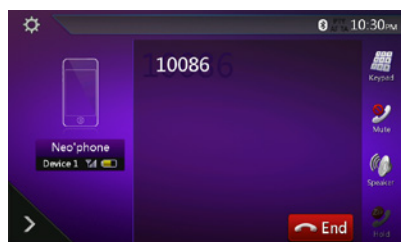

3. Toccare il pulsante  (Invia) per chiamare il numero immesso.
- Durante la chiamata telefonica viene visualizzata la schermata di interruzione telefonica seguente.



- Toccare il pulsante  per annullare la funzione vivavoce e realizzare la conversazione mediante il telefono, attivando la modalità Private (Privato). Per ritornare alla modalità vivavoce, toccare nuovamente il pulsante .
- Toccare il pulsante  per disattivare il microfono. È possibile sentire la persona chiamante ma lei non sente voi.
- Toccare il pulsante  per mettere in attesa la chiamata corrente e rispondere alla chiamata in arrivo. Toccare nuovamente per riprendere la chiamata precedente con un terzo interlocutore. È possibile mettere in attesa la chiamata corrente oppure chiuderla per rispondere alla nuova chiamata. In alternativa, è anche possibile ignorare le chiamate in arrivo da un terzo interlocutore.

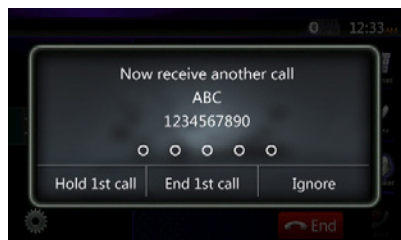

4. Una volta terminata la chiamata, toccare il pulsante  per riattaccare.

**Nota:**



- Dipendendo da alcuni telefoni, la schermata Telephone Interrupt (Interruzione telefonica) potrebbe essere chiusa e il collegamento con questo sistema potrebbe essere interrotto nel momento in cui si attiva la modalità Private (Privato).

**Realizzazione di una chiamata mediante la rubrica**

È possibile utilizzare i dati della rubrica ottenuti dal telefono per realizzare una chiamata direttamente dall'unità.



**Nota:**

- Prima di utilizzare questa funzione, i dati della rubrica devono essere stati inviati dal telefono.
- Nella schermata Phone Book vengono visualizzati solo gli elementi della rubrica che dispongono di almeno un numero telefonico registrato nei dati della rubrica acquisiti.

1. Toccare il pulsante  per visualizzare la schermata Phone Book (Rubrica).
2. Toccare il pulsante nome desiderato che si intende chiamare.
- Scorrere l'elenco verso l'alto e verso il basso per scorrere l'elenco.
3. Toccare il pulsante  per chiamare il numero specificato. Viene visualizzata la schermata Telephone Interrupt (Interruzione telefonica) e viene avviata la chiamata.
- Una volta terminata la chiamata, toccare il pulsante  per riattaccare.

**Realizzazione di una chiamata utilizzando la cronologia**

Il sistema salva i dati di registrazione delle chiamate realizzate o ricevute presenti nella memoria. È possibile confermare i dati e utilizzarli per realizzare una nuova chiamata direttamente da questa unità.



1. Toccare il pulsante . Viene visualizzata la schermata History List (Elenco cronologia).
- Gli elementi vengono ordinati in base alle chiamate realizzate, perse e ricevute.
- Scorrere l'elenco verso l'alto e verso il basso per scorrere l'elenco.
2. Toccare l'elemento della cronologia che si desidera chiamare.
3. Toccare il pulsante  per chiamare il numero specificato. Viene visualizzata la schermata Telephone Interrupt (Interruzione telefonica) e viene avviata la chiamata.
- Una volta terminata la chiamata, toccare il pulsante  per riattaccare.

**Risposta a una chiamata in entrata**

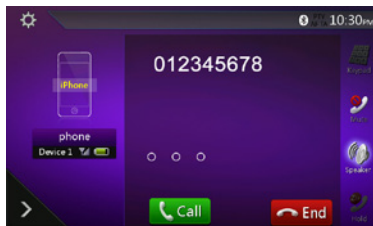
Quando arriva una chiamata, viene visualizzata la schermata di interruzione telefonica.



È possibile rispondere alle chiamate in entrata su questo sistema eseguendo la seguente operazione.

1. Toccare il pulsante  per rispondere alla chiamata.
2. Una volta terminata la chiamata, toccare il pulsante  per riattaccare.

### ***Utilizzo della funzione Siri Eyes Free***

È possibile utilizzare la funzione Siri Eyes Free con la seguente operazione.

1. Attivare l'impostazione Siri sull'iPhone.
2. Mantenere premuto il pulsante **[VOICE]** (Voce) per sentire il segnale acustico.

Sull'indicatore viene visualizzato quanto segue.

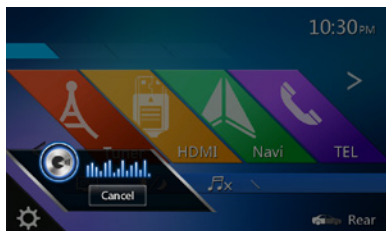
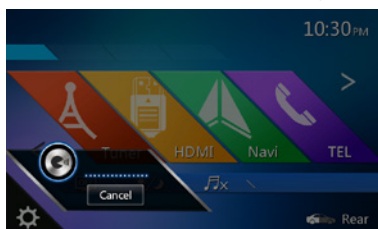

3. Parlare a Siri come se si stesse utilizzando l'iPhone.

4. Per terminare la funzione Siri Eyes Free, toccare il pulsante .

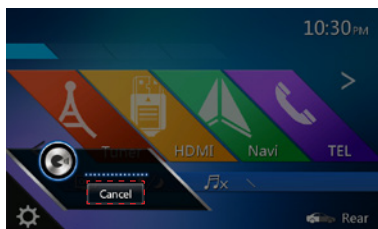

### **Note:**

*Siri Eyes Free è disponibile per iOS 6.1 o versioni successive.*

*Quando si utilizza la funzione Siri Eyes Free, usare un microfono esterno.*

# 14. OPERAZIONI SINTONIZZATORE

Il sintonizzatore di questa unità dispone del sistema RDS (Radio Data System, Sistema dati radio) nella banda FM.

## Ascolto della radio

1. Toccare il pulsante **[Tuner]** (Sintonizzatore) sulla schermata del menu principale. Viene visualizzata la schermata della modalità sintonizzatore.
2. Toccare il pulsante **[FM1/FM2/FM3/AM]** per selezionare la banda. Ogni volta che viene toccato il pulsante, la banda di ricezione radio viene cambiata nel seguente ordine: FM1->FM2->FM3->AM->FM1...

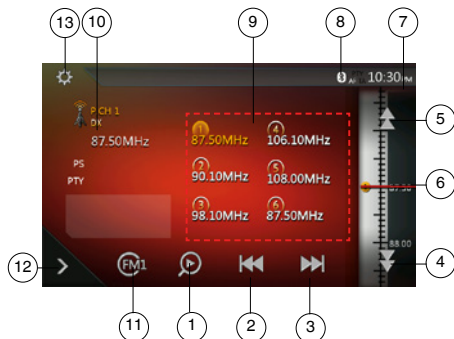

- 1 - Pulsante Preset Scan
- 2 - Pulsante Ricerca verso il basso
- 3 - Pulsante Ricerca verso l'alto
- 4 - Pulsante Sintonizzazione di un grado verso il basso
- 5 - Pulsante Sintonizzazione di un grado verso l'alto
- 6 - Visualizzazione delle frequenze
- 7 - Orario del sistema
- 8 - Indicatore stato Bluetooth
- 9 - Elenco dei canali di preselezione
- 10 - Indicatore DX/Locale
- 11 - Pulsante Banda
- 12 - Menu di scelta rapida
- 13 - Pulsante Option (Opzione)

## Ricerca della sintonia

1. Toccare il pulsante **[FM1/2/3/AM]** per selezionare la banda radio (FM o AM).
2. Toccare il pulsante **[<=>]** o **[>=>]**
  - Quando viene toccato il pulsante **[>=>]** la stazione viene ricercata nella direzione delle frequenze più alte.
  - Quando viene toccato il pulsante **[<=>]** la stazione viene ricercata nella direzione delle frequenze più basse.

## Sintonizzazione graduale

1. Toccare il pulsante **[FM1/2/3/AM]** per selezionare la banda radio (FM o AM).
2. Toccare il pulsante **[<=>]** o **[>=>]** nel menu delle frequenze per sintonizzare di un grado verso l'alto o verso il basso.

## Richiamo di una stazione preselezionata

1. Toccare il pulsante **[FM1/2/3/AM]** per selezionare la banda desiderata (FM o AM) sul sintonizzatore.
2. Premere la stazione preselezionata (da 1 a 6) nell'elenco Preset (preselezione).

## Memoria manuale

1. Toccare il pulsante della banda desiderata per selezionare la banda che si intende memorizzare.
2. Sintonizzare la stazione che si desidera memorizzare mediante la ricerca di sintonizzazione, la sintonizzazione graduale oppure tramite la sintonizzazione preselezionata.
3. Toccare e mantenere premuto il pulsante Preselezione desiderato che si intende memorizzare per 2 secondi circa.

## Impostazioni funzioni RDS

Premere il pulsante **[Option]** (Opzione) per configurare le operazioni RDS.

### Nota:

Non è possibile utilizzare la funzione RDS durante la ricezione di frequenze radio di tipo AM.

## 1. Funzione TA (Traffic Announcement, notiziario sul traffico)

Quando nella modalità TA standby (Standby TA) inizia la trasmissione di un notiziario, affinché sia possibile ascoltarla le viene assegnata la priorità massima, a prescindere dalla modalità che al momento è impostata sull'unità. È disponibile anche la sintonizzazione automatica del Programma sul traffico (TP, Traffic Program)

## Impostazione della modalità TA standby (Standby TA)

Impostare TA su ON (Attiva). La modalità TA standby (StandbyTA) viene attivata e l'acronimo "TA" viene visualizzato nella parte superiore della schermata.

Quando viene ricevuta una stazione RDS che trasmette un notiziario sul traffico, l'acronimo "TP" viene visualizzato nella parte superiore della schermata.

### Nota:

Se non viene ricevuta alcuna stazione TP, questo sistema continua l'operazione di ricerca. Un'ulteriore elaborazione della procedura precedente provoca la disabilitazione della funzione "TA" e l'interruzione della ricerca della stazione TP.

## Annullamento della trasmissione del notiziario sul traffico

Premere il pulsante **[Cancel]** (Annulla) durante la ricezione di un notiziario sul traffico.

La ricezione della trasmissione dei notiziari sul traffico viene annullata e il sistema passa alla modalità TA standby (Standby TA).



## Annullamento della modalità TA standby (Standby TA)

Quando l'acronimo "TA" è visualizzato sulla schermata, impostare TA su OFF (Disattiva) per disabilitare l'indicatore della schermata e annullare la modalità TA standby (Standby TA).

## Impostazione del volume dei notiziari sul traffico

Il volume del TA può essere impostato durante l'interruzione della trasmissione.

## 2. Funzione AF (Alternative Frequency, elenco di frequenze alternative)

La funzione AF consente di passare a una frequenza diversa sulla stessa rete allo scopo di mantenere sempre una ricezione ottimale.

### Memorizzazione automatica

La funzione di memorizzazione automatica consente di memorizzare fino a 6 stazioni che vengono automaticamente ricercate in sequenza. Se le stazioni ricevibili non raggiungono il numero totale pari a 6, nella memoria rimane la stazione precedentemente memorizzata.

1. Toccare il pulsante **[FM1/2/3/AM]** per selezionare la banda desiderata (FM o AM)
2. Toccare il pulsante **[AF]**, quindi il pulsante **[Start]** per avviare Auto Store (Memorizzazione automatica).

Viene emesso un segnale acustico e le stazioni con migliore ricezione vengono automaticamente memorizzate nell'elenco di preselezione.

#### Note:

1. Una volta eseguita la memorizzazione automatica, le stazioni precedentemente memorizzate vengono sovrascritte.
2. L'unità dispone di 4 bande, ma FM3 e AM possono essere memorizzate mediante la funzione Auto Store (Memorizzazione automatica).



## Scansione della preselezione

La scansione della preselezione consente di ricevere in ordine le stazioni memorizzate nella memoria di preselezione. Questa funzione risulta utile quando si desidera cercare una stazione specifica che è presente nella memoria.

1. Toccare il pulsante **[FM1/2/3/AM]** per selezionare la banda desiderata. (FM o AM)
2. Toccare il pulsante **[P]** per avviare la scansione della preselezione.

L'unità inizia a effettuare la scansione di ogni stazione per 10 secondi in modo sequenziale. Ma se la stazione memorizzata non è una stazione valida, la durata della scansione è di soli 2 secondi.

3. Quando viene sintonizzata la stazione desiderata, toccare nuovamente il pulsante **[P]** per rimanere in quella stazione.

## Impostazione Locale/DX

L'impostazione DX/Locale consente di modificare la sensibilità di sintonizzazione allo scopo di separare le stazioni le cui frequenze sono estremamente ravvicinate. Questa caratteristica risulta particolarmente utile nelle aree in cui vi sono molte stazioni radio ravvicinate tra loro.

# 15. OPERAZIONI DAB

## Impostazioni del sistema DAB

Prima di utilizzare il sistema DAB procedere alla configurazione in Impostazioni.

In Impostazioni, selezionare "DAB" in DAB/TV (opzionale) per attivare l'icona DAB nel menu principale.

## Ascolto del sistema DAB

1. Toccare il pulsante DAB sulla schermata del menu principale. Viene visualizzata la schermata della modalità DAB.
2. Toccare il pulsante [DAB1/DAB2/DAB3] per selezionare la banda DAB. Ogni volta che viene toccato il pulsante, la banda di ricezione DAB viene cambiata nel seguente ordine: DAB1->DAB2->DAB3->DAB1->DAB2...

### Nota:

1. La trasmissione DAB non è disponibile ovunque.
2. Il presente contenuto è opzionale. La funzione DAB può essere utilizzata quando l'unità è collegata a un sistema DAB.
3. Il sistema DAB viene venduto separatamente.

- 9 - Pulsante Pagina su elenco
- 10 - Pulsante di commutazione elenco Preset (Preselezione)/elenco Service (Servizi)
- 11 - Visualizzazione elenco Service (Servizi) in ogni categoria (Preset (Preselezione)/Ensemble (Insieme)/PTY)
- 12 - Visualizzazione Numero di preselezione/Numero canale/Numero servizio/Collegamento FM
- 13 - Pulsante banda DAB
- 14 - Pulsante Aggiornamento elenco Service (Servizi)
- 15 - Pulsante della modalità Service Link (Collegamento servizi)
- 16 - Visualizzazione versione software

## Ricerca della sintonia

È possibile sintonizzarsi sull'insieme e selezionare il servizio la cui trasmissione è in corso.

1. Toccare il pulsante [◀] o [▶] per sintonizzarsi in modo manuale e progressivo sulla stazione dell'insieme precedente o successiva.
2. Toccare a lungo il pulsante [◀] o [▶] per cercare e sintonizzarsi sulla stazione dell'insieme precedente o successiva disponibile.
3. Toccare il pulsante [◀] o [▶] per selezionare e sintonizzarsi sul servizio precedente o successivo dell'Insieme corrente.

### Nota:

*Il numero totale e il numero del servizio corrente dell'Insieme attualmente selezionato sono visualizzati al di sotto della visualizzazione della frequenza dell'Insieme, ad esempio "1/16".*

## Visualizzazione elenco Preset (Preselezione)/elenco Service (Servizi)

È possibile selezionare l'elenco dagli elenchi Preset (Preselezione), Ensemble (Insieme) o PTY.

1. Toccare il pulsante [Preset Ensemble PTY] per selezionare l'elenco che si desidera visualizzare.
2. Quando viene selezionato "Preset" (Preselezione), nell'area dell'elenco vengono visualizzati i servizi di preselezione disponibili per ogni banda DAB. Toccando un servizio presente nell'elenco è possibile ascoltarlo direttamente da quella posizione. Toccando a lungo un servizio, invece, è possibile memorizzarlo nell'elenco. L'elenco Preset (Preselezione) non viene modificato dall'esecuzione della scansione dei servizi.
3. Quando viene selezionato "Ensemble" (Insieme), nell'area dell'elenco viene visualizzato l'elenco Ensemble (Insieme) memorizzato dalla funzione Service Scan (Scansione servizi). Selezionando, quindi, ogni insieme presente nell'elenco, vengono visualizzati i servizi che vi sono contenuti. Mediante la selezione di "ALL Service" (Tutti i servizi), è possibile

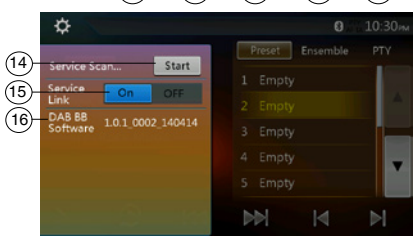

- 1 - Visualizzazione informazioni DAB
- 2 - Pulsante Opzioni (apri/chiudi)
- 3 - Pulsante Preset Scan
- 4 - Pulsante Insieme precedente/Ricerca
- 5 - Pulsante Insieme successivo/Ricerca
- 6 - Pulsante Servizio precedente nell'insieme corrente
- 7 - Pulsante Servizio successivo nell'insieme corrente
- 8 - Pulsante Pagina giù elenco



visualizzare i servizi presenti in tutti gli insiemi. Per ritornare all'elenco Ensemble (Insieme), premere il pulsante "Indietro".

- Quando viene selezionato "PTY", nell'area dell'elenco viene visualizzato l'elenco PTY category (Categoria PTY), come NEWS (Notiziari), SPORT, CULTURE (programmi culturali), POP (programmi di intrattenimento) e OTHERS (altro). Selezionando ogni PTY presente nell'elenco, vengono visualizzati i servizi contenuti nella relativa categoria PTY. Per ritornare all'elenco Ensemble (Insieme), premere il pulsante "Indietro".

#### Nota:

Se si desidera aggiornare i servizi presenti nell'elenco Ensemble (Insieme) con la trasmissione in corso, eseguire la scansione dei servizi.

#### Scansione dei servizi

Quando si desidera aggiornare i servizi correnti nell'elenco Ensemble (Insieme) o PTY, eseguire la scansione dei servizi.

- Toccare il pulsante delle opzioni  per aprire il menu delle opzioni.
- Nel menu delle opzioni, toccare il pulsante **[Start]** (Avvia).
- Toccare il pulsante **[OK]** per avviare l'aggiornamento dell'elenco dei servizi oppure premere il pulsante **[Cancel]** (Annulla) per annullare l'operazione e ritornare al menu principale.

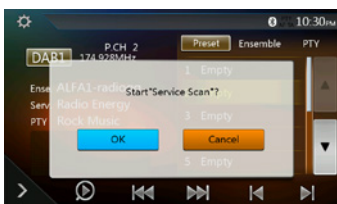

- Durante la scansione dei servizi viene visualizzata l'immagine seguente.

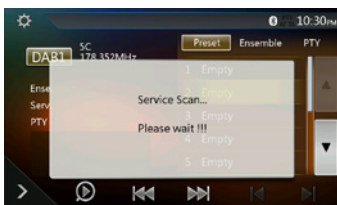

#### Note:



Una volta eseguita la scansione dei servizi, i servizi al momento disponibili vengono aggiornati negli elenchi Ensemble (Insieme) e PTY.

#### Banda DAB

Quando si tocca il pulsante della banda DAB, la banda cambia nel seguente modo DAB1->DAB2->DAB3->DAB1...



#### Scansione della preselezione

La scansione della preselezione consente di sintonizzare l'unità sui servizi memorizzati nell'elenco di preselezione, in base all'ordine assegnato.

- Toccare il pulsante **[DAB1/2/3]** per selezionare la banda desiderata.
- Toccare il pulsante  per avviare la scansione della preselezione. L'unità inizia a effettuare la scansione di ogni servizio riproducendolo per 10 secondi in modo sequenziale.
- Quando viene sintonizzato il servizio desiderato, toccare nuovamente il pulsante  per rimanere in quel servizio.

#### Impostazione del Service link (Collegamento di servizio)

È possibile impostare la modalità Service Link (Collegamento di servizio) su On (Attiva) o OFF (Disattiva). Se la funzione è impostata su On (Attiva) e il segnale del servizio è debole, il servizio deve essere collegato a quello dotato di un segnale migliore.

- Toccare il pulsante delle opzioni  per aprire il menu delle opzioni.
- Toccare il pulsante  per passare a On o OFF.

#### Nota:

Se il servizio è collegato alla stazione FM, l'indicatore FM viene attivato.

## 16. OPERAZIONI TV

Quando il sintonizzatore DVB-T opzionale è connesso all'unità, è possibile guardare il programma TV ed eseguire le operazioni su tale sintonizzatore opzionale.

Poiché la modalità di funzionamento dei dispositivi DVB-T sono diverse tra i vari modelli, per eseguire una connessione corretta all'unità è consigliato consultarne il manuale dell'utente.

Questa funzione è disponibile quando è collegato un sintonizzatore DVB-T opzionale.

### **Nota:**

*Come misura di sicurezza, l'unità dispone di una funzione di sicurezza che disattiva l'immagine quando l'automobile è in movimento, in modo che possano essere ascoltati solo i contenuti audio. Le immagini possono essere guardate solo quando l'automobile è ferma e il freno di stazionamento è attivato.*

### **Passaggio alla modalità DVB-T**

- Toccare il tasto **[TV]** sul menu principale per selezionare la modalità desiderata (quando l'unità è in fase di lettura). Nel display LCD viene visualizzato il video esterno. Se non è presente il segnale DVB-T, la schermata appare vuota.
- Premere il pulsante **[Menu]** sul pannello operativo per ritornare al menu principale.

# 17. MODALITÀ HDMI

## Connessione cablata della modalità HDMI

iPhone 5, iPhone 5s, iPhone 5c, iPhone 6, iPhone 6 Plus, iPhone 6s e iPhone 6s Plus possono essere collegati utilizzando il cavo connettore in dotazione con il dato dispositivo e il cavo HDMI (disponibile sul mercato) e l'adattatore AV digitale

### Nota:

di seguito vengono riportati esempi di cablaggio.

In base al dispositivo, è possibile collegare il dispositivo direttamente mediante il cavo CCA-771.

In base all'adattatore o al dispositivo, può verificarsi la generazione di rumore audio e/o video.

### (1) Collegamento con iPhone 5, iPhone 5s, iPhone 5c, iPhone 6, iPhone 6 Plus, iPhone 6s e iPhone 6s Plus



NX706E

Cavo HDMI disponibile sul mercato o cavo CCA-802

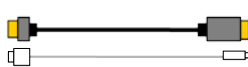

Cavo Lightning  
(in dotazione con iPhone)

Adattatore da Lightning ad AV digitale  
(prodotto da Apple Inc.)

iPhone 5, iPhone 5s, iPhone 5c,  
iPhone 6, iPhone 6 Plus, iPhone 6s  
e iPhone 6s Plus

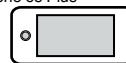

### (2) Connessione con telefono Android



NX706E

Cavo USB micro disponibile sul mercato



Cavo HDMI disponibile sul  
mercato o cavo CCA-802

Adattatore MHL  
disponibile sul  
mercato

Telefono Android



### (3) Connessione per il sistema con uscita HDMI



NX706E

Cavo HDMI disponibile sul  
mercato

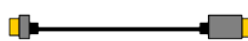

Dispositivi elettronici con uscita HDMI

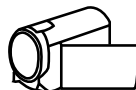

## Selezione della sorgente HDMI

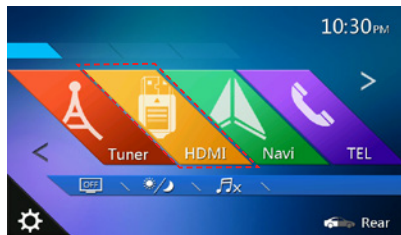

Toccare il pulsante del menu HDMI per visualizzare la schermata del dispositivo connesso.

Questa modalità HDMI è solo indicativa o è un'immagine riflessa della schermata di iPhone e su quelle dei dispositivi Android. Non è possibile il funzionamento mediante il pannello a sfioramento del sistema NX404E.

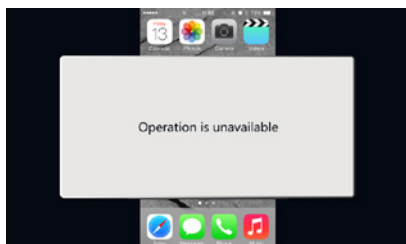

### **Nota:**

*In base all'applicazione e al modello del telefono, intorno alla schermata è possibile vedere un riquadro di colore nero.*

## 18. AUX

I dispositivi periferici esterni, come ad esempio console per giochi, videocamere, unità di navigazione, telefoni e così via, possono essere collegati al connettore AUX presente nella parte posteriore dell'unità utilizzando i cavi multimediali AV.

### Passaggio alla modalità AUX IN

Toccare il pulsante **[AUX]** sul menu principale per selezionare la modalità. Se il dispositivo esterno collegato all'ingresso AUX dispone di un segnale audio, l'unità trasmette l'audio del dispositivo esterno. Premere il pulsante Menu sul pannello operativo per tornare al menu principale.

Non è possibile controllare direttamente i dispositivi esterni collegati all'ingresso AUX.

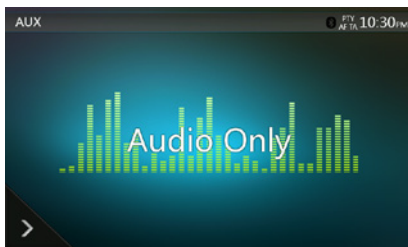

## 19. OPERAZIONI INGRESSO VIDEOCAMERA

### Passaggio alla modalità Camera (Videocamera)

Toccare il pulsante **[Camera]** nel menu principale.

Sullo schermo LCD viene visualizzato il video riprodotto dalla videocamera esterna. Se al dispositivo non è collegata una videocamera valida, nella schermata viene visualizzato il messaggio "No Video Signal" (Nessun segnale video).

Premere il pulsante MENU sul pannello operativo per ritornare al menu principale.

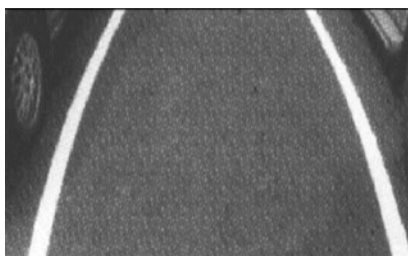
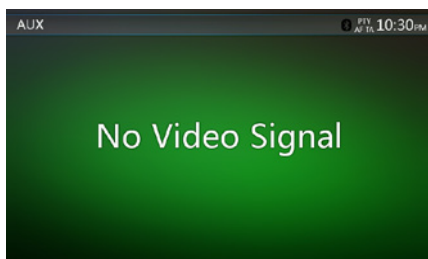

#### Nota:

*Se il cavo della retromarcia è collegato correttamente all'auto, quando la macchina aziona la retromarcia l'unità centrale passa automaticamente alla modalità della videocamera.*

# 20. OPERAZIONI DELLA SORGENTE POSTERIORE

Se il monitor posteriore è stato installato nella parte posteriore dell'abitacolo ed è collegato all'uscita AV della zona posteriore, i passeggeri seduti sui sedili posteriori possono guardare i video DVD/AUX separatamente dalla sorgente anteriore.

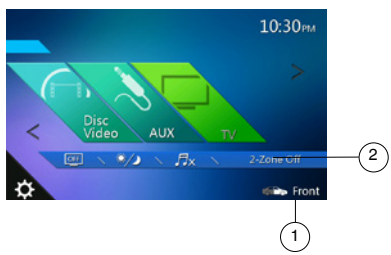

- 1 - Toccare il pulsante per accedere al menu della sorgente anteriore.
- 2 - Toccare il pulsante per chiudere la sorgente posteriore.

### Operazione a più zone

Sorgenti indipendenti possono essere riprodotte simultaneamente sull'unità. Ad esempio, è possibile riprodurre una console FM/AM sulla schermata anteriore mentre un video DVD è disponibile per i passeggeri seduti sui sedili posteriori.

### Accesso alla zona posteriore

1. Toccare il pulsante Rear (Zona posteriore) sul menu principale per accedere alla sorgente posteriore.
2. Selezionare una sorgente da riprodurre.

### Uscita dalla zona posteriore

Toccare il pulsante 2-Zone off (Disattivazione zona 2) per chiudere la sorgente posteriore.

### Nota:

1. Se la sorgente è selezionata come anteriore, non è possibile selezionare la sorgente nella zona posteriore.
2. Se la sorgente è selezionata come posteriore, non è possibile selezionare la sorgente nella zona anteriore.
3. Toccare il pulsante Front (Anteriore) per accedere al menu principale senza chiudere la zona posteriore.

### Video DVD nella zona posteriore



- 1 - Pulsante Option (Opzione)
- 2 - Visualizza tasti cursore
- 3 - Pulsante Capitolo precedente/Riavvolgimento rapido
- 4 - Pulsante Riproduzione/Messa in pausa
- 5 - Pulsante Capitolo successivo/Avanzamento rapido
- 6 - Tempo di riproduzione trascorso
- 7 - Pulsante Elenco dei menu
- 8 - consentono di passare dalla parte anteriore a quella posteriore e viceversa.

Se nella schermata è visualizzato Rear Source (Sorgente posteriore), toccare il pulsante Front/Rear (Zona anteriore/posteriore) per passare alla sorgente anteriore).

Se nella schermata è visualizzato Front Source (Sorgente anteriore), toccare il pulsante Front/Rear (Zona anteriore/posteriore) per passare alla sorgente posteriore).



### Modalità delle informazioni per il controllo della sorgente posteriore del video DVD

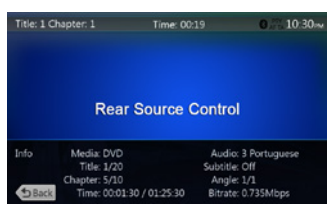

Toccare il pulsante [BACK] (Indietro) per ritornare.

### Modalità del controllo diretto della sorgente posteriore del video DVD



NOTA: per informazioni più dettagliate, consultare Sorgente anteriore del video DVD.

## Video AUX nella zona posteriore

Video separatamente dalla sorgente anteriore.

AUX



### Nota:

per informazioni più dettagliate, consultare Sorgente anteriore AUX.

## 21. SISTEMA AUDIO COMPLETAMENTE DIGITALE

NX706E è dotato di un'uscita Digitale (Ottica) che consente il collegamento al sistema audio completamente digitale Hi-Fi di Clarion.

Il sistema audio completamente digitale di Clarion rappresenta una svolta nella tecnologia audio.

A differenza dei sistemi audio tradizionali, il segnale rimane digitale fino all'altoparlante, fornendo un'esperienza Hi-Fi senza eguali.

Per ulteriori informazioni, visitare il nostro sito web all'indirizzo [www.Clarion.com](http://www.Clarion.com).

Di seguito vengono elencati i componenti del Sistema audio completamente digitale di Clarion:

- Z3: Processore audio completamente digitale, Tweeter e Unità di controllo
- Z7: altoparlante completamente digitale
- Z25W: subwoofer completamente digitale

Per dettagli su connessione, funzionamento e impostazioni, leggere il manuale per l'utente di Z3.

\* Z3, Z7 e Z25W sono venduti separatamente.

\* Per collegare il processore audio digitale Z3, è richiesto un cavo ottico.

### Esempio di sistema

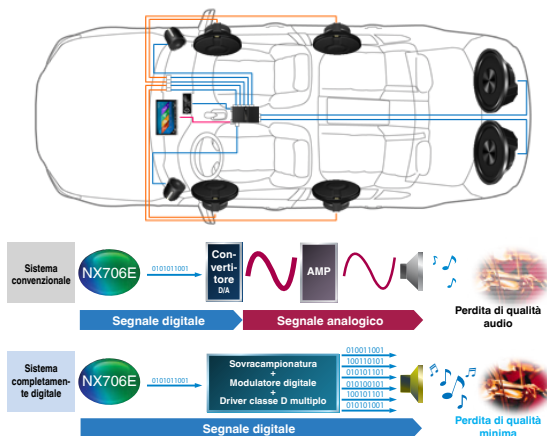

## 22. OPERAZIONI IMPOSTAZIONI

Toccare il pulsante [  ] sulla schermata del menu principale.

Viene visualizzata la schermata del menu Setting (Impostazioni).

### Menu per la configurazione generale



**System Language (Lingua di sistema):** consente di impostare la lingua della schermata del sistema.

**Shortcut Menu (Menu di scelta rapida):** Toccare il pulsante [Set] (Imposta) per andare alla schermata del menu di scelta rapida. Per effettuare le personalizzazioni, trascinare i pulsanti nell'area superiore e rilasciarli nel menu di scelta rapida in basso.



**Time (Ora):** consente di impostare l'orologio del sistema.

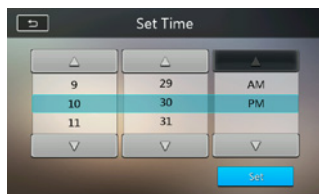

**24-Hour Format (Formato 24 ore):** consente di impostare la modalità di visualizzazione dell'orario.

**Segnale acustico:** consente di attivare o meno il segnale acustico di conferma.

**Bluetooth:** consente di attivare o meno la funzione Bluetooth.

**Wallpaper (Sfondo):** consente di scegliere lo sfondo desiderato.

Da USB è possibile importare tre immagini opzionali. Selezionare "Imported 1/2/3" (Importato 1/2/3) e toccare [Import] (Importa).

Il formato deve essere jpeg con dimensioni inferiori ai 5 M byte.



**Illumination Color (Colore illuminazione):** consente di impostare il colore di illuminazione del pannello.

**Tel Speaker (Altoparlante telefono):** sono possibili due opzioni, ovvero, sinistra e destra. Ad esempio, se l'impostazione corrente è Right (Destra), quando è in arrivo una telefonata mediante BT, solo gli altoparlanti della parte destra possono sentire il telefono.

**Version (Versione):** consente di visualizzare le informazioni relative alla versione del software.

#### Nota:

- L'ora e il formato 24 ore possono essere regolati quando la configurazione dell'ora del sistema non prevede la sincronizzazione con l'ora locale del GPS.

### Menu per la configurazione del video



**Modalità DVD Wide Screen (Widescreen DVD):** consente di attivare o meno la modalità widescreen del DVD.



**Dimmer:** consente di impostare il valore di luminosità dello schermo da 0 a 20.

**Modalità Dimmer:** sono possibili tre opzioni, ovvero, Day (Giorno), Night (Notte) e Auto (Automatico).

## Menu per la configurazione dell'audio

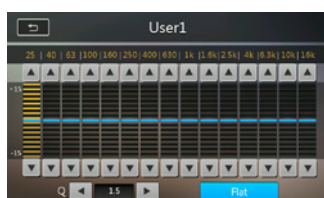
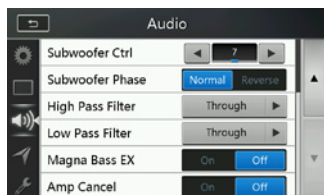
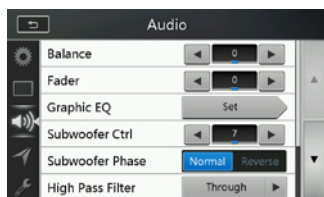

**Balance (Bilanciamento):** consente di scegliere il volume desiderato per gli altoparlanti di sinistra e di destra.

**Fader (Dissolvenza):** consente di scegliere il volume desiderato per gli altoparlanti anteriore e posteriore.

**Graphic EQ:** consente di scegliere la modalità desiderata tra Bass Boost (Amplificazione dei bassi), High Boost (Amplificazione degli alti), Natural (Neutrale), Vocal (Vocale), Impact (Di impatto) e Flat.

**Subwoofer Ctrl (Controllo subwoofer):** consente di scegliere il guadagno del subwoofer desiderato da 0 a 14.

**Subwoofer Phase (Fase subwoofer):** consente di scegliere la fase del subwoofer normale o invertita.

**High Pass Filter (Filtro passa-alto):** consente di scegliere la frequenza per high pass filter o di abilitarne

l'impostazione Diretto. Le frequenze includono 60 Hz, 90 Hz e 120 Hz.

**Filtro passa basso:** consente di scegliere la frequenza per low pass filter o di abilitarne l'impostazione Diretto. Le frequenze includono 60 Hz, 90 Hz e 120 Hz.

**Magna Bass EX:** consente di scegliere se attivare o meno l'intensità sonora.

**Amp Cancel (Annulla amp):** Selezionando ON, l'amplificatore interno di NX706E viene disattivato.

### Nota:

*Quando viene utilizzata l'uscita della linea audio è necessario utilizzare un cavo opzionale (venduto separatamente).*

## Menu per la configurazione della navigazione

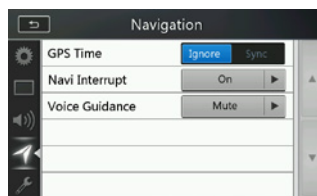

**GPS Time (Ora GPS):** consente di impostare l'orario del sistema in modo che questo sia sincronizzato o meno con l'ora locale del GPS.

**Navi Interrupt (Interruzione di navigazione):** è possibile scegliere fra tre opzioni: On/Popup/Off (Attivata/A comparsa/Disattivata). "On": la schermata di navigazione si sovrappone a quella AV quando viene raggiunto un punto importante. "Popup": una piccola finestra contenente delle informazioni relative a una svolta viene visualizzata nella parte superiore della schermata AV per indicare il punto importante. "Off" (Disattivo): consente di disattivare questa funzione.

**Voice Guidance (Guida vocale):** è possibile scegliere fra tre opzioni: On/Mute/Off. (Attivata/Attenuamento acustico/Disattivata)

On: la guida vocale interrompe qualsiasi audio attualmente riprodotto. Durante l'interruzione, non è possibile modificare il livello del volume.

Mute: la guida vocale interrompe qualsiasi audio attualmente riprodotto. Durante l'interruzione, è possibile modificare il livello del volume.

Off: la funzione di guida vocale della navigazione è disattivata.

## Menu di configurazione per altre funzioni

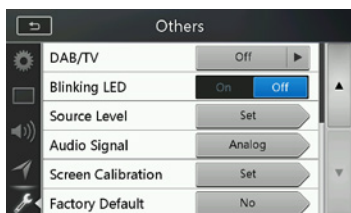
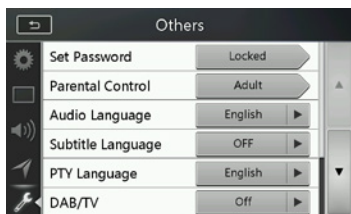

**Set Password (Imposta password):** consente di impostare la password per il controllo parentale del DVD.

**Parental Control (Controllo parentale):** consente di impostare la valutazione dell'età. Sono contemplate le opzioni Kid Safe (Adatta ai bambini)/G (Per ogni tipo di pubblico)/PG (Consigliata la presenza dei genitori) / PG-13 (Consigliata a un pubblico di età superiore ai 13 anni)/PG-R (Solo in presenza dei genitori)/R (Consigliata la presenza dei genitori per i minori di 17 anni)/NC- 17 (Vietato ai minori di 17 anni)/Adult (Solo per un pubblico adulto).

**Audio Language (Lingua dell'audio):** consente di impostare la lingua dell'audio del DVD.

**Subtitle Language (Lingua dei sottotitoli):** consente di impostare la lingua per i sottotitoli del DVD.

**PTY Language (Lingua PTY):** consente di impostare la lingua del testo PTY.

**DAB/TV:** Scegliere il dispositivo connesso: DAB, TV e Off.

**Blinking LED (Indicatore LED lampeggiante):** consente di attivare o meno LED a intermittenza.

**Source Level (Livello sorgente):** consente di impostare ogni guadagno sorgente.

**Audio Signal (Segnale audio):** consente di selezionare l'uscita audio Analogica o Ottica, Frequenza di campionatura 48kHz o 96kHz, Uscita volume Fissa o Variabile.

**Screen Calibrate (Calibratura schermo a sfioramento):** consente di attivare o meno la funzione di calibratura dello schermo a sfioramento, impostando il valore su SI o NO.

**Factory Default (Impostazioni di fabbrica):** consente di selezionare le impostazioni di fabbrica del sistema o meno.

## Impostazione del codice antifurto

1. Se l'unità non è bloccata, mantenere premuto il pulsante  per più di due secondi per visualizzare la modalità di impostazione dell'antifurto. Gli utenti possono modificare il codice antifurto.

Toccare **[YES]** (Sì) per visualizzare la tastiera numerica. Immettendo due volte la nuova password il codice antifurto è impostato e l'unità può considerarsi sicura.

Una volta attivato l'antifurto, per accendere l'unità è necessario immettere il codice antifurto corretto. Se viene immesso un codice errato per tre volte, l'unità viene bloccata e può essere sbloccata solo da personale qualificato.

2. Se l'unità non è bloccata, mantenere premuto il pulsante  per più di due secondi per visualizzare la modalità Anti-Theft setting (Impostazione antifurto). Una volta visualizzata la tastiera numerica, immettere il codice corretto per sbloccare l'unità.

### Nota:

*Se il codice antifurto viene smarrito o dimenticato, i costi di sblocco dell'unità NX706E saranno addebitati al proprietario dal servizio Clarion.*

## 23. RISOLUZIONE DEI PROBLEMI

### Generale

Problema	Causa	Soluzione
L'alimentazione non si accende. (Non viene prodotto alcun suono)	Il fusibile è bruciato	Sostituire con un fusibile dotato dello stesso amperaggio. Se il fusibile si brucia nuovamente, consultare il rivenditore.
	Cablaggio non corretto.	Consultare il centro di installazione.
Quando vengono premuti i pulsanti non viene realizzata alcuna operazione.  Le immagini nel display non sono accurate.	Si è verificato un malfunzionamento nel microprocessore a causa del rumore e così via.	Premere il pulsante di ripristino tramite un'asta sottile. <b>Nota:</b> <i>Una volta premuto il pulsante Reset, spegnere l'alimentazione ACC.</i> * Quando viene premuto il pulsante Reset (Ripristina), le frequenze delle stazioni radio, i titoli e così via, memorizzati vengono cancellati.
L'unità del telecomando non funziona.	I raggi solari hanno colpito direttamente la parte di ricezione luminosa dell'unità del telecomando.	Quando i raggi solari colpiscono direttamente la parte di ricezione luminosa dell'unità del telecomando, questo potrebbe non funzionare.
	La batteria del telecomando è scarica oppure è assente.	Controllare la batteria del telecomando.

### Lettores DVD

Problema	Causa	Soluzione
Il disco potrebbe non essere caricato.	Un disco è già caricato.	Espellere il disco prima di caricarne un altro.
	È presente del materiale estraneo all'interno dello slot di inserimento del disco.	Rimuovere il materiale oppure consultare un centro assistenza.
Il suono salta o è disturbato.	Il disco è sporco.	Pulire il disco con un panno morbido.
	Il disco è vistosamente graffiato o deformato.	Sostituire con un disco in buone condizioni.
Appena accesa l'alimentazione, la qualità del suono risulta scadente.	Potrebbe essersi formata della condensa sulle lenti interne quando l'automobile è stata parcheggiata in una zona umida.	Lasciare asciugare per 1 ora con l'alimentazione accesa.
Le immagini video non vengono visualizzate.	Il freno di stazionamento non è attivato.	Controllare che il freno di stazionamento sia attivato.

Il disco non può essere riprodotto perché è visualizzato il messaggio “ <b>PARENTAL VIOLATION</b> ” (VIOLAZIONE DEL CONTROLLO PARENTALE).	Il film supera il livello di protezione parentale configurato.	Disattivare la restrizione di visualizzazione o modificare il livello di protezione parentale. Consultare il sottoparagrafo "Impostazione del livello di protezione parentale".
---	--	---

### **Dispositivo USB**

Problema	Causa	Soluzione
Il dispositivo USB non può essere inserito.	Il dispositivo USB è stato inserito nella direzione non corretta.	Invertire la direzione di collegamento del dispositivo USB e riprovare.
	Il connettore USB è rotto.	Sostituire con un dispositivo USB nuovo.
Il dispositivo USB non viene riconosciuto.	Il dispositivo USB è danneggiato.	Scollegare il dispositivo USB e collegarlo nuovamente. Se il dispositivo continua a non essere riconosciuto, provare con un altro dispositivo USB.
	I connettori sono staccati.	
Nessun suono riprodotto mentre è visualizzato il messaggio "NO FILE".	Nessun file MP3/WMA è presente nella memoria del dispositivo USB.	Memorizzare questi tipi di file nel dispositivo USB nel modo appropriato.
Il suono salta o è disturbato.	I file MP3/WMA non sono stati codificati correttamente.	Utilizzare file MP3/WMA codificati nel modo appropriato.
L'immagine del video dell'iPod/iPhone è disturbata	Le impostazioni del segnale TV dell'iPod/iPhone non sono configurate correttamente.	Configurare le impostazioni del segnale TV (NTSC/PAL) dell'iPod/iPhone correttamente.

### **Bluetooth**

Problema	Causa	Soluzione
Non è possibile collegare il dispositivo dotato di Bluetooth con il sistema audio dell'automobile.	Il dispositivo non supporta i profili richiesti dal sistema.	Utilizzare un altro dispositivo per il collegamento.
	La funzione Bluetooth del dispositivo non è attivata.	Consultare il manuale dell'utente del dispositivo per attivare la funzione.
Dopo aver collegato un dispositivo dotato di Bluetooth, la qualità audio risulta scadente.	La ricezione del sistema Bluetooth è scarsa.	Avvicinare il dispositivo al sistema audio dell'automobile oppure rimuovere qualsiasi ostacolo presente tra il dispositivo e il sistema.

**Monitor TFT**

<b>Problema</b>	<b>Causa</b>	<b>Soluzione</b>
L'immagine non viene visualizzata.	Il freno di stazionamento non è attivato.	Controllare che il freno di stazionamento sia attivato.
Il display è scuro.	L'impostazione del controllo della luminosità è troppo bassa.	Regolare la luminosità nel modo più appropriato.
	Le condizioni di funzionamento non sono buone.	La temperatura interna del veicolo potrebbe essere pari a 0 °C o addirittura inferiore. Impostare a una temperatura adeguata (25 °C circa) e controllare di nuovo.
	Il fanale anteriore del veicolo è acceso.	Durante le ore notturne il display si oscura onde prevenire bagliori (quando il fanale anteriore del veicolo è acceso durante le ore diurne, il display si oscura)
Nel display vengono visualizzati dei punti di colore rosso, verde e blu.	-----	Questo fenomeno non è dovuto a un malfunzionamento ma rappresenta un fenomeno proprio del pannello a cristalli liquidi (il pannello a cristalli liquidi viene prodotto in base a una tecnologia di altissima precisione. Si noti che, sebbene il 99,99% o più dei pixel siano attivi, i pixel mancanti o meno illuminati rappresentano il 0,01%).

## 24. MESSAGGIO DI ERRORE

Qualora si verifichi un errore, potrebbe essere visualizzato uno dei seguenti messaggi. Adottare le misure descritte di seguito per risolvere il problema.

### **Letture DVD/CD**

Schermo	Causa	Soluzione
<b>BAD DISC (DISCO NON VALIDO)</b>	Non è possibile riprodurre il disco a causa dei graffi e così via.	Sostituire con un disco non graffiato né deformato.
<b>Invalid Disc (Disco non valido)</b>	Il disco è stato caricato al contrario nel lettore DVD e non viene riprodotto.	Espellere il disco e ricaricarlo correttamente.
<b>PARENTAL VIOLATION (VIOLAZIONE DEL CONTROLLO PARENTALE)</b>	Errore del livello di protezione parentale.	Impostare il livello di protezione parentale corretto.
<b>Errore di codice regionale</b>	Errore di codice regionale.	Espellere il disco e sostituire con un disco dotato di codice regionale corretto.

# 25. SPECIFICHE

## Sintonizzatore FM

**Intervallo di frequenza:** da 87,5 MHz a 108,0 MHz

**Sensibilità di utilizzo:** 8 dB $\mu$ V

**Separazione stereo:** 25 dB (1 KHz)

**Risposta di frequenza:** da 30 Hz a 14 KHz

## Sintonizzatore AM

**Intervallo di frequenza:** da 531 KHz a 1602 KHz

**Sensibilità di utilizzo:** 30 dB $\mu$ V

## Sistema lettore DVD

Sistema Digital Versatile Disc con funzione CDDA

### Dischi utilizzabili:

Dischi video DVD, Compact disc

**Risposta di frequenza:** da 20 Hz a 20 KHz

**Rapporto segnale/disturbo:** 88 dbA (1 W Ref)

**Distorsione:** 0,05%

**Sistema video:** NTSC/PAL

## Ingresso audio/video

**Voltaggio ingresso audio:**  $\leq 2 V_{rms}$

**Voltaggio ingresso video:**  $1.0 V_{p-p}$  @75  $\Omega$

**Sensibilità ingresso audio (uscita a 1 V)**

**Alti:** 325 mV $_{rms}$

**Medi:** 650 mV $_{rms}$

**Bassi:** 1,3 V $_{rms}$

## Uscita audio/video

**Voltaggio uscita video:**  $1.0 V_{p-p}$  @75  $\Omega$

**Dimensioni dello schermo:**

tipologia widescreen da 6,95"

**Pixel:** 1152000

**Risoluzione:** 800 x 480 x 3 (RGB)

## Bluetooth

**Specifiche tecniche:** Bluetooth Ver 2.1 + EDR

**Profilo:** HFP 1.5 (Hands Free Profile, profilo viva voce)

HSP1.0 (profilo auricolare)

A2DP (Advanced Audio Distribution Profile, profilo di distribuzione audio avanzato)

AVRCP1.2, 1.3, 1.4 (Profilo AV telecomando)

PBAP (Phone Book Access Profile, profilo accesso rubrica)

SPP (Serial Port Profile, profilo porta seriale)

**Classe di potenza:** 2

## USB

**Specifiche tecniche:** USB 1.1/2.0 (FS)

**Formati audio riproducibili:**

MP3, WMA, AAC, FLAC

**Formati video riproducibili:**

AVI, MP4, MPG/MPEG, 3gp

## Generale

**Voltaggio fonte di alimentazione:**

14,4 V CC (da 10,8 a 15,6 V ammissibili)

**Messa a terra:** negativa

**Consumo di corrente:** 4,0 A @1 W

**Corrente stimata all'antenna automatica:**  
meno di 500 mA

## Amplificatore audio

**Uscita potenza massima:** 180 W (45 W x 4)

**Impedenza altoparlanti:** 4  $\Omega$  (da 4  $\Omega$  a 8  $\Omega$  ammissibili)

### Nota:

- *Specifiche e progetto soggetti a modifiche senza preavviso.*

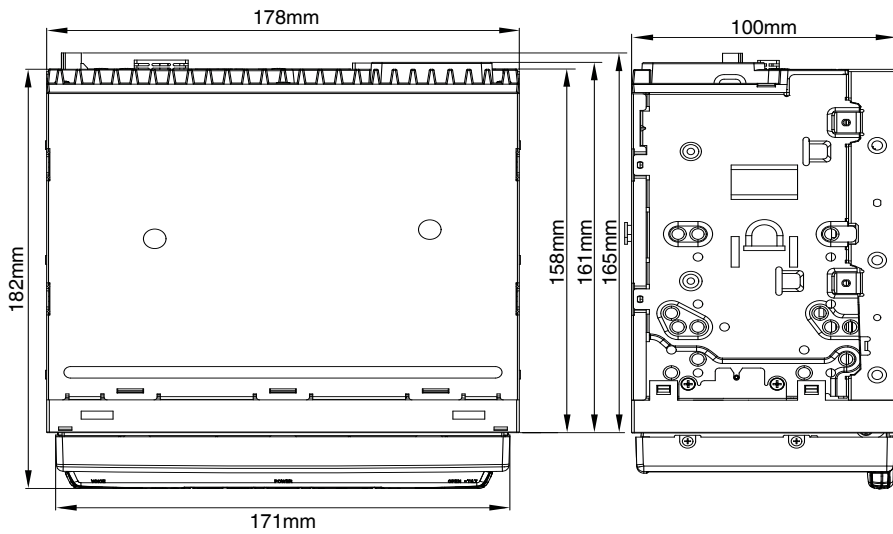

Dimensioni NX706E:  
Peso NX706E: 2,74 kg



# 26. GUIDA AL COLLEGAMENTO DEI CAVI

## Nota:

- Prima di eseguire l'installazione, assicurarsi di scollegare il cavo negativo della batteria dell'automobile.
- Nei dispositivi opzionali, i cavi RCA e i cavi del connettore vengono venduti separatamente.
- Quando si collega il cavo HDMI e USB, eseguire il fissaggio con i morsetti.

## NX706E

Nota: Per evitare il collegamento del cavo ottico, fissare il cavo a NX706E con del nastro in vinile.

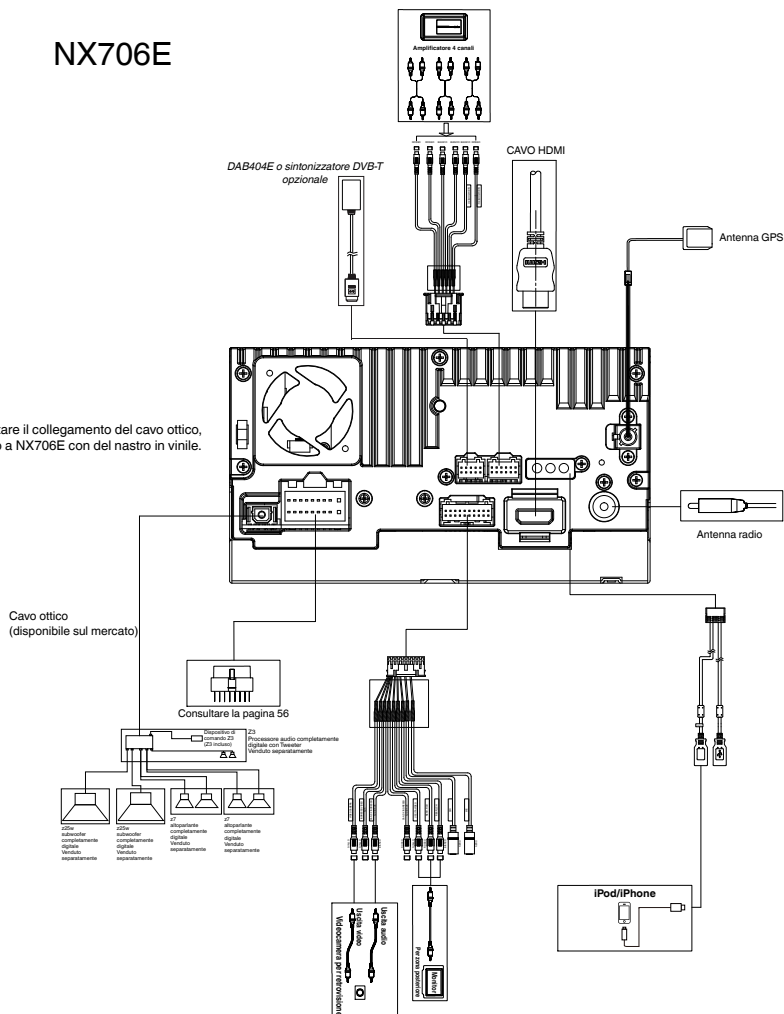

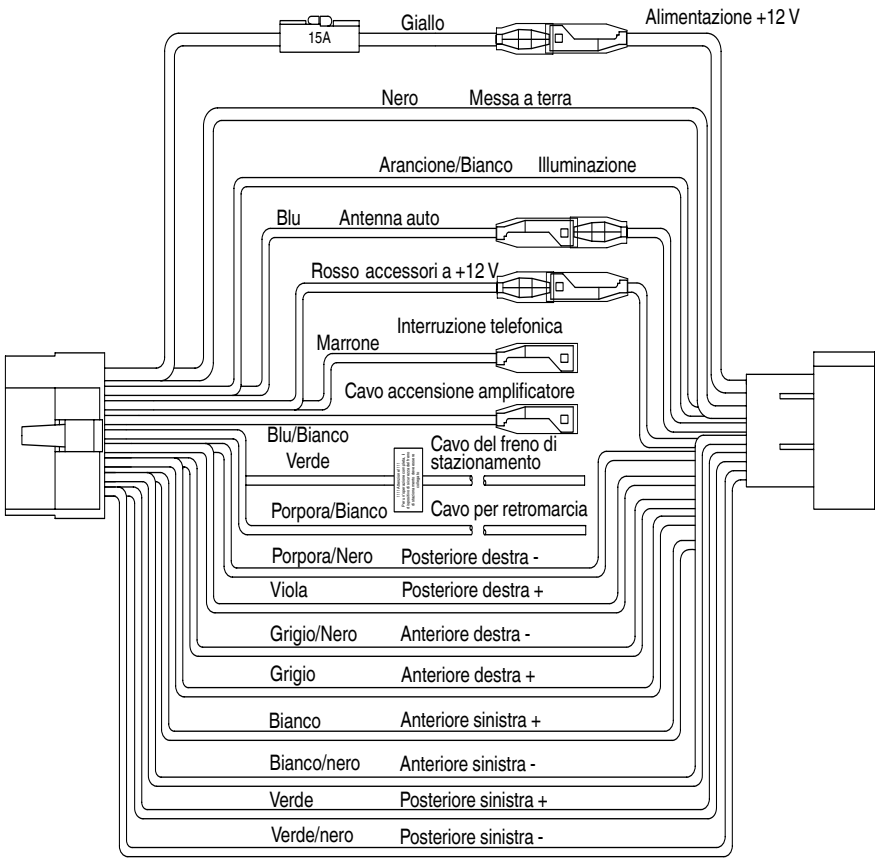

**Nota:**

\*1: collegando il terminale della funzione di INTERRUZIONE TELEFONICA tale funzione attiverà la modalità silenziosa dell'audio ogni volta che il filo in lamé riceve un segnale negativo o di terra.



clarion®

Manuale utente

***NX706E***

---

Italiano

■ **Navigation**

Grazie per aver scelto Clarion NX404 per la navigazione. Inizia subito a utilizzare Clarion NX404. Il presente documento contiene una descrizione dettagliata del software di navigazione. Anche se l'utilizzo permetterà di scoprire facilmente Clarion Mobile Map e il suo funzionamento, si raccomanda di leggere attentamente il presente manuale per comprendere a fondo le schermate e le funzioni esatte di tutti i pulsanti e delle icone.

Mantenere aggiornato il sistema di navigazione è molto facile. È sufficiente scaricare i nuovi dati delle mappe dal sito del portale Clarion, memorizzarli in una scheda microSD e inserire la scheda nell'apposito slot sul lato anteriore del Clarion NX404. Grazie alle mappe sempre aggiornate, è ora possibile evitare spiacevoli sorprese.

## Sommario

<b>1 Avvertenze e informazioni per la sicurezza .....</b>	<b>6</b>
<b>2 Guida introduttiva .....</b>	<b>7</b>
2.1 <i>Menu di Navigazione</i> .....	8
2.2 <i>Pulsanti e altri comandi su schermo</i> .....	9
2.2.1 <i>Uso delle tastiere</i> .....	11
2.2.2 <i>Oltre il tocco singolo dello schermo</i> .....	12
2.3 <i>Schermata Mappa</i> .....	13
2.3.1 <i>Navigazione sulla mappa</i> .....	13
2.3.2 <i>Indicatori di posizione</i> .....	15
2.3.2.1 <i>Simbolo del veicolo e Blocca su strada</i> .....	15
2.3.2.2 <i>Posizione selezionata sulla mappa (Cursore) e oggetto selezionato sulla mappa</i> .....	15
2.3.3 <i>Oggetti sulla mappa</i> .....	16
2.3.3.1 <i>Vie e strade</i> .....	16
2.3.3.2 <i>Anteprima svolta e Prossima strada</i> .....	16
2.3.3.3 <i>Informazioni sulle corsie e segnali stradali</i> .....	17
2.3.3.4 <i>Panoramica incroci</i> .....	18
2.3.3.5 <i>Aree di servizio autostradali</i> .....	18
2.3.3.6 <i>Tipi di oggetti 3D</i> .....	19
2.3.3.7 <i>Elementi del percorso attivo</i> .....	19
2.3.3.8 <i>Eventi del traffico</i> .....	20
2.3.4 <i>Manipolazione della mappa</i> .....	21
2.3.5 <i>Menu Scelta rapida</i> .....	23
2.3.6 <i>Verifica dei dettagli della posizione corrente (Dove sono?)</i> .....	25
<b>3 Navigazione su strada .....</b>	<b>27</b>
3.1 <i>Selezione della destinazione di un percorso</i> .....	27
3.1.1 <i>Ricerca combinata</i> .....	28
3.1.1.1 <i>Ricerca combinata - Navigazione verso una destinazione recente (Cronologia)</i> .....	30
3.1.1.2 <i>Ricerca combinata - Navigazione verso una destinazione Preferita</i> .....	31
3.1.1.3 <i>Ricerca combinata - Navigazione verso un indirizzo</i> .....	32
3.1.1.4 <i>Ricerca combinata - Navigazione verso un incrocio</i> .....	33
3.1.1.5 <i>Ricerca combinata - Navigazione verso un POI</i> .....	34
3.1.1.6 <i>Ricerca combinata - Navigazione verso un POI per categoria</i> .....	35
3.1.2 <i>Immissione di un indirizzo o parte di un indirizzo</i> .....	36
3.1.2.1 <i>Immissione di un indirizzo</i> .....	37
3.1.2.2 <i>Immissione del punto intermedio di una strada come destinazione</i> .....	39
3.1.2.3 <i>Selezione di un'intersezione come destinazione</i> .....	40
3.1.2.4 <i>Selezione di un centro città come destinazione</i> .....	42

3.1.2.5 Immissione di un indirizzo con un codice postale.....	44
3.1.2.6 Suggerimenti per immettere rapidamente gli indirizzi.....	46
3.1.3 Selezione della destinazione dai POI.....	46
3.1.3.1 Ricerca rapida di un POI.....	47
3.1.3.2 Ricerca di un POI usando le categorie predefinite.....	48
3.1.3.3 Ricerca di un POI per categoria.....	50
3.1.3.4 Ricerca di un POI per nome.....	53
3.1.3.5 Ricerca di un POI per numero di telefono.....	56
3.1.3.6 Selezione di assistenza nelle vicinanze da 'Dove sono?'	57
3.1.4 Selezione di un punto della mappa come destinazione.....	59
3.1.5 Selezione di un Preferito come destinazione.....	60
3.1.6 Selezione della posizione di Casa.....	61
3.1.7 Selezione di una destinazione recente dalla Cronologia.....	62
3.1.8 Immissione delle coordinate della destinazione.....	63
3.1.9 Creazione di un percorso dall'elenco delle destinazioni (Crea percorso).....	64
3.2 Visualizzazione dell'intero percorso sulla mappa.....	65
3.3 Verifica dei parametri del percorso e accesso alle funzioni relative al percorso.....	66
3.4 Modifica del percorso attivo.....	67
3.4.1 Selezione di una nuova destinazione con un percorso esistente: nuovo percorso, nuova tappa o nuova destinazione finale.....	67
3.4.2 Impostazione di una nuova posizione di partenza del percorso.....	68
3.4.3 Modifica dell'elenco delle destinazioni (Modifica percorso).....	69
3.4.4 Sospensione del percorso attivo.....	70
3.4.5 Annullamento del percorso attivo.....	70
3.4.6 Verifica dei percorsi alternativi nella pianificazione del percorso.....	71
3.4.7 Verifica dei percorsi alternativi a un percorso esistente.....	72
3.4.8 Cambiamento dei tipi di strada usati per la pianificazione del percorso.....	73
3.5 Salvataggio di un luogo come destinazione Preferita.....	74
3.5.1 Modifica dei dettagli di una destinazione preferita.....	75
3.6 Salvataggio di un punto della mappa come punto di avviso.....	76
3.7 Modifica di un punto di avviso.....	77
3.8 Visione della simulazione del percorso.....	78
<b>4 Navigazione fuoristrada.....</b>	<b>80</b>
4.1 Selezione della destinazione del percorso.....	80
4.2 Navigazione in modalità fuoristrada.....	80
<b>5 Guida di riferimento.....</b>	<b>82</b>
5.1 I concetti fondamentali.....	82
5.1.1 Smart Zoom.....	82
5.1.2 Temi colore diurno e notturno.....	82

5.1.3	Panoramica tunnel.....	82
5.1.4	Calcolo del percorso e ricalcolo.....	83
5.1.5	Percorso verde.....	84
5.1.6	Telecamere di sicurezza stradale e altri punti di avviso di prossimità .....	85
5.1.7	Avvisi sui limiti di velocità.....	86
5.1.8	Informazioni sul traffico nella pianificazione del percorso.....	86
5.1.8.1	Informazioni sul traffico in tempo reale (TMC).....	86
5.2	Menu Altro.....	89
5.3	Menu Impostazioni .....	90
5.3.1	Suoni e avvisi.....	92
5.3.2	Personalizzazione del menu Scelta rapida .....	94
5.3.3	Impostazioni del traffico .....	95
5.3.4	Impostazioni del percorso .....	95
5.3.5	Profili utente .....	98
5.3.6	Impostazioni della mappa .....	98
5.3.7	Impostazioni della guida visiva.....	99
5.3.8	Impostazioni del display .....	101
5.3.9	Impostazioni locali.....	101
5.3.10	Impostazioni del monitor di viaggio .....	102
5.3.11	Impostazioni di raccolta registri.....	102
<b>6</b>	<b>Glossario.....</b>	<b>103</b>
<b>7</b>	<b>Contratto di licenza con l'utente finale .....</b>	<b>105</b>
<b>8</b>	<b>Copyright – Note legali .....</b>	<b>112</b>



## **1 Avvertenze e informazioni per la sicurezza**

Il sistema di navigazione consente di raggiungere la destinazione selezionata con il ricevitore GPS integrato. Clarion Mobile Map non trasmette la posizione GPS, e non può pertanto essere utilizzato da terzi per rilevare la posizione dell'utente.

Accettandolo al primo utilizzo dell'applicazione, Clarion Mobile Map raccoglierà informazioni sull'utilizzo e registri GPS che potranno essere usati per migliorare l'applicazione e la qualità e copertura delle mappe. I dati verranno elaborati in forma anonima, nessuno sarà in grado di rintracciare alcuna informazione personale. Se in un secondo momento si cambia idea, sarà possibile attivare o disattivare la raccolta dei registri in Impostazioni (pagina 102).

Se alla guida di un veicolo, è importante guardare lo schermo solo in condizioni di totale sicurezza. Si raccomanda pertanto al conducente di utilizzare Clarion Mobile Map prima di mettersi in viaggio, pianificando il percorso prima di partire e fermandosi in condizioni di sicurezza qualora fosse necessario modificare qualche dettaglio del percorso.

Si devono sempre rispettare la segnaletica e la geometria stradale. Qualora ciò comportasse deviazioni dal percorso raccomandato, Clarion Mobile Map modificherà opportunamente le istruzioni.

Mai collocare il dispositivo Clarion NX404 dove possa ostruire la visibilità del conducente, entro la zona di apertura degli airbag o laddove possa essere causa di lesioni in caso di incidente.

Per ulteriori informazioni, consultare il Contratto di licenza con l'utente finale (pagina 105).

## 2 Guida introduttiva

Clarion Mobile Map è ottimizzato per l'uso in auto. e può essere facilmente utilizzato toccando i pulsanti su schermo e le mappe con le punte delle dita.

La prima volta che si utilizza il software di navigazione, si avvia automaticamente un processo di impostazione iniziale. Procedere come segue:

1. Selezionare la lingua scritta dell'interfaccia dell'applicazione. Questa potrà essere modificata in un secondo momento in Impostazioni locali (pagina 101).

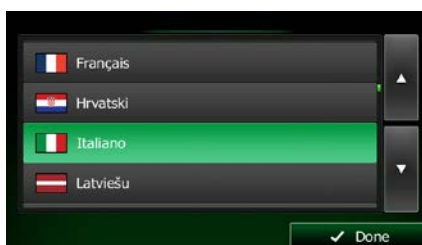

2. Leggere il Contratto di licenza con l'utente finale. Toccare  per continuare.



3. Verrà ora chiesto se si consente al software di raccogliere informazioni sull'uso dell'applicazione e i registri GPS, per utilizzarli al fine di migliorare l'applicazione e la qualità e copertura delle mappe.

Toccare  per consentire la raccolta di statistiche in forma anonima o disattivare la funzione. In un secondo momento sarà possibile attivare o disattivare singolarmente la raccolta delle diverse informazioni nelle impostazioni di Raccolta registri (pagina 102).

4. Viene avviata la Configurazione guidata. Toccare  per continuare.

5. Selezionare la lingua e la voce usate per i messaggi della guida vocale. Questa potrà essere modificata in un secondo momento nelle impostazioni di Suoni e avvisi (pagina 101).



6. Se necessario, modificare il formato dell'ora e le unità di misura. Queste impostazioni potranno essere modificate in un secondo momento in Impostazioni locali (pagina 101).



7. Se necessario, modificare le opzioni di pianificazione del percorso predefinite. Queste potranno essere modificate in un secondo momento in Parametri del percorso (pagina 95).



8. L'impostazione iniziale è ora completa. La Configurazione guidata può essere riavviata in un secondo momento dal menu Impostazioni (pagina 90).



Una volta completata l'impostazione iniziale, viene visualizzato il menu Navigazione e sarà possibile iniziare a usare Clarion Mobile Map.

## 2.1 Menu di Navigazione



Il menu di Navigazione offre accesso a tutte le parti di Clarion Mobile Map.

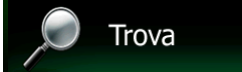

Sono disponibili le seguenti opzioni:

- Toccare  **Trova** per scegliere la destinazione immettendo un indirizzo oppure selezionando un POI (punto di interesse), un punto della mappa o uno dei propri Preferiti. È possibile anche cercare tra le destinazioni recenti della Cronologia Smart oppure immettere delle coordinate.
- Toccare  **Percorso** per visualizzare i parametri del percorso e l'intero percorso sulla mappa. Si possono anche eseguire azioni relative al percorso, come modificarlo o eliminarlo,

impostare un punto di partenza, scegliere percorsi alternativi, evitare parti del percorso, simulare la navigazione o aggiungere la destinazione ai propri Preferiti.





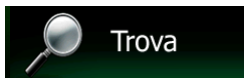
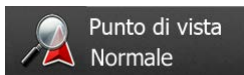
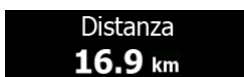

- Toccare  per simulare percorsi dimostrativi o eseguire applicazioni aggiuntive.
- Toccare  per iniziare a navigare sulla mappa. Il pulsante stesso è una mappa in miniatura con la posizione corrente, il percorso raccomandato e la zona circostante. Toccare il pulsante ingrandire la mappa a schermo intero.
- Toccare  per aprire la schermata Sommario traffico.

## 2.2 Pulsanti e altri comandi su schermo

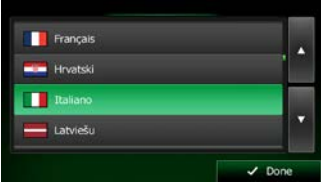
Per l'uso di Clarion Mobile Map, solitamente si toccano i pulsanti del touch-screen.









Le selezioni o modifiche vanno confermate solo se l'applicazione deve essere riavviata o deve eseguire una riconfigurazione importante, oppure se si stanno per perdere dati o impostazioni. Altrimenti Clarion Mobile Map salva le selezioni e applica le nuove impostazioni senza chiedere conferma.

Tipo	Esempio	Descrizione	Utilizzo
Pulsante		Toccarlo per avviare una funzione, aprire una nuova schermata o impostare un parametro.	Toccare una volta.
Pulsante con valore		Alcuni pulsanti visualizzano il valore corrente di un campo o di un'impostazione. Toccare il pulsante per cambiare il valore. Dopo la modifica, sul pulsante verrà visualizzato il nuovo valore.	Toccare una volta.
Icona		Mostra informazioni di stato.	Alcune icone fungono anche da pulsanti. Toccarle una volta.

<p>Elenco</p>		<p>Quando sono disponibili più opzioni tra cui effettuare una selezione, tali opzioni vengono visualizzate in un elenco.</p>	<p>Toccare un punto qualsiasi dell'elenco e trascinarlo verso l'alto o verso il basso con un dito. A seconda della velocità con cui si muove il dito, l'elenco si muoverà più o meno velocemente, solo di poco oppure fino alla fine.</p> <p>In alternativa passare tra una pagina e l'altra con i pulsanti  e , quindi toccare l'elemento desiderato.</p>
<p>Pulsante di opzione</p>		<p>Quando sono disponibili solo poche scelte, al posto degli elenchi ci possono essere i pulsanti di opzione. È possibile selezionare un solo elemento.</p>	<p>Toccare uno dei pulsanti per selezionare il relativo elemento.</p>
<p>Casella di controllo</p>		<p>Quando sono disponibili solo due scelte, un segno di spunta indica che la funzione è attiva.</p>	<p>Toccare la casella di controllo per apporre o rimuovere il segno di spunta, ossia per attivare o disattivare la relativa funzione.</p>
<p>Dispositivo di scorrimento</p>		<p>Se una funzione può essere regolata entro un dato intervallo di valori, Clarion Mobile Map mostra un dispositivo di scorrimento che visualizza e consente di impostarne il valore.</p>	<ul style="list-style-type: none"> <li>• Trascinare il cursore per spostarlo nella nuova posizione sul dispositivo di scorrimento.</li> <li>• Toccare il dispositivo di scorrimento nel punto in cui si desidera che appaia il cursore, e il cursore si sposterà in tale posizione.</li> </ul>
<p>Tastiera virtuale</p>		<p>Tastiere alfabetiche e alfanumeriche per l'immissione di testo e numeri.</p>	<p>Ciascun tasto è un pulsante del touch-screen.</p>











## 2.2.1 Uso delle tastiere

L'immissione di lettere o numeri è richiesta solo quando non vi è modo di evitarla. È possibile digitare con le punte delle dita sulle tastiere a schermo intero e si può passare tra vari layout di tastiera, quali ad esempio inglese, greca o numerica.

Attività	Istruzioni
Passaggio a un altro tipo di tastiera, ad esempio da tastiera inglese a tastiera greca	Toccare il pulsante  e selezionare il nuovo tipo di tastiera dall'elenco.
Correzione di quanto immesso con la tastiera	Toccare  per eliminare caratteri non necessari. Toccare e tenere premuto il pulsante per eliminare più caratteri o l'intera stringa immessa.
Inserimento di uno spazio, ad esempio tra nome e cognome o in nomi delle vie composti da più parole	Toccare il pulsante  in basso al centro della schermata.
Inserimento di lettere maiuscole e minuscole	Durante l'inserimento di testo, il primo carattere è maiuscolo mentre gli altri sono minuscoli. Toccare  per inserire una lettera maiuscola o toccare due volte per attivare il Blocco maiuscole. Toccare nuovamente per tornare alle lettere minuscole.
Inserimento di numeri e simboli	Toccare  per passare a una tastiera con numeri e simboli.
Completamento dell'immissione con tastiera (accettazione del risultato della ricerca suggerito)	Toccare  .
Completamento dell'immissione con tastiera (apertura dell'elenco di risultato della ricerca)	Toccare  .
Completamento dell'immissione con tastiera (salvataggio di quanto immesso)	Toccare  .
Annullamento di quanto immesso con la tastiera (ritorno alla schermata precedente)	Toccare  .

## 2.2.2 Oltre il tocco singolo dello schermo

In genere è sufficiente toccare lo schermo una volta sola. Alcune utili funzioni però sono accessibili con il tocco combinato dello schermo. Si tratta delle seguenti:

Azione	Dettagli
Toccare e tenere premuto lo schermo	<p>Toccare e tenere premuti i seguenti pulsanti per accedere alle seguenti funzioni aggiuntive:</p> <ul style="list-style-type: none"> <li>• Toccare e tenere premuto  nelle schermate con elenchi e menu per visualizzare la schermata Mappa.</li> <li>• Toccare e tenere premuto uno dei pulsanti , , , ,  e  nella schermata Mappa: per ruotare, inclinare o ridimensionare la mappa in modo continuo.</li> <li>• Toccare e tenere premuto  nelle schermate con le tastiere per eliminare rapidamente più caratteri.</li> <li>• Toccare e tenere premuto  o  negli elenchi lunghi per passare da una pagina all'altra in modo continuo.</li> </ul>
Movimenti (trascinamento)	<p>Trascinare le selezioni sullo schermo serve solo per eseguire le seguenti operazioni:</p> <ul style="list-style-type: none"> <li>• Spostare i cursori dei dispositivi di scorrimento.</li> <li>• Scorrere gli elenchi: toccare un punto qualsiasi dell'elenco e trascinarlo verso l'alto o verso il basso con un dito. A seconda della velocità con cui si muove il dito, l'elenco si muoverà più o meno velocemente, solo di poco oppure fino alla fine.</li> <li>• Muovere la mappa in modalità di consultazione della mappa: selezionare la mappa e trascinarla nella direzione desiderata.</li> </ul>

## 2.3 Schermata Mappa

### 2.3.1 Navigazione sulla mappa

La schermata Mappa è la schermata più importante e di uso più frequente di Clarion Mobile Map.

Nel menu di Navigazione è visualizzata una mappa in miniatura come parte del pulsante

Mostra mappa



Mostra mappa

Per ingrandire tale piccola mappa e aprire la schermata Mappa, toccare

La mappa mostra la posizione corrente (il simbolo del veicolo, per impostazione predefinita una freccia blu), il percorso consigliato (una linea arancione) e la zona circostante.

Se la posizione GPS non è disponibile, il simbolo del veicolo è trasparente e mostra l'ultima posizione nota.

Nell'angolo superiore sinistro c'è il simbolo di un satellite circondato da punti colorati. Maggiore è il numero di punti verdi, più vicini ci si trova all'ottenimento di una posizione GPS valida.



Quando la posizione GPS è disponibile, il simbolo del veicolo è visualizzato a colore pieno e indica la posizione corrente.



Nella schermata sono presenti pulsanti a sfioramento e campi di dati che facilitano la navigazione. Durante la navigazione, la schermata mostra le informazioni sul percorso.

Il pulsante  offre accesso rapido alle funzioni di uso frequente. È possibile cambiare le funzioni disponibili in Impostazioni.



Per impostazione predefinita, nell'angolo inferiore destro è visualizzato un solo campo di dati. Toccare tale campo per visualizzare tutti i campi di dati del percorso. Toccare uno dei campi di dati per far sparire gli altri e visualizzare solo quello selezionato.



Quando si sta navigando un percorso attivo i campi di dati sono diversi rispetto a quando non è stata specificata una destinazione (la linea arancione non è visualizzata).

Campi di dati predefiniti quando si viaggia senza una destinazione (toccare e tenere premuto un campo per cambiarne il valore):

<b>Campo</b>	<b>Descrizione</b>
<b>Velocità</b> <b>61 km/h</b>	Mostra la velocità corrente data dal ricevitore GPS.
<b>Limite velocità</b> <b>70 km/h</b>	Mostra il limite di velocità della strada corrente, se questa informazione è disponibile nella mappa.
<b>Tempo</b> <b>17:11</b>	Mostra l'ora corrente corretta in base alla differenza di fuso orario. L'ora esatta viene trasmessa dai satelliti GPS, mentre le informazioni sul fuso orario provengono dalla mappa oppure possono essere impostate manualmente in Impostazioni locali. (L'ora corrente viene sempre visualizzata nell'angolo superiore sinistro delle schermate dei menu.)

Campi di dati predefiniti quando si segue un percorso (toccare e tenere premuto un campo per cambiarne il valore):

<b>Campo</b>	<b>Descrizione</b>
<b>Distanza</b> <b>16.9 km</b>	Indica la distanza di percorso da percorrere per raggiungere la destinazione finale.
<b>Tempo restante</b> <b>0:16</b>	Indica il tempo necessario per raggiungere la destinazione finale del percorso, in base alle informazioni disponibili sulle rimanenti parti del percorso.  Se il dispositivo Clarion NX404 è in grado di ricevere informazioni sul traffico in tempo reale, il calcolo prende in considerazione gli eventuali ritardi del traffico che dovessero interessare il percorso, qualora le informazioni al riguardo siano state ricevute. Questo tipo di calcolo tuttavia tende ad essere impreciso.

<p>Ora di arrivo <b>17:22</b></p>	<p>Indica l'ora di arrivo stimato alla destinazione finale del percorso, in base alle informazioni disponibili sulle rimanenti parti del percorso.</p> <p>Se il dispositivo Clarion NX404 è in grado di ricevere informazioni sul traffico in tempo reale, il calcolo prende in considerazione gli eventuali ritardi del traffico che dovessero interessare il percorso, qualora le informazioni al riguardo siano state ricevute. Questo tipo di calcolo tuttavia tende ad essere impreciso.</p>
---------------------------------------	---

## 2.3.2 Indicatori di posizione

### 2.3.2.1 Simbolo del veicolo e Blocca su strada

Quando la posizione GPS è disponibile, Clarion Mobile Map indica la posizione corrente sulla mappa con il simbolo del veicolo. Per impostazione predefinita, il simbolo del veicolo è una freccia blu, ma tale icona può essere cambiata in Impostazioni.

Quando è selezionata la navigazione su strada, l'icona con il simbolo del veicolo potrebbe non indicare la posizione GPS e la direzione di percorrenza esatte. Se ci sono strade vicine, è allineata alla strada più vicina per eliminare gli errori della posizione GPS, e la direzione dell'icona è allineata con la direzione della strada.

Se si seleziona la navigazione fuoristrada: L'icona con il simbolo del veicolo viene posta in corrispondenza dell'esatta posizione GPS. La direzione dell'icona indica la direzione di percorrenza.

### 2.3.2.2 Posizione selezionata sulla mappa (Cursore) e oggetto selezionato sulla mappa

È possibile contrassegnare un punto della mappa nei seguenti modi:

- Toccando la mappa durante la navigazione,
- Toccando la mappa quando viene chiesto di confermare la destinazione al termine di una ricerca, oppure
- Toccando la mappa in Trova sulla mappa (pagina 59)

Quando è selezionato un punto della mappa, in corrispondenza di tale punto appare il Cursore. Il Cursore

viene visualizzato come un punto rosso al centro di un circoletto rosso (  ), affinché sia visibile a qualsiasi livello di zoom.

La posizione del Cursore può essere utilizzata come destinazione del percorso, nuovo punto di avviso, è possibile cercare POI nelle sue vicinanze, oppure si può salvare tale posizione tra le destinazioni preferite.

È possibile anche selezionare degli oggetti sulla mappa. Toccando la mappa in corrispondenza dell'icona di un POI o un punto di avviso, si seleziona tale oggetto (intorno ad esso appare un cerchio rosso), ed è possibile ottenere informazioni su tale oggetto o utilizzarlo come punto del percorso.

## 2.3.3 Oggetti sulla mappa

### 2.3.3.1 Vie e strade

Clarion Mobile Map mostra le vie e le strade in modo analogo a come appaiono sulle cartine stradali cartacee. I colori e lo spessore corrispondono alla loro importanza: in questo modo è facile distinguere un'autostrada da una strada secondaria.

### 2.3.3.2 Anteprima svolta e Prossima strada

Durante la navigazione di un percorso, la parte superiore della schermata Mappa mostra informazioni sul prossimo evento del percorso (la prossima manovra) e la prossima strada da percorrere o città da raggiungere.







Un campo nell'angolo superiore sinistro mostra la manovra successiva. Vengono indicati sia il tipo di evento (svolta, rotonda, uscita dall'autostrada ecc.), sia la sua distanza dalla posizione corrente.

Un'icona più piccola mostra il tipo della manovra seguente, se vicina alla prossima. In caso contrario viene visualizzata solo la prossima manovra.



Gran parte di queste icone sono molto intuitive. La seguente tabella elenca alcuni degli eventi di percorso più frequenti. Gli stessi simboli vengono usati in entrambi i campi:

Icona	Descrizione
	Girare a sinistra
	Girare a destra
	Tornare indietro
	Portarsi a destra
	Girare strettamente a sinistra

	Mantenere la sinistra
	Continuare dritto all'incrocio
	Girare a sinistra alla rotonda, 3a uscita (prossima manovra).
	Entrare nella rotonda (manovra seguente).
	Entrare in autostrada
	Uscire dall' autostrada
	Imbarcarsi sul ferry
	Lasciare il ferry
	Avvicinamento a una tappa.
	Avvicinamento alla destinazione

### 2.3.3.3 Informazioni sulle corsie e segnali stradali

Quando si viaggia su strade a più corsie, per seguire il percorso consigliato è importante tenersi sulla corsia giusta. Se nei dati della mappa sono disponibili informazioni sulla corsie, Clarion Mobile Map visualizza le corsie e le rispettive direzioni con piccole frecce nella parte inferiore della mappa. Le frecce evidenziate rappresentano le corsie e la direzione da tenere.

Se sono disponibili maggiori informazioni, le frecce sono sostituite da segnali stradali. I segnali stradali sono visualizzati nella parte superiore della mappa. Il colore e lo stile dei segnali stradali sono simili a quelli reali che si trovano sopra o lungo la strada. Essi indicano le destinazioni disponibili e il numero della strada a cui porta una data corsia.

Mentre si viaggia senza seguire un percorso particolare consigliato, tutti i segnali stradali hanno un aspetto simile. Quando invece si segue un percorso, il segnale stradale che indica la corsia o le corsie da tenere è visualizzato in colori vivaci, mentre tutti gli altri sono più scuri.

Se si desidera nascondere i segnali stradali correntemente visualizzati, toccarne uno per tornare alla schermata Mappa normale, finché non verranno ricevute nuove formazioni sui segnali stradali.

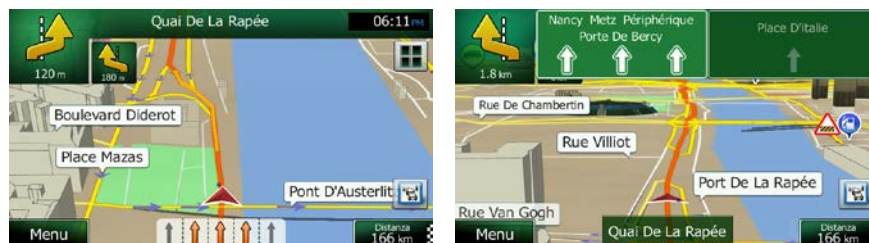

### 2.3.3.4 Panoramica incroci

Se ci si sta avvicinando all'uscita di un'autostrada o a un'intersezione complessa e le informazioni necessarie sono disponibili, la mappa viene sostituita da una vista panoramica 3D dell'intersezione. Le corsie da tenere sono indicate da frecce. Nella parte superiore della schermata, i segnali stradali mostrano informazioni aggiuntive.

Se si desidera nascondere l'incrocio correntemente visualizzato, toccare l'immagine per tornare alla schermata Mappa.



### 2.3.3.5 Aree di servizio autostradali

Durante il viaggio si potrebbe aver bisogno di un distributore o di un ristorante. Questa funzione visualizza un nuovo pulsante sulla mappa quando si viaggia in autostrada.



Toccare tale pulsante per aprire un pannello con i dettagli delle prossime uscite o aree di servizio.



Toccarli per visualizzare l'area dell'uscita sulla mappa. Se necessario, è ora possibile aggiungere facilmente l'uscita come tappa del percorso.

Per visualizzare altri tipi di POI per le uscite, è possibile cambiare le icone nelle impostazioni della Guida visiva (pagina 99).



### 2.3.3.6 Tipi di oggetti 3D

Clarion Mobile Map supporta i seguenti tipi di oggetti 3D:

<b>Tipo</b>	<b>Descrizione</b>
Terreno 3D	I dati della mappa con terreno 3D che mostrano le variazioni di altitudine del terreno sulla mappa quando si visualizza la mappa in 2D, e che vengono utilizzati per tracciare la mappa del percorso in 3D durante la navigazione. Sullo sfondo delle mappe in modalità 3D sono raffigurate colline e montagne, mentre nelle mappe 2D sono illustrate con colori diversi.
Sopraelevate	Intersezioni complesse e strade isolate verticalmente (quali cavalcavia o ponti) sono visualizzate in 3D.
Riferimenti 3D	I Riferimenti sono rappresentazioni 3D artistiche di oggetti importanti o di rilievo.
Edifici 3D	Rappresentazioni in 3D degli edifici delle città, che rappresentano le effettive dimensioni e posizioni degli edifici sulla mappa.

### 2.3.3.7 Elementi del percorso attivo

Clarion Mobile Map mostra il percorso nel modo seguente:

<b>Simbolo</b>	<b>Nome</b>	<b>Descrizione</b>
	Posizione GPS corrente e punto di partenza	Viene visualizzata la posizione corrente sulla mappa. Se ci sono strade vicine, è allineata alla strada più vicina. Normalmente, se è disponibile la posizione GPS, il percorso inizia dalla posizione corrente. In mancanza di una posizione GPS valida, Clarion Mobile Map utilizza come punto di partenza l'ultima posizione nota.
	Tappa (destinazione intermedia)	Una destinazione intermedia del percorso prima di raggiungere la destinazione finale.
	Destinazione (punto finale)	La destinazione finale del percorso.
	Colore del percorso	Il percorso è sempre in evidenza sulla mappa grazie al suo colore, sia in modalità diurna che in modalità notturna.
	Strade e vie escluse dalla navigazione	È possibile scegliere se usare o evitare determinati tipi di strada (pagina 95). Quando tuttavia Clarion Mobile Map non può evitare tali strade, queste saranno incluse nel percorso e visualizzate in un colore diverso dal colore del percorso.

	Vie e strade interessate da eventi del traffico	Dei tratti di strada potrebbero essere interessati da eventi del traffico ricevuti. Tali tratti di vie e strade sono visualizzati in un colore diverso, e lungo il percorso vengono visualizzati piccoli simboli indicanti il tipo di eventi del percorso in questione.
--	---	---

### 2.3.3.8 Eventi del traffico

I tratti stradali interessati da eventi del traffico sono visualizzati sulla mappa in un colore diverso, e piccoli simboli sopra la strada indicano la natura di tali eventi:



1. Toccare  per aprire la schermata Sommario traffico.

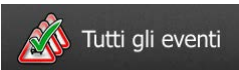

2. Toccare  per aprire l'elenco delle categorie di eventi del traffico.

3. Toccare la categoria di eventi del traffico desiderata, oppure toccare  per visualizzare l'elenco di tutti gli eventi:



4. Toccare ora un elemento dell'elenco per vederne i dettagli e per visualizzare sulla mappa l'intera lunghezza del tratto di strada interessato:







Se sul percorso consigliato sono presenti eventi del traffico che l'applicazione non ha evitato,







l'icona consente di aprire l'elenco degli eventi del traffico rilevanti per verificarli rapidamente.

### 2.3.4 Manipolazione della mappa

Toccare la mappa in qualsiasi punto per esplorarla durante la navigazione. La mappa smette di seguire la posizione corrente (il simbolo del veicolo, per impostazione predefinita una freccia blu, non è più bloccato in una posizione fissa dello schermo) e vengono visualizzati dei pulsanti di controllo che consentono di modificare la visualizzazione della mappa.



Azione	Pulsante/i	Descrizione
Spostamento della mappa tramite trascinamento	Nessun pulsante	È possibile muovere la mappa in qualsiasi direzione: toccare e tenere premuta la mappa con un dito, quindi spostare il dito nella direzione in cui si desidera spostare la mappa.
Ingrandimento e riduzione	 , 	<p>Questi pulsanti consentono di specificare quanta parte della mappa debba essere visualizzata sullo schermo.</p> <p>Clarion Mobile Map utilizza mappe vettoriali di ottima qualità che consentono di esaminare la mappa a diversi livelli di zoom, garantendo sempre un contenuto ottimizzato. I nomi delle strade e altri testi vengono visualizzati sempre con caratteri delle stesse dimensioni e mai capovolti, e appaiono solo le strade e gli oggetti necessari.</p> <p>In modalità Vista mappa 3D, il ridimensionamento della mappa ha dei limiti. Riducendo di molto la mappa, questa passa alla modalità di visualizzazione 2D.</p> <p>Toccare il pulsante una volta per modificare la visualizzazione in intervalli, oppure toccare e tenere premuto il pulsante per modificarla in modo continuo.</p>
Inclinazione su e giù	 , 	<p>Questi pulsanti consentono di modificare l'angolo di visualizzazione verticale della mappa in modalità 3D.</p> <p>Toccare il pulsante una volta per modificare la visualizzazione in intervalli, oppure toccare e tenere premuto il pulsante per modificarla in modo continuo.</p>



Rotazione a sinistra e a destra		La rotazione modifica l'angolo di visualizzazione orizzontale della mappa. Toccare il pulsante una volta per modificare la visualizzazione in intervalli, oppure toccare e tenere premuto il pulsante per modificarla in modo continuo.
Visualizzazione 2D o 3D		Toccare questo pulsante per passare tra le modalità di visualizzazione prospettica 3D e dall'alto 2D della mappa.
Bussola in modalità di visualizzazione della mappa 2D		La direzione della bussola indica il Nord. Toccare il pulsante per passare alla visualizzazione Nord verso l'alto, quindi toccarlo nuovamente per ruotare la mappa nella direzione precedente.
Bussola in modalità di visualizzazione della mappa 3D		La direzione della bussola indica il Nord. Toccare il pulsante per passare alla visualizzazione Nord verso l'alto, quindi toccarlo nuovamente per ruotare la mappa nella direzione precedente.
Informazioni sulla posizione		Toccare questo pulsante per aprire una nuova schermata con informazioni sul punto della mappa selezionato, il Corsore.
Ritorno alla navigazione normale		Toccarlo per riportare la mappa alla posizione GPS corrente. Viene riattivata anche la rotazione automatica della mappa. Il pulsanti di manipolazione della mappa scompaiono e prosegue la navigazione.
Opzioni aggiuntive		Toccare questo pulsante per aprire l'elenco delle funzioni aggiuntive, quali il salvataggio del Corsore come destinazione preferita o la ricerca di POI nelle vicinanze del Corsore.
Selezione destinazione		Toccare questo pulsante per selezionare il Corsore come nuova destinazione. Il percorso viene calcolato automaticamente.

### 2.3.5 Menu Scelta rapida







Il menu Scelta rapida è costituito da una serie di comandi e funzioni di uso frequente durante la navigazione. Può essere aperto direttamente dalla schermata Mappa toccando .





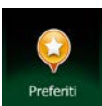

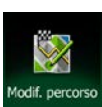
Il menu si chiude dopo alcuni secondi di inattività oppure toccando .

Gran parte di tali funzioni sono scelte rapide, e sono anche accessibili dai menu.

Le funzioni disponibili sono di più del numero dei pulsanti nel menu. In Impostazioni, è possibile scegliere la funzione di ciascun pulsante (pagina 94). Sono disponibili le seguenti opzioni:

Pulsante	Descrizione	Scelta rapida per
	Questo pulsante apre la funzione Ricerca combinata, che consente di cercare indirizzi, POI, Preferiti e destinazioni recenti per nome in un ambiente unificato.	Destinazione (pagina 28)
	Questa funzione consente di cercare un POI in base al suo nome. La ricerca viene eseguita lungo il percorso oppure vicino alla posizione corrente, se non è stato calcolato un percorso.	Destinazione / Trova POI / Ricerca rapida (pagina 47)
	Questo pulsante apre l'elenco delle proprie destinazioni preferite.	Trova / Preferiti (pagina 60)
	Questo pulsante apre l'elenco della Cronologia. Qui è possibile selezionare una delle proprie destinazioni precedenti.	Trova / Cronologia (pagina 62)
	Questo pulsante apre la funzione di modifica del percorso.	Percorso / Modifica percorso
	Questo pulsante apre le impostazioni relative al percorso.	Altro / Impostazioni / Parametri del percorso (pagina 95)

	Questo pulsante apre le impostazioni relative alla mappa.	Altro / Impostazioni / Impostazioni mappa (pagina 98)
	Questo pulsante apre una schermata speciale con informazioni sulla posizione corrente e un pulsante che consente di cercare i servizi di emergenza e di assistenza stradale nelle vicinanze. Per ulteriori informazioni, vedere il capitolo seguente.	Toccare il campo con la via corrente nella schermata Mappa.
	Questo pulsante annulla il percorso e interrompe la navigazione. Se sono state specificate delle tappe, il pulsante è sostituito dal prossimo.	Percorso / Elimina percorso (pagina 70)
	Questo pulsante salta la prossima tappa del percorso.	n/d
	Questo pulsante apre una mappa 2D ridimensionata e posizionata in modo da visualizzare l'intero percorso.	Percorso / Panoramica (pagina 65)
	Questo pulsante apre la schermata delle impostazioni della Guida visiva.	Altro / Impostazioni / Guida visiva (pagina 99)
	Questo pulsante apre la schermata Sommario traffico.	Tocco dell'icona Traffico nel menu di Navigazione o nella schermata Mappa
	Questo pulsante consente di evitare parti del percorso consigliato.	Percorso / Evita
	Questo pulsante apre la schermata del Monitor di viaggio, dove è possibile gestire i registri di viaggio e i registri di traccia salvati in precedenza.	Altro / Monitor di viaggio (pagina 89)
	Questo pulsante apre l'elenco delle manovre (l'itinerario).	Tocco della parte superiore della schermata Mappa durante la navigazione.
	Questa funzione consente di salvare il percorso attivo per utilizzarlo in un secondo momento.	Percorso / Altro / Salva percorso

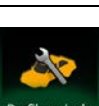
	Questa funzione consente di sostituire il percorso attivo con un percorso salvato in precedenza.	Percorso / Altro / Carica percorso
	Questa funzione consente di cercare POI in diversi modi.	Trova / Trova POI (pagina 46)
	Questo pulsante apre la schermata Mappa ed avvia la simulazione del percorso attivo.	Percorso / Altro / Simula navigazione (pagina 78)
	Questo pulsante apre la schermata Informazioni GPS, che fornisce informazioni sulla posizione satellitare e sulla potenza del segnale.	Tocco della parte superiore della schermata Mappa in assenza di ricezione GPS.
	Questo pulsante offre la posizione di Casa come destinazione.	
	Questo pulsante apre i parametri del profilo di veicolo selezionato.	Altro / Impostazioni / Percorso (pagina 95)

### 2.3.6 Verifica dei dettagli della posizione corrente (Dove sono?)

Questa schermata contiene informazioni sulla posizione corrente (oppure sull'ultima posizione nota se la ricezione GPS non è disponibile) e un pulsante per cercare POI utili nelle vicinanze.





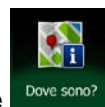

La schermata è accessibile dalla mappa in uno dei seguenti modi:

- Se sotto il simbolo del veicolo (la posizione corrente sulla mappa) è visualizzato il nome della via corrente, toccarlo per aprire la schermata Dove sono?.



- Aprire il menu Scelta rapida e toccare il pulsante

Informazioni nella schermata:

-  : Latitudine e Longitudine (le coordinate della posizione corrente in formato WGS84).
- : Altitudine (informazioni sull'elevazione provenienti dal ricevitore GPS, frequentemente imprecise).
- : Numeri civici a sinistra.
- : Numeri civici a destra.
- Al centro della schermata è indicato se la posizione sia corrente, oppure il tempo trascorso dall'ultima volta che è stata aggiornata.
- I dettagli sull'indirizzo (se disponibile) della posizione corrente vengono visualizzati in basso.

In questa schermata è possibile anche eseguire alcune operazioni:





Toccare  Altro per salvare la posizione corrente come nuova destinazione Preferita.

È possibile inoltre cercare assistenza nelle vicinanze della posizione corrente. Toccare

 Aiuto vicino per aprire una nuova schermata per la Ricerca rapida:



È possibile cercare i seguenti servizi nelle vicinanze della posizione corrente o dell'ultima posizione nota:

-  Autofficina Qui vicino: Servizi di autofficina e assistenza stradale
-  Polizia Qui vicino: Stazioni di polizia
-  Salute Qui vicino: Servizi medici e di emergenza
-  Distributore Qui vicino: Distributori

Toccare il pulsante desiderato, selezionare un POI dall'elenco e navigarvi.

## 3 Navigazione su strada

Al suo primo avvio, Clarion Mobile Map calcola i percorsi utilizzando la rete stradale delle mappe vettoriali di alta qualità fornite con il prodotto.

Un percorso può essere impostato in diversi modi:

- Per avere un percorso da navigare immediatamente, è sufficiente selezionare la destinazione e iniziare subito la navigazione (navigazione normale).
- Si può anche pianificare un percorso indipendentemente dalla posizione GPS corrente o anche senza ricezione GPS. A questo scopo occorre impostare un nuovo punto di partenza in Percorso / Modifica percorso, toccando l'icona della bandiera nella posizione corrente. In questo modo si disattiva anche il ricevitore GPS, in modo da non ricalcolare il percorso alla ricezione di una nuova posizione.

È possibile pianificare percorsi con più destinazioni. Selezionare la prima destinazione. Selezionare quindi la seconda destinazione ed aggiungerla al percorso per creare un percorso a più punti. È possibile aggiungere qualsiasi numero di destinazioni si desidera.

È possibile anche utilizzare Clarion Mobile Map per la navigazione fuoristrada. Per ulteriori informazioni al riguardo, vedere pagina 1.

### 3.1 Selezione della destinazione di un percorso

Clarion Mobile Map offre diversi modi per selezionare la destinazione:

- Immettendo un indirizzo completo o parte di un indirizzo, come ad esempio il nome di una via senza numero civico oppure i nomi di due vie che si incrociano (pagina 36).
- Immettendo un indirizzo con un codice postale (pagina 44). In questo modo non sarà necessario selezionare il nome della città e anche la ricerca dei nomi delle vie risulterà più rapida.
- Utilizzando un POI integrato come destinazione (pagina 46).
- Selezionando una posizione sulla mappa usando la funzione Trova sulla mappa (pagina 59).
- Utilizzando una destinazione Preferita salvata in precedenza (pagina 60).
- Selezionando una posizione dalla Cronologia delle destinazioni usate in precedenza (pagina 62).
- Immettendo le coordinate della destinazione (pagina 63).

### 3.1.1 Ricerca combinata

Sono disponibili diversi modi per selezionare la destinazione del percorso. Il menu Destinazione contiene pulsanti che avviano ricerche distinte di indirizzi, POI, Preferiti o destinazioni recenti. Il metodo più rapido per effettuare tali ricerche è usare Ricerca combinata. Questa sezione descrive nei dettagli come usare tale funzione. Il processo che segue illustra come effettuare la ricerca, e le seguenti sottosezioni spiegano come trovare particolari tipi di risultati.

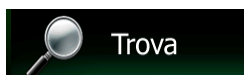

1. Nel menu di Navigazione, toccare



2. Toccare , e verrà visualizzata la schermata Ricerca combinata.
3. Inizialmente, nella schermata appaiono dei suggerimenti su come usare questa funzione. I suggerimenti vengono visualizzati solamente al primo utilizzo di questa schermata.



4. Toccare un punto qualsiasi per far scomparire i suggerimenti. Una volta giunti ai risultati della ricerca in questa schermata, i suggerimenti non appariranno più alle successive aperture della schermata, ma è possibile visualizzarli nuovamente toccando il pulsante delle informazioni sul lato destro del campo di immissione.
5. Il campo di immissione si trova nella parte superiore della schermata. Subito sotto è visualizzata l'area di ricerca, la città intorno alla quale viene eseguita la ricerca. L'area di ricerca predefinita è la posizione corrente. Per una ricerca locale, saltare il passaggio che segue.
6. (opzionale) Per eseguire la ricerca in un'area diversa, procedere come segue:



1. Toccare . Si apre una nuova schermata con un nuovo campo di immissione. Un suggerimento spiega come specificare il nuovo centro della ricerca.



2. Toccare un punto qualsiasi per far scomparire il suggerimento. Una volta selezionata una nuova area di ricerca, il suggerimento non apparirà più alle successive aperture della schermata, ma è possibile visualizzarlo nuovamente toccando il pulsante delle informazioni sul lato destro del campo di immissione.
3. Iniziare a immettere il nome della città da usare come centro della nuova ricerca con la tastiera su schermo. È sufficiente immettere alcune lettere per ottenere risultati. Se la nuova

area di ricerca è in un altro Paese, è possibile restringere i risultati della ricerca immettendo uno spazio e alcune lettere del Paese in cui si trova l'area di ricerca.

4. Immettendo nuove lettere, sotto al campo di immissione appaiono i risultati di ricerca più probabili. Toccare per selezionare la nuova area di ricerca. Se dopo poche lettere l'area

cercata non appare, toccare  e selezionarne una dall'elenco.

7. Quando è visualizzata l'area di ricerca desiderata, è possibile iniziare a immettere il nome, l'indirizzo o la categoria della destinazione cercata. Il numero che appare nel pulsante

 Risultati

indica quanti risultati corrispondenti al testo immesso. Durante l'immissione delle lettere viene eseguita la ricerca in background e pertanto, attendendo alcuni secondi, il numero può aumentare. Se il numero è alto, continuare a immettere altre lettere.



8. Una volta che il numero di risultati dopo alcuni secondi di ricerca è accettabile, è possibile toccare



per passare alla schermata dei risultati.

9. Anche la schermata dei risultati si apre con visualizzati i suggerimenti. Toccare un punto qualsiasi per farli scomparire. Una volta selezionata una destinazione, non verranno più visualizzati.



10. L'elenco include tutti i risultati trovati, indipendentemente dal tipo. Indirizzi, POI, categorie di POI, Preferiti e destinazioni recenti appaiono tutti in un unico elenco.



11. Sono disponibili le seguenti opzioni:

- Toccare il risultato da utilizzare come destinazione. Se necessario scorrere l'elenco.
- Per restringere la ricerca a un unico tipo di risultati (ad esempio solo POI), toccare il relativo pulsante nella parte superiore della schermata. Per ulteriori informazioni, vedere le sezioni che seguono.



12. Una volta selezionata la destinazione, viene visualizzata la mappa a schermo intero con il punto selezionato al centro. Se necessario, toccare un altro punto della mappa per cambiare la

destinazione. In corrispondenza di tale punto viene visualizzato il Cursore (  ). Toccare

 **→ Avanti**

per confermare la destinazione, oppure toccare  **↶ Indietro** per selezionare un'altra destinazione.

13. Dopo un breve sommario dei parametri del percorso, viene visualizzata la mappa con l'intero percorso. Il percorso viene calcolato automaticamente. Toccare  **^ Altro** per

modificare i parametri del percorso, oppure toccare  **→ Vai!** e mettersi in viaggio.



---

Se si intende utilizzare di frequente questa destinazione, prima di toccare

 **→ Avanti**

per confermare la destinazione, inserirla nell'elenco dei Preferiti:

 **Suggerimento!**

toccare

 **^ Altro**

e quindi

 **Aggiungi ai Preferiti**

, assegnare un nome al

 **✓ Fine**

nuovo Preferito, e infine toccare per salvare la posizione. Si tornerà automaticamente alla mappa con la destinazione. È ora possibile mettersi in viaggio.

---

### 3.1.1.1 Ricerca combinata - Navigazione verso una destinazione recente (Cronologia)

Per trovare una destinazione recente usando Ricerca combinata, eseguire la ricerca come descritto in precedenza. Immettere parte del nome o parte dell'indirizzo della destinazione recente desiderata. Nella schermata dei risultati, procedere come segue:



1. Toccare  nella parte superiore della schermata.
2. L'elenco viene filtrato. Appare l'elenco delle destinazioni recenti con il nome o l'indirizzo corrispondente.
3. Se necessario scorrere l'elenco e selezionare la destinazione desiderata.
4. Una volta selezionata la destinazione, viene visualizzata la mappa a schermo intero con il punto selezionato al centro. Se necessario, toccare un altro punto della mappa per cambiare la

destinazione. In corrispondenza di tale punto viene visualizzato il Corsore (  ). Toccare

 **→ Avanti**

per confermare la destinazione, oppure toccare  **↶ Indietro** per selezionare un'altra destinazione.

5. Dopo un breve sommario dei parametri del percorso, viene visualizzata la mappa con l'intero

percorso. Il percorso viene calcolato automaticamente. Toccare  **^ Altro** per

modificare i parametri del percorso, oppure toccare  **→ Vai!** e mettersi in viaggio.



 Nota!



Il metodo alternativo per cercare una destinazione recente consiste nel toccare il pulsante nel menu Scelta rapida o nel menu Destinazione. Il resto della procedura è simile a quanto descritto in precedenza.

### 3.1.1.2 Ricerca combinata - Navigazione verso una destinazione Preferita



Per trovare una destinazione Preferita usando Ricerca combinata, eseguire la ricerca come descritto in precedenza. Nella schermata dei risultati, procedere come segue:

1. Toccare  nella parte superiore della schermata.
2. L'elenco viene filtrato. Appare l'elenco delle destinazioni Preferite con il nome corrispondente.
3. Se necessario scorrere l'elenco e selezionare la destinazione desiderata.
4. Una volta selezionata la destinazione, viene visualizzata la mappa a schermo intero con il punto selezionato al centro. Se necessario, toccare un altro punto della mappa per cambiare la



destinazione. In corrispondenza di tale punto viene visualizzato il Corsore (  ). Toccare

 **→ Avanti**

per confermare la destinazione, oppure toccare  **↶ Indietro** per selezionare un'altra destinazione.

5. Dopo un breve sommario dei parametri del percorso, viene visualizzata la mappa con l'intero percorso. Il percorso viene calcolato automaticamente. Toccare  per modificare i parametri del percorso, oppure toccare  e mettersi in viaggio.







 **Nota!** Il metodo alternativo per cercare una destinazione Preferita consiste nel toccare il pulsante  nel menu Scelta rapida o nel menu Destinazione. Il resto della procedura è simile a quanto descritto in precedenza.

### 3.1.1.3 Ricerca combinata - Navigazione verso un indirizzo

Per trovare un indirizzo in Ricerca combinata, eseguire la ricerca come descritto in precedenza. Immettere solo il nome della via oppure anche il numero civico. Nella schermata dei risultati, procedere come segue:



1. Toccare  nella parte superiore della schermata.
2. L'elenco viene filtrato. Appare l'elenco degli indirizzi corrispondenti.
3. Se necessario scorrere l'elenco e selezionare l'indirizzo desiderato.
4. Una volta selezionata la destinazione, viene visualizzata la mappa a schermo intero con il punto selezionato al centro. Se necessario, toccare un altro punto della mappa per cambiare la

destinazione. In corrispondenza di tale punto viene visualizzato il Corsore (  ). Toccare  per confermare la destinazione, oppure toccare  per selezionare un'altra destinazione.

5. Dopo un breve sommario dei parametri del percorso, viene visualizzata la mappa con l'intero percorso. Il percorso viene calcolato automaticamente. Toccare  per modificare i parametri del percorso, oppure toccare  e mettersi in viaggio.



---

 **Nota!** Il metodo alternativo per cercare un indirizzo consiste nel toccare il pulsante  nel menu Destinazione. A differenza di Ricerca combinata, questo metodo alternativo consente di specificare separatamente le parti dell'indirizzo.



---

### 3.1.1.4 Ricerca combinata - Navigazione verso un incrocio

Per trovare un'intersezione usando Ricerca combinata, eseguire la ricerca come descritto in precedenza, ma usare il simbolo '&' per separare le due vie che si incrociano. Non è necessario immettere spazi prima e dopo il carattere separatore. Ad esempio, per trovare l'intersezione tra Corso Mazzini e Via Garibaldi, è possibile immettere quanto segue (più precisa è la stringa immessa, minore sarà il numero di risultati errati):

- Co Mazzini & Via Garibaldi
- Mazzini & Garibaldi
- Co Mazz & Via Gar
- Mazz&Gari
- M&G
- Co Mazzini& (con questa stringa di ricerca si ottengono tutte le intersezioni di Corso Mazzini, e sarà poi possibile selezionare quella desiderata dall'elenco dei risultati)

Nella schermata dei risultati, procedere come segue:

1. Toccare  nella parte superiore della schermata.
2. L'elenco viene filtrato. Appare l'elenco delle intersezioni corrispondenti.
3. Se necessario scorrere l'elenco e selezionare l'intersezione desiderata.
4. Una volta selezionata la destinazione, viene visualizzata la mappa a schermo intero con il punto selezionato al centro. Se necessario, toccare un altro punto della mappa per cambiare la destinazione. In corrispondenza di tale punto viene visualizzato il Corsore (  ). Toccare

→ Avanti

per confermare la destinazione, oppure toccare

↶ Indietro

per

5. Dopo un breve sommario dei parametri del percorso, viene visualizzata la mappa con l'intero

percorso. Il percorso viene calcolato automaticamente. Toccare

^ Altro

per

modificare i parametri del percorso, oppure toccare

→ Vai!

e mettersi in viaggio.



**Nota!** Il metodo alternativo per cercare un indirizzo consiste nel toccare il pulsante  nel menu Destinazione. A differenza di Ricerca combinata, questo metodo alternativo consente di specificare separatamente le parti dell'indirizzo.

### 3.1.1.5 Ricerca combinata - Navigazione verso un POI

Per trovare un POI usando Ricerca combinata, eseguire la ricerca come descritto in precedenza. Cercare parte del nome. Nella schermata dei risultati, procedere come segue:

1. Toccare  nella parte superiore della schermata.
2. L'elenco viene filtrato. Appare l'elenco dei POI corrispondenti, ordinato in base alla loro distanza dalla posizione corrente.
3. (opzionale) Se il prodotto contiene POI di altri fornitori di dati, è possibile restringere ulteriormente la ricerca visualizzando i POI di un solo fornitore. Cercare i logo dei fornitori nella parte superiore della schermata. Toccarne uno per visualizzare solo i POI di tale fornitore.



4. Se necessario scorrere l'elenco e selezionare il POI desiderato.
5. Una volta selezionata la destinazione, viene visualizzata la mappa a schermo intero con il punto selezionato al centro. Se necessario, toccare un altro punto della mappa per cambiare la

destinazione. In corrispondenza di tale punto viene visualizzato il Corsore (  ). Toccare

→ Avanti

per confermare la destinazione, oppure toccare

↶ Indietro

per

6. Dopo un breve sommario dei parametri del percorso, viene visualizzata la mappa con l'intero

percorso. Il percorso viene calcolato automaticamente. Toccare

^ Altro

per

modificare i parametri del percorso, oppure toccare

→ Vai!

e mettersi in viaggio.



Il metodo alternativo per cercare un POI consiste nel toccare il pulsante



nel menu Scelta



Nota!

rapida o il pulsante  nel menu Destinazione. Questi metodi alternativi sono diversi da Ricerca combinata. Il primo è anche una ricerca per nome, ma in presenza di un percorso pianificato, non verrà eseguita intorno alla posizione corrente bensì lungo il percorso. La ricerca di POI nel menu Trova è una ricerca di POI complessa con diverse opzioni, incluse la ricerca per categorie o la ricerca intorno alla destinazione del percorso corrente.

### 3.1.1.6 Ricerca combinata - Navigazione verso un POI per categoria

Per trovare un POI usando Ricerca combinata specificandone solo la categoria, eseguire la ricerca come descritto in precedenza. Cercare parte del nome della categoria. Nella schermata dei risultati, procedere come segue:

1. L'elenco è ordinato con le categorie di POI all'inizio, ma è possibile filtrare l'elenco in modo che

contenga solamente le categorie di POI. Toccare  nella parte superiore della schermata per filtrare l'elenco.

2. Scorrere l'elenco e selezionare la categoria desiderata. L'elenco dei POI della categoria selezionata viene visualizzato ordinato in base alla distanza dalla posizione corrente. Se la categoria selezionata contiene sottocategorie, l'elenco contiene tutti i POI della categoria non suddivisi per sottocategorie.

3. Se necessario scorrere l'elenco e selezionare il POI desiderato.

4. Una volta selezionata la destinazione, viene visualizzata la mappa a schermo intero con il punto selezionato al centro. Se necessario, toccare un altro punto della mappa per cambiare la

destinazione. In corrispondenza di tale punto viene visualizzato il Corsore (  ). Toccare

→ Avanti

per confermare la destinazione, oppure toccare

↶ Indietro

per

5. Dopo un breve sommario dei parametri del percorso, viene visualizzata la mappa con l'intero

percorso. Il percorso viene calcolato automaticamente. Toccare

^ Altro

modificare i parametri del percorso, oppure toccare

→ Vai!

e mettersi in viaggio.



 Nota!

Il metodo alternativo per cercare una categoria di POI consiste nel toccare il pulsante



nel menu Destinazione, e quindi . Questo metodo alternativo è diverso da Ricerca combinata. Cercando una categoria di POI qui, si ottiene l'intera struttura ad albero della categoria di POI. Selezionando una categoria, si apre l'elenco delle sottocategorie.

### 3.1.2 Immissione di un indirizzo o parte di un indirizzo

Se si conosce almeno parte dell'indirizzo, questo è il metodo più rapido per selezionare la destinazione del percorso.

Nella stessa schermata è possibile trovare un indirizzo immettendo:

- L'indirizzo esatto, incluso il numero civico
- Il centro di una città
- Un'intersezione
- Il punto intermedio di una strada
- Uno degli elementi sopra elencati, iniziando la ricerca con il codice postale (pagina 44)



### 3.1.2.1 Immissione di un indirizzo

Per immettere un indirizzo come destinazione, procedere come segue:

1. Se si è nella schermata Mappa, toccare  per tornare al menu Navigazione.

2. Nel menu di Navigazione, toccare i seguenti pulsanti:

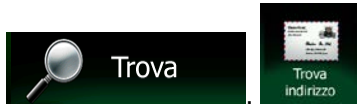

3. Per impostazione predefinita, Clarion Mobile Map propone il Paese e la città in cui ci si trova. Se

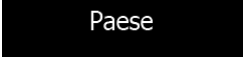
necessario, toccare , immettere le prime lettere del Paese usando la tastiera e selezionarne uno dall'elenco.



4. Se necessario, selezionare una nuova città.

- a. Toccare



- b. Iniziare a immettere il nome della città con la tastiera.
- c. Trovare la città desiderata:

- Nel campo di immissione viene sempre visualizzato il nome della città più probabile.

Per accettarlo, toccare



- Se il nome desiderato non appare, dopo aver immesso un paio di caratteri, appare un elenco dei risultati che corrispondono con la stringa immessa (per aprire l'elenco dei risultati prima che venga visualizzato automaticamente, toccare

 Risultati

). Selezionare la città dall'elenco.





5. Immettere il nome della via:

- a. Toccare .
- b. Iniziare a immettere il nome della via con la tastiera.
- c. Trovare la via desiderata:
  - Nel campo di immissione viene sempre visualizzato il nome della via più probabile.



Per accettarlo, toccare .

- Se il nome desiderato non appare, dopo aver immesso un paio di caratteri, appare un elenco dei risultati che corrispondono con la stringa immessa (per aprire l'elenco dei risultati prima che venga visualizzato automaticamente, toccare

 Risultati). Selezionare la via dall'elenco.

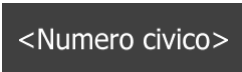

6. Immettere il numero civico.



- a. Toccare .
- b. Immettere il numero civico con la tastiera. (Per immettere lettere, toccare .
- c. Toccare  per terminare l'immissione dell'indirizzo. (Se non è possibile trovare il numero civico immesso, come destinazione verrà selezionato il punto intermedio della strada.)



7. Viene visualizzata la mappa a schermo intero con il punto selezionato al centro. Se necessario, toccare un altro punto della mappa per cambiare la destinazione. In corrispondenza di tale punto

viene visualizzato il cursore (  ). Toccare  per confermare la destinazione,

oppure toccare  per selezionare un'altra destinazione.



8. Dopo un breve sommario dei parametri del percorso, viene visualizzata la mappa con l'intero percorso. Il percorso viene calcolato automaticamente. Toccare  per modificare i parametri del percorso, oppure toccare  e mettersi in viaggio.



### 3.1.2.2 Immissione del punto intermedio di una strada come destinazione

Se il numero civico non è disponibile, è possibile navigare al punto intermedio di una via o strada:

1. Se si è nella schermata Mappa, toccare  per tornare al menu Navigazione.

2. Nel menu di Navigazione, toccare i seguenti pulsanti:  , .
3. Se necessario, modificare il Paese e la città come descritto in precedenza (pagina 37).
4. Immettere il nome della via:

- a. Toccare .
- b. Iniziare a immettere il nome della via con la tastiera.
- c. Trovare la via desiderata:

- Nel campo di immissione viene sempre visualizzato il nome della via più probabile.

Per accettarlo, toccare .



- Se il nome desiderato non appare, dopo aver immesso un paio di caratteri, appare un elenco dei risultati che corrispondono con la stringa immessa (per aprire l'elenco dei risultati prima che venga visualizzato automaticamente, toccare



 ). Selezionare la via dall'elenco.



5. Anziché immettere il numero civico, toccare . Come destinazione verrà selezionato il punto intermedio della strada.



6. Viene visualizzata la mappa a schermo intero con il punto selezionato al centro. Se necessario, toccare un altro punto della mappa per cambiare la destinazione. In corrispondenza di tale punto viene visualizzato il cursore (  ). Toccare  per confermare la destinazione, oppure toccare  per selezionare un'altra destinazione.



7. Dopo un breve sommario dei parametri del percorso, viene visualizzata la mappa con l'intero percorso. Il percorso viene calcolato automaticamente. Toccare  per modificare i parametri del percorso, oppure toccare  e mettersi in viaggio.



### 3.1.2.3 Selezione di un'intersezione come destinazione

Per immettere un indirizzo come destinazione, procedere come segue:

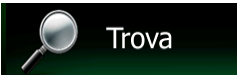
1. Se si è nella schermata Mappa, toccare  per tornare al menu Navigazione.

2. Nel menu di Navigazione, toccare i seguenti pulsanti:  , .
3. Se necessario, modificare il Paese e la città come descritto in precedenza (pagina 37).
4. Immettere il nome della via:

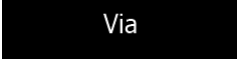
- a. Toccare .
- b. Iniziare a immettere il nome della via con la tastiera.
- c. Trovare la via desiderata:

- Nel campo di immissione viene sempre visualizzato il nome della via più probabile.

Per accettarlo, toccare .

- Se il nome desiderato non appare, dopo aver immesso un paio di caratteri, appare un elenco dei risultati che corrispondono con la stringa immessa (per aprire l'elenco dei risultati prima che venga visualizzato automaticamente, toccare



). Selezionare la via dall'elenco.



#### 5. Immettere il nome della via trasversale:

<Via trasversale>

##### 1. Toccare



- Se sono presenti solo poche vie che si incrociano, ne viene visualizzato immediatamente l'elenco.
- Nel caso di una via più lunga, appare la schermata con la tastiera. Iniziare a immettere il nome di una via dell'intersezione con la tastiera. Non appena vengono trovati nomi di strade corrispondenti con quanto immesso, ne appare automaticamente l'elenco. Effettuare la selezione dall'elenco.



#### 6. Viene visualizzata la mappa a schermo intero con il punto selezionato al centro. Se necessario, toccare un altro punto della mappa per cambiare la destinazione. In corrispondenza di tale punto

viene visualizzato il cursore (  ). Toccare  per confermare la destinazione,

oppure toccare  per selezionare un'altra destinazione.



7. Dopo un breve sommario dei parametri del percorso, viene visualizzata la mappa con l'intero percorso. Il percorso viene calcolato automaticamente. Toccare  per modificare i parametri del percorso, oppure toccare  e mettersi in viaggio.



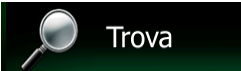

### 3.1.2.4 Selezione di un centro città come destinazione

Il centro città non è il centro geometrico dell'insediamento, ma un punto arbitrario della mappa scelto da chi l'ha realizzata. Nei paesi più piccoli, è solitamente l'intersezione più importante, mentre nelle città più grandi è una delle intersezioni più importanti.

1. Se si è nella schermata Mappa, toccare  per tornare al menu Navigazione.

2. Nel menu di Navigazione, toccare i seguenti pulsanti:  , .
3. Se necessario, cambiare il Paese come descritto in precedenza (pagina 37).
4. Selezionare la città di destinazione:

- a. Toccare .
- b. Iniziare a immettere il nome della città con la tastiera.
- c. Trovare la città desiderata:
- Nel campo di immissione viene sempre visualizzato il nome della città più probabile.
- Per accettarlo, toccare .

- Se il nome desiderato non appare, dopo aver immesso un paio di caratteri, appare un elenco dei risultati che corrispondono con la stringa immessa (per aprire l'elenco dei risultati prima che venga visualizzato automaticamente, toccare



). Selezionare la città dall'elenco.



5. Anziché immettere il nome della via o strada, toccare . In questo modo il centro della città visualizzata diventerà la destinazione del percorso.



6. Viene visualizzata la mappa a schermo intero con il punto selezionato al centro. Se necessario, toccare un altro punto della mappa per cambiare la destinazione. In corrispondenza di tale punto

viene visualizzato il cursore (  ). Toccare  per confermare la destinazione,

oppure toccare  per selezionare un'altra destinazione.

7. Dopo un breve sommario dei parametri del percorso, viene visualizzata la mappa con l'intero percorso. Il percorso viene calcolato automaticamente. Toccare  per

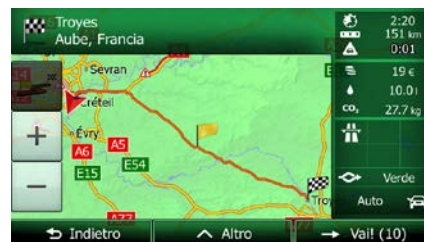

modificare i parametri del percorso, oppure toccare  e mettersi in viaggio.



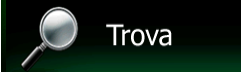

### 3.1.2.5 Immissione di un indirizzo con un codice postale

Tutti i metodi di ricerca degli indirizzi sopra descritti possono essere eseguiti immettendo il codice postale anziché il nome della città. Segue un esempio con un indirizzo completo:

1. Se si è nella schermata Mappa, toccare  per tornare al menu Navigazione.

2. Nel menu di Navigazione, toccare i seguenti pulsanti:  , .
3. Se necessario, cambiare il Paese come descritto in precedenza (pagina 37).



4. Immettere una nuova città usando il suo codice postale:

- a. Toccare .
- b. Toccare  per aprire la tastiera numerica.
- c. Iniziare a immettere il codice postale.
- d. Trovare la città desiderata:
  - Nel campo di immissione viene sempre visualizzato il codice postale più probabile.  
Per accettarlo, toccare .

- Se il numero visualizzato non è quello desiderato, aprire l'elenco dei risultati toccando . Selezionare il codice postale dall'elenco.



5. Immettere il nome della via:

- a. Toccare .
- b. Iniziare a immettere il nome della via con la tastiera.
- c. Trovare la via desiderata:
  - Nel campo di immissione viene sempre visualizzato il nome della via più probabile.  
Per accettarlo, toccare .
  - Se il nome desiderato non appare, dopo aver immesso un paio di caratteri, appare un elenco dei risultati che corrispondono con la stringa immessa (per aprire l'elenco



dei risultati prima che venga visualizzato automaticamente, toccare



). Selezionare la via dall'elenco.



6. Immettere il numero civico.

a. Toccare

b. Immettere il numero civico con la tastiera. (Per immettere lettere, toccare

c. Toccare per terminare l'immissione dell'indirizzo. (Se non è possibile trovare il numero civico immesso, come destinazione verrà selezionato il punto intermedio della strada.)



7. Viene visualizzata la mappa a schermo intero con il punto selezionato al centro. Se necessario, toccare un altro punto della mappa per cambiare la destinazione. In corrispondenza di tale punto

viene visualizzato il cursore ( ). Toccare per confermare la destinazione, oppure toccare per selezionare un'altra destinazione.

8. Dopo un breve sommario dei parametri del percorso, viene visualizzata la mappa con l'intero percorso. Il percorso viene calcolato automaticamente. Toccare per modificare i parametri del percorso, oppure toccare e mettersi in viaggio.





### 3.1.2.6 Suggerimenti per immettere rapidamente gli indirizzi

- Durante l'immissione del nome di una città o di una via:
  - Sulla tastiera sono disponibili solo le lettere presenti nei possibili risultati della ricerca. Tutti gli altri caratteri vengono oscurati.
  - Durante la digitazione, nel campo di immissione viene visualizzato il risultato più probabile.

Se il risultato proposto è quello desiderato, toccare  per selezionarlo.

- Dopo aver immesso un paio di lettere, toccare  per vedere un elenco degli elementi che contengono le lettere specificate.
- Per velocizzare la ricerca di un'intersezione:
  - Cercare prima la via con il nome meno comune o più insolito: per trovarlo sarà sufficiente immettere meno lettere.
  - Se una delle vie è più corta, cercare prima quella. Sarà poi più rapido trovare la seconda.
- La ricerca può essere effettuata in base al tipo e al nome della strada. Se la stessa parola appare in più nomi, ad esempio nel nome di vie, strade e viali, i risultati si otterranno più rapidamente immettendo la prima lettera del tipo di strada. Ad esempio, immettere 'V Vi' per trovare Via Vittoria, escludendo automaticamente tutti i Largo Vittoria e i Corso Vicenza.
- È possibile anche effettuare la ricerca in base ai codici postali. Poiché i codici postali sono composti da pochi caratteri, questo metodo è solitamente più rapido che immettere il nome della città.

### 3.1.3 Selezione della destinazione dai POI

È possibile selezionare la destinazione dai POI (punti di interesse) inclusi in Clarion Mobile Map.

Nella stessa schermata è possibile trovare un Luogo in diversi modi:

- Con la funzione di Ricerca rapida, che consente di trovare rapidamente un POI nelle vicinanze in base al suo nome
- Con la funzione di ricerca predefinita, che consente di trovare i tipi di POI cercati più frequentemente con pochi tocchi dello schermo
- Cercando un Luogo in base alla sua categoria
- Cercando un Luogo in base al suo nome

È inoltre possibile cercare servizi speciali dalla schermata 'Dove sono?'.

### 3.1.3.1 Ricerca rapida di un POI

La funzione di Ricerca rapida consente di trovare rapidamente un POI in base al suo nome. La ricerca viene sempre effettuata:

- Lungo il percorso consigliato, se disponibile, oppure
- Vicino alla posizione corrente, se non è stata specificata alcuna destinazione.

1. Avviare la funzione di Ricerca rapida:

- Dalla schermata Mappa, toccare , quindi toccare .
- Dal menu di Navigazione, toccare , , e quindi toccare .

2. Usando la tastiera, iniziare a immettere il nome del POI.





3. Una volta immesse alcune lettere, toccare  per aprire l'elenco dei POI aventi il nome simile alla sequenza di caratteri immessa.





4. (opzionale) I POI nell'elenco sono ordinati in base alla lunghezza della deviazione richiesta per raggiungerli (durante la navigazione di un percorso) o alla distanza dalla posizione corrente (se

non è stata specificata alcuna destinazione). Per riordinare l'elenco, toccare .

5. Se necessario, scorrere l'elenco, quindi toccare l'elemento desiderato. Viene visualizzata la mappa a schermo intero con il punto selezionato al centro. Il nome e l'indirizzo del POI vengono visualizzati nella parte superiore della schermata.

6. (opzionale) Toccare  per vedere i dettagli del POI selezionato. Toccare  per tornare alla mappa.

- Se necessario, toccare un altro punto della mappa per cambiare la destinazione. In

corrispondenza di tale punto viene visualizzato il Cursore (  ). Toccare 

per confermare la destinazione, oppure toccare  per selezionare un'altra destinazione.

- Dopo un breve sommario dei parametri del percorso, viene visualizzata la mappa con l'intero

percorso. Il percorso viene calcolato automaticamente. Toccare  per



modificare i parametri del percorso, oppure toccare  e mettersi in viaggio.



### 3.1.3.2 Ricerca di un POI usando le categorie predefinite

La funzione di Ricerca predefinita consente di trovare rapidamente i tipi di POI selezionati più di frequente.

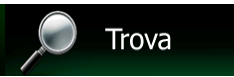
- Se si è nella schermata Mappa, toccare  per tornare al menu Navigazione.

- Nel menu di Navigazione, toccare i seguenti pulsanti:  , .



- Appaiono le categorie della Ricerca predefinita:

-  **Distributore**  
Lungo il percorso

- Se è presente un percorso attivo, i distributori vengono cercati lungo il percorso.
- In assenza di un percorso attivo (la destinazione non è stata selezionata), vengono cercati vicino alla posizione corrente.
- Se la posizione corrente non è disponibile (nessun segnale GPS), vengono cercati vicino all'ultima posizione nota.



- Se è presente un percorso attivo, i parcheggi vengono cercati vicino alla destinazione del percorso.
- In assenza di un percorso attivo (la destinazione non è stata selezionata), vengono cercati vicino alla posizione corrente.
- Se la posizione corrente non è disponibile (nessun segnale GPS), vengono cercati vicino all'ultima posizione nota.

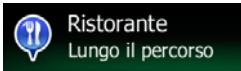

- Se è presente un percorso attivo, i ristoranti vengono cercati lungo il percorso.
- In assenza di un percorso attivo (la destinazione non è stata selezionata), vengono cercati vicino alla posizione corrente.
- Se la posizione corrente non è disponibile (nessun segnale GPS), vengono cercati vicino all'ultima posizione nota.

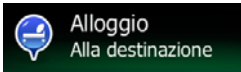

- Se è presente un percorso attivo, gli alloggi vengono cercati vicino alla destinazione del percorso.
- In assenza di un percorso attivo (la destinazione non è stata selezionata), vengono cercati vicino alla posizione corrente.
- Se la posizione corrente non è disponibile (nessun segnale GPS), vengono cercati vicino all'ultima posizione nota.

4. Toccare uno dei pulsanti di ricerca rapida per vedere un elenco dei POI.



5. (opzionale) I POI nell'elenco sono ordinati in base alla distanza dalla posizione corrente o dall'ultima posizione nota, dalla destinazione, oppure in base alla lunghezza della deviazione

richiesta per raggiungerli. Per riordinare l'elenco, toccare

 Altro

6. Se necessario, scorrere l'elenco, quindi toccare l'elemento desiderato. Viene visualizzata la mappa a schermo intero con il punto selezionato al centro. Il nome e l'indirizzo del POI vengono visualizzati nella parte superiore della schermata.

7. (opzionale) Toccare  per vedere i dettagli del POI selezionato. Toccare

 Indietro

8. Se necessario, toccare un altro punto della mappa per cambiare la destinazione. In

corrispondenza di tale punto viene visualizzato il Cursore (  ). Toccare 

per confermare la destinazione, oppure toccare  per selezionare un'altra destinazione.

9. Dopo un breve sommario dei parametri del percorso, viene visualizzata la mappa con l'intero

percorso. Il percorso viene calcolato automaticamente. Toccare  per



modificare i parametri del percorso, oppure toccare  e mettersi in viaggio.



### 3.1.3.3 Ricerca di un POI per categoria

È possibile cercare un POI in base alla sua categoria e sottocategoria.

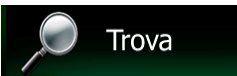
1. Se si è nella schermata Mappa, toccare  per tornare al menu Navigazione.

2. Nel menu di Navigazione, toccare i seguenti pulsanti: , .

3. Toccare .

4. Selezionare la zona intorno a cui cercare il POI:

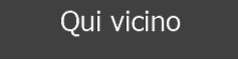
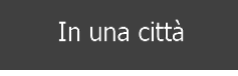
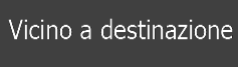
- Toccare  per effettuare la ricerca vicino alla posizione corrente oppure, se questa non è disponibile, vicino all'ultima posizione nota. (L'elenco dei risultati sarà ordinato in base alla distanza da tale posizione.)
- Toccare  per cercare un POI (punto di interesse) nella città selezionata. (L'elenco dei risultati sarà ordinato in base alla distanza dal centro della città selezionata.)
- Toccare  per cercare un POI (punto di interesse) vicino alla destinazione del percorso attivo. (L'elenco dei risultati sarà ordinato in base alla distanza dalla destinazione.)

Lungo il percorso

- Toccare **Lungo il percorso** per effettuare la ricerca lungo il percorso attivo, e non vicino a una data posizione. Questa opzione risulta utile quando si cerca un luogo per effettuare una sosta con la minima deviazione possibile, come ad esempio quando si cercano i distributori o i ristoranti lungo il percorso. (L'elenco dei risultati sarà ordinato in base alla lunghezza della deviazione richiesta per raggiungerli.)



In una città

5. (opzionale) Se è stato selezionato **In una città**, selezionare la città in cui effettuare la ricerca.



6. Selezionare una delle categorie principali dei POI (ad esempio Alloggio), oppure toccare **Elenca tutti i POI** per elencare tutti i POI vicino alla posizione selezionata o lungo il percorso.



7. Selezionare una delle sottocategorie del POI (ad esempio Hotel o Motel), oppure toccare **Elenca tutti i POI** per elencare tutti i POI della categoria principale scelta che si trovano vicino alla posizione selezionata o lungo il percorso.



8. A volte appare l'elenco dei marchi della sottocategoria di POI selezionata. Selezionarne uno oppure toccare **Elenca tutti i POI** per elencare tutti i POI della sottocategoria scelta che si trovano vicino alla posizione selezionata o lungo il percorso.



9. Verrà infine visualizzato l'elenco dei risultati.



10. (opzionale) I POI nell'elenco sono ordinati in base alla distanza dalla posizione corrente o dall'ultima posizione nota, dalla città selezionata, dalla destinazione, oppure in base alla lunghezza

della deviazione richiesta per raggiungerli. Per riordinare l'elenco, toccare

**Altro**

11. Se necessario, scorrere l'elenco, quindi toccare l'elemento desiderato. Viene visualizzata la mappa a schermo intero con il punto selezionato al centro. Il nome e l'indirizzo del POI vengono visualizzati nella parte superiore della schermata.

12. (opzionale) Toccare  per vedere i dettagli del POI selezionato. Toccare **Indietro** per tornare alla mappa.

**Indietro**



13. Se necessario, toccare un altro punto della mappa per cambiare la destinazione. In

corrispondenza di tale punto viene visualizzato il cursore (  ). Toccare

**Avanti**

per confermare la destinazione, oppure toccare **Indietro** per selezionare un'altra destinazione.

**Indietro**

14. Dopo un breve sommario dei parametri del percorso, viene visualizzata la mappa con l'intero percorso. Il percorso viene calcolato automaticamente. Toccare  per modificare i parametri del percorso, oppure toccare  e mettersi in viaggio.

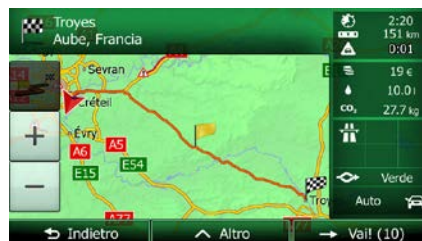

### 3.1.3.4 Ricerca di un POI per nome

È possibile cercare un POI in base al suo nome. La ricerca può essere effettuata vicino a diversi luoghi o lungo il percorso, nell'intero database dei POI o solamente in una categoria o sottocategoria di POI.

1. Se si è nella schermata Mappa, toccare  per tornare al menu Navigazione.

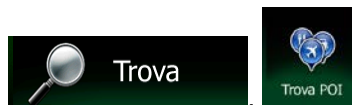

2. Nel menu di Navigazione, toccare i seguenti pulsanti:



3. Toccare

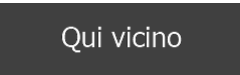

4. Selezionare la zona intorno a cui cercare il POI:

- Toccare  per effettuare la ricerca vicino alla posizione corrente oppure, se questa non è disponibile, vicino all'ultima posizione nota. (L'elenco dei risultati sarà ordinato in base alla distanza da tale posizione.)
- Toccare  per cercare un POI (punto di interesse) nella città selezionata. (L'elenco dei risultati sarà ordinato in base alla distanza dal centro della città selezionata.)
- Toccare  per cercare un POI (punto di interesse) vicino alla destinazione del percorso attivo. (L'elenco dei risultati sarà ordinato in base alla distanza dalla destinazione.)



Lungo il percorso

- Toccare **Lungo il percorso** per effettuare la ricerca lungo il percorso attivo, e non vicino a una data posizione. Questa opzione risulta utile quando si cerca un luogo per effettuare una sosta con la minima deviazione possibile, come ad esempio quando si cercano i distributori o i ristoranti lungo il percorso. (L'elenco dei risultati sarà ordinato in base alla lunghezza della deviazione richiesta per raggiungerli.)



In una città

5. (opzionale) Se è stato selezionato **In una città**, selezionare la città in cui effettuare la ricerca.



6. Selezionare una delle categorie principali dei POI (ad esempio Alloggio) in cui effettuare la ricerca, oppure toccare **Cerca per nome** per effettuare la ricerca in tutti i POI.



7. Selezionare una delle sottocategorie di POI (ad esempio Hotel o Motel) in cui effettuare la ricerca, oppure toccare **Cerca per nome** per effettuare la ricerca nella categoria di POI selezionata.



8. Toccare  se non era già stato fatto.

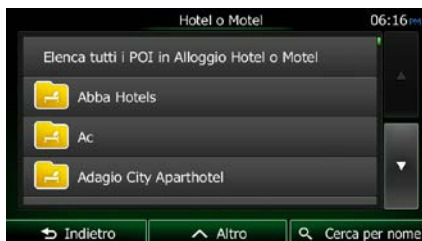

9. Usando la tastiera, iniziare a immettere il nome del POI.



10. Una volta immesse alcune lettere, toccare  per aprire l'elenco dei POI aventi il nome simile alla sequenza di caratteri immessa.



11. (opzionale) I POI nell'elenco sono ordinati in base alla distanza dalla posizione corrente o dall'ultima posizione nota, dalla città selezionata, dalla destinazione, oppure in base alla lunghezza

della deviazione richiesta per raggiungerli. Per riordinare l'elenco, toccare

 Altro

12. Se necessario, scorrere l'elenco, quindi toccare l'elemento desiderato. Viene visualizzata la mappa a schermo intero con il punto selezionato al centro. Il nome e l'indirizzo del POI vengono visualizzati nella parte superiore della schermata.

13. (opzionale) Toccare  per vedere i dettagli del POI selezionato. Toccare



 Indietro

14. Se necessario, toccare un altro punto della mappa per cambiare la destinazione. In

corrispondenza di tale punto viene visualizzato il cursore (  ). Toccare

 Avanti





per confermare la destinazione, oppure toccare  Indietro per selezionare un'altra destinazione.

15. Dopo un breve sommario dei parametri del percorso, viene visualizzata la mappa con l'intero percorso. Il percorso viene calcolato automaticamente. Toccare  per modificare i parametri del percorso, oppure toccare  e mettersi in viaggio.



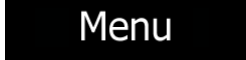

### 3.1.3.5 Ricerca di un POI per numero di telefono

È possibile cercare un POI in base al suo numero di telefono.

1. Se si è nella schermata Mappa, toccare  per tornare al menu Navigazione.
2. Nel menu di Navigazione, toccare i seguenti pulsanti:  , .
3. Appare la tastiera numerica. Immettere il numero di telefono cercato o parte di esso.
4. Toccare .
5. Viene visualizzato l'elenco dei POI il cui numero di telefono contenga la sequenza immessa.





6. (opzionale) I POI nell'elenco sono ordinati in base alla distanza dalla posizione corrente o dall'ultima posizione nota, dalla città selezionata, dalla destinazione, oppure in base alla lunghezza della deviazione richiesta per raggiungerli. Per riordinare l'elenco, toccare .
7. Se necessario, scorrere l'elenco, quindi toccare l'elemento desiderato. Viene visualizzata la mappa a schermo intero con il punto selezionato al centro. Il nome e l'indirizzo del POI vengono visualizzati nella parte superiore della schermata.
8. (opzionale) Toccare  per vedere i dettagli del POI selezionato. Toccare  per tornare alla mappa.

9. Se necessario, toccare un altro punto della mappa per cambiare la destinazione. In

corrispondenza di tale punto viene visualizzato il cursore (  ). Toccare 

per confermare la destinazione, oppure toccare  per selezionare un'altra destinazione.

10. Dopo un breve sommario dei parametri del percorso, viene visualizzata la mappa con l'intero percorso. Il percorso viene calcolato automaticamente. Toccare  per

modificare i parametri del percorso, oppure toccare  e mettersi in viaggio.



### 3.1.3.6 Selezione di assistenza nelle vicinanze da 'Dove sono?'

È possibile cercare rapidamente assistenza nelle vicinanze dalla schermata 'Dove sono?'.

1. Nella schermata Mappa, toccare  per aprire il menu Scelta rapida.



2. Toccare , e quindi .



3. Vengono visualizzate le categorie di ricerca predefinita, tutte per effettuare la ricerca vicino alla posizione corrente (oppure vicino all'ultima posizione nota, se la posizione corrente non è disponibile):

-  Autofficina Qui vicino : Servizi di autofficina e assistenza stradale
-  Salute Qui vicino : Servizi medici e di emergenza
-  Polizia Qui vicino : Stazioni di polizia
-  Distributore Qui vicino : Distributori

4. Toccare uno dei pulsanti di ricerca rapida per vedere un elenco dei POI di quel tipo.



5. (opzionale) I POI nell'elenco sono ordinati in base alla distanza dalla posizione corrente o dall'ultima posizione nota, dalla città selezionata, dalla destinazione, oppure in base alla lunghezza

della deviazione richiesta per raggiungerli. Per riordinare l'elenco, toccare



6. Se necessario, scorrere l'elenco, quindi toccare l'elemento desiderato. Viene visualizzata la mappa a schermo intero con il punto selezionato al centro. Il nome e l'indirizzo del POI vengono visualizzati nella parte superiore della schermata.

7. (opzionale) Toccare  per vedere i dettagli del POI selezionato. Toccare



per tornare alla mappa.



8. Se necessario, toccare un altro punto della mappa per cambiare la destinazione. In

corrispondenza di tale punto viene visualizzato il cursore (  ). Toccare



per confermare la destinazione, oppure toccare  per selezionare un'altra destinazione.





9. Dopo un breve sommario dei parametri del percorso, viene visualizzata la mappa con l'intero percorso. Il percorso viene calcolato automaticamente. Toccare  per modificare i parametri del percorso, oppure toccare  e mettersi in viaggio.



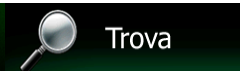

### 3.1.4 Selezione di un punto della mappa come destinazione



1. Se si è nella schermata Mappa, toccare  per tornare al menu Navigazione.

2. Nel menu di Navigazione, toccare i seguenti pulsanti:  , .
3. Individuare la destinazione desiderata sulla mappa spostando e ridimensionando la mappa come necessario.



4. Toccare la posizione da selezionare come destinazione. In corrispondenza di tale punto viene visualizzato il Corsore (  ).

5. Toccare  per selezionare il Corsore come destinazione.

6. Dopo un breve sommario dei parametri del percorso, viene visualizzata la mappa con l'intero percorso. Il percorso viene calcolato automaticamente. Toccare  per modificare i parametri del percorso, oppure toccare  e mettersi in viaggio.



### 3.1.5 Selezione di un Preferito come destinazione

È possibile selezionare come destinazione una posizione già salvata come Preferito. Per informazioni su come aggiungere una posizione all'elenco dei Preferiti, vedere pagina 74.

1. Accedere all'elenco dei Preferiti:

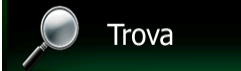

- Se si è nella schermata Mappa, toccare  per aprire il menu Scelta rapida.
- Se si è nel menu di Navigazione, toccare .



2. Toccare . Viene visualizzato l'elenco delle destinazioni Preferite.



3. Toccare l'elemento Preferito da impostare come destinazione. Se necessario, scorrere ulteriormente l'elenco, oppure toccare  e immettere alcune lettere del nome della destinazione preferita.
4. Viene visualizzata la mappa a schermo intero con il punto selezionato al centro. Se necessario, toccare un altro punto della mappa per cambiare la destinazione. In corrispondenza di tale punto



viene visualizzato il Corsore (  ). Toccare  per confermare la destinazione, oppure toccare  per selezionare un'altra destinazione.

- Dopo un breve sommario dei parametri del percorso, viene visualizzata la mappa con l'intero percorso. Il percorso viene calcolato automaticamente. Toccare  per modificare i parametri del percorso, oppure toccare  e mettersi in viaggio.



### 3.1.6 Selezione della posizione di Casa

Per poter navigare verso la posizione di Casa, prima è necessario memorizzarla. Cercare il proprio indirizzo o esplorare la mappa, e quando il cursore è nella posizione desiderata, toccare

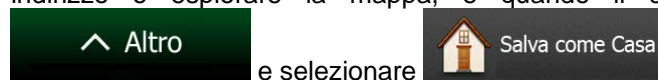



Una volta impostata la posizione di Casa, è possibile navigarvi rapidamente:

- Per selezionare la posizione di Casa, procedere in uno dei seguenti modi:



- Dalla schermata Mappa, toccare , quindi toccare  (questo pulsante può essere aggiunto al menu Scelta rapida in Impostazioni - pagina 94).

- Dal menu di Navigazione, toccare , quindi toccare .

- Viene visualizzata la mappa a schermo intero con il punto selezionato al centro. Se necessario, toccare un altro punto della mappa per cambiare la destinazione. In corrispondenza di tale punto

viene visualizzato il Corsore (  ). Toccare  per confermare la destinazione, oppure toccare  per selezionare un'altra destinazione.



- Dopo un breve sommario dei parametri del percorso, viene visualizzata la mappa con l'intero percorso. Il percorso viene calcolato automaticamente. Toccare  per modificare i parametri del percorso, oppure toccare  e mettersi in viaggio.



### 3.1.7 Selezione di una destinazione recente dalla Cronologia

Le destinazioni impostate in precedenza si trovano nella Cronologia.



- Accedere alla Cronologia:



- Dalla schermata Mappa, toccare , quindi toccare .

- Dal menu di Navigazione, toccare , quindi toccare .

- Viene visualizzato l'elenco delle destinazioni recenti. Sulla base dei percorsi navigati in precedenza, la Cronologia Smart propone tre destinazioni (le destinazioni più probabili). Le altre destinazioni sono ordinate in base a quando sono state selezionate l'ultima volta. Se necessario, scorrere l'elenco per vedere destinazioni precedenti.



- Selezionare una destinazione dall'elenco.
- Viene visualizzata la mappa a schermo intero con il punto selezionato al centro. Se necessario, toccare un altro punto della mappa per cambiare la destinazione. In corrispondenza di tale punto viene visualizzato il Corsore (  ). Toccare  per confermare la destinazione, oppure toccare  per selezionare un'altra destinazione.

5. Dopo un breve sommario dei parametri del percorso, viene visualizzata la mappa con l'intero percorso. Il percorso viene calcolato automaticamente. Toccare  per modificare i parametri del percorso, oppure toccare  e mettersi in viaggio.





### 3.1.8 Immissione delle coordinate della destinazione







È possibile selezionare una destinazione anche immettendone le coordinate. Procedere come segue:

1. Se si è nella schermata Mappa, toccare  per tornare al menu Navigazione.
2. Nel menu di Navigazione, toccare .
3. Aprire il menu  e toccare .
4. Immettere i valori di latitudine e longitudine in uno dei seguenti formati: gradi decimali, gradi e minuti decimali o gradi, minuti e secondi decimali.



5. (opzionale) Se necessario, toccare , quindi , e immettere le coordinate in formato UTM.





6. Alla fine, toccare .
7. Viene visualizzata la mappa a schermo intero con il punto selezionato al centro. Se necessario, toccare un altro punto della mappa per cambiare la destinazione. In corrispondenza di tale punto viene visualizzato il Cursore (  ). Toccare  per confermare la destinazione, oppure toccare  per selezionare un'altra destinazione.
8. Dopo un breve sommario dei parametri del percorso, viene visualizzata la mappa con l'intero percorso. Il percorso viene calcolato automaticamente. Toccare  per modificare i parametri del percorso, oppure toccare  e mettersi in viaggio.



### 3.1.9 Creazione di un percorso dall'elenco delle destinazioni (Crea percorso)

È possibile anche creare un percorso destinazione per destinazione, partendo dal menu Percorso.

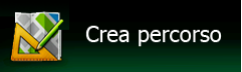
1. Se si è nella schermata Mappa, toccare  per tornare al menu Navigazione.
2. Nel menu di Navigazione, toccare .
3. Toccare .



4. L'elenco dei punti del percorso avrà una sola riga, il punto di partenza del percorso, che normalmente è la posizione GPS corrente.
5. Toccare  per selezionare la destinazione.

- Viene visualizzato il menu Destinazione, dove è possibile selezionare la destinazione del percorso come descritto nelle sezioni precedenti.



- Una volta selezionata la destinazione, appare nuovamente l'elenco.





- Per aggiungere altre destinazioni, toccare  nel punto dell'elenco in cui si desidera inserire il nuovo punto del percorso, quindi ripetere la procedura descritta sopra.

### 3.2 Visualizzazione dell'intero percorso sulla mappa

È possibile vedere una panoramica del percorso attivo sulla mappa. Procedere come segue:

- Se si è nella schermata Mappa, toccare  per tornare al menu Navigazione.

- Nel menu di Navigazione, toccare .

- Toccare . L'intera lunghezza del percorso attivo viene visualizzata sulla mappa insieme a ulteriori informazioni e comandi.



### 3.3 Verifica dei parametri del percorso e accesso alle funzioni relative al percorso

È possibile verificare i diversi parametri del percorso consigliato da Clarion Mobile Map.





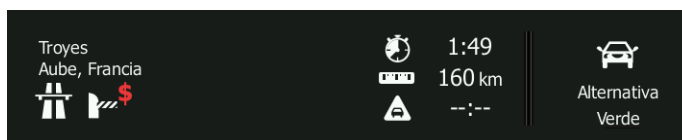

1. Se si è nella schermata Mappa, toccare  per tornare al menu Navigazione.

2. Nel menu di Navigazione, toccare .

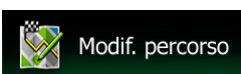
3. Vengono visualizzate le seguenti informazioni:
  - Il nome e/o l'indirizzo della destinazione.
  - Eventuali Icone di avviso. Queste forniscono informazioni aggiuntive sul percorso (ad esempio presenza di strade non asfaltate o a pagamento lungo il percorso).
  - La durata totale del percorso.
  - La lunghezza totale del percorso.
  - Il ritardo stimato in base agli eventi di traffico lungo il percorso.
  - Il simbolo del tipo di veicolo usato per effettuare il calcolo del percorso.
  - Il metodo di pianificazione del percorso (ad esempio Rapido).



4. Questa schermata offre le seguenti opzioni (per istruzioni dettagliate sul loro utilizzo, vedere il capitolo seguente):

- Toccare  per modificare il percorso, aggiungendo o eliminando destinazioni o cambiandone la sequenza. È possibile anche impostare un punto di partenza del percorso diverso dalla posizione corrente. Ciò può risultare utile per pianificare e salvare un viaggio futuro.
- Toccare  per visualizzare l'intero percorso sulla mappa.
- Toccare  per evitare una parte del percorso.
- Toccare  per eliminare il percorso attivo.
- Toccare  per aprire un elenco di altre opzioni, quali la selezione tra percorsi alternativi, la modifica dei parametri del percorso, la simulazione del percorso, il salvataggio del percorso attivo o il caricamento di un percorso salvato in precedenza.
- Toccare  per tornare al menu di Navigazione.



### 3.4 Modifica del percorso attivo

Quando la navigazione è già iniziata, è possibile modificare il percorso attivo in vari modi. Le seguenti sezioni illustrano alcune delle opzioni disponibili.

#### 3.4.1 Selezione di una nuova destinazione con un percorso esistente: nuovo percorso, nuova tappa o nuova destinazione finale

Se si ha già un percorso consigliato e si seleziona una nuova destinazione come descritto nelle sezioni precedenti, l'applicazione chiederà se si desidera creare un nuovo percorso, aggiungere una nuova tappa (destinazione intermedia) al percorso o aggiungere la nuova destinazione alla fine del percorso corrente.





- Toccare  per pianificare un nuovo percorso verso la nuova posizione. La destinazione e le tappe precedenti verranno eliminate.
- Toccare  per aggiungere la nuova posizione come destinazione intermedia del percorso. Le altre destinazioni del percorso rimarranno invariate. Nota: la nuova tappa verrà posta tra le destinazioni per mantenere un percorso ottimale. Per decidere in che punto posizionare una tappa, usare la funzione Modifica percorso.
- Toccare  per aggiungere la nuova destinazione alla fine del percorso. Le altre destinazioni del percorso rimarranno invariate. La destinazione finale precedente diventerà invece l'ultima tappa del percorso.

### 3.4.2 Impostazione di una nuova posizione di partenza del percorso

Per la navigazione normale, tutti i percorsi vengono pianificati a partire dalla posizione corrente. Se si desidera prendere in esame altri percorsi, simularli o vederne la lunghezza e la durata, è necessario spegnere il ricevitore GPS. È così possibile selezionare come punto di partenza del percorso una posizione diversa dalla posizione GPS corrente.

1. Se si è nella schermata Mappa, toccare  per tornare al menu Navigazione.

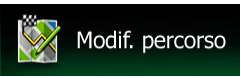
2. Nel menu di Navigazione, toccare .

3. Se si ha già un percorso, toccare . Se si sta creando un nuovo percorso, toccare .



4. La prima riga è il punto di partenza del percorso, normalmente la posizione GPS corrente. Toccare  per confermare l'operazione quando appare il messaggio di avviso.



- Viene visualizzato il menu Destinazione, dove è possibile selezionare il punto di partenza del percorso nello stesso modo in cui si seleziona la destinazione.



- Una volta impostato il punto di partenza, toccare .
- Viene visualizzata nuovamente la mappa con il simbolo del veicolo trasparente (ad indicare la mancanza della ricezione GPS). Se era già presente un percorso attivo, questo verrà ricalcolato a partire dalla posizione selezionata.



- Per tornare alla navigazione normale, toccare .

### 3.4.3 Modifica dell'elenco delle destinazioni (Modifica percorso)

È possibile modificare il percorso modificandone l'elenco delle destinazioni, aggiungendo o eliminando destinazioni, cambiando il punto di partenza o riordinando l'elenco.

- Se si è nella schermata Mappa, toccare  per tornare al menu Navigazione.





- Nel menu di Navigazione, toccare .

- Toccare .





4. Sono disponibili le seguenti opzioni:

- Toccare  per aggiungere una nuova destinazione.
- Toccare  per eliminare una destinazione.
- Toccare  per cambiare il punto di partenza del percorso.
- Toccare  per riordinare l'elenco. Ciò può essere fatto manualmente oppure lasciando che l'applicazione ottimizzi il percorso automaticamente.

### 3.4.4 Sospensione del percorso attivo

Non è necessario sospendere il percorso attivo: quando si riprende la marcia, Clarion Mobile Map riavvia le istruzioni vocali dalla posizione corrente.

### 3.4.5 Annullamento del percorso attivo

Per annullare il percorso navigato, procedere in uno dei seguenti modi:

- Dalla schermata Mappa, toccare , quindi toccare . (Se il percorso include delle tappe, è necessario toccare  per eliminare tutte le tappe.)
- Nel menu di Navigazione, toccare , quindi toccare . Il percorso attivo verrà eliminato con tutte le tappe che ne fanno parte.

### 3.4.6 Verifica dei percorsi alternativi nella pianificazione del percorso

Dopo aver selezionato una nuova destinazione, è possibile scegliere tra diversi percorsi alternativi o modificare il metodo di pianificazione del percorso. Procedere come segue:

1. Selezionare una destinazione procedendo come illustrato in precedenza, quindi passare alla schermata di conferma del percorso.



2. Toccare  Altro



3. Toccare  Percorsi alternativi

4. Verranno visualizzate le informazioni di base di tre percorsi alternativi con il metodo di pianificazione del percorso selezionato. Toccarli per vederli visualizzati sulla mappa.



5. Se non si trova un percorso alternativo soddisfacente, toccare  e scorrere i percorsi pianificati con metodi diversi.



6. Selezionare uno dei percorsi alternativi, quindi toccare  per tornare alla schermata precedente. Clarion Mobile Map ricalcola il percorso. La linea arancione mostra ora il nuovo percorso consigliato.

### 3.4.7 Verifica dei percorsi alternativi a un percorso esistente

Per ricalcolare il percorso attivo usando un metodo di pianificazione del percorso diverso, è possibile modificare i Parametri del percorso (pagina 95). C'è un altro modo per fare ciò e confrontare diversi percorsi alternativi con lo stesso metodo di pianificazione del percorso. Procedere come segue:

1. Se si è nella schermata Mappa, toccare  per tornare al menu Navigazione.

2. Nel menu di Navigazione, toccare .



3. Toccare .



4. Toccare .

5. Verranno visualizzate le informazioni di base di tre percorsi alternativi con il metodo di pianificazione del percorso selezionato. Toccarli per vederli visualizzati sulla mappa.

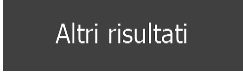

6. Se non si trova un percorso alternativo soddisfacente, toccare  e scorrere i percorsi pianificati con metodi diversi.



7. Selezionare uno dei percorsi alternativi, quindi toccare e tenere premuto per alcuni secondi  per tornare alla schermata Mappa. Clarion Mobile Map ricalcola il percorso. La linea arancione mostra ora il nuovo percorso consigliato.



### 3.4.8 Cambiamento dei tipi di strada usati per la pianificazione del percorso



Per ricalcolare il percorso attivo usando tipi di strada diversi, procedere come segue. Questi cambiamenti possono essere fatti anche in Impostazioni (pagina 95).

1. Nella schermata Mappa toccare , quindi toccare .

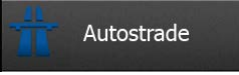

2. Toccare uno dei tipi di strada elencati per modificare il percorso. Se necessario, scorrere l'elenco e vedere tutti i tipi di strada. Sono disponibili le seguenti opzioni (il loro ordine dipende dal tipo di veicolo selezionato):

-  **Autostrade** - Se si è alla guida di un'auto lenta o si sta rimorchiando un altro veicolo, può essere preferibile evitare le autostrade.
-  **Pedaggio a tempo** - Le strade a pagamento sono strade per le quali è necessario acquistare un pass, una "vignetta" o un bollino che ne consente l'utilizzo per periodi prolungati. Possono essere attivate o disattivate separatamente dalle strade a pagamento.
-  **Pedaggio ad uso** - Per impostazione predefinita Clarion Mobile Map include le strade a pedaggio (strade che richiedono un pagamento ogni volta che si percorrono) nei percorsi. Disattivando le strade a pagamento, Clarion Mobile Map pianifica il miglior percorso che non ne includa alcuna.

-  Ferry - Clarion Mobile Map include i ferry (traghetti) per impostazione predefinita. Le mappe tuttavia non necessariamente contengono informazioni sull'accessibilità dei traghetti stagionali. L'uso dei traghetti può anche essere a pagamento.
-  Strade non asfaltate - Clarion Mobile Map esclude le strade non asfaltate per impostazione predefinita: le strade non asfaltate infatti possono essere in cattive condizioni e solitamente non consentono di raggiungere il limite di velocità.

 Indietro

- Il percorso è già stato ricalcolato. Toccare  per tornare alla schermata Mappa. La linea arancione mostra ora il nuovo percorso consigliato.

### 3.5 Salvataggio di un luogo come destinazione Preferita

È possibile aggiungere qualsiasi luogo ai Preferiti, l'elenco delle destinazioni di uso frequente. La pianificazione di un percorso che abbia come destinazione un Preferito è descritta a pagina 60.

- Selezionare una destinazione come descritto in precedenza. Può essere un indirizzo, un POI (punto di interesse), un punto della mappa, una destinazione usata in precedenza e salvata nella Cronologia, ecc.
- Quando appare la mappa a schermo intero con il luogo selezionato al centro, toccare

 Altro



- Toccare .

- (opzionale) Usando la tastiera, è possibile cambiare il nome proposto del Preferito. Toccare  per immettere numeri o simboli.



5. Toccare  per salvare la posizione come nuova destinazione Preferita.

### 3.5.1 Modifica dei dettagli di una destinazione preferita



È possibile selezionare una posizione già salvata come Preferito e modificarne i dettagli. Per informazioni su come aggiungere una posizione all'elenco dei Preferiti, vedere pagina 74.

1. Accedere all'elenco dei Preferiti:

- Dalla schermata Mappa, toccare , quindi toccare .
- Dal menu di Navigazione, toccare , quindi toccare .

2. Viene visualizzato l'elenco delle destinazioni Preferite.



3. Toccare il Preferito da modificare. Se necessario, scorrere ulteriormente l'elenco, oppure toccare  e immettere alcune lettere del nome della destinazione preferita.
4. Viene visualizzata la mappa a schermo intero con il punto selezionato al centro.
5. Toccare  per vedere i dettagli del POI selezionato.
6. Toccare un campo di dati e modificarne il contenuto.
7. Toccare e tenere premuto  per tornare alla mappa.

### 3.6 Salvataggio di un punto della mappa come punto di avviso

È possibile salvare qualsiasi punto della mappa come punto di avviso (ad esempio una telecamera antivelocità o un passaggio a livello).

1. Esplorare la mappa e scegliere un punto. In corrispondenza di tale punto viene visualizzato il Corsore rosso.

2. Toccare



3. Scorrere l'elenco e toccare



4. Nella schermata che viene aperta, selezionare il tipo di punto di avviso, la direzione dalla quale prevedere l'avviso e, se applicabile, il limite di velocità per il punto di avviso.



5. Toccare



### 3.7 Modifica di un punto di avviso

È possibile modificare un punto di avviso salvato o caricato in precedenza (ad esempio una telecamera antivelocità o un passaggio a livello).

1. Esplorare la mappa e selezionare il punto di avviso da modificare. Intorno al punto di avviso appare un cerchio rosso.

2. Toccare



3. Scorrere l'elenco e toccare



4. Nella schermata che viene aperta, modificare il tipo di punto di avviso, la direzione dalla quale prevedere l'avviso e, se applicabile, il limite di velocità per il punto di avviso.



5. Toccare



per salvare le modifiche del punto di avviso.



### 3.8 Visione della simulazione del percorso

È possibile vedere una navigazione simulata che dimostri il percorso attivo. Procedere come segue:

1. Se si è nella schermata Mappa, toccare  per tornare al menu Navigazione.

2. Nel menu di Navigazione, toccare .



3. Toccare .



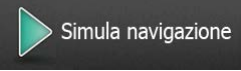

4. Scorrere l'elenco e toccare . La simulazione ha inizio dal punto di partenza del percorso e, procedendo a una velocità realistica, conduce lungo l'intero percorso consigliato.



- a) (opzionale) Durante la simulazione sono disponibili i seguenti comandi (dopo alcuni secondi i pulsanti scompaiono, ma possono essere visualizzati di nuovo semplicemente toccando la mappa):

- : Passa al prossimo evento di percorso (manovra).

- : Sospendi la simulazione.
- : Passa al precedente evento di percorso (manovra).
- : Toccare per aumentare la velocità della simulazione di 4, 8 o 16 volte. Toccare nuovamente per tornare alla velocità normale.

b) Toccare  per interrompere la simulazione.

## 4 Navigazione fuoristrada

Al suo primo avvio, Clarion Mobile Map calcola i percorsi utilizzando la rete stradale delle mappe vettoriali di alta qualità fornite con il prodotto. È possibile mettere l'applicazione in modalità fuoristrada in Parametri del percorso procedendo in uno dei seguenti modi:

- Dal Menu principale, toccare  Altro...  Impostazioni  Parametri del percorso, e quindi .
- Dalla schermata Mappa, toccare   Parametri del percorso, e quindi .

Gran parte delle procedure descritte per la navigazione su strada valgono anche per la navigazione fuoristrada. Alcune tuttavia non sono disponibili in questa modalità di navigazione (ad esempio non è possibile aprire l'itinerario, in quanto non sono disponibili manovre, ma solo punti del percorso uniti da linee rette).

### 4.1 Selezione della destinazione del percorso

La selezione del punto di partenza o di una destinazione (tappa o destinazione finale) è la medesima descritta per la navigazione su strada. L'unica differenza consiste nel fatto che i punti del percorso sono uniti tra di loro da linee rette, indipendentemente dalla rete stradale e dalle norme sul traffico.

### 4.2 Navigazione in modalità fuoristrada

La reale differenza tra le modalità su strada e fuori strada è rappresentata dalla navigazione stessa. Nella schermata Mappa con un percorso fuoristrada:

- la posizione e la direzione di percorrenza non sono allineate con la strada più vicina e
- non vi è navigazione svolta per svolta, ma solo una direzione consigliata.

Una linea arancione unisce la posizione corrente e la prossima destinazione da raggiungere. Il campo con l'anteprima di svolta nell'angolo superiore sinistro mostra una bussola con la direzione corrente e la distanza alla destinazione successiva.



Al raggiungimento di una tappa, la linea arancione mostra la direzione della destinazione successiva. (Gli ulteriori tratti del percorso sono indicati da una linea aranciones.)

Al raggiungimento della destinazione finale, ha termine la navigazione.

## 5 Guida di riferimento

Nelle prossime pagine vengono descritti i concetti fondamentali e le varie schermate dei menu di Clarion Mobile Map.

### 5.1 I concetti fondamentali

#### 5.1.1 Smart Zoom

Smart zoom è molto di più di un normale zoom automatico:

- **Mentre si segue un percorso:** in prossimità di una svolta, esso ingrandisce la mappa e alza l'angolo di visualizzazione, in modo da consentire di riconoscere facilmente la manovra da effettuare all'incrocio successivo. Se la svolta successiva è distante, riduce la mappa e abbassa l'angolo di visualizzazione, per offrire una prospettiva della strada da percorrere.
- **Durante la marcia senza un percorso attivo:** Smart Zoom ingrandisce la mappa se si procede lentamente e riduce la mappa se si procede a velocità più sostenuta.

#### 5.1.2 Temi colore diurno e notturno

Clarion Mobile Map usa temi colore differenti per il giorno e per la notte, sia per la mappa che per le schermate dei menu.

- I colori diurni sono simili a quelli delle cartine stradali cartacee, mentre i menu sono luminosi.
- I temi colore notturni usano colori scuri per gli oggetti di grandi dimensioni, per mantenere bassa la luminosità media dello schermo.

Clarion Mobile Map offre diversi profili colori diurni e notturni. Può anche passare automaticamente tra il profilo diurno e quello notturno pochi minuti prima dell'alba, quando il cielo è già diventato chiaro, e pochi minuti dopo il tramonto, prima che diventi buio, in base all'ora corrente e alla posizione GPS corrente.

#### 5.1.3 Panoramica tunnel

Entrando in un tunnel, la mappa viene sostituita dall'immagine generica di un tunnel, per evitare che le strade e gli edifici sulla superficie distraggano il conducente.



La panoramica del tunnel vista dall'alto rende più facile orientarsi. Viene visualizzata anche la distanza restante da percorrere nel tunnel.

All'uscita dal tunnel, viene ripristinata la visualizzazione originale della mappa.

Questa funzione può essere disattivata in Impostazioni (pagina 99).

### 5.1.4 Calcolo del percorso e ricalcolo

Clarion Mobile Map calcola il percorso in base alle preferenze specificate:

- Metodi di pianificazione del percorso:

- **Rapidamente**: Fornisce un percorso veloce, a condizione che si possa viaggiare in corrispondenza o prossimità dei limiti di velocità su tutte le strade. Questa è solitamente la scelta migliore per le auto normali e veloci.
- **Breve**: Fornisce un percorso che ha la distanza totale minima di tutti i percorsi possibili. Questa opzione è utile per i veicoli lenti.
- **Verde**: Fornisce un percorso rapido ma con un ridotto consumo di carburante in base ai dati sul consumo di carburante specificati nei Parametri del percorso (pagina 95). I calcoli del costo del viaggio e delle emissioni di CO<sub>2</sub> sono solo delle stime. Non possono infatti prendere in considerazione elevazioni, svolte, curve e condizioni del traffico.
- **Economico**: Con i tipi di veicoli per cui il Percorso verde non è disponibile, questo metodo combina i vantaggi dei percorsi Rapido e Breve: Clarion Mobile Map calcola il percorso come se fosse Rapido, ma sceglie altre strade per risparmiare carburante.
- **Facile**: Fornisce un percorso con un minor numero di svolte e privo di manovre complicate. Con questa opzione Clarion Mobile Map sceglierà ad esempio l'autostrada anziché una serie di strade secondarie.

- Tipi di veicolo:

Nel creare un nuovo profilo di veicolo, selezionare uno dei tipi di veicolo riportati sotto. Oltre alle condizioni elencate sotto, nel pianificare il percorso è possibile prendere anche in considerazione eventuali divieti o limitazioni relativi alle dimensioni, al peso e alla pericolosità del carico del veicolo.

- Tipi di strada da usare o da evitare nel calcolo del percorso:

-  Autostrade
-  Pedaggio a tempo
-  Pedaggio ad uso

-  Ferry
-  Strade non asfaltate

Vengono considerati anche gli eventi del traffico in tempo reale, che talvolta possono causare modifiche sostanziali del percorso.

Se si effettua una deviazione dall'itinerario proposto, oppure se un Evento del traffico appena ricevuto riguarda una parte del percorso raccomandato, Clarion Mobile Map ricalcola automaticamente il percorso.

Per ulteriori informazioni sui parametri del percorso, vedere pagina 95.

### 5.1.5 Percorso verde

Il calcolo del percorso non consiste solamente nel trovare il percorso più rapido o più breve. Con alcuni tipi di veicolo, durante la pianificazione del percorso è possibile anche verificare il consumo di carburante e le emissioni di CO<sub>2</sub>, e creare dei percorsi più economici e con un minore impatto sull'ambiente.

In Parametri del percorso è possibile modificare i parametri del veicolo selezionato. Inserire i valori di consumo del carburante e il prezzo del carburante. È possibile anche scegliere di vedere la differenza tra il proprio percorso e quello verde, anche se il metodo di calcolo del percorso selezionato non è verde.

Verde

Una volta impostati i parametri sopra indicati, selezionare **Verde** come metodo di pianificazione del percorso per ottenere un percorso rapido, ma che consenta allo stesso tempo un minore consumo di carburante. I calcoli del costo del viaggio e delle emissioni di CO<sub>2</sub> sono solo delle stime. Non possono infatti prendere in considerazione elevazioni, svolte, curve e condizioni del traffico. Questo metodo inoltre non è inteso per offrire il percorso più verde in assoluto. Dal momento che è comunque importante viaggiare velocemente, il risultato è un percorso rapido con ridotti consumi di carburante ed emissioni di CO<sub>2</sub>.

Con i tipi di veicolo per cui è selezionabile il percorso verde, indipendentemente dal metodo di pianificazione del percorso selezionato, i dettagli verdi vengono visualizzati anche alla conferma del percorso:

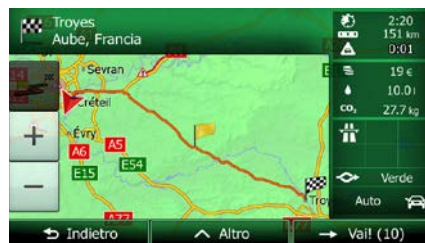

Se il metodo di pianificazione del percorso selezionato non è verde, e si è consentito all'applicazione di mostrare l'alternativa verde, in questa schermata vengono visualizzate anche le differenze di prezzo, consumo di carburante e emissioni di CO<sub>2</sub> tra il percorso selezionato e quello verde:

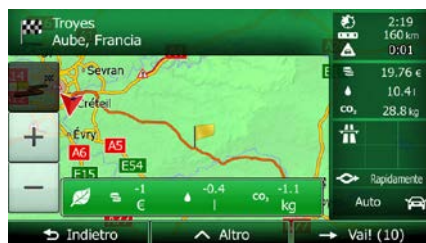

Toccare il campo con tali dettagli per passare immediatamente al percorso verde.

### 5.1.6 Telecamere di sicurezza stradale e altri punti di avviso di prossimità

Sono disponibili speciali avvisi di prossimità per le telecamere di sicurezza stradale (quali le telecamere antivelocità o ai semafori) e altri punti di avviso di prossimità (come scuole o passaggi a livello). Tali punti di avviso non fanno parte di Clarion Mobile Map. È possibile scaricarli da [www.naviextras.com](http://www.naviextras.com) oppure, se necessario, si possono caricare i punti in uno specifico file di testo.

È possibile anche aggiungere dei punti di avviso personali o modificare quelli caricati in precedenza. Vedere pagina 76 per ulteriori informazioni.

L'applicazione può fornire un avviso in caso di avvicinamento a telecamere di sicurezza stradali, quali le telecamere antivelocità, o a zone pericolose come aree scolastiche e passaggi a livello. È possibile impostare singolarmente i diversi tipi di avvisi nelle impostazioni di Suoni e avvisi (pagina 92).

Sono disponibili i seguenti tipi di avvisi:

- Avviso acustico: il segnale acustico (voce naturale) o il tipo di avviso può venire emesso (TTS) mentre ci si avvicina a uno di tali punti, oppure può venire emesso un avviso aggiuntivo se, durante l'avvicinamento, si supera il limite di velocità.
- Avviso visivo: in prossimità di una telecamera, la schermata Mappa mostra il tipo di punto di avviso e il relativo limite di velocità.

Per alcuni punti di avviso sono disponibili i limiti di velocità imposti o previsti. Per tali punti, l'avviso acustico può essere diverso se si viaggia a una velocità inferiore o superiore al limite di velocità dato.

- Solo per eccesso di velocità: L'avviso acustico viene emesso solo se si supera il limite di velocità.
- In prossimità: L'avviso acustico viene sempre emesso quando ci si avvicina a uno di tali punti di avviso. Per attirare l'attenzione, l'avviso è diverso qualora si stia superando il limite di velocità.

---

 **Nota!** Gli avvisi per le telecamere di sicurezza stradale vengono disattivati quando ci si trova in Paesi in cui è vietato l'uso degli avvisi per le telecamere di sicurezza stradale. È tuttavia responsabilità dell'utente accertare che l'uso di questa funzione sia lecito nel Paese in cui si intende usarla.

---



### 5.1.7 Avvisi sui limiti di velocità

Le mappe possono contenere informazioni sui limiti di velocità dei segmenti stradali. Clarion Mobile Map può emettere un avviso quando si supera il limite di velocità. Queste informazioni potrebbero non essere disponibili per la propria regione (rivolgersi al rivenditore locale) oppure potrebbero non essere del tutto esatte per tutte le strade della mappa.

Per questo avviso viene usata anche la velocità massima impostata nel profilo del veicolo. Clarion Mobile Map avvisa in caso di superamento del valore preimpostato, anche se il limite di velocità legale è superiore.

Gli avvisi di velocità possono essere configurati in dettaglio nelle impostazioni di Suoni e avvisi (pagina 92).

È possibile impostare la velocità relativa in corrispondenza della quale l'applicazione emette l'avviso.

Sono disponibili i seguenti tipi di avvisi:

- Avviso acustico: al superamento del limite di velocità di una data percentuale, viene emesso un avviso verbale.
- Avviso visivo: al superamento del limite di velocità corrente, questo viene visualizzato sulla mappa

(ad esempio: ).

È possibile anche visualizzare sempre il simbolo del limite di velocità sulla mappa.

### 5.1.8 Informazioni sul traffico nella pianificazione del percorso

Il percorso consigliato tra due punti non è sempre lo stesso. Le informazioni sul traffico in tempo reale possono consentire di evitare eventi del traffico correnti quali blocchi stradali temporanei o congestioni del traffico causate da incidenti. La funzione è soggetta alla disponibilità dei relativi dati.

È possibile visualizzare sulla mappa le informazioni sul traffico in tempo reale esplorando la mappa e selezionando questa opzione nel menu Altro. La mappa 2D viene visualizzata con i segmenti stradali di colori diversi in base alla gravità degli eventi del traffico. Toccare l'icona del tipo di evento sul segmento

stradale, quindi toccare il pulsante  per ottenere informazioni sull'evento del traffico.



#### 5.1.8.1 Informazioni sul traffico in tempo reale (TMC)

TMC (Traffic Message Channel) aggiorna sullo stato del traffico in tempo reale. Il calcolo del percorso potrà quindi evitare blocchi stradali o congestioni del traffico impreviste, causate ad esempio da un incidente.

TMC è un'applicazione specifica del sistema FM Radio Data System (RDS) che trasmette in tempo reale informazioni sul traffico e sulle condizioni meteo.

In Clarion Mobile Map l'uso delle informazioni sul traffico è attivo per impostazione predefinita.

 **Nota!** TMC non è un servizio globale, e potrebbe non essere disponibile in tutti i Paesi o regioni. Rivolgersi al proprio rivenditore per ulteriori informazioni sulla copertura di tale servizio.

In Clarion NX404 è integrato il ricevitore TMC necessario per ricevere gli eventi del traffico.

Se dove ci si trova vengono trasmessi dati sul traffico pubblici, Clarion Mobile Map tiene automaticamente in considerazione gli eventi di traffico ricevuti. Non è necessario effettuare alcuna impostazione nel programma. Il ricevitore ricerca automaticamente i dati TMC trasmessi dalle stazioni radio FM, e le informazioni decodificate vengono utilizzate immediatamente nella pianificazione del percorso. Quando Clarion Mobile Map riceve informazioni sul traffico che possono influenzare il percorso corrente, il programma segnala che sta ricalcolando il percorso e continua la navigazione seguendo un nuovo percorso più adatto alle nuove condizioni di traffico.

Per configurare in dettaglio questo ricalcolo, è possibile impostare il ritardo minimo in seguito al quale attivare il ricalcolo del percorso, oppure si può impostare Clarion Mobile Map in modo da chiedere conferma del nuovo percorso consigliato prima di renderlo effettivo. Ciò può essere fatto nelle impostazioni del Traffico (pagina 95).



Un'icona speciale () viene visualizzata nella schermata Mappa per indicare se si stiano ricevendo gli eventi del traffico. Se lungo il percorso non sono presenti eventi del traffico, l'icona mostra lo stato del ricevitore TMC, altrimenti mostra il tipo del prossimo evento del traffico lungo il percorso.

I tratti stradali interessati da eventi del traffico sono visualizzati sulla mappa in un colore diverso, e piccoli simboli sopra la strada indicano la natura di tali eventi:



1. Toccare  per aprire la schermata Sommario traffico:



2. Toccare  **Elenco eventi** per aprire l'elenco delle categorie di eventi del traffico.

3. Toccare la categoria di eventi del traffico desiderata, oppure toccare



per visualizzare l'elenco di tutti gli eventi:



4. Toccare ora un elemento dell'elenco per vederne i dettagli e per visualizzare sulla mappa l'intera lunghezza del tratto di strada interessato:





 Nota!

Se sul percorso consigliato sono presenti eventi del traffico che l'applicazione non ha evitato,



l'icona  consente di aprire l'elenco degli eventi del traffico rilevanti per verificarli rapidamente.

## 5.2 Menu Altro

Il menu Altro offre diverse opzioni e applicazioni aggiuntive. Nel menu della mappa, toccare i seguenti pulsanti: , .



Pulsante	Descrizione
	<p>Questo menu consente di configurare le impostazioni del programma e modificare le modalità di funzionamento di Clarion Mobile Map. Ottimizzare le opzioni di pianificazione del percorso, cambiare l'aspetto della schermata Mappa, attivare o disattivare gli avvisi, riavviare la Configurazione guidata e così via.</p> <p>Per ulteriori informazioni, vedere il capitolo seguente.</p>
	<p>Accedere agli strumenti utili per viaggiare: il convertitore delle unità di misura aiuta ad effettuare la conversione tra le varie unità di misura internazionali di temperatura, velocità, superficie, pressione ecc.</p>
	<p>La calcolatrice scientifica fornisce un prezioso in tutte le esigenze di calcolo. Toccare il pulsante MOD. per accedere alle funzioni aggiuntive e salvare i risultati nella memoria.</p>
	<p>Il monitor del consumo di carburante consente di tenere sotto controllo il consumo di carburante dell'auto anche se non si utilizza la navigazione per tutti i viaggi. Impostare il valore iniziale del contachilometri, quindi registrare le distanze percorse e il carburante rifornito ad ogni rifornimento. È possibile impostare anche dei promemoria degli interventi di manutenzione ordinaria della vettura.</p>
	<p>Toccare questo pulsante per vedere le aree illuminate dal sole e quelle in ombra del pianeta. La posizione corrente e i punti del percorso sono contrassegnati sulla mappa. Toccare il pulsante Dettagli per vedere l'ora esatta di alba e tramonto di tutti i punti del percorso (la posizione corrente, tutte le tappe e la destinazione finale).</p>
	<p>Qui sono elencati i registri di viaggio, se questi vengono salvati automaticamente dall'applicazione o manualmente all'arrivo ad alcune delle destinazioni. Toccare un viaggio per visualizzarne le statistiche e i profili di velocità e altitudine. Se è stato salvato anche il registro di traccia, è possibile visualizzarlo sulla mappa nel colore selezionato. I registri di traccia possono essere esportati in file GPX per utilizzarli in un secondo momento.</p>

	<p>Selezionare un paese dall'elenco per visualizzare utili informazioni di guida relative a tale Paese. Tali informazioni possono includere i limiti di velocità per diversi tipi di strada, il tasso alcolemico massimo consentito ed eventuali dotazioni obbligatorie da tenere a bordo della vettura, che potrebbero dover essere esibite alla polizia in caso di controlli.</p>
	<p>Eseguire la Demo per vedere esempi di simulazione del percorso e scoprire come avviene la navigazione.</p> <p>La sezione Info fornisce informazioni sul prodotto. È possibile leggere il Contratto di licenza con l'utente finale del software e del database oppure trovare informazioni sulle mappe e gli altri contenuti dell'applicazione. È possibile anche accedere alle statistiche di utilizzo del programma.</p>





### 5.3 Menu Impostazioni



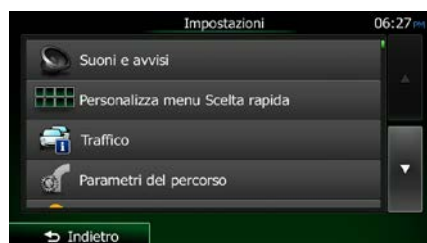







Questo menu consente di configurare le impostazioni del programma e modificare le modalità di funzionamento di Clarion Mobile Map.

Nel menu della mappa, toccare i seguenti pulsanti:  ,  , .

Il menu Impostazioni ha diverse opzioni. Toccare  o scorrere l'elenco con un dito per vederlo tutto.



Pulsante	Descrizione
	<p>È possibile regolare il volume dell'audio, disattivare l'audio del dispositivo o cambiare la lingua della guida vocale. È inoltre possibile attivare e impostare diversi avvisi.</p>
	<p>Il contenuto del menu Scelta rapida (pagina 23) è completamente personalizzabile. Toccare il pulsante che si desidera cambiare, quindi selezionarne la nuova funzione dall'elenco.</p>
	<p>Il percorso consigliato tra due punti non è sempre lo stesso. Nel calcolo del percorso è possibile prendere in considerazione le informazioni sul traffico, quando tali dati sono disponibili.</p>
	<p>Queste impostazioni determinano il modo in cui verranno calcolati i percorsi. Selezionare il tipo di veicolo usato, i tipi di strada da utilizzare nella pianificazione del percorso e il metodo di pianificazione del percorso.</p>

 <b>Profili utente</b>	<p>Se Clarion Mobile Map viene utilizzato per la navigazione da più conducenti, le rispettive impostazioni possono essere memorizzate servendosi dei profili utente.</p>
 <b>Impostazioni mappa</b>	<p>Queste impostazioni consentono di configurare in dettaglio l'aspetto della schermata Mappa. Regolare la visualizzazione della mappa secondo le proprie esigenze, scegliere i temi colore dall'elenco per l'uso diurno e notturno, cambiare la freccia blu con il modello 3D di un veicolo, attivare o disattivare la visualizzazione degli edifici 3D, attivare o disattivare la registrazione delle tracce e gestire la visibilità dei POI (quali POI visualizzare sulla mappa).</p>
 <b>Guida visiva</b>	<p>È possibile impostare i diversi tipi di informazioni relative al percorso che vengono visualizzate nella schermata Mappa.</p>
 <b>Display</b>	<p>Impostazioni relative al display.</p>
 <b>Locali</b>	<p>Queste impostazioni consentono di personalizzare l'applicazione selezionando la lingua, le unità di misura, la data e l'ora e il loro formato, nonché il fuso orario.</p>
 <b>Monitor di viaggio</b>	<p>Registri di viaggio e registri di traccia contengono informazioni utili sui propri viaggi. I registri di viaggio possono essere salvati manualmente al raggiungimento della destinazione, oppure qui è possibile attivarne il salvataggio automatico.</p>
 <b>Raccolta registri</b>	<p>L'applicazione raccoglie informazioni sull'uso e i registri GPS, per utilizzarli al fine di migliorare l'applicazione e la qualità e copertura delle mappe. Qui è possibile attivare e disattivare la raccolta di tali registri.</p>
 <b>Configurazione guidata</b>	<p>Modificare i parametri di base del software configurati durante il processo di impostazione iniziale. Per ulteriori informazioni al riguardo, vedere pagina 7.</p>
 <b>Gestione dati utente</b>	<p>Queste impostazioni determinano il modo in cui vengono gestiti i dati dell'utente. Sono disponibili tre opzioni:</p> <ul style="list-style-type: none"> <li>• Backup dati utente: Tutti i dati utente e le impostazioni correnti vengono salvati nella scheda di memoria USB inserita, e ciascun backup viene salvato in un nuovo file.</li> <li>• Ripristina dati utente: Tutti i dati utente e le impostazioni vengono sovrascritti con le informazioni memorizzate nel file di backup più recente.</li> <li>• Elimina dati utente: Tutti i file di backup dell'utente vengono eliminati.</li> </ul>
 <b>Ripristina predefiniti</b>	<p>Eliminare tutti i dati salvati e ripristinare tutte le impostazioni predefinite di fabbrica.</p>

### 5.3.1 Suoni e avvisi

È possibile regolare il volume dell'audio, disattivare l'audio del dispositivo o cambiare la lingua della guida vocale. È inoltre possibile attivare e impostare diversi avvisi.

Pulsante	Descrizione
Volume	Toccare questo pulsante per regolare il volume dei diversi suoni dell'applicazione. Una nuova schermata mostra i diversi tipi di suono e i relativi comandi. Vedere sotto per ulteriori informazioni.
Lingua guida	<p>Questo pulsante mostra il profilo della guida vocale corrente. Toccando il pulsante, è possibile selezionare un profilo nuovo da un elenco di lingue e voci disponibili. Toccare un pulsante per ascoltare un esempio di messaggio vocale. Toccare  dopo aver selezionato la nuova lingua.</p> <p>Diversi profili vocali offrono diversi livelli di servizio:</p> <ul style="list-style-type: none"><li>• Voce naturale: Suoni pre-registrati che forniscono solo informazioni di base su svolte e distanze.</li><li>• Voce TTS: Voci computerizzate che possono fornire istruzioni complesse, pronunciare i nomi delle vie o annunciare i messaggi di sistema.</li></ul>
TTS Pro	<p>Toccare questo pulsante per regolare le funzioni TTS avanzate. Sono disponibili le seguenti impostazioni:</p> <ul style="list-style-type: none"><li>• È possibile impostare la funzione in modo che annunci i messaggi sul traffico.</li><li>• Quando viene calcolato un percorso, il software può annunciare un breve sommario del percorso.</li><li>• Quando si attraversano delle frontiere, l'applicazione può annunciare le informazioni relative al Paese in cui si è appena entrati.</li><li>• Possono essere annunciati anche tutti i messaggi di sistema.</li></ul>
Impostazioni avanzate	<p>I nomi delle vie vengono pronunciati correttamente solo se la lingua del profilo vocale selezionato corrisponde con quella del Paese in cui ci si trova. È possibile impostare l'applicazione in modo da:</p> <ul style="list-style-type: none"><li>• tentare di leggere i nomi delle vie in un Paese straniero,</li><li>• utilizzare i numeri delle strade nella propria lingua, oppure</li><li>• annunciare solamente le manovre.</li></ul> <p>È possibile anche specificare se le manovre debbano essere annunciate a distanza o solo quando la svolta è vicina.</p>

Livello di verbosità	Toccare questo pulsante per impostare la verbosità delle istruzioni vocali, ovvero la loro quantità e frequenza.
Impostazioni avvisi velocità	<p>Le mappe possono contenere informazioni sui limiti di velocità dei segmenti stradali. Clarion Mobile Map può emettere un avviso quando si supera il limite di velocità. Queste informazioni potrebbero non essere disponibili per la propria regione (rivolgersi al rivenditore locale) oppure potrebbero non essere del tutto esatte per tutte le strade della mappa.</p> <p>Per questo avviso viene usata anche la velocità massima impostata nel profilo del veicolo. Clarion Mobile Map avvisa in caso di superamento del valore preimpostato, anche se il limite di velocità legale è superiore.</p> <p>Questa impostazione consente di specificare se attivare o meno gli avvisi visivi e/o acustici.</p> <p>Regolare il dispositivo di scorrimento per impostare la velocità relativa in corrispondenza della quale l'applicazione emette l'avviso.</p> <p>Sono disponibili i seguenti tipi di avvisi:</p> <ul style="list-style-type: none"> <li>• Avviso acustico: al superamento del limite di velocità di una data percentuale, viene emesso un avviso verbale.</li> <li>• Avviso visivo: al superamento del limite di velocità corrente, questo viene visualizzato sulla mappa.</li> </ul> <p>Se si preferisce vedere sempre il simbolo del limite di velocità sulla mappa (normalmente è visualizzato solo in caso di superamento dello stesso), è possibile impostarlo qui.</p>
Impostazioni punti di avviso	<p>Questa funzione consente di ricevere un avviso in prossimità di una telecamera di sicurezza stradale o di altri punti di avviso, come aree scolastiche o passaggi a livello. È responsabilità dell'utente accertare che l'uso di questa funzione sia lecito nel Paese in cui si intende usarla.</p> <p>È possibile impostare singolarmente gli avvisi per le diverse categorie di punti di avviso. Sono disponibili i seguenti tipi di avvisi:</p> <ul style="list-style-type: none"> <li>• Avviso acustico: il segnale acustico (voce naturale) o il tipo di avviso può venire emesso (TTS) mentre ci si avvicina a uno di tali punti, oppure può venire emesso un avviso aggiuntivo se, durante l'avvicinamento, si supera il limite di velocità.</li> <li>• Avviso visivo: in prossimità di una telecamera, la schermata Mappa mostra il tipo di punto di avviso e il relativo limite di velocità.</li> </ul> <p>Per alcuni punti di avviso sono disponibili i limiti di velocità imposti o previsti. Per tali punti, l'avviso acustico può essere diverso se si viaggia a una velocità inferiore o superiore al limite di velocità dato.</p> <ul style="list-style-type: none"> <li>• Solo per eccesso di velocità: L'avviso acustico viene emesso solo se si supera il limite di velocità.</li> <li>• In prossimità: L'avviso acustico viene sempre emesso quando ci si avvicina a uno di tali punti di avviso. Per attirare l'attenzione, l'avviso è diverso qualora si stia superando il limite di velocità.</li> </ul>



Avvisi segnali di avvertimento	Le mappe possono contenere informazioni sugli avvisi al conducente. Toccare questo pulsante per attivare o disattivare tali avvisi e impostare la distanza dai pericoli alla quale ricevere gli avvisi. Queste impostazioni possono essere configurate individualmente per i diversi tipi di avvisi.
--------------------------------	--

È possibile controllare il volume dei seguenti tipi di suoni:

Pulsante	Descrizione
Principale	È il controllo volume principale. Regolare il volume principale con la manopola hardware.
Voce	Questi comandi interessano il volume delle istruzioni della guida vocale.
Ding	Disattivare il suono di avviso che precede le istruzioni vocali o regolarne il volume.
Avvisi	Questi comandi interessano il volume dei suoni di avviso non verbali (segnali acustici).

Comandi per ciascun tipo di suono:

Pulsante	Descrizione
Dispositivo di scorrimento del volume	Regola il volume del relativo suono.
	Disattiva l'audio (mute) del relativo suono. Il dispositivo di scorrimento diventa inattivo. Toccare nuovamente per riattivare l'audio.



### 5.3.2 Personalizzazione del menu Scelta rapida

Il contenuto del menu Scelta rapida (pagina 23) è completamente personalizzabile. Toccare il pulsante che si desidera cambiare, quindi selezionarne la nuova funzione dall'elenco.

Per l'elenco delle funzioni disponibili e le relative descrizioni, vedere pagina 23.

### 5.3.3 Impostazioni del traffico

Il percorso consigliato tra due punti non è sempre lo stesso. Nel calcolo del percorso è possibile prendere in considerazione le informazioni sul traffico, quando tali dati sono disponibili.

Pulsante	Descrizione
 Ricevitore traffico	Usare questa opzione per attivare o disattivare il ricevitore TMC che può ricevere informazioni sul traffico in tempo reale. I pulsanti che seguono sono tutti connessi con la funzione TMC e sono disponibili solo se il ricevitore è attivo.
 Deviazioni	Questa impostazione determina il modo in cui Clarion Mobile Map utilizza le informazioni sul traffico in tempo reale ricevute per il calcolo del percorso. Nel calcolo di un nuovo percorso, oppure quando, sulla base degli eventi del traffico ricevuti, diventa necessario il ricalcolo del percorso, se opportuno Clarion Mobile Map può evitare tali eventi del traffico.  È possibile anche impostare il ritardo minimo in seguito al quale attivare il ricalcolo del percorso, oppure si può impostare il software in modo da chiedere conferma per ogni ricalcolo.
 Tipi di evento	Toccare questo pulsante per aprire l'elenco dei tipi di eventi del traffico, quindi selezionare gli eventi di cui tenere conto nel calcolo del percorso.

### 5.3.4 Impostazioni del percorso

Queste impostazioni determinano il modo in cui verranno calcolati i percorsi.





Pulsante	Descrizione
Modalità di navigazione	La navigazione su strada crea un itinerario svolta per svolta usando la rete stradale della mappa. Passare alla navigazione fuoristrada per navigare tra le destinazioni in linea retta.
Metodo pianificazione percorso	Cambiando il metodo di pianificazione è possibile ottimizzare il calcolo del percorso per diverse situazioni e diversi tipi di veicolo. Vedere sotto per ulteriori informazioni.
Calcola anche percorso verde	Se il metodo di pianificazione del percorso selezionato non è Verde, alla conferma del percorso è possibile confrontarlo su schermo con la migliore alternativa verde disponibile. Se l'alternativa proposta risulta essere molto migliore del metodo selezionato, è possibile passare rapidamente alla modalità Verde.

Per scegliere un percorso adatto alle proprie esigenze, è possibile anche impostare i tipi di strada da includere o escludere dal percorso, laddove possibile.

Escludere un tipo di strada è una preferenza, in quanto non ne comporta la proibizione assoluta. Se la destinazione specificata può essere raggiunta unicamente usando alcuni dei tipi di strada esclusi, questi verranno utilizzati, ma solo per il minimo indispensabile. In questo caso nella schermata Percorso viene

visualizzata un'icona di avviso, e il tratto di percorso che non corrisponde alla preferenza sarà visualizzato in un altro colore sulla mappa.

L'elenco dei tipi di strada mostra il numero dei tratti e la lunghezza totale dei tipi di strada usati nel percorso corrente.

<b>Pulsante</b>	<b>Descrizione</b>
 Autostrade	Se si è alla guida di un'auto lenta o si sta rimorchiando un altro veicolo, può essere preferibile evitare le autostrade.
 Pedaggio a tempo	Le strade a pagamento sono strade per le quali è necessario acquistare un pass, una "vignetta" o un bollino che ne consente l'utilizzo per periodi prolungati. Possono essere attivate o disattivate separatamente dalle strade a pagamento.
 Pedaggio ad uso	Per impostazione predefinita Clarion Mobile Map include le strade a pedaggio (strade che richiedono un pagamento ogni volta che si percorrono) nei percorsi. Disattivando le strade a pagamento, Clarion Mobile Map pianifica il miglior percorso che non ne includa alcuna.
 Ferry	Clarion Mobile Map include i ferry (traghetti) per impostazione predefinita. Le mappe tuttavia non necessariamente contengono informazioni sull'accessibilità dei traghetti stagionali. L'uso dei traghetti può anche essere a pagamento.
 Strade non asfaltate	Clarion Mobile Map esclude le strade non asfaltate per impostazione predefinita: le strade non asfaltate infatti possono essere in cattive condizioni e solitamente non consentono di raggiungere il limite di velocità.

### Profili veicolo:

Toccando  **Veicolo**, è possibile impostare i seguenti parametri.

<b>Pulsante</b>	<b>Descrizione</b>
<b>Nome</b>	Toccare questo pulsante per rinominare il profilo.
<b>Consumo urbano</b>	Immettere il consumo di carburante medio del veicolo nelle aree urbane. L'unità di misura del consumo di carburante può essere impostata in Impostazioni locali.
<b>Consumo extraurbano</b>	Immettere il consumo di carburante medio del veicolo in autostrada. L'unità di misura del consumo di carburante può essere impostata in Impostazioni locali.
<b>Tipo di motore</b>	Selezionare il motore e il tipo di carburante del veicolo. Questo consente di fornire una stima delle emissioni di CO <sub>2</sub> .
<b>Prezzo del carburante</b>	Immettere il prezzo medio del carburante per il calcolo del costo del viaggio. La valuta può essere impostata in Impostazioni locali.

Velocità max.	Impostare la velocità massima del veicolo.
---------------	--

### Tipi di metodi di pianificazione del percorso:

Pulsante	Descrizione
Rapidamente	Fornisce un percorso veloce, a condizione che si possa viaggiare in corrispondenza o prossimità dei limiti di velocità su tutte le strade. Questa è solitamente la scelta migliore per le auto normali e veloci.
Breve	Fornisce un percorso breve, riducendo al minimo la distanza da percorrere. Questa opzione è utile per i veicoli lenti. Cercando la via più breve indipendentemente dalla velocità, questo tipo di percorso di rado si addice ai veicoli normali.
Verde	Fornisce un percorso rapido ma con un ridotto consumo di carburante in base ai dati sul consumo di carburante specificati nei Parametri del percorso (pagina 95). I calcoli del costo del viaggio e delle emissioni di CO <sub>2</sub> sono solo delle stime. Non possono infatti prendere in considerazione elevazioni, svolte, curve e condizioni del traffico.
Facile	Fornisce un percorso con un minor numero di svolte e privo di manovre complicate. Con questa opzione Clarion Mobile Map sceglierà ad esempio l'autostrada anziché una serie di strade secondarie.

### 5.3.5 Profili utente

Se Clarion Mobile Map viene utilizzato per la navigazione da più conducenti, le rispettive impostazioni possono essere memorizzate servendosi dei profili utente. Toccare il pulsante di modifica a destra e rinominare i profili, in modo che ciascun utente sappia quale profilo usare e possa selezionare il proprio toccandone il nome. Alla selezione di un nuovo profilo, l'applicazione viene riavviata, al fine di rendere effettive le nuove impostazioni.















### 5.3.6 Impostazioni della mappa

Queste impostazioni consentono di configurare in dettaglio l'aspetto della schermata Mappa. Regolare la visualizzazione della mappa secondo le proprie esigenze, scegliere i temi colore dall'elenco per l'uso diurno e notturno, cambiare la freccia blu con il modello 3D di un veicolo, attivare o disattivare la visualizzazione degli edifici 3D, attivare o disattivare la registrazione delle tracce e gestire la visibilità dei POI (quali POI visualizzare sulla mappa).

La mappa è sempre visualizzata sullo schermo per consentire di vedere l'effetto della modifica delle impostazioni.











Pulsante	Descrizione
 Mod. visualizzazione <b>3D</b>	Cambiare la visualizzazione della mappa tra la vista prospettica in 3D e la vista dall'alto in 2D.
 Punto di vista Normale	Regolare i livelli base di zoom e inclinazione secondo le proprie esigenze. Sono disponibili tre livelli.
 Panoramica automatica <b>ATTIVA</b>	Quando è selezionata, e il prossimo evento (manovra) del percorso è lontano, la mappa si riduce per mostrare una panoramica della zona circostante. Avvicinandosi all'evento, viene ripristinata la normale visualizzazione della mappa.
 Colori Autom.	Passare tra le modalità di colore diurna e notturna o attivare il passaggio automatico pochi minuti prima dell'alba e pochi minuti dopo il tramonto.



 Colore mappa diurno	Selezionare la combinazione di colori da usare in modalità diurna.
 Colore mappa notturno	Selezionare la combinazione di colori da usare in modalità notturna.
 Raccolta veicoli 3D	Sostituire l'indicatore di posizione predefinito con uno dei modelli di veicolo 3D. È possibile selezionare icone diverse per i diversi tipi di veicolo scelti per la pianificazione del percorso. Si possono usare icone diverse per auto, pedone e gli altri veicoli.
 Riferimenti ATTIVA	Visualizzare o nascondere i Riferimenti 3D, che sono rappresentazioni 3D artistiche di oggetti importanti o di rilievo.
 Edifici ATTIVA	Visualizzare o nascondere i Modelli di città 3D, che sono rappresentazioni in 3D degli edifici delle città, che rappresentano le effettive dimensioni e posizioni degli edifici sulla mappa.
 Terreno 3D	Visualizzare o nascondere l'elevazione 3D del terreno circostante.
 Registri di traccia ATTIVA	Attivare o disattivare il salvataggio dei registri di traccia, ovvero la sequenza dei luoghi attraversati dai viaggi.
 Indicatori POI	<p>Selezionare quali POI visualizzare sulla mappa durante la navigazione. Troppi POI sulla mappa ne rendono difficile la comprensione, perciò è consigliabile visualizzarne il minor numero possibile. A questo scopo è possibile salvare diverse impostazioni di visualizzazione dei POI. Sono disponibili le seguenti possibilità:</p> <ul style="list-style-type: none"> <li>• Toccare la casella di controllo per mostrare o nascondere la categoria di POI.</li> <li>• Toccare il nome della categoria di POI per aprire l'elenco delle relative sottocategorie.</li> <li>• Toccare  per salvare l'impostazione di visibilità POI corrente o per caricarne una salvata in precedenza. Qui è anche possibile ripristinare le impostazioni di visibilità predefinite.</li> </ul>

### 5.3.7 Impostazioni della guida visiva

È possibile impostare i diversi tipi di informazioni relative al percorso che vengono visualizzate nella schermata Mappa.

 Campi dati	È possibile personalizzare i campi di dati che appaiono nell'angolo della schermata Mappa. Toccare questo pulsante e selezionare i valori da visualizzare. I valori disponibili quando si naviga un percorso possono essere diversi da quelli disponibili quando si viaggia senza aver specificato una destinazione. Si possono selezionare dati di viaggio generali, quali la velocità o l'altitudine corrente, oppure dati del percorso relativi alla destinazione finale o alla prossima tappa del percorso.
--	---

 <p>Mostra servizi autostrada</p>	<p>Durante il viaggio si potrebbe aver bisogno di un distributore o di un ristorante. Questa funzione visualizza un nuovo pulsante sulla mappa quando si viaggia in autostrada. Toccare tale pulsante per aprire un pannello con i dettagli delle prossime uscite o aree di servizio. Toccarne una per visualizzarla sulla mappa e, se necessario, aggiungerla come tappa al proprio percorso.</p>
 <p>Tipi di strutture</p>	<p>Selezionare i tipi di servizio da visualizzare per le uscite autostradali. Selezionare tra le categorie di POI.</p>
 <p>Segnali stradali</p>	<p>Se sono disponibili informazioni adeguate, nella parte superiore della mappa vengono visualizzate informazioni sulle corsie simili a quelle dei segnali stradali reali presenti sopra le strade. Questa funzione può essere attivata o disattivata.</p>
 <p>Panoramica incroci</p>	<p>Se ci si sta avvicinando all'uscita di un'autostrada o a un'intersezione complessa e le informazioni necessarie sono disponibili, la mappa viene sostituita da una vista panoramica 3D dell'intersezione. È possibile attivare questa funzione oppure visualizzare la mappa per l'intero percorso.</p>
 <p>Panoramica tunnel</p>	<p>Mentre si guida nei tunnel, le strade e gli edifici sulla superficie possono risultare di disturbo. Questa funzione, al posto della mappa visualizza l'immagine generica di un tunnel, insieme a una panoramica del tunnel vista dall'alto e alla distanza restante da percorrere nel tunnel.</p>
 <p>Barra avanzamento percorso</p>	<p>Attivare la barra di avanzamento del percorso per visualizzare il percorso rappresentato da una linea retta nel lato sinistro della mappa. La freccia blu rappresenta la posizione corrente e avanza nel corso del viaggio. Sulla linea sono indicati anche le tappe e gli eventi del percorso.</p>
 <p>Mostra deviaz. congest. autostrade</p>	<p>Nel caso di un sensibile rallentamento durante la marcia in autostrada, è possibile che ci si trovi in una congestione del traffico, e in tal caso Clarion Mobile Map offre una deviazione usando la prossima uscita. Il messaggio indica la distanza dell'uscita e la differenza di distanza e di durata stimata rispetto al percorso originale. È possibile scegliere tra una delle seguenti opzioni:</p> <ul style="list-style-type: none"> <li>• Toccare Ignora o semplicemente ignorare il messaggio per mantenere il percorso originale.</li> <li>• Toccare Anteprima per vedere la panoramica del percorso originale e della deviazione prima di prendere una decisione. È possibile quindi accettare la deviazione offerta oppure prolungare il tratto di autostrada evitato prima di accettare.</li> <li>• Svoltare nella nuova direzione suggerita e il percorso verrà ricalcolato automaticamente.</li> </ul>
 <p>Mostra percorsi altern. tempo reale</p>	<p>Analogamente a quanto sopra, percorsi alternativi possono venire suggeriti anche durante la guida su strade normali. Clarion Mobile Map selezionerà una svolta diversa nell'intersezione successiva e offrirà un percorso diverso per il tratto successivo del percorso.</p> <p>Le opzioni disponibili sono simili alle precedenti, tuttavia in questo caso non è possibile modificare la deviazione suggerita.</p>

 <p>Mostra parcheggi vicino destinazione</p>	<p>nelle aree urbane, trovare parcheggio in corrispondenza della destinazione potrebbe non essere facile. Avvicinandosi alla destinazione, Clarion Mobile Map può suggerire dei POI appartenenti alla categoria Parcheggi vicini alla destinazione. Toccare il pulsante "P" per aprire una mappa con vista dall'alto che mostri la destinazione e i parcheggi suggeriti. Selezionarne uno e modificare il percorso di conseguenza.</p>
 <p>Mostra suggerimenti per deviazione</p>	<p>Se si lascia il percorso consigliato e improvvisamente si esce dall'autostrada, l'applicazione offre diverse alternative vicine all'uscita, quali distributori o ristoranti. Inoltre, se più avanti ci sono parti del percorso originale che possono essere evitate (quali tunnel, strade a pedaggio o traghetti), queste saranno visualizzate in un elenco, ove è possibile scegliere di evitarle con l'ausilio di Clarion Mobile Map.</p>

### 5.3.8 Impostazioni del display

Le impostazioni relative al display includono le animazioni dei menu, skin diversi per l'uso diurno e notturno e la luminosità del display.

<p>Animazioni menu</p>	<p>Quando l'animazione è attiva, i pulsanti dei menu e le schermate con le tastiere sono visualizzati in forma animata. Sono animati anche i passaggi tra una schermata e l'altra.</p>
------------------------	--

### 5.3.9 Impostazioni locali

Queste impostazioni consentono di personalizzare l'applicazione selezionando la lingua, le unità di misura, la data e l'ora e il loro formato, nonché il fuso orario.

Pulsante	Descrizione
<p>Lingua programma</p>	<p>Questo pulsante visualizza la lingua scritta corrente dell'interfaccia utente. Toccando il pulsante, è possibile selezionare una nuova lingua dall'elenco delle lingue disponibili. Modificando questa impostazione, l'applicazione viene riavviata, per cui verrà chiesto di confermare l'azione.</p>
<p>Unità e formati</p>	<p>È possibile impostare le unità di distanza utilizzate dal programma. Clarion Mobile Map potrebbe non supportare tutte le unità elencate in tutte le lingue della guida vocale.</p> <p>Selezionare tra i formati di visualizzazione dell'ora in 12 e 24 ore e i vari formati internazionali di visualizzazione della data.</p> <p>È possibile impostare anche altre unità specifiche di un Paese per visualizzare diversi valori nell'applicazione.</p>
<p>Fuso orario</p>	<p>Per impostazione predefinita, il fuso orario viene stabilito dalle informazioni della mappa e regolato in base alla posizione corrente. Qui è possibile impostare manualmente il fuso orario e l'ora legale.</p>



### 5.3.10 Impostazioni del monitor di viaggio



I registri di viaggio contengono informazioni utili sui propri viaggi. I registri di viaggio possono essere salvati manualmente al raggiungimento della destinazione, oppure qui è possibile attivarne il salvataggio automatico. Il Monitor di viaggio consente di accedere a tali registri, e si può aprire dal menu Altro.

Attiva salvataggio automatico	Il Monitor di viaggio può registrare dati statistici dei viaggi effettuati. Se si intende utilizzare tali registri in un secondo momento, è possibile impostarne il salvataggio automatico.
Dimensioni database viaggi	Non si tratta di un pulsante. Questa riga mostra le dimensioni correnti del database di viaggio, che è la somma di tutti i registri di viaggio e di traccia salvati.
Salva registro di traccia	I registri di traccia, che sono la sequenza delle posizioni fornite dal ricevitore GPS, possono essere salvati insieme ai registri di viaggio, e possono essere visualizzati sulla mappa in un secondo momento. È possibile impostare l'applicazione in modo da salvare il registro di traccia ad ogni salvataggio di un viaggio.

### 5.3.11 Impostazioni di raccolta registri

Accettandolo al primo utilizzo dell'applicazione, questa raccoglierà informazioni sull'utilizzo e registri GPS che potranno essere usati per migliorare l'applicazione e la qualità e copertura delle mappe. I dati verranno elaborati in forma anonima, nessuno sarà in grado di rintracciare alcuna informazione personale.

Qui è possibile attivare e disattivare la raccolta di tali registri.

 Uso dell'applicazione	Informazioni statistiche anonime sull'utilizzo del software vengono raccolte ai fini dell'ulteriore sviluppo. Sapere in che modo le persone utilizzano l'applicazione ci aiuta a migliorare l'interfaccia utente e il funzionamento del programma.
 Tracce GPS	Registri di traccia anonimi vengono raccolti ai fini dell'ulteriore sviluppo. I viaggi effettuati dagli utenti ci aiutano a migliorare la qualità e la copertura delle mappe.

## **6 Glossario**

### **Ricezione GPS 2D/3D**

Il ricevitore GPS utilizza segnali satellitari per calcolare la posizione corrente dell'utente e richiede almeno quattro segnali per fornire una posizione tridimensionale che includa l'altitudine. Poiché i satelliti sono in movimento e ci potrebbero essere oggetti che ne ostruiscono i segnali, il dispositivo GPS potrebbe ricevere meno di quattro segnali. Se sono disponibili tre satelliti, il ricevitore è in grado di calcolare la posizione GPS orizzontale, ma la precisione sarà inferiore e il dispositivo GPS non potrà calcolare l'altitudine: in tal caso è possibile solamente la ricezione 2D.

### **Percorso attivo**

Il percorso in fase di navigazione. Una volta impostata la destinazione, il percorso rimane attivo finché non lo si elimina, non si raggiunge la destinazione o non si esce da Clarion Mobile Map. Vedere anche: Percorso.

### **Centro città**

Il centro città non è il centro geometrico dell'insediamento, ma un punto arbitrario della mappa scelto da chi l'ha realizzata. Nei paesi più piccoli, è solitamente l'intersezione più importante, mentre nelle città più grandi è una delle intersezioni più importanti.

### **Tema colore**

Clarion Mobile Map dispone di diversi temi colore per l'uso diurno o notturno della mappa e delle schermate dei menu. I temi colori sono impostazioni grafiche personalizzate, e possono avere colori diversi per strade, isolati o acque di superficie nelle modalità 2D e 3D, e mostrano le ombre in modi differenti nella modalità 3D.

Per la mappa e per i menu sono sempre selezionate una combinazione di colori diurna e una notturna, che Clarion Mobile Map utilizza quando passa dal giorno alla notte e viceversa.

### **Precisione GPS**

La differenza fra la posizione reale e la posizione indicata dal dispositivo GPS è determinata da diversi fattori. Ad esempio il ritardo del segnale nella ionosfera o la presenza di oggetti riflettenti vicino al dispositivo GPS influiscono in modi differenti e variabili sulla precisione con cui il dispositivo GPS è in grado di calcolare la posizione corrente.

### **Mappa**

Clarion Mobile Map utilizza mappe digitali che non sono semplicemente versioni computerizzate delle tradizionali cartine stradali cartacee. La modalità di visualizzazione 2D delle mappe digitali mostra vie e strade in modo analogo alle cartine stradali cartacee, e anche l'altitudine è rappresentata usando i colori.

Nella modalità 3D invece è possibile anche vedere le differenze di altitudine, come ad esempio valli, montagne e strade sopraelevate, e in alcune città anche i riferimenti 3D e gli edifici 3D.

Le mappe digitali possono essere usate in modo interattivo: è possibile ingrandirle o ridurle con lo zoom (aumentando o diminuendo la scala), inclinarle verso l'alto e verso il basso e ruotarle a destra e a sinistra. Nella navigazione GPS, le mappe digitali facilitano la pianificazione dei percorsi.

### **Orientamento della mappa Nord verso l'alto**

In modalità Nord verso l'alto la mappa viene ruotata in modo da avere sempre il Nord nella parte superiore. Questo è l'orientamento usato ad esempio in Trova sulla mappa.

### **Telecamera di sicurezza stradale**

Punti di avviso speciali per telecamere antivelocità, ai semafori o delle corsie degli autobus. I dati possono avere origini diverse. Clarion Mobile Map può essere impostato in modo da emettere un avviso quando il veicolo è in prossimità di una di queste telecamere.

In alcuni Paesi il rilevamento delle telecamere di sicurezza stradale è vietato. È esclusivamente responsabilità del conducente verificare se l'uso di questa funzionalità sia lecito o meno durante il viaggio.

Oltre alle telecamere di sicurezza stradale, il software è in grado di fornire anche altre segnalazioni. Sono infatti disponibili altri tipi di punti di avviso di prossimità, quali scuole e passaggi a livello.

### **Percorso**

Una sequenza di eventi del percorso, ovvero manovre (ad esempio svolte e rotatorie), richiesti per raggiungere la destinazione. Il percorso contiene un punto di partenza e una o più destinazioni. Per impostazione predefinita, il punto di partenza è la posizione corrente, o l'ultima posizione nota. Se si desidera prendere in esame altri percorsi, è possibile sostituire il punto di partenza con un altro punto.

### **Orientamento della mappa Direzione verso l'alto**

In modalità Direzione verso l'alto la mappa viene ruotata in modo da avere sempre la direzione verso cui si marcia nella parte superiore. Questo è l'orientamento predefinito della modalità Vista mappa 3D.

### **Simbolo del veicolo**

Per impostazione predefinita, la posizione corrente è indicata da una freccia blu sulla mappa. La direzione della freccia blu indica la direzione di percorrenza. Questo indicatore di posizione può essere sostituito con altri simboli di veicoli in 3D. È anche possibile specificare diversi simboli del veicolo per diversi tipi di percorso (a seconda del tipo di veicolo selezionato per il calcolo del percorso).

## **7 Contratto di licenza con l'utente finale**

### **1 Parti contraenti**

1.1 Questo Contratto è stipulato da e tra NNG Software Developing and Commercial Ltd. (sede legale: 23 Bérc utca, H-1016 Budapest, Ungheria; numero registro delle imprese: 01-09-891838) come Concessore di Licenza (qui di seguito denominato "Concessore di Licenza") e l'Utente (qui di seguito denominato "Utente"; Utente e Concessore di Licenza qui di seguito congiuntamente denominati "Parti Contraenti") ed ha per oggetto l'uso dei prodotti specificati nel presente Contratto, inclusi prodotti software, database e contenuti.

### **2 Conclusione del contratto**

2.1 Le Parti Contraenti prendono atto che il presente Contratto viene concluso implicitamente tra di esse senza la firma delle Parti stesse.

2.2 L'Utente prende atto che, dopo aver acquisito legittimamente (acquisto online da un venditore autorizzato o preinstallato nel Dispositivo acquistato) il Prodotto Software che costituisce l'oggetto del presente Contratto (Sezione 4), qualsiasi forma di utilizzo del medesimo, installazione su computer o altra apparecchiatura hardware (telefono cellulare, dispositivo multifunzione, dispositivo di navigazione personale, navigatore per auto o centro multimediale multifunzione ecc.) (qui di seguito denominato "Dispositivo"), installazione di detto Dispositivo in un veicolo, pressione del pulsante "Accetto" che è visualizzato dal software durante l'installazione o l'utilizzo (azioni qui di seguito denominate "Utilizzo"), significa che l'Utente accetta come legalmente vincolanti i termini e le condizioni di questo Contratto. La data di conclusione del Contratto coincide con la data di esecuzione della prima azione di utilizzo (inizio dell'uso).

2.3 Il presente Contratto non conferisce alcuna autorizzazione all'Utilizzo del Prodotto Software a chi acquisisca il Prodotto Software in modo illegale o a chi lo installi in modo illegale in un Dispositivo o in un veicolo.

2.4 Utenti del Governo degli Stati Uniti. Si informano gli Utenti che acquisiscono il Prodotto Software da o per conto del Governo degli Stati Uniti o qualsiasi altro ente che intenda applicare o applichi diritti simili a quelli normalmente rivendicati dal Governo degli Stati Uniti, che il Prodotto Software e i Database, i contenuti e i servizi sono beni commerciali, secondo la definizione contenuta nell'articolo 48 C.F.R ("FAR") 2.101 e che qualsiasi uso del Prodotto Software è soggetto al presente Contratto.

### **3 Leggi e normative applicabili**

3.1 Ogni azione giudiziaria relativa al presente Contratto sarà soggetta alle leggi della Repubblica Ungherese, con particolare riferimento alla Legge n. IV del 1959 del Codice Civile e alla Legge n. LXXVI del 1999 sui Copyright (la "Legge sul Copyright"). Si esclude l'applicazione al presente Contratto di licenza con l'utente finale della Convenzione delle Nazioni Unite sui Contratti di Vendita Internazionale di Beni Mobili.

3.2 Le Parti Contraenti accettano che, in caso di controversie che dovessero sorgere in relazione con il presente Contratto, queste ricadano sotto la giurisdizione esclusiva dei tribunali della Repubblica Ungherese.

3.3 La versione originale del presente Contratto è redatta in lingua ungherese. Vi sono versioni di questo Contratto anche in altre lingue. In caso di controversia prevale la versione ungherese.

### **4 Oggetto del Contratto e Risoluzione**

4.1 L'oggetto del presente Contratto è il prodotto software di navigazione del Concessore di Licenza (qui di seguito denominato "Prodotto Software").

4.2 Il Prodotto Software include il programma per computer, la sua documentazione completa, il relativo database delle mappe ed eventuali contenuti e servizi di terze parti che siano resi accessibili tramite il Prodotto Software (qui di seguito: il "Database").

4.3 Sono da ritenersi parte del Prodotto Software qualsiasi forma di visualizzazione, memorizzazione, codifica, inclusa la visualizzazione e memorizzazione grafica, elettronica o stampata e i codici sorgente e

oggetto del prodotto software, o qualsiasi altra forma di visualizzazione, memorizzazione o codifica del prodotto software e relativo supporto non ancora determinata.

4.4 Anche le correzioni degli errori, le aggiunte, gli aggiornamenti o gli upgrade del Prodotto Software o dei Database utilizzati dall'Utente in seguito alla conclusione del presente Contratto sono da ritenersi parte del Prodotto Software e devono essere utilizzati in conformità con il presente Contratto.

4.5. I diritti conferiti nel presente Contratto cessano immediatamente senza preavviso da parte del Concessore di Licenza qualora l'Utente commetta una violazione materiale o un'azione in deroga ai diritti sul Prodotto Software del Concessore di Licenza e/o dei suoi concessori di licenza. Il Concessore di Licenza si riserva la facoltà di risolvere il presente Contratto qualora il Prodotto Software divenisse, o nell'opinione del Concessore di Licenza possa verosimilmente divenire, oggetto di un ricorso per violazione di proprietà intellettuale o uso indebito di segreti commerciali. In seguito alla risoluzione, l'Utente dovrà cessare l'uso del Prodotto Software e provvedere alla distruzione dello stesso e di tutte le sue parti, nonché confermare l'adempimento di tali misure per iscritto al Concessore di Licenza.

## 5 Diritti protetti da copyright

5.1 Se non specificato diversamente dalla legge o da disposizioni contrattuali, il Concessore di Licenza è il titolare esclusivo di tutti i diritti d'autore (copyright) materiali originali del Prodotto Software.

5.2 I copyright si riferiscono al Prodotto Software completo e a ciascuno dei suoi singoli componenti.

5.3 Il proprietario o i proprietari del copyright per il Database o per le opere protette dai diritti di proprietà intellettuale facenti parte del Prodotto Software, è o sono il Concessore di Licenza, o la persona o le persone fisiche o giuridiche proprietarie del Database (qui di seguito denominati: "Proprietario del Database"). Alcuni Proprietari dei Database sono elencati nella voce di menu "Info" o simile del Prodotto Software. Il Concessore di Licenza dichiara di avere ottenuto dai Proprietari del Database i diritti di utilizzo e rappresentanza sufficienti per utilizzare il Database, concederlo in uso e trasferirlo per l'uso come stabilito dal presente Contratto.

5.4 In seguito alla conclusione del presente Contratto, tutti i diritti relativi al Prodotto Software rimangono di proprietà del Concessore di Licenza, esclusi i diritti spettanti all'Utente per legge o ai sensi del presente Contratto.

## 6 Diritti dell'Utente

6.1 Per impostazione predefinita, L'Utente ha il diritto di installare il Prodotto Software in un Dispositivo con un unico sensore GPS incorporato, e di eseguire e utilizzare una copia del Prodotto Software oppure una copia del Prodotto Software ivi preinstallata. Il Prodotto Software e il Database sono per esclusivo uso personale o aziendale interno dell'Utente.

6.2 L'Utente ha il diritto di realizzare una copia di backup del Prodotto Software. Tuttavia, se dopo l'installazione il Prodotto Software funziona senza usare la copia originale, quest'ultima viene ritenuta una copia di backup. In tutti gli altri casi, l'Utente ha diritto di utilizzare la copia di backup solo se la copia originale del Prodotto Software non sia, dimostrabilmente e inequivocabilmente, più adatta all'uso previsto e legale.

6.3 Qualora il Prodotto Software sia preinstallato in un Dispositivo, o altrimenti ottenuto in licenza con il Dispositivo o acquistato online per un particolare Dispositivo e installato dall'Utente in detto Dispositivo, il Prodotto Software sarà legato a tale Dispositivo e non potrà essere separato da esso, trasferito a un altro Dispositivo o usato con un altro Dispositivo, né venduto a un altro Utente senza vendere il Dispositivo stesso.

6.4 Il Database, i contenuti o servizi forniti all'Utente possono essere usati solo insieme alla copia del Prodotto Software appartenente all'Utente, e non possono essere usati separatamente o con un'altra copia del Prodotto Software.

## 7 Limitazioni di utilizzo

7.1 L'Utente non ha diritto di:

7.1.1 duplicare il Prodotto Software (fare copie del medesimo), salvo nella misura consentita dal presente Contratto o dalla legge vigente;

7.1.2 rivendere, concedere in sublicenza o utilizzare il Prodotto Software per scopi commerciali, concedere a noleggio, in affitto, o in prestito, oppure trasferire il Prodotto Software a terzi per qualsiasi motivo, senza trasferire con esso il Dispositivo sul quale è stato originariamente installato in modo legale (vedere la Sezione 6.3);

7.1.3 convertire il prodotto software (inclusa la conversione (compilazione) in altri linguaggi di programmazione);

7.1.4 decompilare, disassemblare o sottoporre il Prodotto Software a ingegneria inversa;

7.1.5 eludere la protezione del Prodotto Software o modificare, aggirare o evitare tale protezione tramite mezzi tecnologici o di altra natura;

7.1.6 modificare, estendere, trasformare il Prodotto Software (per intero o parzialmente), dividerlo, combinarlo con altri prodotti, installarlo o utilizzarlo su altri prodotti, neanche ai fini dell'interoperabilità con i altri dispositivi;

7.1.7 fatto salvo l'uso del programma per computer, recuperare informazioni dal Database facente parte del Prodotto Software, decompilare il Database, utilizzarlo, copiarlo, modificarlo, estenderlo, trasformarlo, integralmente o parzialmente, inclusi i dati in esso memorizzati, o installarlo su altri prodotti o in altro modo, utilizzarlo in altri prodotti o trasferirlo, neanche ai fini dell'interoperabilità con i medesimi.

7.2 L'Utente può solo utilizzare i Database e i contenuti e servizi resi disponibili tramite il Prodotto Software e forniti da terze parti, e i dati ricevuti tramite i servizi forniti da terze parti (ivi inclusi, a titolo esemplificativo e non esaustivo, i dati sul traffico ricevuti dal servizio di informazioni sul traffico RDS TMC o dal servizio di informazioni sul traffico TMC online) per il proprio uso personale e a proprio rischio. È severamente vietato memorizzare, trasferire o distribuire tali dati o contenuti oppure divulgarli integralmente o parzialmente al pubblico in qualsiasi formato oppure scaricarli dal prodotto.

7.3 L'Utente non ha il diritto di rimuovere, modificare o nascondere qualsiasi copyright, avviso di marchio commerciale o didascalia limitativa inclusi nel Prodotto Software, nel Database, nei contenuti o nei servizi.

## 8 Esclusione della garanzia, limitazione della responsabilità

8.1 Il Concessore di Licenza informa l'Utente che, sebbene il Prodotto Software sia realizzato con la massima cura e attenzione, per la natura del medesimo e i relativi limiti tecnici, il Concessore di Licenza non può garantire che il Prodotto Software sia del tutto privo di errori, né è vincolato da alcun obbligo contrattuale relativamente al fatto che il Prodotto Software acquisito dall'Utente sia completamente privo di errori.

8.2 I PRODOTTI SOFTWARE, DATABASE, CONTENUTI E SERVIZI CONCESSI IN LICENZA SONO FORNITI "NELLO STATO IN CUI SI TROVANO" E "CON TUTTI I POSSIBILI DIFETTI" (SENZA GARANZIA PER LA CORREZIONE DEI DIFETTI) E IL CONCESSORE DI LICENZA, I PROPRIETARI DEI DATABASE E I FORNITORI TERZI DECLINANO ESPRESSAMENTE OGNI GARANZIA, ESPLICITA O IMPLICITA, IVI INCLUSE, A TITOLO ESEMPLIFICATIVO E NON ESAUSTIVO, EVENTUALI GARANZIE IMPLICITE DI NON VIOLAZIONE, COMMERCIALIZZABILITÀ, QUALITÀ SODDISFACENTE, PRECISIONE E DI IDONEITÀ PER UNO SCOPO PARTICOLARE. NESSUNA DICHIARAZIONE O INFORMAZIONE VERBALE O SCRITTA FORNITA DAL CONCESSORE DI LICENZA O DAI SUOI RAPPRESENTANTI, DAI PROPRIETARI DEI DATABASE, DAI DIPENDENTI O DA TERZE PARTI POTRÀ COSTITUIRE UNA GARANZIA, E L'UTENTE NON AVRÀ DIRITTO DI FARE AFFIDAMENTO SU TALI DICHIARAZIONI O INFORMAZIONI. QUESTA ESCLUSIONE DI GARANZIE COSTITUISCE UNA CONDIZIONE ESSENZIALE DEL PRESENTE CONTRATTO.

Il Concessore di Licenza non garantisce che l'interoperabilità del Prodotto Software, del Database, dei contenuti o dei servizi con altri sistemi, Dispositivi o prodotti (p.es. software o hardware).

8.3 Il Concessore di Licenza declina ogni responsabilità per eventuali danni derivanti da un errore del Prodotto Software (inclusi gli errori del programma per computer, della documentazione e del Database).

8.4 Il Concessionario di Licenza declina ogni responsabilità per danni derivanti dall'inadeguatezza del prodotto software a uno scopo determinato, o dall'errore o mancata interoperabilità del Prodotto Software con altri sistemi, dispositivi o prodotti (p.es. software o hardware).

8.5 IL CONCESSIONARIO DI LICENZA E I SUOI FORNITORI NON SARANNO IN ALCUN CASO RESPONSABILI NEI RIGUARDI DELL'UTENTE PER QUALUNQUE FORMA DI DANNI INCIDENTALI, CONSEGUENZIALI, SPECIALI, INDIRETTI O ESEMPLARI DERIVANTI DAL PRESENTE CONTRATTO, INCLUSE LE PERDITE DI PROFITTI O LA COPERTURA DELLE SPESE, LE PERDITE D'USO, LE INTERRUZIONI DI ATTIVITÀ O SIMILI, INDIPENDENTEMENTE DAL FATTO CHE LA PARTE FOSSE MESSA AL CORRENTE DELLA POSSIBILITÀ DI TALI DANNI.

IN DEROGA A QUALSIASI DISPOSIZIONE CONTRARIA CONTENUTA NEL PRESENTE DOCUMENTO, I FORNITORI TERZI (P.ES. I PROPRIETARI DEI DATABASE, I FORNITORI DELLE MAPPE) O I RAPPRESENTANTI DEL CONCESSIONARIO DI LICENZA NON AVRANNO ALCUNA RESPONSABILITÀ MONETARIA NEI CONFRONTI DELL'UTENTE PER QUALSIASI CAUSA (INDIPENDENTEMENTE DAL TIPO DI AZIONE) AI SENSI O IN RELAZIONE CON IL PRESENTE CONTRATTO.

8.6 Il Concessionario di Licenza richiama l'attenzione dell'Utente sul fatto che, durante l'uso del Prodotto Software su un mezzo di trasporto, il rispetto del codice stradale (p.es. uso di misure di sicurezza obbligatorie e/o adeguate e ragionevoli, attenzione e cura adeguate e generalmente previste in determinate situazioni e per l'uso del Prodotto Software) è responsabilità esclusiva dell'Utente. Il Concessionario di Licenza declina ogni responsabilità per i danni derivanti dall'uso del Prodotto Software in un veicolo a motore.

8.7 Accettando il presente Contratto, l'Utente prende atto in particolare delle informazioni specificate nella Sezione 8 di cui sopra.

## 9 Sanzioni

9.1 Il Concessionario di Licenza informa l'Utente che, ai sensi della legge sul Copyright, in caso di violazione di tali diritti del Concessionario di Licenza, quest'ultimo può pretendere:

9.1.1 il riconoscimento giuridico di tale violazione;

9.1.2 la cessazione della violazione e l'interdizione del colpevole dall'ulteriore violazione;

9.1.3 un adeguato indennizzo da parte del colpevole (anche tramite pubblicità, a carico del colpevole);

9.1.4 il rimborso del profitto ottenuto attraverso la violazione del diritto;

9.1.5 l'eliminazione della situazione di violazione e il ripristino della situazione precedente alla violazione, a carico del colpevole, nonché la distruzione degli strumenti e materiali utilizzati per compiere tale violazione e dei prodotti risultanti;

9.1.6 il risarcimento dei danni.

9.2 Il Concessionario di Licenza informa l'Utente che, ai sensi della Legge n. IV del 1978 del Codice Penale Ungherese, la violazione del copyright e dei diritti ad esso connessi è un reato punibile con la reclusione da due anni fino a otto anni.

9.3 Contenuti e servizi forniti da terze parti Il Concessionario di Licenza declina ogni responsabilità propria per il Database nel Prodotto Software e per qualsiasi contenuto o servizio fornito da terze parti usando il Database. Il Concessionario di Licenza non fornisce alcuna garanzia sulla qualità, utilizzabilità, precisione, idoneità a uno scopo specifico o copertura territoriale del Database, del prodotto o del servizio, né sulla disponibilità del Database, del contenuto, del prodotto o del servizio, e declina specificamente ogni responsabilità per la sospensione o cessazione del servizio e per i danni che si verificano in relazione al servizio o per la sua completa cessazione. L'Utente prende atto che i dati cartografici nei Database contengono dati geografici e altri dati.

L'Utente prende atto che (i) eventuali informazioni errate o incomplete a causa del trascorrere del tempo, del variare delle circostanze, delle fonti usate e della natura della raccolta di dati geografici esaustivi possono portare a risultati incorretti; e (ii) che il Database, i contenuti e i servizi forniti da terze parti

possono essere utilizzati solo a rischio dell'Utente per esclusivo uso personale o aziendale interno dell'Utente. L'Utente prende atto che i Database, i contenuti e i servizi sono informazioni riservate dei proprietari dei Database e che la divulgazione dei Database a terze parti è vietata.

L'USO DELLA FUNZIONE DI NAVIGAZIONE GUIDATA IN TEMPO REALE DEL PRODOTTO SOFTWARE È A ESCLUSIVO RISCHIO DELL'UTENTE, IN QUANTO I DATI DI POSIZIONAMENTO POTREBBERO NON ESSERE PRECISI.

9.4 Contenuti e servizi forniti dal Concessionario di Licenza o da un rappresentante del Concessionario di Licenza Per determinati Prodotti Software, il Concessionario di Licenza o un suo partner contrattuale può offrire all'Utente diversi prodotti e servizi tramite il sito Web [www.naviextras.com](http://www.naviextras.com). L'Utente ha diritto di usare tali servizi solo dopo aver letto e compreso i relativi Contratti di licenza con l'utente finale, disponibili nel sito Web [www.naviextras.com](http://www.naviextras.com) e l'Utente è tenuto ad utilizzare tali servizi nel rispetto dei termini e delle condizioni degli stessi.

9.5 Per l'acquisto e l'acquisizione della licenza di attivazione per l'uso di determinate funzioni, Database, contenuti o servizi può essere necessaria la connessione a Internet, in quanto il Concessionario di Licenza non offre altri metodi di acquisizione.

## 10 Raccolta anonima dei dati

10.1 L'Utente prende atto che il Prodotto Software può raccogliere, trasmettere al Concessionario di Licenza o a terzi, e in alcuni casi memorizzare, dati relativi all'utilizzo del Prodotto Software da parte dell'Utente (p.es. dati su spostamenti/percorsi, dati sulle interazioni dell'Utente). L'Utente ha la facoltà di disabilitare o abilitare in qualsiasi momento tali funzioni di raccolta dei dati tramite i corrispondenti menu. I dati raccolti sono sempre anonimi e non sono associati in alcun modo ad alcuna informazione personale dell'Utente o all'Utente stesso.

10.2 I dati raccolti possono essere caricati nel database del Concessionario di Licenza o trasmessi periodicamente o in tempo reale a partner terzi ed utilizzati esclusivamente allo scopo di migliorare la precisione e l'affidabilità delle caratteristiche e dei servizi del Prodotto Software e dei Database. Il caricamento viene eseguito per mezzo di software speciale del Concessionario di Licenza o del dispositivo di navigazione dell'Utente, e l'Utente ha la facoltà di abilitare o disabilitare tale caricamento. In seguito al caricamento dei dati, i dati raccolti vengono eliminati dal supporto di memorizzazione del Prodotto Software.

10.3 I dati raccolti sono trasmessi, memorizzati e gestiti in forma anonima, senza che venga stabilita alcuna associazione tra i dati e l'Utente da parte del Concessionario di Licenza o di terzi.

10.4 Il Concessionario di Licenza informa l'Utente che, accedendo a Internet tramite un servizio dati mobile all'estero o utilizzando il roaming su un'altra rete, la trasmissione di tali dati può comportare costi di roaming speciali. Per evitare tali costi, è responsabilità dell'Utente disabilitare i servizi dati mobili durante il roaming o disattivare le funzioni di raccolta dei dati del Prodotto Software.

## 11 Condizioni accessorie relative ai servizi di contenuti online

11.1 I servizi di contenuti online sono soggetti anche alle seguenti condizioni accessorie. Il Concessionario di Licenza può fornire al dispositivo dell'Utente i contenuti del Database (p.es. informazioni meteorologiche, sul traffico, basate sulla posizione) tramite la connessione a Internet (qui di seguito: "Servizi di Contenuti Online"). Tali Contenuti possono essere offerti a pagamento oppure gratuitamente, a discrezione del Concessionario di Licenza. Ottenere l'accesso a Internet è responsabilità dell'Utente.

11.2 I Servizi di Contenuti Online in generale non sono disponibili in tutti i Paesi, e inoltre nei diversi Paesi possono essere valide diverse condizioni e caratteristiche dei Servizi. In alcuni Paesi l'uso di determinati Servizi Online potrebbe essere vietato. L'osservanza delle leggi e normative locali specifiche dei vari Paesi è responsabilità dell'Utente. Il Concessionario di Licenza declina ogni responsabilità per le conseguenze dell'uso illegale di tali funzioni e l'Utente si impegna a tenere indenne e manlevato il Concessionario di Licenza da qualsiasi rivendicazione nei confronti del Concessionario di Licenza da parte di autorità o terze parti a causa di tale utilizzo illegale.

11.3 Il Prodotto Software scarica i Contenuti Online dai server di contenuti online del Fornitore di Servizi. Il Concessionario di Licenza declina ogni responsabilità per i contenuti online. Il Concessionario di Licenza non



fornisce alcuna garanzia sulla qualità, utilizzabilità, precisione, idoneità a uno scopo specifico o copertura territoriale dei contenuti online, né sulla disponibilità (p.es. tempo di attività) dei server di contenuti online. L'Utente prende atto della possibilità che, in determinati luoghi od orari, la connessione sia lenta o non sia disponibile, a causa delle limitazioni di capacità dei server del Concessore di Licenza. Il Prodotto Software può consentire all'Utente di accedere ai server di terze parti e di comunicare direttamente con essi. In tali casi, l'uso di tali server è a interamente rischio dell'Utente. Il Concessore di Licenza declina ogni responsabilità per tali server e servizi a cui sia stato effettuato l'accesso e ricevuti direttamente da terze parti.

11.4 L'Utente prende atto che i dati o le informazioni forniti tramite i Servizi di Contenuti Online non sono aggiornati in tempo reale, e potrebbero pertanto non riflettere con precisione le situazioni o gli eventi reali.

11.5 L'Utente prende atto che i Servizi di Contenuti Online possono essere utilizzati solo a rischio dell'Utente stesso e per il proprio uso personale. È esclusivamente responsabilità dell'Utente ottenere e mantenere una connessione alla rete Internet pubblica. L'Utente accetta che l'uso dei Servizi di Contenuti Online generi traffico dati (in entrata e in uscita) e prende atto che ciò possa comportare maggiori costi del servizio dati a carico dell'Utente stesso.

11.6 I Servizi di Contenuti Online possono offrire dati, informazioni o materiali forniti e/o concessi in licenza da parte di terzi al Concessore di Licenza. Tali materiali potrebbero essere soggetti a termini e condizioni diversi imposti da dette terze parti. I termini e condizioni di terze parti applicabili sono indicati nella sezione "Info" del Prodotto Software o come parte del presente contratto. Al primo utilizzo/abilitazione dei Contenuti Online, l'Utente accetta di rispettare tali termini e condizioni di terze parti.

11.7 Interruzione. Il Concessore di Licenza si riserva il diritto di interrompere la fornitura o l'accesso a qualsiasi Servizio di Contenuti Online, con o senza preavviso all'Utente. Tale interruzione non ha altre conseguenze oltre a quelle qui specificate. Nel caso di Servizi di Contenuti Online che siano stati (i) forniti dietro pagamento di una tariffa prepagata, E che (ii) tale tariffa copra l'utilizzo del Servizio di Contenuti Online per un periodo di tempo definito (p.es. un servizio in abbonamento prepagato), l'Utente avrà diritto a un rimborso proporzionato al periodo che intercorre tra il momento dell'interruzione e il termine di detto periodo di tempo definito.

11.8 Servizi della community (altri utenti) Alcuni Servizi di Contenuti Online possono essere basati su dati e informazioni caricati da soggetti partecipanti (Utenti o altre persone) o su un Database creato e gestito da un gruppo di tali soggetti. Tali dati potrebbero non provenire da fonti affidabili e potrebbero anche essere intenzionalmente falsi o fuorvianti, in quanto il Concessore di Licenza non ha alcun modo per controllare o verificare la credibilità o la precisione di tali dati o dei soggetti che li forniscono. L'Utente riconosce pertanto che i Servizi di Contenuti Online forniti dalla Community di utenti debbano essere usati con estrema cautela.

Nel partecipare alla Community fornendo dati o informazioni tramite il Prodotto Software o altri mezzi offerti dal Concessore di Licenza (p.es. tramite un sito Web o altro software), l'Utente accetta quanto segue:

(a) Al Concessore di Licenza viene riconosciuto il diritto esente da royalty di usare i dati caricati, e in particolare di modificarli, visualizzarli, renderli disponibili al pubblico, distribuirli, copiarli per qualsiasi scopo;

(b) L'Utente garantisce che nessuna terza parte abbia alcun diritto che possa ostacolare o rendere impossibile l'uso dei dati come specificato al punto (a) sopra, e il caricamento dei dati a tali condizioni non violi i diritti di nessuna terza parte;

(c) L'Utente tiene indenne e manlevato il Concessore di Licenza per qualsiasi rivendicazione da parte di terze parti nei confronti del Concessore di Licenza per la violazione dei suoi diritti relativamente ai dati caricati.

12 Termini e condizioni di terze parti

12.1 Ricerca Locale di Google L'Utente riconosce che la Ricerca Locale di Google (GLS) è una funzione fornita all'Utente tramite l'uso del servizio di Google, Inc. L'Utente accetta tutti i Termini di Servizio di Google, come specificati al sito Web <http://www.google.com/accounts/TOS> . L'Utente accetta che la Ricerca Locale di Google è dichiarata "obsoleta" e non è supportata commercialmente da Google, Inc., e anche che potrebbe essere resa non disponibile senza preavviso da parte di Google, in conformità con i termini del servizio pertinenti, specificati nel sito Web <http://code.google.com/intl/it-IT/apis/websearch/terms.html>.

## 8 Copyright – Note legali

Il prodotto e le informazioni riportate nel presente manuale possono essere soggetti a modifiche senza preavviso.

È vietata la riproduzione o diffusione di questo documento o sue parti in qualsiasi forma elettronica o meccanica, incluse fotocopia e registrazione, senza la previa autorizzazione scritta di Clarion.

© 2013 - Clarion

© 2013 NAVTEQ. Tutti i diritti riservati.

Albania:	© 2005 NAVTEQ. Tutti i diritti riservati.
Andorra:	© 1993 NAVTEQ. Tutti i diritti riservati.
Austria:	© 1996 NAVTEQ. Tutti i diritti riservati.
Bielorussia:	© 2013 NAVTEQ. Tutti i diritti riservati.
Belgio:	© 1995 NAVTEQ. Tutti i diritti riservati.
Bosnia - Erzegovina:	© 2005 NAVTEQ. Tutti i diritti riservati.
Bulgaria:	© 2005 NAVTEQ. Tutti i diritti riservati.
Croazia:	© 2005 NAVTEQ. Tutti i diritti riservati.
Repubblica Ceca:	© 2002 NAVTEQ. Tutti i diritti riservati.
Danimarca:	© 1997 NAVTEQ. Tutti i diritti riservati.
Estonia:	© 2005 NAVTEQ. Tutti i diritti riservati.
Finlandia:	© 2001 NAVTEQ. Tutti i diritti riservati.
Francia:	© 1993 NAVTEQ. Tutti i diritti riservati.
Ex-Repubblica Iugoslava di Macedonia:	© 2013 NAVTEQ. Tutti i diritti riservati.
Germania:	© 1993 NAVTEQ. Tutti i diritti riservati.
Gibilterra:	© 2013 NAVTEQ. Tutti i diritti riservati.
Grecia:	© 2003 NAVTEQ. Tutti i diritti riservati.
Ungheria:	© 2004 NAVTEQ. Tutti i diritti riservati.
Italia:	© 1994 NAVTEQ. Tutti i diritti riservati.
Lettonia:	© 2005 NAVTEQ. Tutti i diritti riservati.
Liechtenstein:	© 1996 NAVTEQ. Tutti i diritti riservati.
Lituania:	© 2005 NAVTEQ. Tutti i diritti riservati.
Lussemburgo:	© 1996 NAVTEQ. Tutti i diritti riservati.
Moldavia:	© 2013 NAVTEQ. Tutti i diritti riservati.
Monaco:	© 1993 NAVTEQ. Tutti i diritti riservati.
Montenegro:	© 2005 NAVTEQ. Tutti i diritti riservati.
Norvegia:	© 2001 NAVTEQ. Tutti i diritti riservati.
Polonia:	© 2004 NAVTEQ. Tutti i diritti riservati.
Portogallo:	© 1997 NAVTEQ. Tutti i diritti riservati.
Irlanda:	© 1993 NAVTEQ. Tutti i diritti riservati.
Romania:	© 2005 NAVTEQ. Tutti i diritti riservati.
Russia:	© 2005 NAVTEQ. Tutti i diritti riservati.
San Marino:	© 1994 NAVTEQ. Tutti i diritti riservati.
Serbia:	© 2005 NAVTEQ. Tutti i diritti riservati.
Repubblica Slovacca:	© 2002 NAVTEQ. Tutti i diritti riservati.
Slovenia:	© 2004 NAVTEQ. Tutti i diritti riservati.
Spagna:	© 1997 NAVTEQ. Tutti i diritti riservati.
Svezia:	© 1994 NAVTEQ. Tutti i diritti riservati.
Svizzera:	© 1996 NAVTEQ. Tutti i diritti riservati.
Paesi Bassi:	© 1993 NAVTEQ. Tutti i diritti riservati.
Turchia:	© 2013 NAVTEQ. Tutti i diritti riservati.
Ucraina:	© 2013 NAVTEQ. Tutti i diritti riservati.
Regno Unito:	© 1993 NAVTEQ. Tutti i diritti riservati.
Città del Vaticano:	© 1994 NAVTEQ. Tutti i diritti riservati.

Tutti i diritti riservati.