

MTX[®]

AUDIO



mtxaudio.eu



twitter.com/MTXEurope



facebook.com/MTXEurope



Owner's manual

TX81000D TX6500D TX480D

Designed by MTX in Phoenix, AZ - USA



● Thank You !

Thank you for purchasing an MTX Audio High-End TX amplifier. Proper installation matched with MTX speakers and subwoofers provide superior sound and performance for endless hours of waking the neighbors. Congrats and enjoy the ultimate audio experience with MTX !

● Specifications :

TX81000D Specifications :

- Mono block class-D amplifier
- CEA2006 certified Power Output :
 - 1x 1000 Watts RMS @ 2Ω and THD+N ≤ 1%
 - 1x 600 Watts RMS @ 4Ω and THD+N ≤ 1%
- Crossover :
 - Low pass 24dB/oct variable from 40Hz to 150Hz
 - Subsonic filter 24dB/oct at 30Hz
- Signal-to-Noise Ratio (1 Watt) : > 75dB
- THD+Noise (Distortion) (1 Watt) : ≤ 0,1%
- Frequency Response (±0,5dB) : 10Hz-150Hz
- Maximum Input Signal : 6V
- Maximum Sensitivity : 100mV
- EBC remote control
- Bridged mode with gain management
- Thermoregulated fan connector for an external fan(s)
- Dimensions : 366mm x 133mm x 54mm

TX6500D Specifications :

- Mono block class-D amplifier
- CEA2006 certified Power Output :
 - 1x 500 Watts RMS @ 2Ω and THD+N ≤ 1%
 - 1x 300 Watts RMS @ 4Ω and THD+N ≤ 1%
- Crossover :
 - Low pass 24dB/oct variable from 40Hz to 150Hz
 - Subsonic filter 24dB/oct at 30Hz
- Signal-to-Noise Ratio (1 Watt) : > 75dB
- THD+Noise (Distortion) (1 Watt) : ≤ 0,1%
- Frequency Response (±0,5dB) : 10Hz-150Hz
- Maximum Input Signal : 6V
- Maximum Sensitivity : 100mV
- EBC remote control
- Bridged mode with gain management
- Thermoregulated fan connector for an external fan(s)
- Dimensions : 266mm x 133mm x 54mm

TX480D Specifications :

- 4-Channel Class-D wide range amplifier
- CEA2006 certified Power Output :
 - 4x 140 Watts RMS @ 2Ω and THD+N ≤ 1%
 - 4x 80 Watts RMS @ 4Ω and THD+N ≤ 1%
 - 2x 280 Watts RMS bridged at 4Ω and THD+N ≤ 1%
- Crossover :
 - High pass 12dB/oct variable from 40Hz to 400Hz
 - Low pass 12dB/oct variable from 40Hz to 400Hz
- Signal-to-Noise Ratio (1 Watt) : > 85dB
- THD+Noise (Distortion) (1 Watt) : ≤ 0,05%
- Frequency Response (±1dB) : 10Hz-40000Hz
- Maximum Input Signal : 6V
- Maximum Sensitivity : 200mV
- Thermoregulated fan connector for an external fan
- Dimensions : 216mm x 133mm x 54mm

● Settings, Power and Speaker connections :

TX81000D TX6500D

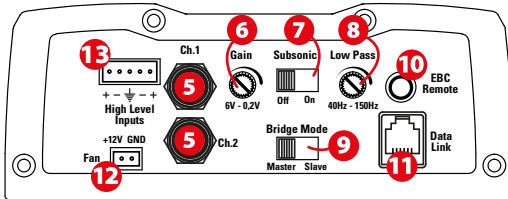

TX480D

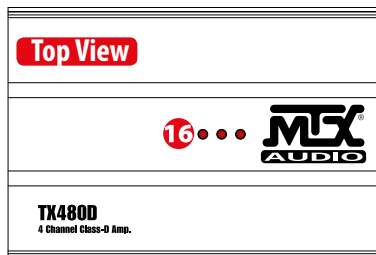
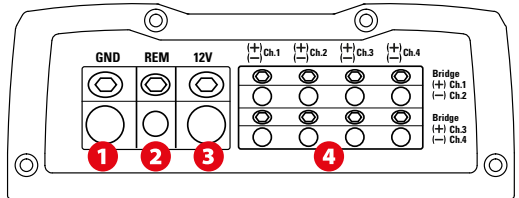
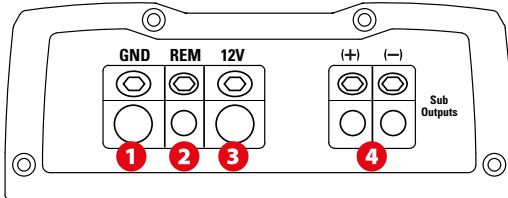
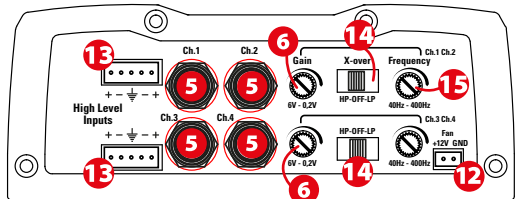

- 1 Ground Terminal (GND) - A proper ground is required for your amplifier to operate at peak performance. A short ground cable the same diameter as the power cable should be used to attach the ground terminal directly to the chassis of the vehicle. Always remove paint, dirt or debris to expose bare metal where the ground cable will be attached.
- 2 Remote Terminal (REM) - The amplifier can be turned on by applying 12 volts to this terminal. Typically this voltage is supplied by a wire from the source unit marked "remote" or "power antenna".
- 3 +12V Power Terminal (12V) - This is the main power input for the amplifier and must be connected directly to the positive terminal of the vehicles battery for proper operation. Use caution when installing (+12) power cable in the vehicle. Avoid running this cable parallel with RCA cables, antennas, or other sensitive equipment due to massive currents that can induce noise into the audio system. It is also very important to have a tight, secure connection for maximum performance. MTX recommends using 50mm² power wire with the MTX RFL4001D amplifier.

- 4 Speaker Terminals TX81000D TX6500D (Sub outputs) : Connect your subwoofer(s) to these terminals. If using two subwoofers or a dual voice coil subwoofer, respect the phase (+) together, (-) together...

Speaker Terminals TX480D : Connect the speakers to these terminals. Observe speaker polarity throughout the system. Improper phase can result in loss of bass response and/or poor overall sound quality.

Bridge Mode :

When bridging the amplifier, use the Ch1 positive terminal and the Ch2 negative terminal only.

When bridging the amplifier, use the Ch3 positive terminal and the Ch4 negative terminal only.

Warning : do not bridge the amplifier with an impedance lower than 4Ω.

- 5 RCA Inputs (Ch.1 Ch.2 Ch.3 Ch.4) - These RCA inputs are used with head units that have RCA or Line level outputs (head units need a minimum level of 200mV output for proper operation of the amplifier). MTX recommends only high quality RCA cables to decrease the possibility of radiated noise entering the system.

- 6 Gain Control (Gain) - The gain control matches the input sensitivity of the amplifier to the head unit being used. The operating range varies from 0,2 to 6V.

Adjusting the gain

1. Turn the gain control on the amplifier all the way down (counter clockwise).
2. Turn up the volume control on the head unit to approximately 3/4 of maximum.
3. Adjust the gain control on the amplifier until audible distortion occurs.
4. Adjust the gain control down until audible distortion disappears.
5. The amplifier is now calibrated to the output of the head unit.

- 7 Subsonic Switch (Subsonic) - Used to switch the subsonic filter on or off. The subsonic filter frequency is set to 20Hz. The subsonic filter protects subwoofer(s) against low frequencies that can cause damage. Very useful with vented enclosures.

- 8 Low Pass X-Over Frequency Control - Used to select the desired low-pass (LP) x-over frequency. The frequency is adjustable from 40Hz to 150Hz.

- 9 Bridge mode Switch - Used to put the amp in Master mode or Slave mode when bridging two RFL4001D's. For more details, see Master/Slave Mode section.

- 10 EBC Port (External Bass Control) - The Remote Subwoofer Level Control (EBC) plugs directly into this port, while the EBC itself can be placed anywhere in the vehicle for on demand bass adjustments. EBC is included.

- 11 Data link Port (Data Link) : Used to connect two TX81000D or two TX6500D in bridge mode and used in Master/Slave mode. The RJ15 cable is included. For more detail see Master/Slave mode section.

- 12 12V thermoregulated fan connector for one or two 12V external cooling fans (Attention : 0,5A max - two fans max). The harness is included.

- 13 High level inputs (HLI) : This input will allow the amplifier to operate from source units with speaker-level outputs. Output speaker leads from the source unit should be tied directly to the wire harness provided with the amplifier. Please respect the polarity to get the maximum sound quality.

Note : When speaker level inputs are used, a remote turn on wire must be used to switch the amplifier on and off.

- 14 X-Over Switch (X-Over) :

In "LP" position, the active low pass (LP) x-over is turned on. Use this position for subwoofer application.

In "HP" position, the active high pass (HP) x-over is turned on. Use this position for speaker application.

In "Off" position, the x-over is turned off. The amp is in wide range mode.

- 15 X-Over Frequency Control (Frequency) : Used to select the desired x-over frequency. The frequency is adjustable from 0Hz to 400Hz.

- 16 PowerOn/Protection LED :

1. The LED illuminates red when the amp is switched on.

2. The LED is flashing red when the outputs are in short circuit, when the impedance is too low (2Ω minimum), when the amp is in thermal protection .

● Master Slave mode (Bridge mode) :

For MAXIMUM output power, two TX81000D amps can be bridged together (You can do the same with two TX6500D).

1. Decide which TX81000D is the "Master" amp. The other one will be the "Slave" amp. Set the "Bridge Mode" switch (9) to "Master" on the master amp. Set the slave amp to "Slave" (9).
2. Connect the input signal from the head unit to the RCA inputs of the "Master" amp. The "Slave" amp does not need RCA connections. It will take the signal from the "Master" amp through the RJ15 cable.
3. Connect both "Data link" (11) ports together with one of the RJ15 included cable.
4. Adjust the gain, the x-over frequency and the subsonic filter on the master amp. All the "Slave" amp controls are disconnected through "Slave" mode. The "Master" amp fully manages the "Slave" amp.
5. Your (+) speaker output is the (+) speaker output from the master amp (4).
6. Your (-) speaker output is the (+) speaker output from the slave amp (4).
7. Connect both (-) speaker outputs together with the same cable as the one used for the subwoofer.

Note: The EBC remote works fine in master/slave mode. It only needs to be connected to the master amp (10).

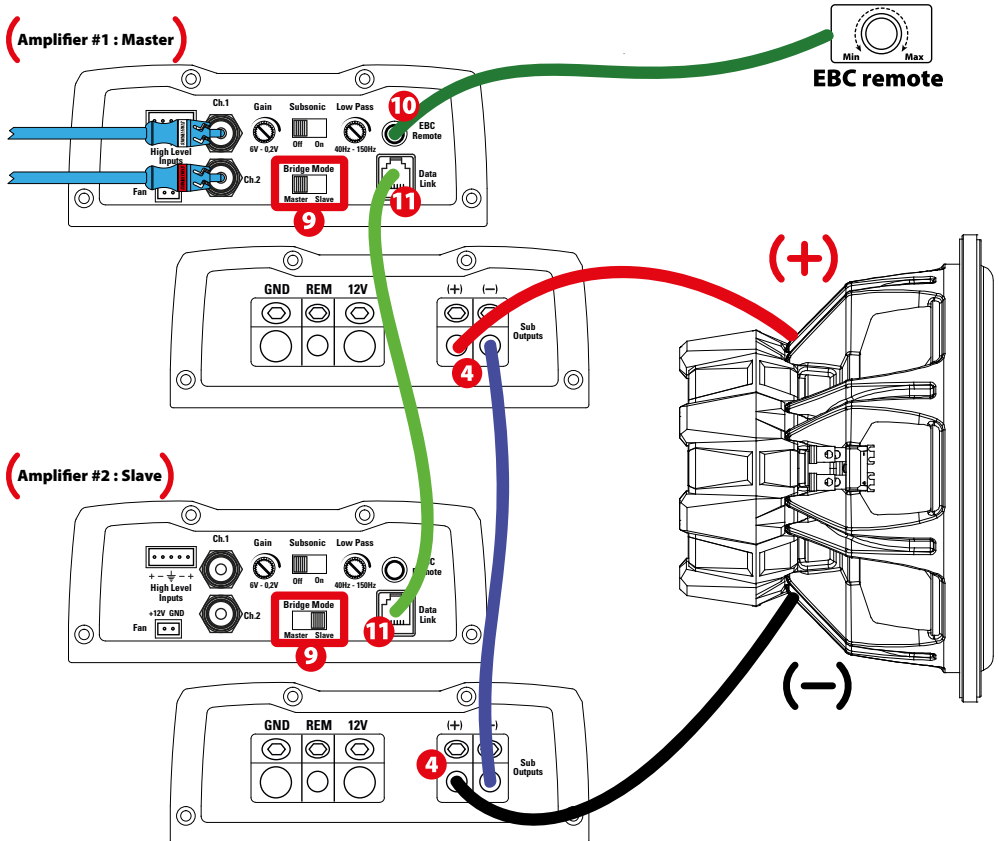

● Installation & Mounting :

MTX recommends your new amplifier be installed by an Authorized MTX retailer. Any deviation from specified installation instructions can cause serious damage to the amplifier, speakers and/or vehicle's electrical system. Damage caused from improper installation is NOT covered under warranty. Please verify all connections prior to system turn on !

1. Disconnect the vehicle's negative battery cable.
2. Determine the mounting place for your MTX amplifier. Keep in mind there should be sufficient air flow for proper cooling. Mark the mounting holes from the amplifier to be drilled. Before drilling make sure all vehicle wires, gas lines, brake lines and gas tank are clear and will not interfere with installation. Drill the desired holes and mount the MTX amplifier.

● Installation & Mounting :

3. Install a positive (+) power cable from the vehicle's battery through the firewall using a grommet or firewall bushing to avoid cable damage from sharp edges of the firewall. Run the cable through the interior of the vehicle and connect it to the amplifier's (12V) terminal. Do Not connect to the battery at this time.

Note : Use only proper gauge wire for both positive and negative connections.

4. Install a circuit breaker or fuse within 20cm of the battery. This effectively lowers the risk of severe damage to you or your vehicle in case of a short circuit or accident. Make sure the circuit breaker is switched off or the fuse is taken out of the fuse holder until all connections are made. Now connect your positive power cable to the positive battery terminal of the battery.

5. Grounding - Locate a proper ground point on the vehicle's chassis and remove all paint, dirt or debris to reveal a bare metal surface. Attach the ground wire to that contact point. Connect the opposite end of the ground wire to the (GND) terminal on the MTX amplifier.

6. Connect a Remote Turn-on wire from the head unit to the MTX amplifier's Remote terminal. If the head unit does not have a dedicated Remote Turn-on lead, you may connect to the head unit's Power Antenna lead.

7. Connect RCA cables from the head unit to the MTX amplifier's RCA inputs. Run all signal cables away from vehicle wiring, computers and power cables. If cables must be crossed do so at a 90° angle. Use only high quality RCA cables to decrease radiated noise from entering the system.

8. Connect your speakers to the MTX amplifier's speaker terminals using proper gauge wire.

9. Double check all previous installation steps, in particular, wiring and component connections. Once verified, reconnect the vehicle's negative battery cable, turn the circuit breaker on or place the fuse in the fuse holder.

Note : Gain Levels on the amplifier should be turned all the way down (counter clockwise) before proceeding with adjustments.

● Troubleshooting :

| Problem | Cause | Solution |
|-------------------------------------|--|--|
| 3 LEDs are off | No +12V at remote connection No +12V at Power connection Insufficient ground connection Blown power fuse Blown amp | Supply +12V to terminal Supply +12V to terminal Verify ground connection Replace fuse and try to understand why Return for service |
| 3 LEDs are flashing red | Speaker load is too low The amp is in thermal protection Input tension is too high or too low | Remove the speaker(s) Wait for the amp to cool down Check your battery and your alternator |
| 3 LEDs are solid red, but no output | Volume on head unit off Speaker connections not made Gain control on amplifier set to minimum Signal processing units off All speakers blown | Increase volume on head unit Make speaker connections Turn up gain Apply power to signal processor Replace speakers |
| Output distorted | Head unit volume set too high Amplifier gain set too high | Lower head unit volume Lower amplifier gain |
| Balance reversed | Speakers wired reversed RCA inputs reversed | Wire speakers with correct orientation Reverse RCA input |
| Bass is weak | Speakers wired out of phase Not using MTX woofers | Wire speakers with correct phase Buy MTX woofers |
| Blowing fuses | Excessive output levels Amplifier defective | Lower the volume Return for service |

● How To Stay Tuned :



<https://www.facebook.com/MTXEurope>



<https://twitter.com/MTXEurope>



<http://www.mtxaudio.eu>



Merci !

Merci d'avoir fait confiance à MTX en achetant un amplificateur hautes performances de la série TX. Une bonne installation combinée à des subwoofers MTX adaptés donnera des résultats hallucinants. Elle vous permettra de tenir éveillé vos voisins pendant des heures (des nuits), de couper le souffle à vos amis et de renvoyer dans leur bac à sable les petits joueurs...

Caractéristiques :

TX81000D

Caractéristiques :

- Amplificateur bloc mono Classe-D
- Puissance certifiée CEA2006 :
 - 1x 1000 watts RMS @ 2Ω et THD+N ≤ 1%
 - 1x 600 watts RMS @ 4Ω et THD+N ≤ 1%
- Filtre actif :
 - Passe Bas (LPF) 24dB/oct variable de 40Hz à 150Hz
 - Filtre subsonic 24dB/oct à 30Hz
- Rapport Signal/Bruit (1 watt) : > 75dB
- THD+Noise (Distortion) (1 watt) : ≤ 0,1%
- Réponse en fréquence (±0,5dB) : 10Hz-150Hz
- Niveau de sensibilité RCA : 100mV à 6V
- Commande de sub déportée EBC
- Mode ponté avec gestion des gains
- Connecteur thermostaté pour ventilateur externe
- Dimensions: 366mm x 133mm x 54mm

TX6500D

Caractéristiques :

- Amplificateur bloc mono Classe-D
- Puissance certifiée CEA2006 :
 - 1x 500 watts RMS @ 2Ω et THD+N ≤ 1%
 - 1x 300 watts RMS @ 4Ω et THD+N ≤ 1%
- Filtre actif :
 - Passe Bas (LPF) 24dB/oct variable de 40Hz à 150Hz
 - Filtre subsonic 24dB/oct à 30Hz
- Rapport Signal/Bruit (1 watt) : > 75dB
- THD+Noise (Distortion) (1 watt) : ≤ 0,1%
- Réponse en fréquence (±0,5dB) : 10Hz-150Hz
- Niveau de sensibilité RCA : 100mV à 6V
- Commande de sub déportée EBC
- Mode ponté avec gestion des gains
- Connecteur thermostaté pour ventilateur externe
- Dimensions: 266mm x 133mm x 54mm

TX480D

Caractéristiques :

- Amplificateur 4 canaux Classe-D large bande
- Puissance certifiée CEA2006 :
 - 4 x 140 Watts RMS @ 2Ω et THD+N ≤ 1%
 - 4 x 80 Watts RMS @ 4Ω et THD+N ≤ 1%
 - 2 x 280 Watts RMS ponté @ 4Ω et THD+N ≤ 1%
- Filtre actif :
 - Passe Haut (HPF) 12dB/oct variable de 40Hz à 400Hz
 - Passe Bas (LPF) 12dB/oct variable de 40Hz à 400Hz
- Rapport Signal/Bruit (1 Watt) : > 85dB
- THD+Noise (Distortion) (1 Watt) : ≤ 0,05%
- Réponse en fréquence (±1dB) : 10Hz-40000Hz
- Niveau de sensibilité : 200mV à 6V
- Connecteur thermostaté pour ventilateur externe
- Dimensions : 133mm x 216mm x 54mm

Réglages et Connexions :

TX81000D TX6500D

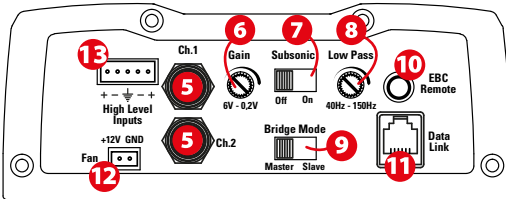

TX480D

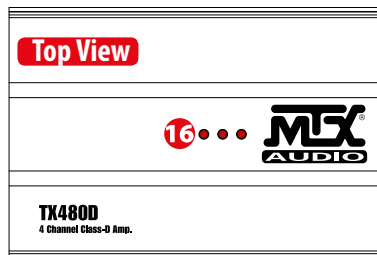
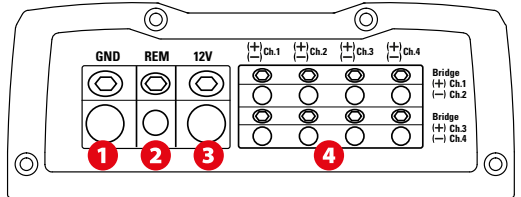
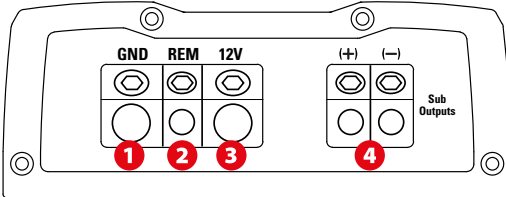
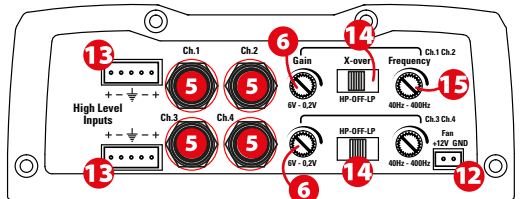

- 1 Connecteur de masse (GND) - C'est le bornier qui doit être relié à la masse de votre véhicule. Une masse de très bonne qualité est indispensable. Il faut un contact de haute qualité avec vis et écrous sur la tôle à nu (enlever la peinture avec une brosse métallique). Plus la masse est courte, meilleur sera le résultat. Il faut utiliser la même section de câble pour la masse et pour l'alimentation 12V.
- 2 Connecteur "Remote" (REM) - C'est la commande d'allumage et d'extinction de l'amplificateur. Pour allumer l'ampli, il faut appliquer un +12V sur cette borne. La commande "Remote" se trouve dans les câbles de votre source avec l'inscription "Remote" ou "Power Antenna".
- 3 Connecteur d'alimentation (12V) - C'est l'alimentation de l'amplificateur. Ce bornier doit être connecté directement à la borne +12V de la batterie. Pour éviter les parasites, il faut prendre soin de ne pas faire passer le câble d'alimentation à moins de 15cm du système électrique de la voiture ou des câbles RCA. En raison de la très forte puissance de l'ampli, MTX recommande d'utiliser un câble de 50mm².

- 4 TX81000D TX6500D - Sorties subwoofer(s) - Connecter votre(vos) subwoofer(s) à ces borniers en respectant la phase. Attention, une inversion de phase peut réduire à presque rien le niveau du grave.

TX480D - Connecteurs haut-parleurs - Connecter vos haut-parleurs à ces borniers. Il faut respecter les phases pour obtenir la meilleure qualité sonore. Des inversions de phase peuvent dégrader le grave et la qualité sonore.

Mode ponté (Mode Bridge) : utiliser les bornes Ch.1(+) avec CH.2(-) et les bornes Ch.3(+) avec Ch4(-) comme indiqué à droite des borniers (Bridge).

Attention : en mode ponté (Bridge), ne pas utiliser d'impédance plus basse que 4Ω.

- 5 Connecteurs RCA - Ce sont les entrées RCA qui se connectent à votre source si elle est équipée de sorties RCA. Le niveau minimum est de 0,2 Volt, le niveau maximum est de 6 Volts . MTX recommande d'utiliser des câbles RCA «twisted» de qualité (comme chez StreetWires par exemple) pour éliminer les problèmes de parasite.
- 6 Niveau de sensibilité (Gain) – Ce réglage permet d'aligner la sensibilité de votre ampli avec celle de votre source. Elle varie sur l'amplificateur de 0,2 à 6V. Cette commande n'est pas un volume ! Cela ne sert à rien de la mettre à fond.

Ajuster le niveau de sensibilité (Gain)

1. Tourner le potentiomètre dans le sens contraire des aiguilles d'une montre (au minimum)
2. Avec un chanson bien dynamique, monter le volume de la source au 3/4 du volume maxi
3. Augmenter le potentiomètre «Gain» jusqu'à entendre de la distorsion (son dégradé)
4. Diminuer le niveau d'une heure sur le potentiomètre
5. Votre amplificateur est calibré avec la source

- 7 Filtre subsonic : En position "On", le filtre subsonic est en fonction. Le filtre est réglé à 30Hz 24dB/oct. Il permet de protéger vos subwoofers des fréquences trop basses qu'ils ne pourraient pas reproduire. C'est très efficace avec les caissons reflex.
- 8 Réglage de la fréquence de coupure passe-bas (LowPass X-over) - Ce potentiomètre permet d'ajuster la fréquence de coupure passe-bas de 40 à 150Hz.
- 9 Commutateur Maître/Esclave (Bridge Mode - Master/Slave) - Ce commutateur permet la mise en mode "Maître" ou "Esclave" lors de l'utilisation de deux TX81000D ou de deux TX6500D en mode ponté (bridge). Plus de détails dans la section dédiée plus loin.
- 10 Port EBC (External Bass Control) - Ce port permet la connexion de la commande déportée EBC livrée de série. Elle vous permet de régler le niveau du subwoofer assis aux places avant.
- 11 Port Maître/Esclave - Ce port permet de connecter les deux amplis utilisés en mode ponté (bridge). Le câble R15 est fourni. Pour plus de détails, voir la section "Maître/Esclave" ci-dessous
- 12 Connecteur thermo-régulé pour un ou deux ventilateurs de refroidissement 12V externes. Attention, le connecteur est limité à 0,5A, soit deux ventilateurs. Le faisceau est livré dans la boîte.
- 13 Entrées haut-niveau (High Level Input) : Votre amplificateur MTX accepte le signal provenant des câbles haut-parleur de votre source (dans le cas où votre source ne serait pas équipée de sorties RCA). Des adaptateurs sont fournis à cet effet. Il suffit d'y brancher vos câbles haut-parleurs et de brancher les adaptateurs dans le connecteur "HLI".
- 14 Commutateur filtre actif (X-over) passe-bas (LP) passe-haut (HP) :
 - En position "LP", le filtre actif passe bas est en fonction. À utiliser avec un ou plusieurs subwoofers.
 - En position "HP", le filtre actif passe haut est en fonction. À utiliser avec un ou plusieurs haut-parleurs
 - En position "Off", le filtre actif n'est pas en fonction. L'ampli est en large bande.
- 15 Réglage de la fréquence de coupure (Frequency) :

Ce potentiomètre permet d'ajuster la fréquence de coupure du filtre actif de 40 à 400Hz.
- 16 LEDs d'allumage et de protection :
 - Les 3 LEDs s'allument en rouge lorsque l'amplificateur est en fonctionnement normal.
 - Les 3 LEDs clignotent en rouge lorsque l'amplificateur est en court-circuit, lorsque l'impédance est trop faible (2Ω minimum), ou lorsqu'il est en protection thermique.
 - Lorsque l'ampli est passé en protection, il faut l'éteindre puis le rallumer pour qu'il fonctionne à nouveau.

● Mode ponté (Bridge Mode) - Fonction Maître/Esclave (Master/Slave) :

Pour un niveau de puissance plus important, vous pouvez ponter deux amplis MTX TX81000D ou deux MTX TX6500D.

1. Choisir un ampli Maître (Master) et mettre le commutateur en position "Master" (9). Le second ampli sera Esclave (Slave) - mettre le commutateur en position "Slave" (10) sur ce second ampli.

2. Connecter les RCA provenant de la source sur l'ampli "Maître". L'ampli "Esclave" ne nécessite pas de RCA. Il prend son signal par le port RJ15 "Data link".

3. Brancher le câble RJ15 (11) entre les deux amplis "Maître" et "Esclave"

4. Tous les réglages de gain, le filtre passe-bas ou encore le filtre subsonic se font uniquement sur l'ampli "Maître". Tous les réglages sont déconnectés sur l'ampli "Esclave".

5. Le (+) du sub est le connecteur (+) sur l'ampli "Maître" (4).

6. Le (-) du sub est le connecteur (+) sur l'ampli "Esclave" (4).

7. Connecter les deux sorties HP (-) des amplis "Master" et "Slave" avec le même câble haut-parleur que les subwoofers (4).

Note : la commande EBC (10) fonctionne parfaitement en mode ponté. Il suffit de la brancher sur l'ampli "Maître".

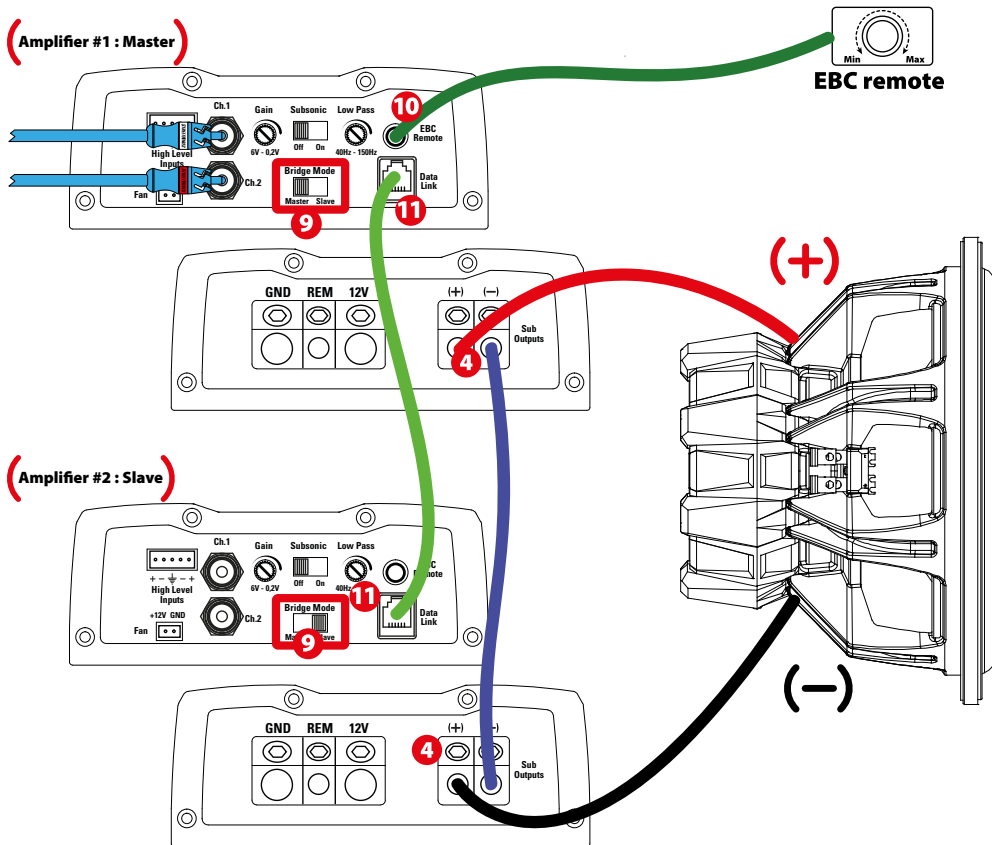

● Installation et montage :

MTX vous recommande de faire appel à un installateur spécialisé pour le montage de votre amplificateur. Tout mauvais branchement peut gravement endommager votre amplificateur, vos haut-parleurs ou encore le système électrique de votre véhicule. Veuillez à vérifier deux fois les branchements avant de mettre en marche votre système audio.

1. Déconnectez la masse de la batterie du véhicule.

2. Déterminez l'emplacement de votre amplificateur MTX. Sa position idéale est à plat, le logo orienté vers le haut. Il faut que l'air puisse bien circuler autour de l'ampli pour assurer un refroidissement optimal.

Repérez les trous de fixation, retirez l'amplificateur, percez des avant-trous. Attention à bien vérifier de ne pas percer dans le réservoir, dans une durite ou encore dans le système électrique du véhicule. Vous pouvez visser votre amplificateur.

● Installation et montage :

3. Faites passer un câble d'alimentation de la batterie jusqu'au connecteur marqué "12V" sur amplificateur. Ne pas connecter ce câble pour le moment. Lors du passage à travers une tôle, il faut utiliser un caoutchouc de protection pour que le câble ne s'endommage pas. Attention à bien utiliser la section de câble recommandée.
4. Il faut installer un fusible et un porte fusible à moins de 20cm de la batterie du véhicule. C'est une protection très importante pour vous et votre véhicule en cas d'accident ou de court-circuit. Vous pouvez maintenant connecter le câble d'alimentation sur la borne positive (rouge) de la batterie.
5. Trouvez une très bonne masse, la plus courte possible (donc proche de l'amplificateur). Le point de contact doit être découpé (plus de peinture) pour assurer un contact optimal et un transfert de courant maximum. Utiliser la même section de câble que pour l'alimentation. Brancher la masse au connecteur marqué "GND" sur l'amplificateur puis visser l'autre extrémité à la tôle du véhicule.
6. Connectez un câble de commande d'allumage et d'extinction de votre source au bornier marqué "REM" sur l'amplificateur. Ce câble est généralement de petite section et de couleur bleue. Il se trouve à l'arrière de votre source. Il est parfois marqué "remote" ou "power antenna".
7. Connectez des câbles RCA de votre source aux borniers marqués "INPUT". Si votre source n'est pas équipée de câbles RCA, vous pouvez utiliser les adaptateurs haut niveau fournis. Il faut alors brancher des câbles haut-parleur de votre source à ces adaptateurs, puis brancher l'adaptateur sur les borniers RCA.
8. Connectez les câbles des haut-parleurs aux borniers marqués "SPEAKER". Attention à bien respecter la polarité. Le "+" du haut parleur doit être connecté au "+" du bornier. Nous vous recommandons d'utiliser un câble de section minimum 4mm².
9. Vérifiez tous les points de montage précédents, en particulier le câblage et les connexions. Si tout est en ordre, vous pouvez reconnecter la masse de la batterie. Placez le fusible dans son porte fusible.

Attention : le réglage de sensibilité marqué "GAIN" sur l'amplificateur doit être en position minimum, dans le sens contraire des aiguilles d'une montre.

● Résolution des problèmes :

PROBLÈMES

CAUSES

SOLUTIONS

Les 3 LED "Power" ne s'allument pas

"REM" n'est pas alimenté en +12V
"12V" n'est pas alimenté en +12V
"GRD" n'est pas connecté à la masse
Le fusible à la batterie a fondu

Brancher du +12V au connecteur "Rem"
Brancher du +12V au connecteur "12V"
Brancher "GND" et vérifier la masse
Le changer et essayer de comprendre pourquoi

Les 3 LED "Power" clignotent rouge

Impédance trop basse (sous 2Ω)
L'ampli est en protection thermique
La tension d'alimentation est trop haute ou trop basse

Retirer le surnombre de haut-parleurs
Attendre que l'ampli refroidisse
Vérifier la batterie et l'alternateur

Les 3 LED "Power" sont allumés rouge mais il n'y a pas de son

Le volume sur la source est à zéro
Les câbles haut-parleurs ne sont pas branchés (ou déconnectés)
Le "GAIN" est au minimum
Le processeur est éteint
Tous les HP sont brûlés

Augmenter le volume sur la source
Reprenre les branchements

Monter le gain
Alimenter le processeur
Changer les HP

Son distordu

Le volume sur la source est trop fort
Le "GAIN" est réglé trop haut

Baisser le volume sur la source
Réduire le "GAIN" sur l'amplificateur

Balance inversée

Les câbles HP sont inversés
Les câbles RCA sont inversés

Reprenre les branchements en respectant la phase
Reprenre les câbles RCA

Niveau de grave faible

Les haut-parleurs sont hors phase
Vous n'utilisez pas des subs MTX ?

Connecter les HP en phase
Achetez des subs MTX

Le fusible claque

L'ampli est à fond
L'amplificateur est en panne

Baisser le volume et/ou le gain
Retournez le en réparation

● Comment rester connecté :



<https://www.facebook.com/MTXEurope>



<https://twitter.com/MTXEurope>



<http://www.mtxaudio.eu>



● Vielen Dank!

Vielen Dank, dass Sie sich für einen MTX Audio High End TX Verstärker entschieden haben. Fachmännischer Einbau und eine Kombination mit MTX Lautsprechern und Subwoofern garantieren optimale Leistung und ein hervorragendes Klangerlebnis. Viel Spass!

● Technische Daten :

TX81000D Technische Daten:

- Mono Class-D Verstärker
- CEA2006 zertifizierte Ausgangsleistung:
 - 1x 1000 Watt RMS an 2Ω bei THD+N ≤1%
 - 1x 600 Watt RMS an 4Ω bei THD+N ≤1%
- Frequenzweiche:
 - Tiefpass 24dB/Okt variabel von 40Hz bis 150Hz
 - Subsonic Filter 24dB/Okt bei 30Hz
- Signal-Rausch-Abstand (1 Watt) (1 Watt): > 75dB
- THD+Noise (Verzerrung) (1 Watt): ≤ 0,1%
- Frequenzgang (±0,5dB): 10Hz-150Hz
- Maximales Eingangssignal: 6V
- Maximum Empfindlichkeit: 100mV
- EBC Fernbedienung
- Gebrückter Modus mit Pegel-Management
- Thermisch regulierter Lüfteranschluss für externe Lüfter
- Abmessungen: 366mm x 133mm x 54mm

TX6500D Technische Daten:

- Mono Class-D Verstärker
- CEA2006 zertifizierte Ausgangsleistung:
 - 1x 500 Watt RMS an 2Ω bei THD+N ≤1%
 - 1x 300 Watt RMS an 4Ω bei THD+N ≤1%
- Frequenzweiche:
 - Tiefpass 24dB/Okt variabel von 40Hz bis 150Hz
 - Subsonic Filter 24dB/Okt bei 30Hz
- Signal-Rausch-Abstand (1 Watt) (1 Watt): > 75dB
- THD+Noise (Verzerrung) (1 Watt): ≤ 0,1%
- Frequenzgang (±0,5dB): 10Hz-150Hz
- Maximales Eingangssignal: 6V
- Maximum Empfindlichkeit: 100mV
- EBC Fernbedienung
- Gebrückter Modus mit Pegel-Management
- Thermisch regulierter Lüfteranschluss für externe Lüfter
- Abmessungen: 266mm x 133mm x 54mm

TX480D Technische Daten:

- 4-Kanal Class-D Verstärker
- CEA2006 zertifizierte Ausgangsleistung:
 - 4x 140 Watt RMS an 2Ω bei THD+N ≤1%
 - 4x 80 Watt RMS an 4Ω bei THD+N ≤1%
 - 2x 280 Watt RMS gebrückt an 4Ω bei THD+N ≤1%
- Frequenzweiche:
 - Hochpass 12dB/Okt variabel von 40Hz bis 400Hz
 - Tiefpass 12dB/Okt variabel von 40Hz bis 400Hz
- Signal-Rausch-Abstand (1 Watt) (1 Watt): > 85dB
- THD+Noise (Verzerrung) (1 Watt): ≤ 0,05%
- Frequenzgang (±0,5dB): 10Hz-40.000Hz
- Maximales Eingangssignal: 6V
- Maximum Empfindlichkeit: 200mV
- Thermisch regulierter Lüfteranschluss für externe Lüfter
- Abmessungen: 216mm x 133mm x 54mm

● Einstellungen, Strom- und Lautsprecheranschlüsse :

TX81000D TX6500D

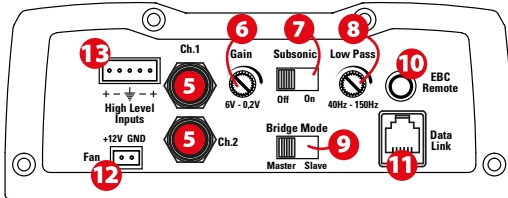

TX480D

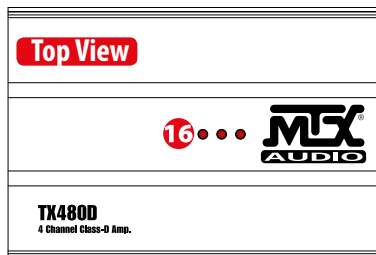
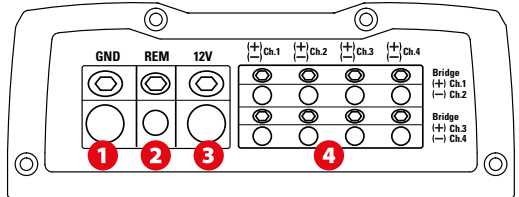
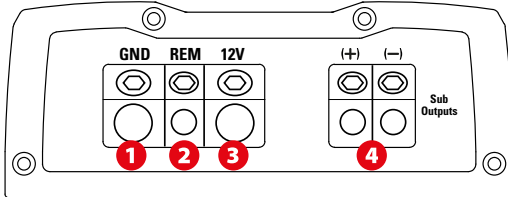
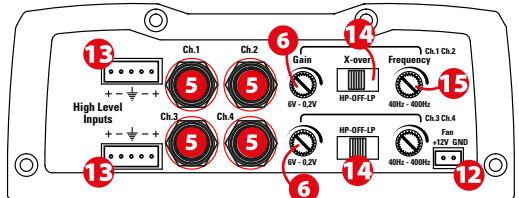

- 1** Masseanschluss (GND) - Ein guter Massepunkt ist für die maximale Leistung des Verstärkers sehr wichtig. Ein möglichst kurzes Kabel mit dem gleichen Querschnitt, der auch für das Stromkabel verwendet wird, verbinden Sie direkt mit der Fahrzeugkarosserie. Entfernen Sie an dieser Stelle den Lack um das Massekabel mit dem blanken Metall zu verbinden.
- 2** Remote-Anschluss (REM) - Liegen hier 12 Volt an, so schaltet der Verstärker ein. Nutzen Sie hierzu den „Remote“- Ausgang oder den Ausgang für die elektrische Antenne des Radios.
- 3** +12V Power Terminal (12V) - Dies ist der Stromanschluss des Verstärkers. Dieser muss – um einen optimalen Betrieb sicherzustellen – direkt mit dem Pluspol der Batterie verbunden werden. Seien Sie beim Verlegen des Kabels vorsichtig und vermeiden Sie es, dass Kabel entlang der Cinch-, Antennenleitung oder anderer empfindlicher Komponenten zu verlegen. Der besonders starke Stromfluss in diesem Kabel könnte zu Störgeräuschen im Audiosystem führen. Auch eine feste Verbindung des Kabels ist sehr wichtig, um maximale Leistung zu erzielen.
- 4** Lautsprecheranschlüsse TX81000D und TX6500D (Subwoofer Ausgänge): Verbinden Sie Ihre(n) Subwoofer mit diesen Anschlüssen. Wenn Sie zwei Subwoofer oder einen Subwoofer mit Doppelschwingspule einsetzen, beachten Sie die Phase. (+) zusammen und (-) zusammen. . .

Lautsprecheranschlüsse TX480D – Schliessen Sie hier Ihre Lautsprecher an. Stellen Sie sicher, dass die Polarität der Lautsprecher im gesamten System korrekt ist. Eine Verpolung der Lautsprecher kann zu Verlusten im Bassbereich und/oder zu einer verschlechterten Klangqualität führen.
Gebrückter Modus:
Um den Verstärker gebrückt zu betreiben, verwenden Sie den positiven Anschluss von Kanal 1 und den negativen Anschluss von Kanal 2.
Um den Verstärker gebrückt zu betreiben, verwenden Sie den positiven Anschluss von Kanal 3 und den negativen Anschluss von Kanal 4.
Achtung: Brücken Sie den Verstärker nicht mit einer Impedanz unterhalb von 4Ω.
- 5** Cincheingänge (Ch.1 Ch.2 Ch.3 Ch.4) – Diese Eingänge sind für Radios vorgesehen, die über Cinchansgänge oder Hochpegelansgänge verfügen. Für einen einwandfreien Betrieb sind mind. 200mV Spannung des Radios erforderlich.
Um ungewünschte Störgeräusche zu vermeiden, empfiehlt MTX ausschließlich hochwertige Cinchkabel.
- 6** Pegelregler (Gain) – Der Pegelregler passt die Eingangsempfindlichkeit des Verstärkers und die Ausgangsspannung des Radios an. Die mögliche Empfindlichkeit liegt zwischen 0,2V und 6V.
Einstellung des Pegels
1. Stellen Sie den Pegelregler des Verstärkers auf Null (gegen den Uhrzeigersinn)
2. Stellen Sie die Lautstärke des Radios auf 3/4 der Maximallautstärke
3. Drehen Sie den Pegel des Verstärkers auf, bis hörbare Verzerrungen auftreten
4. Nehmen Sie nun den Pegel zurück, bis keine Verzerrungen mehr hörbar sind.
5. Der Verstärker ist nun optimal auf Ihr Radio eingestellt.
- 7** Subsonic Schalter (Subsonic) - schaltet den Subsonicfilter ein oder aus. Die Filterfrequenz liegt bei 20Hz. Der Subsonic Filter schützt den/die Subwoofer vor tiefen Frequenzen, die zu Schäden führen könnten. Insbesondere sehr nützlich in Verbindung mit ventilierten Gehäusen.
- 8** Tiefpass Frequenzeinstellung - Dieser Regler stellt die gewünschte Trennfrequenz des Tiefpassfilters ein (LP). Die Frequenz ist von 40Hz bis 150Hz einstellbar.
- 9** Bridge Mode Schalter - wird verwendet, um den Verstärker in den Master oder Slave Modus zu schalten, wenn Sie zwei TX81000D oder zwei TX6500D brücken wollen. Siehe Master/Slave Abschnitt.
- 10** EBC Anschluss (External Bass Control) - Zum Anschluss der mitgelieferten Bassfernbedienung. Mit dieser Fernbedienung können Sie den Basspegel z.B. vom Fahrersitz aus einstellen.
- 11** Master/Slave Anschluss (Data Link) – zur Verbindung zweier TX81000D oder zweier TX6500D gebrückt im Master/Slave Mode. Das RJ15 Kabel ist im Lieferumfang enthalten. Details finden Sie unter der Master/Slave Beschreibung.
- 12** 12V thermisch geregelter Lüfteranschluss für ein oder zwei externe Lüfter zur Kühlung (Achtung: 0,5A max - zwei Lüfter max). Anschlusskabel ist im Lieferumfang enthalten.
- 13** Hochpegel Eingänge (HLI): Dieser Eingang ermöglicht es, den Verstärker mit Radios zu verwenden, die nur über Lautsprecheranschlüsse verfügen. Die Lautsprecheranschlüsse sollten direkt mit den mit dem Verstärker mitgelieferten Anschlüssen verbunden werden. Bitte beachten Sie die Polarität um bestmögliche Klangqualität zu erzielen. Bei Nutzung der Hochpegel Eingänge muss ein Remotekabel verwendet werden, um den Verstärker ein- und auszuschalten.
- 14** Frequenzweichen Schalter (X-Over) :
In "LP" Position ist die aktive Tiefpassweiche (LP) eingeschaltet. Verwenden Sie diese Einstellung für den Einsatz mit Subwoofer(n).
In "HP" Position ist die aktive Hochpassweiche (LP) eingeschaltet. Verwenden Sie diese Einstellung für den Einsatz mit Lautsprechern.
In "Off" Position ist die Aktivweiche deaktiviert. Der Verstärker arbeitet im Vollbereichsmodus.
- 15** Frequenzeinstellung (Frequency): Zur Einstellung der gewünschten Trennfrequenz. Die Frequenz ist von 0 bis 400Hz einstellbar.
- 16** PowerOn/Schutzschaltung LED :
1. Die LED leuchtet bei eingeschaltetem Verstärker rot.
2. Die LED blinkt rot, wenn die Ausgänge kurzgeschlossen sind, wenn die Impedanz zu gering ist (2Ω minimum) oder wenn der Verstärker überhitzt ist.

● Master/Slave Modus (Bridge mode) :

Um MAXIMALE Ausgangsleistung zu erreichen, lassen sich zwei TX81000D Verstärker brücken (Dies ist auch mit zwei TX6500D möglich).

1. Entscheiden Sie welche TX81000D der „Master“ Verstärker werden soll. Der andere Verstärker übernimmt dann die „Slave“ Funktion. Stellen Sie den „Bridge Mode“ Schalter (9) auf „Master“ am Masterverstärker. Stellen Sie den „Slave“ Schalter (9) auf „Slave“ (9).
2. Schliessen Sie das Signal vom Radio an die Cinch Eingänge des Masterverstärkers an. Die Slave Endstufe benötigt keinen Cinch-Anschluss. Das Signal wird hier über das RJ15 Kabel weitergeleitet.
3. Verbinden Sie die beiden Verstärker mit einem der mitgelieferten RJ15 Kabel über den „Data link“ Anschluss (11).
4. Stellen Sie Pegel, Frequenzweiche, Subsonic-Filter und Phase am Masterverstärker ein. Die Einstellungen am Slave Verstärker sind deaktiviert und werden von der Masterendstufe übernommen.
5. Der (+) Lautsprecherausgang ist der (+) Lautsprecherausgang der Masterverstärkers (4).
6. Der (-) Lautsprecherausgang ist der (+) Lautsprecherausgang der Slave Verstärkers (4).
7. Verbinden Sie beiden (-) Lautsprecheranschlüsse mit dem gleichen Kabel, das Sie für den Anschluss des Subwoofers verwendet haben.

Anmerkung : Die EBC Fernbedienung funktioniert auch im Master/Slave Betrieb. Schliessen Sie diese am Master Verstärker an (10).

(Amplifier #1 : Master)

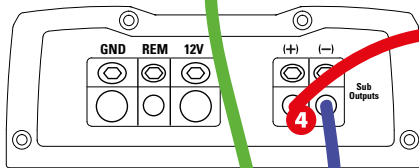
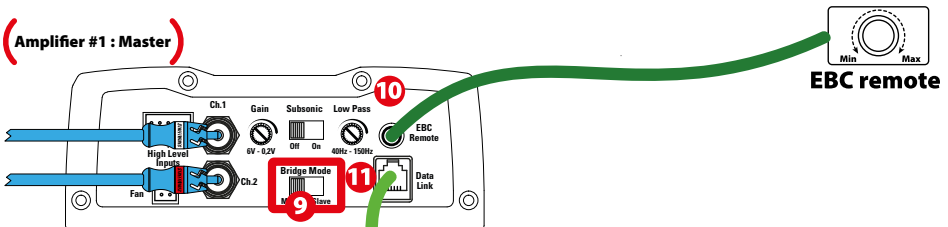

(Amplifier #2 : Slave)

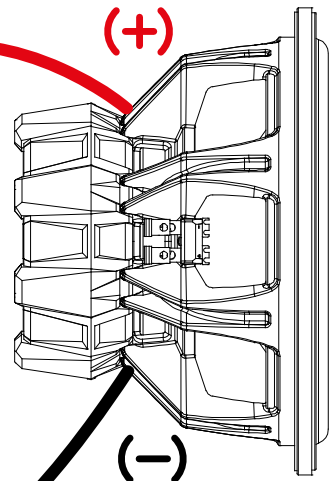
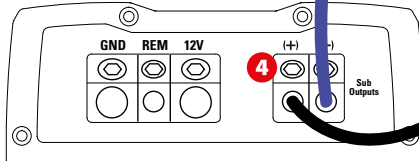
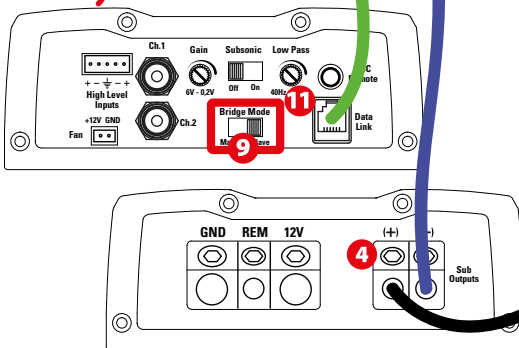

● Installation & Anschluss :

MTX empfiehlt den Einbau Ihrer Endstufe durch einen autorisierten MTX Fachhändler. Etwaige Abweichungen von den hier gezeigten Anschlussmöglichkeiten können zu ernsthaften Schäden an der Endstufe, den Lautsprechern und/oder der Fahrzeugelektrik führen. Schäden durch unsachgemässe Installation sind NICHT durch die Garantie gedeckt. Bitte prüfen Sie die Anschlüsse daher sehr genau, bevor Sie Ihr System einschalten.

● Installation & Befestigung :

1. Klemmen Sie den Minuspol der Batterie ab.
2. Suchen Sie nach einem geeigneten Einbauport für Ihren MTX Verstärker. Bedenken Sie hierbei, dass ausreichende Luftzufuhr am Kühlkörper vorhanden ist, um eine entsprechende Kühlung des Verstärkers sicherzustellen. Markieren Sie die Einbaulöcher des Verstärkers. Bevor Sie Löcher bohren, stellen Sie unbedingt sicher, dass keine Fahrzeugkabel, Gasleitungen, Bremsleitung, der Tank o.ä. im Wege sind und Schaden nehmen könnten.
3. Verlegen Sie nun ein positives Stromkabel (+) von der Batterie (noch nicht anschließen) durch den Innenraum des Fahrzeuges und schließen Sie dieses an das Terminal +BATT des Verstärkers an. Verwenden Sie an etwaigen scharfen Kanten eine Gummihülle oder ähnliches um eine Beschädigung des Kabels zu vermeiden. Schließen Sie das Kabel noch nicht an die Batterie an. Achten Sie unbedingt auf den richtigen Kabelquerschnitt sowohl für die Plus- als auch für die Minusleitung.
4. Installieren Sie eine Sicherung mit einem max. Abstand von 20cm zur Batterie. Dies ist für Ihre und die Sicherheit des Fahrzeuges sehr wichtig. Stellen Sie sicher, dass die Sicherung ausgeschaltet ist oder die Sicherung aus dem Halter entfernt ist solange noch nicht alle Anschlüsse fertiggestellt sind. Schließen Sie nun das positive Stromkabel an das positive Batterieterminal an.
5. Finden Sie nun eine gute Stelle für den Massepunkt an der Fahrzeugkarosserie und entfernen Sie an dieser Stelle den Lack bis Sie an der Stelle blankes Metall sehen. Schließen Sie das Massekabel an diesem Punkt an und verbinden Sie das andere Ende mit dem (GND) Terminal Ihres MTX Verstärkers.
6. Verbinden Sie ein Remote Einschalt-Kabel vom Radio mit dem Remote Terminal des MTX Verstärkers. Sollte das Radio keinen Remoteanschluss haben, so verwenden Sie den Anschluss für die elektrische Antenne.
7. Schliessen Sie die Cinchkabel Ihres Radios an die RCA Eingänge Ihres MTX Verstärkers an. Verlegen Sie das Kabel nicht in der Nähe von Stromkabeln oder der Fahrzeugelektronik. Kreuzende Kabel verlegen Sie im 90° Winkel. Verwenden Sie hochwertiges Kabel. Dadurch vermeiden Sie Störgeräusche im Audiosignal.
8. Schliessen Sie Ihre Lautsprecher an Ihren MTX Verstärker an und verwenden Sie hierbei den korrekten Kabelquerschnitt.
9. Prüfen Sie nun nochmals alle Installationsschritte auf korrekte Ausführung – insbesondere die Verkabelung und den korrekten Anschluss der Komponenten. Wenn alles korrekt ist, schließen Sie den Minuspol der Batterie wieder an, schalten Ihre Sicherung ein oder legen eine Sicherung in den Sicherungshalter.

Anmerkung : Bevor Sie mit den weiteren Einstellungen fortfahren, stellen Sie sicher, dass der Pegelregler des Verstärkers auf Null steht (gegen den Uhrzeigersinn).

● Problemlösung :

| Problem | Ursache | Lösung |
|---|--|--|
| 3 LEDs sind aus | Keine +12V am Remoteanschluss Keine +12V am Stromanschluss Unzureichende Masseverbindung Verbrannte Verstärker Verbrannte Sicherung | Stellen Sie +12V am Terminal her Stellen Sie +12V am Terminal her Prüfen Sie die Masseverbindung Einsendung zum Service Ersetzen Sie die Sicherung und suchen Sie den Grund für den Defekt Sie die Sicherung |
| 3 LEDs blinken rot | Lautsprecherimpedanz ist zu gering Der Verstärker ist im thermischen Schutzmodus Eingangsspannung zu hoch oder zu niedrig | Entfernen Sie die Lautsprecher Warten Sie, bis der Verstärker heruntergekühlt ist Prüfen Sie die Batterie und die Lichtmaschine |
| 3 LEDs leuchten dauerhaft rot - trotzdem kein Ausgangssignal | Lautstärke am Radio auf Null Lautsprecher nicht angeschlossen Pegelregler am Verstärker ist auf Minimum eingestellt Signalprozessor nicht eingeschaltet Alle Lautsprecher defekt | Erhöhen Sie die Lautstärke am Radio Schließen Sie die Lautsprecher an Erhöhen Sie den Pegel Versorgen Sie den Prozessor mit Strom Ersetzen Sie die Lautsprecher |
| Verzerrte Wiedergabe | Lautstärke am Radio zu hoch Pegelregler des Verstärkers zu hoch | Reduzieren Sie die Lautstärke am Radio Reduzieren Sie den Pegel am Verstärker |
| Balance vertauscht | Lautsprecheranschlüsse vertauscht Cinch Eingänge vertauscht | Schließen Sie die Lautsprecher richtig herum an Vertauschen Sie die Cinch Anschlüsse |
| Schwacher Bass | Lautsprecher phasenverkehrt angeschlossen Sie verwenden keine MTX Woofer | Schließen Sie die Lautsprecher phasenkorrekt an MTX Woofer kaufen |
| Verbrannte Sicherung | Übertriebene Lautstärke Verstärker defekt | Reduzieren Sie die Lautstärke Bringen Sie den Verstärker zum Service |

● So geht's : Aktuelle Infos



<https://www.facebook.com/MTXEurope>



<https://twitter.com/MTXEurope>



<http://www.mtxaudio.eu>



Grazie !

Grazie per aver scelto MTX per ottenere il massimo dal vostro impianto audio. Un amplificatore MTX, abbinato a subwoofers ed altoparlanti MTX, consente di ascoltare la musica proprio come nelle intenzioni dell'artista.

Caratteristiche :

TX81000D Specifiche :

- Amplificatore monofonico in classe D
- Potenza in uscita certificata CEA 2006 :
 - 1x 1000 Watts RMS @ 2Ω e THD+N ≤1%
 - 1x 600 Watts RMS @ 4Ω e THD+N ≤1%
- Crossover :
 - Passa Basso 24dB/ott. variabile da 40Hz a 150Hz
 - Filtro Subsonico 24dB/oct a 30Hz
- Rapporto Segnale/Rumore (1 Watt) : > 75dB
- Distorsione Armonica Totale (THD) (1 Watt) : ≤ 0,1%
- Risposta in Frequenza (±0,5dB) : 10Hz-150Hz
- Massimo Segnale in Ingresso : 6V
- Sensibilità Massima : 100mV
- Controllo remoto del livello dei bassi.
- Funzionamento anche in modalità Master/Slave
- Connettore per ventole esterne di raffreddamento
- Dimensioni : 366mm x 133mm x 54mm

TX6500D Specifiche :

- Amplificatore monofonico in classe D
- Potenza in uscita certificata CEA 2006 :
 - 1x 500 Watts RMS @ 2Ω e THD+N ≤1%
 - 1x 300 Watts RMS @ 4Ω e THD+N ≤1%
- Crossover :
 - Passa Basso 24dB/ott. variabile da 40Hz a 150Hz
 - Filtro Subsonico 24dB/oct a 30Hz
- Rapporto Segnale/Rumore (1 Watt) : > 75dB
- Distorsione Armonica Totale (THD) (1 Watt) : ≤ 0,1%
- Risposta in Frequenza (±0,5dB) : 10Hz-150Hz
- Massimo Segnale in Ingresso : 6V
- Sensibilità Massima : 100mV
- Controllo remoto del livello dei bassi.
- Funzionamento anche in modalità Master/Slave
- Connettore per ventole esterne di raffreddamento
- Dimensioni : 266mm x 133mm x 54mm

TX480D Specifiche :

- Amplificatore 4 canali full range in classe D
- Potenza in uscita certificata CEA 2006 :
 - 4x 140 Watts RMS @ 2Ω e THD+N ≤1%
 - 4x 80 Watts RMS @ 4Ω e THD+N ≤1%
 - 2x 280 Watts RMS a ponte su 4Ω e THD+N ≤1%
- Crossover :
 - Passa Basso 12dB/oct variabile da 40Hz a 400Hz
 - Passa Alto 12dB/oct variabile da 40Hz a 400Hz
- Rapporto Segnale/Rumore (1 Watt) : > 85dB
- Distorsione Armonica Totale (THD) (1 Watt) : ≤ 0,05%
- Risposta in Frequenza (±1dB) : 10Hz-40000Hz
- Massimo Segnale in Ingresso : 6V
- Sensibilità Massima : 200mV
- Connettore per eventuale ventola esterna di raffreddamento
- Dimensioni : 216mm x 133mm x 54mm

Terminali Connessioni e Regolazioni

TX81000D TX6500D

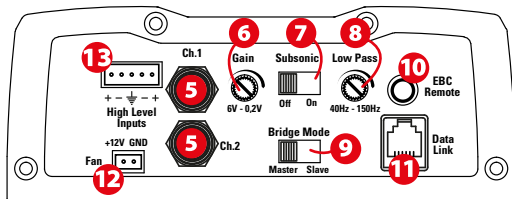

TX480D

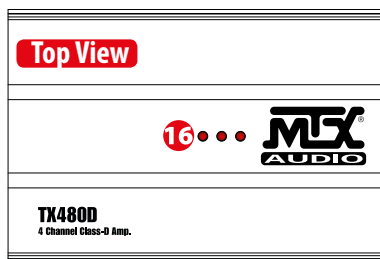
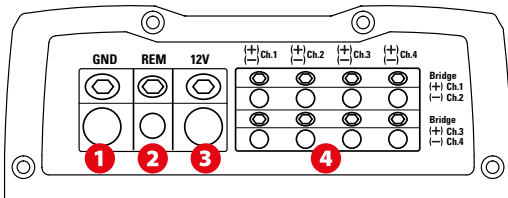
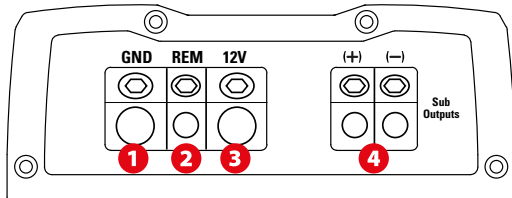
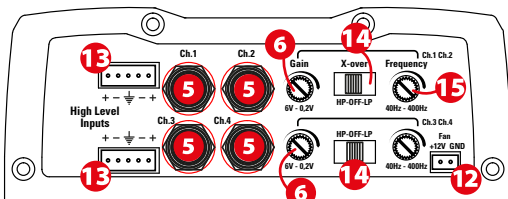

- 1** Terminale di massa - Una buona connessione di massa è fondamentale per le migliori prestazioni. Utilizzare un cavo della medesima sezione di quella usata per il cavo di alimentazione e attaccarsi direttamente allo chassis della vettura, in un punto opportunamente sverniciato per mettere a nudo il metallo.
- 2** Terminale Remote - L'amplificatore si accende applicando 12V a questo terminale. Solitamente la tensione è fornita da un cavo dell' sorgente marcato "remote" o "antenna".
- 3** Terminale (+12) - Questo è il terminale di alimentazione dell'amplificatore e deve essere collegato direttamente al terminale positivo della batteria. Posiziona il cavo per questo collegamento lontano dai cavi di segnale, dai cavi antenna e da dispositivi sensibili poiché la gran quantità di corrente che passa da questo cavo può generare disturbi. E' molto importante anche effettuare connessioni strette e solide per ottenere le massime prestazioni. Utilizzate cavi non inferiori a 20 mmq per prestazioni ottimali e sicurezza a bordo.
- 4** Terminali Altoparlanti amplificatori TX81000D TX6500D (Sub outputs) : - Collega il subwoofer a questi terminali. Se utilizzi più di un subwoofers od un subwoofer a doppia bobina, rispetta la fase.

Terminali altoparlanti amplificatore TX480D : Connettere gli altoparlanti a questi terminali rispettando le polarità. Una fase sbagliata genererà bassi poveri ed una scadente qualità audio.

Modalità a Ponte (Bridge) :

Canali 1 e 2: utilizzate solo il terminale Positivo Ch1 e quello Negativo Ch2.

Canali 3 e 4: utilizzate solo il terminale Positivo Ch3 e quello Negativo Ch4.

ATTENZIONE : coi canali a ponte non pilotate carichi di impedenza inferiore ai 4Ω.

- 5** Ingressi RCA (Ch.1 Ch.2 Ch.3 Ch.4) - Da utilizzare con sorgenti con uscita di linea RCA. E' raccomandabile usare sorgenti con un livello di uscita minimo di 200mV. L'utilizzo di cavi di segnale RCA di buona qualità riduce la possibilità di disturbi in ingresso.
- 6** Controllo Gain - Si utilizza per armonizzare la sensibilità di uscita dell'autoradio con la sensibilità di ingresso dell'amplificatore. Regolabile da 200mV a 6V .
Regolazione del Gain :
 1. Gira il controllo del gain completamente in senso antiorario
 2. Regola il volume della sorgente approssimativamente a 3/4 del massimo.
 3. Gira il controllo del gain progressivamente in senso fino a che non senti distorsione.
 4. Ruota lentamente indietro il controllo del gain fino a che la distorsione scompare
 5. L'amplificatore adesso è calibrato sull'uscita della sorgente.
- 7** Selettore subsonico - Questo selettore attiva il filtro subsonico. La frequenza del filtro subsonico è a 20 Hz. Questo filtro protegge il subwoofer dalle frequenze extrabasse che lo potrebbero danneggiare. Molto utile nei box reflex.
- 8** Scelta del taglio di frequenza Passa Basso - Può essere scelta, tramite questo controllo, nella gamma tra 40Hz e 150Hz.
- 9** Selettore Bridge mode (Master/Slave) - si utilizza per configurare l'amplificatore in modo Master o Slave.
- 10** Ingresso EBC port (External Bass Control) - Si tratta di un dispositivo per la regolazione a distanza del subwoofer che può essere installato ovunque nell'abitacolo. E' incluso nella confezione.
- 11** Porta Data Link : si usa per collegare due amplificatori TX81000D o due TX6500D in modalità Bridge oppure in modo Master/Slave. Il cavo RJ15 è incluso. Per maggiori dettagli vai alla sezione Master/Slave più avanti.
- 12** 12V thermoregulated fan connector for one or two 12V external cooling fans (Attention : 0,5A max - two fans max). The harness is included.
- 13** Ingressi ad Alto Livello (HLI) : Permettono di collegare l'amplificatore alla uscita altoparlanti dell'autoradio. Se la sorgente non è provvista di uscita audio RCA, con il cavo incluso nella confezione si connette l'amplificatore direttamente ai cavi altoparlanti in uscita dalla sorgente. Nota: quando si effettua questo tipo collegamento è necessario usare un cavo dedicato per l'accensione e lo spegnimento dell'amplificatore.
- 14** Selettore Crossover (X-Over)
In posizione "LP" il crossover è attivato in modalità passa basso. Per regolare il subwoofer.
In posizione "HP" il crossover è attivato in modalità passa alto.
In posizione "Off" il crossover è disattivato e l'amplificatore riproduce l'intera gamma audio.
- 15** Controllo della Frequenza di taglio (Frequency) : si utilizza per fissare, nell'intervallo 0-400 Hz la frequenza desiderata.
- 16** "LED di Accensione e Protezione :
 1. Il LED si illumina di luce rossa continua quando l'amplificatore è acceso.
 2. Il LED si illumina di luce rossa intermittente quando le uscite sono in corto, quando l'impedenza del carico è troppo bassa (inferiore a 2Ω) quando l'amplificatore è surriscaldato."

● Modalità Master/Slave (Modalità Bridge) :

Per aumentare la potenza disponibile due amplificatori TX81000D possono essere collegati tra loro. Lo stesso vale per due amplificatori TX6500D.

1. Sull'amplificatore scelto come Master setta l'interruttore "Bridge Mode" (9) in posizione "Master". Sull'amplificatore Slave setta lo stesso interruttore su "Slave" (9)
2. Collega la sorgente all'ingresso RCA dell'amplificatore Master. L'amplificatore Slave non ha bisogno di connessioni RCA perchè riceve il segnale dall'amplificatore Master attraverso il cavo RJ15.
3. Collega i due amplificatori col cavo RJ15 fornito in dotazione attraverso la porta Data Link (11).
4. Setta il gain, il crossover ed il filtro subsonico solo dell'amplificatore Master che, col cavo RJ15, gestisce anche i controlli dell'amplificatore Slave.
5. L'uscita altoparlante (+) è l'uscita altoparlante (+) dell'amplificatore Master (4).
6. L'uscita altoparlante (-) è l'uscita altoparlante (+) dell'amplificatore Slave (4).
7. Collega le uscite altoparlanti (-) dell'amplificatore Master e dell'amplificatore Slave tra di loro.

Nota : il controllo remoto EBC, collegato all'amplificatore Master, funziona perfettamente in modalità Master/Slave.

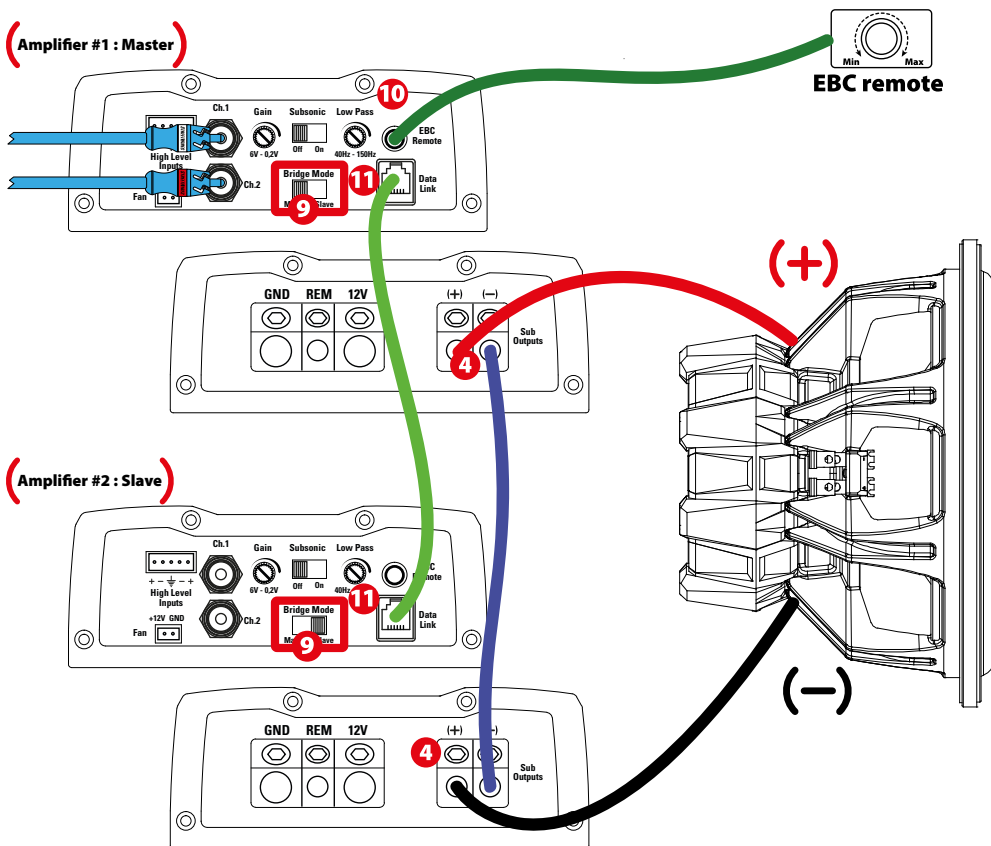

● Installazione e Montaggio :

ATTENZIONE !

Il denaro speso presso un professionista della installazione è certamente quello meglio speso: massime prestazioni e massima sicurezza sono garantite. Se siete di diverso avviso e volete arrangiarvi da soli o (affidarvi all'amico sapientino) seguite alla lettera le istruzioni che seguono e comunque non sospendetevi di risultati sotto le aspettative. Car audio di qualità e fai da te non sono mai andati d'accordo.

1. Disconnetti la connessione di massa della batteria.
2. Scegli il punto giusto per installare l'amplificatore assicurandoti che un adeguato flusso d'aria possa raffreddare il dissipatore. Prima di effettuare fori sulla vettura assicurati di non interferire con cavi, circuiti, serbatoio ecc.

3. Posiziona un cavo di alimentazione che possa collegare il terminale(+) della batteria al terminale +BATT dell'amplificatore. Per il momento, non collegare il cavo al terminale positivo (+) della batteria. Nota: usa cavi di sezione adeguata e dello stesso diametro per l'alimentazione e per la massa.
4. Installa un fusibile di linea ad una distanza non superiore a 20 cm. dalla batteria: ciò riduce realmente il rischio di danno al veicolo in caso di corto circuito o incidente. Assicurati che il fusibile non sia inserito nel portafusibile fino a che tutte le connessioni non siano state ultimate. Ora collega il cavo alimentazione al terminale positivo della batteria.
5. Trova un buon punto di massa sullo chassis del veicolo e rimuovi la vernice mettendo a nudo il metallo. Collega a questo punto un capo del cavo di massa e l'altro capo al terminale GND dell'amplificatore.
6. Collega un cavo di accensione dalla sorgente al terminale Remote dell'amplificatore. Se la sorgente non ha un cavo dedicato alla accensione puoi connetterti al cavo antenna della sorgente.
7. Collega i cavi RCA dalla sorgente ai connettori RCA dell'amplificatore. Posiziona i cavi di segnale lontano dai cavi di alimentazione. Usa cavi di segnale di alta qualità per diminuire la possibilità di disturbi nel sistema.
8. Collega gli altoparlanti all'amplificatore con cavi di sezione adeguata.
9. Controlla almeno due volte tutti i passaggi della installazione, in particolare le connessioni. Se è tutto corretto, ricollega il cavo di massa, sistema il fusibile nel portafusibile di linea e inizia a settare l'amplificatore.

Nota : assicurati che il Gain sia tutto girato in senso anti orario prima di procedere al settaggio.

● Ricerca delle Anomalie :

| Problema | Causa | Soluzione |
|--|---|--|
| Nessuna Indicazione dai Led | Manca alimentazione alla connessione di accensione (remote) Manca alimentazione alla connessione positivo batteria Collegamento di massa insufficiente o difettoso Fusibile bruciato Amplificatore bruciato | Dai alimentazione al cavo di accensione Porta corrente al cavo alimentazione Verifica e ripristina la connessione di massa Sostituisci il fusibile e chiediti perché è bruciato Ritornare l'amplificatore a chi te l'ha venduto per l'assistenza |
| i tre led si illuminano di luce rossa lampeggiante | L'impedenza degli altoparlanti è troppo bassa L'amplificatore è in protezione termica. Tensione in ingresso troppo alta o troppo bassa | Rimuovi gli altoparlanti Chiediti perché è accaduto e lascia raffreddare l'amplificatore. Controlla batteria e alternatore |
| I tre led sono illuminati con luce continua ma non si sente nulla. | Volume a zero sulla sorgente Connessioni altoparlante non eseguite Controllo del Gain sull'amplificatore al minimo. Processore di segnale spento Tutti gli altoparlanti con bobine bruciate | Aumenta il volume della sorgente Svegliati e collega gli altoparlanti Gira il controllo Gain Fornisci alimentazione al processore di segnale Cambia tipo di altoparlante |
| Suono distorto | Volume della sorgente troppo alto. Gain amplificatore settato troppo alto | Abbassa il volume della sorgente Abbassa il Gain dell'amplificatore |
| Bilanciamento al contrario | Altoparlanti collegato al contrario Ingressi RCA al contrario | Collega gli altoparlanti correttamente Mr Fai da te Rimettili al posto giusto |
| Frequenze basse deboli | Altoparlanti collegati in controfase Non stai usando subwoofers MTX | Altoparlanti collegati in controfase Compra subwoofer MTX |
| Si bruciano i fusibili | Livelli di uscita troppo alti Amplificatore difettoso | Abbassa il volume Porta l'amplificatore a chi te la venduto per l'assistenza |

● Come rimanere sintonizzati :



<https://www.facebook.com/MTXEurope>



<https://twitter.com/MTXEurope>



<http://www.mtxaudio.eu>



● Obrigado !

Obrigado por adquirir um amplificador MTX Audio de alta definição. Uma instalação correta do amplificador, em conjugação com altifalantes e subwoofers MTX, proporciona um som e performance superiores para horas infinitas a "acordar" os seus vizinhos. Parabéns e divirta-se a experimentar a última novidade em audio da MTX!

● Especificações :

Especificações TX81000D :

- Amplificador Mono Classe D
- Potência de saída certificada CEA2006:
 - 1x 1000 Watts RMS a 2Ω e THD+N ≤1%
 - 1x 600 Watts RMS a 4Ω e THD+N ≤1%
- Crossover :
 - Passa Baixos 24dB/oct variável de 40Hz a 150Hz
 - Filtro subsonico de 24dB/oct a 30Hz
- Relação Sinal/Ruído (1 Watt) : > 75dB
- THD+Ruído (Distorção) (1 Watt) : ≤ 0,1%
- Resposta de Frequência (±0,5dB) : 10Hz-150Hz
- Sinal Máximo de Entrada : 6V
- Sensibilidade Máxima : 100mV
- Controlo remoto EBC
- Modo 'ponte' com gestão de ganho
- Conector de ventoinha termostregulada para ventoinha(s) externa(s)
- Dimensões : 366mm x 133mm x 54mm

Especificações TX6500D :

- Amplificador Mono Classe D
- Potência de saída certificada CEA2006 :
 - 1x 500 Watts RMS a 2Ω e THD+N ≤1%
 - 1x 300 Watts RMS a 4Ω e THD+N ≤1%
- Crossover :
 - Passa Baixos 24dB/oct variável de 40Hz a 150Hz
 - Filtro subsonico de 24dB/oct a 30Hz
- Relação Sinal/Ruído (1 Watt) : > 75dB
- THD+Ruído (Distorção) (1 Watt) : ≤ 0,1%
- Resposta de Frequência (±0,5dB) : 10Hz-150Hz
- Sinal Máximo de Entrada : 6V
- Sensibilidade Máxima : 100mV
- Controlo remoto EBC
- Modo 'ponte' com gestão de ganho
- Conector de ventoinha termostregulada para ventoinha(s) externa(s)
- Dimensões : 266mm x 133mm x 54mm

Especificações TX480D :

- Amplificador de 4 Canais Classe D
- Potência de saída certificada CEA2006 :
 - 4x 140 Watts RMS a 2Ω e THD+N ≤1%
 - 4x 80 Watts RMS a 4Ω e THD+N ≤1%
 - 2x 280 Watts RMS em modo 'ponte' a 4Ω e THD+N ≤1%
- Crossover :
 - Passa Altos 12dB/oct variável de 40Hz a 400Hz
 - Passa Baixos 12dB/oct variável de 40Hz a 400Hz
- Relação Sinal/Ruído (1 Watt) : > 85dB
- THD+Ruído (Distorção) (1 Watt) : ≤ 0,05%
- Resposta de Frequência (±1dB) : 10Hz-40000Hz
- Sinal Máximo de Entrada : 6V
- Sensibilidade Máxima : 200mV
- Conector de ventoinha termostregulada para ventoinha(s) externa(s)
- Dimensões : 216mm x 133mm x 54mm

● Configurações, Conexões de Alimentação e de Altifalantes :

TX81000D TX6500D

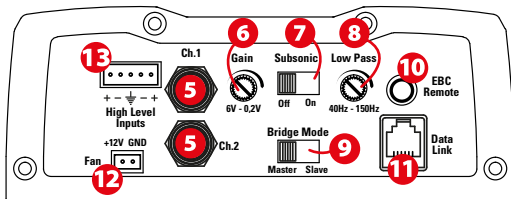

TX480D

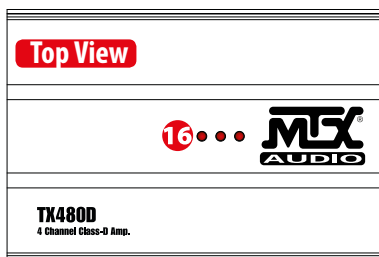
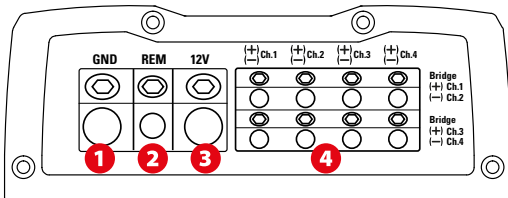
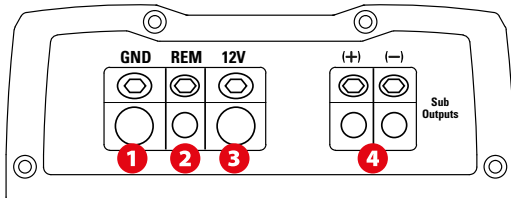
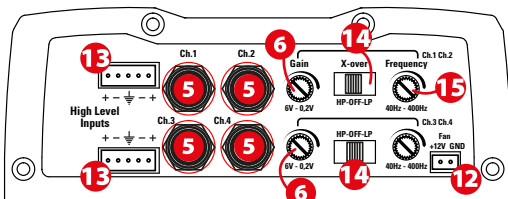

- 1** Terminal de Massa – É necessária uma boa ligação de massa para o funcionamento correto do seu amplificador. Deve ser usado um cabo curto do mesmo calibre do cabo de alimentação para ligar o terminal de massa diretamente ao chassis do veículo. Deve remover qualquer vestígio de tinta ou sujidade da superfície, expondo o metal limpo no local onde será feita a ligação de massa.
- 2** Terminal Remoto – O amplificador pode ser ligado ao aplicar 12 volts neste terminal. De uma forma geral, esta voltagem é fornecida por um cabo do auto-rádio assinalado com "remote" ou "electric antenna".
- 3** Terminal de Alimentação +12V - Esta é a entrada principal de potência no amplificador e deve ser ligada diretamente ao terminal positivo da bateria da viatura para que o amplificador funcione devidamente. Use cautela ao instalar este cabo no veículo. Evite que passe ao lado de cabos RCA, de antena, ou de outro equipamento sensível, já que a elevada corrente que flui por este cabo pode introduzir ruído no seu sistema de som. É também muito importante ter uma ligação de qualidade para máxima performance. Recomendamos o uso de um cabo de 50mm².
- 4** Terminais de altifalante TX81000D e TX6500D (terminais de subwoofer) : Ligue o(s) subwoofer(s) a estes terminais. Se estiver a utilizar dois subwoofers ou um subwoofer com bobine dupla, respeite a fase. Os dois conectores (+), assim como os (-) estão em paralelo no amplificador.

Terminais de Altifalante TX480D : Ligue os altifalantes a estes terminais. Observe a polaridade dos altifalantes ao longo do sistema. Um faseamento incorreto pode resultar na perda de resposta de baixos e/ou em fraca qualidade acústica em geral.

Modo Ponte:

Utilize apenas o terminal positivo do canal 1 e o terminal negativo do canal 2.

Utilize apenas o terminal positivo do canal 3 e o terminal negativo do canal 4.

Aviso : não ponteie o amplificador com uma impedância inferior a 4Ω.

- 5** Entradas RCA (Canais 1, 2, 3, 4) – Estas entradas são utilizadas com auto-rádios que possuem saídas de RCA ou de nível de linha (os auto-rádios requerem um nível mínimo de saída de 200mV para o funcionamento correto do amplificador). A MTX recomenda que utilize apenas cabos RCA de alta qualidade para diminuir a possibilidade de entrada de ruído no sistema.
- 6** Controlo de Ganho - Adapta a sensibilidade de entrada do amplificador à do auto-rádio. A faixa de operação varia entre 200mV e 6V.
Ajustar o ganho
 1. Rode o botão de controlo de ganho até ao mínimo (no sentido anti-horário).
 2. Aumente o controlo de volume do auto-rádio até cerca de 3/4 do máximo.
 3. Ajuste o controlo de ganho do amplificador até que ocorra distorção audível.
 4. Ajuste o controlo de ganho do amplificador (para baixo) até que a distorção desapareça.
 5. O amplificador está agora calibrado para a saída do auto-rádio.
- 7** Interruptor Subsónico - Utilizado para ligar/desligar o filtro subsónico. A frequência deste filtro é de 20Hz. O filtro subsónico protege o(s) subwoofer(s) de baixas frequências que lhes podem causar danos. Muito útil em caixas ventiladas.
- 8** Controlo de Frequências do Filtro Passa Baixos - Utilizado para selecionar a frequência do filtro desejada. Esta frequência pode ser ajustada entre 40Hz e 150Hz.
- 9** Computador modo Ponte - Usado para colocar o amplificador em modo Master ou Slave. Para mais detalhes, ver secção Master/Slave abaixo.
- 10** Porta EBC (External Bass Control) – O comando EBC é ligado diretamente nesta porta, enquanto que o EBC em si pode ser colocado em qualquer parte do veículo para ajustes de baixos. O EBC vem incluído.
- 11** Porta modo Ponte e modo Master/Slave : Utilizada para ligar dois TX81000D ou dois TX6500D em modo Ponte ou modo Master/Slave. O cabo RJ15 vem incluído. Para mais detalhes, veja a secção Master/Slave abaixo.
- 12** Conector de ventoinha termorregulada de 12V para uma ou duas ventoinhas externas (Atenção : máx. 0,5A – máx. 2 ventoinhas). Cablagem incluída.
- 13** Entradas de alto nível : Estas estradas permitem ao amplificador operar a partir de auto-rádios com saídas de nível de altifalante. Os cabos de saída de altifalante do auto-rádio devem ser ligados diretamente à cablagem fornecida com o amplificador. Por favor respeite a polaridade para obter o máximo de qualidade acústica. Nota : Quando as entradas de nível de altifalante são utilizadas, deve ser usado um cabo de ligação remota para ligar e desligar o amplificador.
- 14** Interruptor Crossover :
Na posição ""LP"" , o crossover ativo passa baixos (LP) encontra-se ligado. Utilize esta posição para aplicação do subwoofer.
Na posição ""HP"" , o crossover ativo passa altos (HP) encontra-se ligado. Utilize esta posição para aplicação de altifalantes.
Na posição ""Off"" , o crossover encontra-se desligado. O amplificador está em modo de grande alcance.

- 15** Controlo de Frequência do Crossover : Utilizado para selecionar a frequência desejada. Pode ser ajustada entre 0Hz e 400Hz.

16 Power On / Proteção LED :

1. O LED fica vermelho quando o amplificador é ligado.
2. O LED fica vermelho intermitente quando existe curto-circuito nas saídas, quando a impedância é muito baixa (mínimo 2Ω) ou quando o amplificador se encontra em modo proteção térmica.

● Modo Master Slave (modo Ponte) :

Para obter uma potência de saída MÁXIMA, pode pontear dois amplificadores TX81000D (Pode fazer o mesmo com dois TX6500D).

1. Decida qual dos TX81000D é o amplificador "Master". O outro será o amplificador "Slave". Defina o "Modo Bridge" (9) para "Master" no amplificador "Master". Coloque o outro em "Slave" (9).
 2. Ligue o sinal de entrada proveniente do auto-rádio às entradas RCA do amplificador "Master". O amplificador "Slave" não requer quaisquer ligações RCA. Recebe o sinal do amplificador "Master" através do cabo RJ15.
 3. Ligue os dois amplificadores (11) através do cabo RJ15.
 4. Ajuste o ganho, a frequência do crossover e o filtro subsónico no amplificador "Master". Todos os controlos do amplificador "Slave" ficam inativos neste modo. O amplificador "Master" gere totalmente o amplificador "Slave".
 5. A sua saída de altifalante (+) é a saída de altifalante (+) do amplificador "Master" (4).
 6. A sua saída de altifalante (-) é a saída de altifalante (+) do amplificador "Slave".
 7. Conecte as duas saídas de altifalante (-) com o mesmo cabo usado para o subwoofer.
- Nota : O controlo remoto EBC opera bem no modo Master/Slave. Só precisa de estar ligado ao amplificador "Master" (10)."

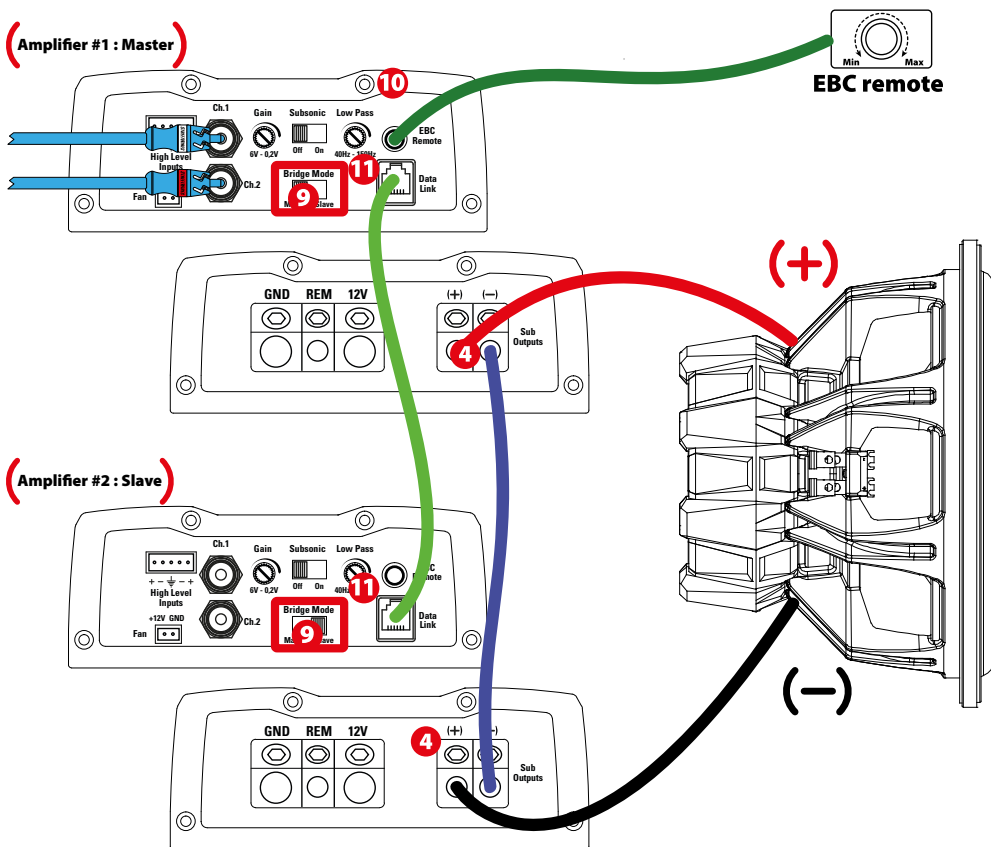

● Instalação e Montagem :

A MTX recomenda que a instalação do seu novo amplificador seja feita por um agente autorizado MTX. Qualquer desvio das especificações de instalação recomendadas pode causar sérios danos ao amplificador, altifalantes e/ou sistema elétrico do veículo. Danos causados por instalação incorreta não são cobertos por garantia. Por favor verifique todas as ligações antes de ligar o sistema!

"1. Desligue o terminal negativo da bateria do veículo.

2. Determine o local de montagem do seu amplificador MTX. Tenha em conta que deve haver fluxo de ar suficiente para assegurar o arrefecimento. Marque os furos de montagem do amplificador antes de fazer qualquer furo e certifique-se de que todos os cabos do veículo, tubos de combustível, cabos de travão e depósito estão seguros e não há risco de interferir com a instalação. Faça os furos desejados e monte o seu amplificador MTX.

● Instalação & Montagem :

3. Instale um cabo de alimentação positivo (+) a partir da bateria do veículo, através da firewall, usando um passa fios e casquilhos para evitar danos nos cabos devido às arestas afiadas da firewall. Passe o cabo de alimentação desde o interior do veículo até ao terminal (12V) do amplificador. Por agora, deixe o cabo desconectado da bateria. Nota : Certifique-se de que usa o calibre adequado tanto para o terminal positivo como negativo.

4. Instale um quebra circuitos ou fusível a cerca de 20cm de distância da bateria. Isto diminui efetivamente o risco de graves problemas em caso de curto circuito ou acidente. Certifique-se de que o quebra circuitos está desligado ou que o fusível se encontra fora do suporte. Agora, pode ligar o cabo positivo ao terminal positivo da bateria.

5. Ligação de massa - Localize um bom ponto de massa no chassis do veículo e remova qualquer vestígio de tinta ou sujidade da superfície, deixando o metal exposto no ponto de contacto. Ligue o extremo oposto do cabo de massa ao terminal (GND) do amplificador MTX.

6. Conecte um cabo remoto desde o auto-rádio até ao terminal remoto do amplificador MTX. Se o auto-rádio não tiver um cabo remoto, pode usar o fio de antena motorizada.

7. Ligue os cabos RCA desde o auto-rádio até às entradas RCA do amplificador MTX. Certifique-se de que os cabos passam afastados da cablagem do veículo, computadores e cabos de alimentação. Se os cabos precisarem de ser cruzados, faça-o num ângulo de 90°. Utilize apenas cabos RCA de alta qualidade para diminuir a entrada de ruído no sistema.

8. Ligue os seus altifalantes aos terminais de saída de altifalante do seu amplificador MTX usando um cabo de calibre adequado.

9. Certifique-se de que todos os passos anteriores foram seguidos, em particular as ligações de cabalagem e componentes. Em seguida, reconecte a ligação ao terminal negativo da bateria, ligue o quebra circuitos ou coloque o fusível no suporte.

Nota : Certifique-se de que o controlo de ganho do amplificador está no mínimo (sentido contra ponteiros do relógio) antes de iniciar o processo de ajustes.

● Resolução de problemas :

| Problema | Causa | Solução |
|---|--|--|
| Sem indicação de LED | Sem ligação remota de +12V Sem +12V na conexão de alimentação Ligação de massa insuficiente Fusível de alimentação queimado Amplificador queimado | Ligue +12V ao terminal Ligue +12V ao terminal Verifique a ligação de massa Substitua o fusível e tente perceber o que aconteceu Entregue para reparação |
| Os 3 LEDs estão vermelho intermitente | A carga do altifalante é muito baixa O amplificador encontra-se no modo de proteção térmica A tensão de entrada é demasiado elevada ou demasiado baixa | Remova o(s) altifalante(s) Espere que o amplificador arrefeça Verifique a bateria e o alternador |
| Os 3 LEDs estão vermelhos mas não há output | O volume do auto-rádio está desligado Ligação dos altifalantes não foi realizada O controlo de ganho do amplificador está no mínimo As unidades de processamento de sinal estão desligadas Todos os altifalantes estão queimados | Aumente o volume do auto-rádio Faça a ligação dos altifalantes O controlo de ganho do amplificador está no mínimo Aplique potência ao processador de sinal Substitua os altifalantes |
| Saída distorcida | O volume do auto-rádio está demasiado elevado Ganho do amplificador demasiado elevado | Diminua o volume do auto-rádio Diminua o ganho no amplificador |
| Balanço invertido | Cabos de altifalantes invertidos Saídas RCA invertidas | Faça a ligação dos altifalantes na orientação correta Inverta as saídas RCA |
| Os baixos estão fracos | Os altifalantes estão fora de fase Não está a utilizar woofers da MTX | Faça a ligação dos altifalantes na fase correta Compre woofers da MTX |
| Fusíveis queimados | Níveis de saída excessivos Amplificador com defeito | Diminua o volume Entregue para reparação |

● Como: ficar ligado



<https://www.facebook.com/MTXEurope>



<https://twitter.com/MTXEurope>



<http://www.mtxaudio.eu>



● Спасибо!

Благодарим Вас за покупку усилителя MTX Audio серии TX класса High-End. Правильная установка динамиков и сабвуферов MTX обеспечивают превосходный звук и производительность для бесконечных часов бодрствования соседей. Поздравляем и желаем наслаждения превосходным звуком MTX!

● Технические характеристики:

TX81000D Технические характеристики:

- Mono блок класса D
- CEА2006 сертифицированная выходная мощность:
 - 1x 1000 Вт RMS @ 2 Ом и THD + N ≤ 1%
 - 1x 600 Вт RMS @ 4 Ом и THD + N ≤ 1%
- Кроссовер:
 - НЧ 24 дБ/окт, регулируемый от 40 Гц до 150 Гц
 - Инфразвуковой фильтр 24 дБ/окт 30Гц
- Соотношение сигнал-шум (1 Вт): > 75 дБ
- THD + шум (искажение) (1 Вт): ≤ 0,1%
- Частотный диапазон (± 0,5дВ): 10 Гц-150 Гц
- Максимальный входной сигнал: 6В
- Максимальная чувствительность: 100 мВ
- Система EBC дистанционного управления
- Мостовой режим с управлением усиления
- Терморегулируемый разъем для внешнего вентилятора (ов)
- Размеры: 366 мм x 133 мм x 54 мм

TX6500D Технические характеристики:

- Mono блок класса D
- CEА2006 сертифицированная выходная мощность:
 - 1x 500 Вт RMS @ 2 Ом и THD + N ≤ 1%
 - 1x 300 Вт RMS @ 4 Ом и THD + N ≤ 1%
- Кроссовер:
 - НЧ 24 дБ / окт варьируется от 40 Гц до 150 Гц
 - Инфразвуковой фильтр 24 дБ / окт 30Гц
- Сигнал-шум (1 Вт): > 75 дБ
- THD + шум (искажение) (1 Вт): ≤ 0,1%
- Частотный диапазон (± 0,5дВ): 10 Гц-150 Гц
- Максимальный входной сигнал: 6В
- Максимальная чувствительность: 100 мВ
- Система EBC дистанционного управления
- Мостовой режим с управлением усиления
- Терморегулируемый разъем для внешнего вентилятора (ов)
- Размеры: 266 мм x 133 мм x 54 мм

TX480D Технические характеристики:

- 4-канальный усилитель класса D
- CEА2006 сертифицированная выходная мощность:
 - 4x 140 Вт RMS @ 2 Ом и THD + N ≤ 1%
 - 4x 80 Вт RMS @ 4 Ом и THD + N ≤ 1%
 - 2x 280 Вт RMS 4 Ом мост и THD + N ≤ 1%
- Кроссовер:
 - ВЧ 12 дБ/окт, регулируемый от 40 Гц до 400 Гц
 - НЧ 12 дБ/окт, регулируемый от 40 Гц до 400 Гц
- Соотношение сигнал-шум (1 Вт): > 85 дБ
- THD + шум (искажение) (1 Вт): ≤ 0,05%
- Частотный диапазон (± 1 дБ): 10 Гц-40000 Гц
- Максимальный входной сигнал: 6 В
- Максимальная чувствительность: 200 мВ
- Терморегулируемый разъем для внешнего вентилятора (ов)
- Размеры: 216 мм x 133 мм x 54 мм

● Настройки, мощность и подключение динамиков:

TX81000D TX6500D

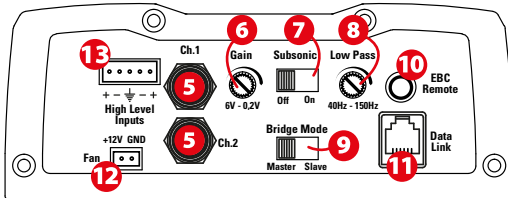

TX480D

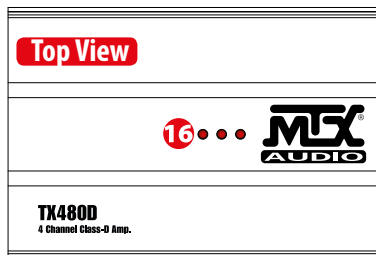
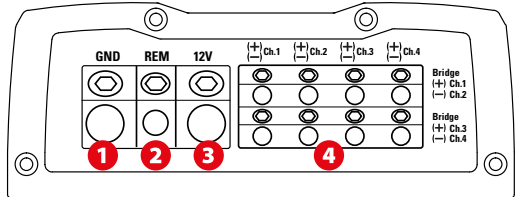
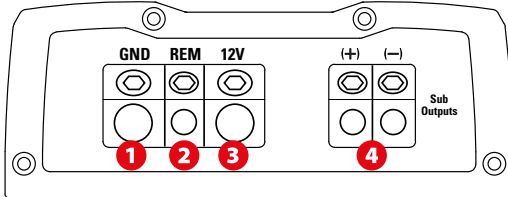
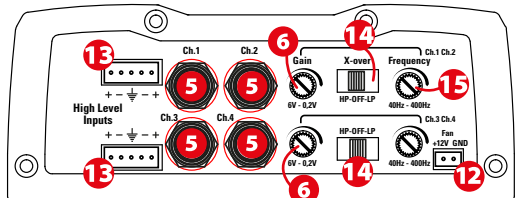

- 1** Клемма заземления (GND) - Правильное заземление необходимо для работы вашего усилителя на пиковой мощности. Короткий кабель заземления того же диаметра, что и силовой кабель должен использоваться для подключения клеммы заземления непосредственно к шасси транспортного средства. Всегда удаляйте краску, грязь или мусор до металла в месте заземления кабеля.
- 2** Терминал управления включением (REM) - Усилитель включается при подаче +12 вольт на этот терминал. Как правило, это напряжение подается с провода от ГУ с маркировкой «remote» или «power antenna».
- 3** Терминал +12 В - это главный вход питания для усилителя. Он должен быть подключен непосредственно к положительному выводу батареи автомобиля для правильной работы. Будьте осторожны при установке (+12) кабеля питания в автомобиле. Избегайте прокладки этого кабеля параллельно с кабелями RCA, антенн, или другой чувствительной аппаратуры, которые могут вызвать шум в аудиосистеме. Также очень важно иметь плотное, безопасное соединение для максимальной производительности усилителя. MTX рекомендует использовать с усилителем MTX RFL4001D провод питания сечением 50 мм².
- 4** Терминалы динамиков TX81000D и TX6500D (Выходы сабвуфера): Подключите сабвуфер (ы) к этим терминалам. При использовании двух сабвуферов или сабвуферов с двойной звуковой катушкой, подключайте оба провода (+) на один терминал, а (-) на другой терминал ...

Терминалы динамиков TX480D: Подключите динамики к этим разъемам соблюдая полярность динамиков во всей системе. Несоблюдение фазы подключения динамиков может привести к потере баса и / или плохого качества звучания системы в целом...
Мостовое подключение:
При мостовом подключении усилителя, используйте положительный терминал канала CH1 и отрицательный терминал канала CH2.
При мостовом подключении усилителя, используйте положительный терминал канала CH3 и отрицательный терминал канала CH4.
Внимание: не допускайте мостового подключения усилителя на сопротивление ниже, чем 4 Ом.
- 5** RCA входы (Ch.1 Ch.2 Ch.3 CH.4) - Эти RCA входы используются для головных устройств имеющих RCA или линейные выходы (ГУ должны иметь минимальный уровень выходного сигнала 200 мВ для правильной работы усилителя). MTX рекомендует только высококачественные кабели RCA, для уменьшения возможности получения внешних наводок.
- 6** Управление усилением (GAIN) - Рабочий диапазон варьируется от 0,2 до 6В. Регулировка усиления:
 1. Поверните регулятор усиления до упора против часовой стрелки.
 2. Поверните регулятор громкости на ГУ до 3/4 (примерно) от максимального уровня громкости.
 3. Установите регулятор чувствительности на усилителе до появления слышимых звуковых искажений.
 4. Установите регулятор чувствительности в положение, при котором, звуковое искажение исчезнет.
 5. Теперь настройка усилителя соответствует уровню выходного сигнала головного устройства.
- 7** ФИНЧ (Subsonic) - Используется для включения или выключения инфразвукового фильтра . Инфразвуковая частота фильтра устанавливается на 20 Гц. Инфразвуковой фильтр защищает сабвуфер (ы) от инфранизких частот, которые могут причинить вред или вывести сабвуфер из строя. Рекомендуется применять в сабвуферах с вентилируемым типом корпуса.
- 8** ФНЧ - Используется для выбора необходимой полосы пропускания НЧ. Частота регулируется от 40 Гц до 150 Гц.
- 9** Переключатель мостового режима - Используется для выбора режима усилителя. Существует два режима - ведущий и ведомый (Master / Slave), когда производится подключение пары RFL4001D. Для более подробной информации см. раздел Master / Slave.
- 10** EBC порт (внешний контроль НЧ) - Пульт дистанционного управления уровнем сабвуфера (EBC) подключается непосредственно к этому порту, в то время как сам регулятор EBC может быть размещен в любом удобном месте в автомобиле. Пульт дистанционного управления (EBC) входит в комплект поставки.
- 11** Порт Данных (Data Link): Используется для подключения двух TX81000D или двух TX6500D в мостовом режиме и использования их в режиме Master / Slave. Кабель подключения RJ15 входит в комплект поставки. Более подробно см раздел режим Master / Slave .
- 12** Разъем для подключения внешнего вентилятора (ов) охлаждения с терморегулированием. (Внимание: 0,5А макс ток для пары вентиляторов). Провода подключения входят в комплект поставки.
- 13** Входы высокого уровня (HLI): Эти входы позволяют подключить усилитель с высоковольтных (акустических) выходов динамиков ГУ. Пожалуйста, соблюдайте полярность подключения для получения максимального качество звучания системы.
Примечание: При использовании входов высокого уровня используйте провод «Remote» для включения и выключения усилителя.
- 14** Переключатель кроссовера (X-Over):
В положении «LP», активный низкочастотный фильтр (LP) включен. Используйте это положение при подключении сабвуфера.
В положении «HP», активный высокочастотный фильтр (HP) включен. Используйте это положение при подключении динамиков.
В положении «Выкл», все фильтры отключены. Усилитель находится в режиме воспроизведения полной полосы частот.
- 15** Управление частотами кроссовера (X-Over): Используется для выбора необходимой частоты кроссовера (X-OVER). Частота регулировки: от 0 Гц до 400 Гц.
- 16** Индикатор вкл / Защита:
 1. Светодиод горит красным : усилитель включен.
 2. Светодиод мигает красным : на акустических выходах короткое замыкание, сопротивление слишком низкое (менее 2Ω) или усилитель находится в режиме тепловой защиты.

● Режим Master Slave (режим Bridge) :

Для максимальной отдачи по выходной мощности, два усилителя TX81000D могут быть подключены вместе (Также вы можете сделать то же самое с двумя TX6500D).

1. Определите, какой из усилителей TX81000D является "Основным" (Master), а другой "Ведомым" (Slave). Установите переключатель на основном усилителе "Bridge Mode" (9) в положение "Master". Установите переключатель на ведомом усилителе "Bridge Mode" (9) в положение "Slave" (9).
2. Подключите входной сигнал от головного устройства к входам RCA на усилителе "Master". Усилителю "Slave" не нужны RCA соединения. Он получает сигнал от усилителя "Master" через подключенный кабель RJ15.
3. Соедините порты усилителей "Data link" (11) кабелем RJ15.
4. Отрегулируйте усиление, частоту кроссовера (X-OVER) и инфразвуковой фильтр (Subsonic) на master-усилителе. Все элементы управления ведомого усилителя "Slave" отключены в режиме "Slave". "Master" усилитель полностью управляет ведомым усилителем "Slave".
5. Выход динамика (+) является выходом (+) динамика из главного усилителя (4).
6. Выход динамика (-) является выходом (+) динамика из ведомого усилителя (4).
7. Соедините оба выхода (-) динамиков усилителей "Master" и "Slave" вместе при использовании с сабвуфером.

Примечание: дистанционный регулятор баса (EBC) отлично работает в режиме Master / Slave. Необходимо только подключить его к главному усилителю (Master) (10).

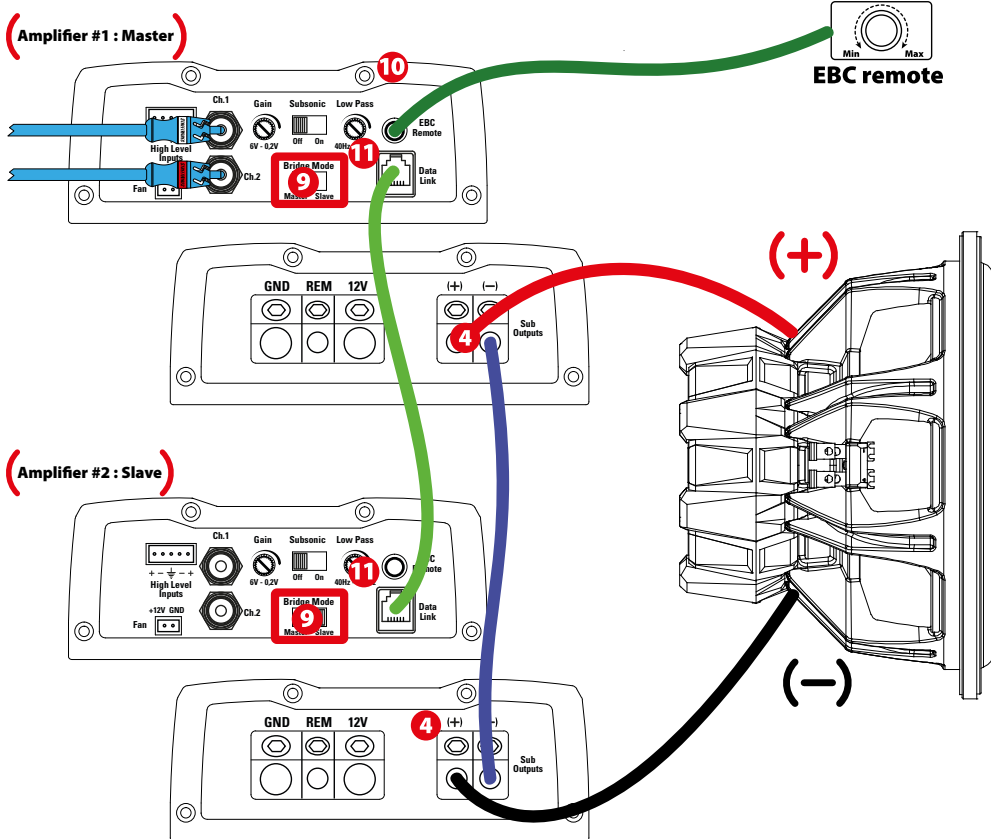

● Установка и монтаж :

MTX рекомендует устанавливать ваш новый усилитель в уполномоченном установочном центре MTX. Любое отклонение от заданных инструкций по установке может привести к серьезным повреждениям усилителя, динамиков и / или электрической системы автомобиля. На ущерб, причиненный в результате неправильного монтажа, гарантия не распространяется. Пожалуйста, проверьте все соединения до включения установленной системы !

1. Отключите отрицательный (-) кабель аккумулятора автомобиля.
2. Определите место монтажа вашего усилителя MTX. Имейте в виду, что места вокруг усилителя, должно быть достаточно для воздушного потока и надлежащего охлаждения. Отметьте монтажные отверстия усилителя. Перед сверлением убедитесь, что все провода автомобиля, топливные магистрали, тормозные магистрали и топливный бак не мешают установке. Просверлите отмеченные монтажные отверстия и установите усилитель MTX.

3. Проведите силовой положительный кабель питания (+) от автомобильного аккумулятора, используя защитную втулку, чтобы избежать повреждения кабеля острыми кромками отверстия в металле. Пропустите кабель через салон автомобиля и подключите его к положительному (+12 В) терминалу усилителя. Не подключайте силовой кабель к аккумуляторной батарее автомобиля до завершения всех соединений.

Примечание: Используйте только рекомендованное сечение силового и заземляющего кабелей.

4. Установите автоматический предохранитель не далее 20 см от аккумуляторной батареи. Это эффективно снижает риск серьезного повреждения усилителя или вашего автомобиля в случае короткого замыкания или несчастного случая. Убедитесь, что автоматический предохранитель выключен или плавкий предохранитель удален из держателя (предохранительной колбы) пока все соединения не произведены. Теперь подключите ваш положительный кабель питания к положительному терминалу (+12 В) батареи аккумулятора.

5. Заземление - Найдите правильную точку заземления на шасси автомобиля и зачистите поверхность контакта от краски, грязи или мусора до металла. Подключите провод заземления к точке заземления. Подключите противоположный конец провода заземления к (GND) терминалу усилителя MTX.

6. Подключите провод управления включением от ГУ к терминалу включения усилителя MTX. Если ГУ не имеет отдельного провода дистанционного включения усилителя, вы можете подключиться к проводу питания активной антенны.

7. Подключите RCA кабели от головного устройства к входам RCA усилителя MTX. Прокладывайте все сигнальные кабели максимально удаленно от проводки автомобиля и силовой проводки автомобиля. Если сигнальные и силовые кабели пересекаются, то их необходимо проложить под углом 90°. Для уменьшения внешних помех от генератора и силовой проводки автомобиля используйте только высококачественные кабели RCA.

8. Подключите динамики к терминалам динамиков усилителя MTX в соответствии с полюсами.

9. Дважды проверьте все предыдущие шаги по установке, в частности, проводку и все компоненты соединений. После проверки, подключите отрицательный кабель аккумуляторной батареи автомобиля, включите автоматический предохранитель или поставьте плавкий предохранитель в держатель предохранителя (предохранительную колбу).

Примечание: Уровень усиления должен быть убран до упора против часовой стрелки, перед началом корректировки уровня усиления.

● Устранение неисправностей :

| Проблема | Причина | Решение |
|--|---|--|
| 3 светодиода выключены | Нет +12 на управляющем проводе Нет +12 В при подключении питания Неправильное подключение заземления Перегорел предохранитель питания Усилитель неисправен | Подключите питание на клемму +12 В Подключите питание на клемму + 12 В Проверьте заземление Замените предохранитель и попытайтесь понять, почему Обратиться в сервис |
| 3 светодиода мигают красным | Нагрузка динамиков слишком низкая Усилитель находится в режиме тепловой защиты Входное напряжение слишком высоко или слишком низко | Снимите динамик (и) Дайте усилителю остыть Проверьте аккумулятор и генератор |
| 3 светодиода горит красным, но нет звука | Звук на головном устройстве выключен Не произведено подключение динамиков Регулятор управления усилением выставлен на минимум Обработка сигнала выключена Все динамики вышли из строя | Увеличьте громкость на головном устройстве Выполните подключения динамиков Отрегулируйте усиление Подайте питание на процессор сигналов Заменить динамики |
| Выходной сигнал искажается | Уровень громкости ГУ слишком высокой Коэффициент усиления слишком высокой | Понижьте уровень громкости ГУ Уменьшите коэффициент усиления |
| Перепутан баланс | Перепутан баланс Перепутаны входы RCA | Подключите динамики в соответствии с полюсами Подключите входы RCA в соответствии с каналами ГУ |
| Бас слабый | Динамики расфазированы Не используется MTX сабвуфер | Подключите динамики с соблюдением фазы Купить MTX сабвуфер |
| Предохранители неисправны | Повышенный уровень выхода Усилитель неисправен | Уменьшите громкость Обратиться в сервис |

● Оставайтесь с нами :



<https://www.facebook.com/MTXEurope>



<https://twitter.com/MTXEurope>



<http://www.mtxaudio.eu>



Multumesc !

Mulțumim pentru achiziționarea unui amplificator MTX Audio High-End TX. Instalarea corectă potrivită cu difuzoare MTX și subwoofere oferă un sunet superior și performanță pentru nenumarate ore. Felicitări și bucurări-vă de experiența audio MTX !

Specificatii :

TX81000D Specificatii :

- Clasa-D amplificator Monoblock
- CEA 2006 certificat Putere de ieșire :
 - 1x 1000 wați RMS @ 2Ω și THD + N ≤1%
 - 1x 600W RMS @ 4Ω și THD + N ≤1%
- Crossover :
 - Low Pass 24dB / oct variabilă de la 40Hz la 150Hz
 - Filtru subsonic 24dB / oct la 30Hz
- Raportul semnal-zgomot (1 Watt) : >75dB
- THD + zgomot (distorsiuni) (1 Watt) : ≤ 0,1%
- Răspuns în frecvență (± 0,5dB) : 10Hz-150Hz
- Semnal de intrare maximă : 6V
- Sensibilitate maxima : 100mV
- Control de la distanță EBC
- Modul punte
- Reglat termic Conector ventilator pentru un ventilator extern (s)
- Dimensiuni: 366mm x 133mm x 54mm

TX6500D Specificatii :

- Clasa-D amplificator Monoblock
- CEA 2006 certificat Putere de ieșire :
 - 1x 500W RMS @ 2Ω și THD + N ≤1%
 - 1x 300 wați RMS @ 4Ω și THD + N ≤1%
- Crossover :
 - Low Pass 24dB / oct variabilă de la 40Hz la 150Hz
 - Filtru subsonic 24dB / oct la 30Hz
- Raportul semnal-zgomot (1 Watt):> 75dB
- THD + zgomot (distorsiuni) (1 Watt) : ≤ 0,1%
- Răspuns în frecvență (± 0,5dB) : 10Hz-150Hz
- Semnal de intrare maximă: 6V
- Sensibilitate maxima: 100mV
- Control de la distanță EBC
- Modul punte
- Reglat termic Conector ventilator pentru un ventilator extern (s)
- Dimensiuni: 266mm x 133mm x 54mm

TX480D Specificatii :

- 4 canale Clasa-D amplificator gamă largă
- CEA 2,006 certificate Putere de ieșire:
 - 4x 140 wați RMS @ 2Ω și THD + N ≤1%
 - 4x 80 wați RMS @ 4Ω și THD + N ≤1%
 - 2x 280 wați RMS punte la 4Ω și THD + N ≤1%
- Crossover:
 - Trece sus 12dB / oct variabilă de la 40Hz la 400Hz
 - 12dB scăzut / TTPM variabilă de la 40Hz la 400Hz
- Raportul semnal-zgomot (1 Watt):> 85dB
- THD + zgomot (distorsiuni) (1 Watt): ≤ 0,05%
- Răspuns în frecvență (± 1dB) : 10Hz-40000Hz
- Semnal de intrare maximă : 6V
- Sensibilitate maxima : 200mV
- Reglat termic Conector ventilator pentru un ventilator extern (s)
- Dimensiuni: 216mm x 133mm x 54mm

Setari, Alimentare si conexiuni Difuzoare

TX81000D TX6500D

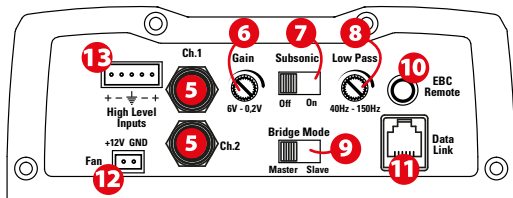

TX480D

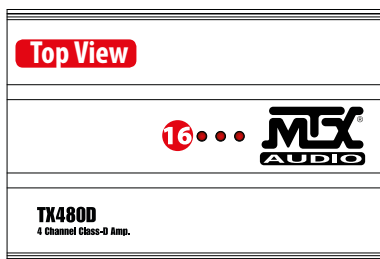
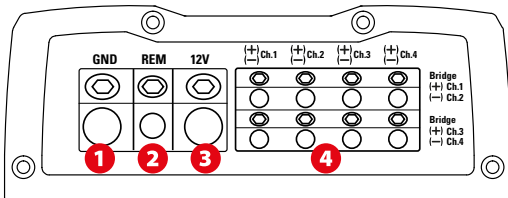
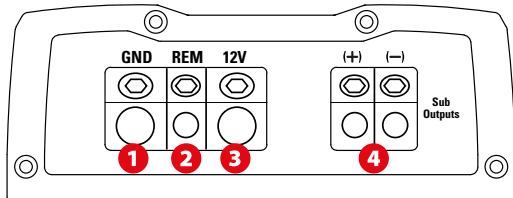
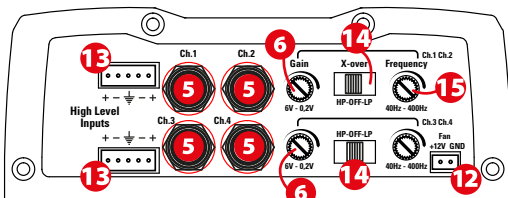

- 1** Ground Terminal (GND) - O masa adecvata este necesara pentru ca amplificatorul dvs. să funcționeze la performanțe de vârf. Un cablu de masă scurt același diametru ca și cablul de alimentare ar trebui să fie utilizate pentru a fixa terminalul de masă direct la șasiul vehiculului. Scoateți întotdeauna vopsea, murdărie sau resturi pentru a expune metal în punctul în care va fi atașat cablul de masă.
- 2** Remote Terminal (REM) - Amplificatorul poate fi pornit prin aplicarea 12 volți la acest terminal. De obicei această tensiune este alimentat de un fir de la unitatea sursă marcate sau "antena de putere", "de la distanță".
- 3** Putere Terminal (12V) - Aceasta este de intrare principala de alimentare pentru amplificatorul și trebuie să fie conectat direct la borna pozitivă a bateriei vehiculelor pentru funcționarea corectă. Utilizați prudență atunci când instalați (12) cablul de alimentare în vehicul. Evitați rulează acest cablu paralel cu cabluri RCA, antene, sau alte echipamente sensibile datorită curenților masive care pot induce zgomot în sistemul audio. De asemenea, este foarte important să ai o legătură strânsă, asigură pentru performanță maximă. MTX recomandă utilizarea 50 mm 2 fire de alimentare cu amplificatorul MTX RFL4001D.
- 4** Terminale de boxe TX81000D TX6500D (ieșiri Sub): Conectați subwoofer-ul (e) la aceste terminale. Dacă utilizați două subwoofere sau un subwoofer dublu bobina respecta faza (+) împreună, (-) împreună ...

Terminale difuzoare TX480D: Conectați difuzoarele la aceste terminale. Observați polaritatea difuzoarelor în întregul sistem. Faza necorespunzătoare poate duce la pierderea răspunsului bas și / sau de proastă calitate a sunetului de ansamblu.
Mod punte:
Atunci când amplificatorul este în punte, utilizați Ch 1 borna pozitivă și numai borna Ch2 negativ.
Atunci când amplificatorul este în punte, utilizați borna pozitivă CH3 și numai borna negativă CH4.
Atenție: nu folosiți amplificatorul în mod punte pentru subwoofer-e cu o impedanță mai mică de 4Ω.
- 5** RCA Intrări (CH.1 Ch.2 Cap.3 cap.4) - Aceste intrări RCA sunt utilizate cu unități centrale, care au RCA sau nivel de linie iesiri (unitățile centrale au nevoie de un nivel minim de 200 mV de ieșire pentru funcționarea corectă a amplificatorului) . MTX recomandă numai cabluri RCA de înaltă calitate pentru a reduce posibilitatea parazitilor și zgomotului de fond de a intra în sistem.
- 6** "Gain Control (Gain) - Controlul volumului se potrivește cu sensibilitatea de intrare a amplificatorului la unitatea centrala utilizata. Zona de funcționare variază de la 0,2 la 6V.
Reglarea volumului
1. Rotiți potentiometrul de pe amplificator în sens invers acelor de ceasornic pana la capat.
2. Rotiți controlul volumului de pe unitatea principală la aproximativ 3/4 din maxim.
3. Reglați potentiometrul de pe amplificator până la apariția distorsiunilor.
4. Ajustați potentiometrul până când distorsiunile dispar.
5. Amplificatorul este acum calibrat la ieșirea din unitatea principală."
- 7** Comutator subsonic (subsonice) - Folosit pentru a comuta filtrul subsonic sau opri. Frecvența filtrului subsonic este setata la 20Hz. Filtrul subsonic protejează subwoofer-ul împotriva frecvențelor joase, care pot provoca daune. Foarte util cu incinte ventilate(bass reflex)
- 8** Low Pass X-Over Frequency Control - Folosit pentru a selecta filtrul trece-jos dorit frecvența (LP) X-over. Frecvența este reglabilă de la 40 Hz la 150Hz.
- 9** Modul Comutare Bridge - folosit pentru a pune amplif. în modul Master sau modul Slave când se imperecheaza două amplificatoare RFL4001D lui. Pentru mai multe detalii, a se vedea punctul Master / Slave Mode.
- 10** EBC Port (Control Bass extern) - Telecomanda Subwoofer Level Control (EBC) se conectează direct la acest port, în timp ce EBC în sine poate fi plasat oriunde în vehicul pentru ajustările privind cererea de bass. EBC este inclus.
- 11** Port Data Link: Folosit pentru a conecta două TX81000D sau două TX6500D în modul bridge și utilizate în modul Master / Slave. Cablul RJ15 este inclus. Pentru mai multe detalii a se vedea secțiunea Master / Slave modul.
- 12** Conector ventilator pentru unu / două ventilatoare de răcire externe 12V (Atenție: 0,5A max - doua ventilatoare max). Cablajul este inclus.
- 13** Intrari de nivel înalt (HLI): Această intrare va permite amplificatorului să funcționeze de la unitățile sursa cu iesiri la nivel de difuzor. Iesirea de difuzor de la unitatea sursă ar trebui să fie legata direct la cablajul prevăzut . Va rugam sa respectati polaritatea pentru a obține maximul de calitate a sunetului
Notă: Atunci când sunt folosite intrarile de nivel înalt un fir trebuie să fie utilizat pentru a comuta amplificatorul în pozițiile pornit/oprit.
- 14** X-Over switch (X-Over):
În poziția "LP", (LP) X-over este pornit. Utilizați această poziție pentru folosirea amplificatorului în modul subwoofer.
În poziția "HP", trece sus, (HP) X-over este pornit. Utilizați această poziție pentru folosirea amplificatorului în modul difuzoare.
În poziția "Off", X-over este oprit. Amplificatorul este în modul gamă largă.
- 15** Controlul X-Over frecvență (Frequency): Folosit pentru a selecta frecvența X-over dorita. Frecvența este reglabilă de la 0 Hz până la 400Hz.
- 16** PowerOn / Protecție LED-uri :
1. LED-ul se aprinde în roșu atunci când amplificatorul este pornit.
2. LED-ul se aprinde intermitent roșu atunci când ieșirile sunt se află în scurt-circuit, în cazul în care impedanța este prea mică (minim 2Ω) sau atunci când amplificatorul este în protecție termică.

● Modul Master Slave (Mod punte) :

Pentru putere de ieșire maximă două amplificatoare TX81000D pot fi instalate în modul punte împreună (Puteți face același lucru cu două TX6500D).

1. Decideți care TX81000D este "Master" AMP. Cealaltă va fi "Slave" AMP. Setați "Modul Bridge" comutatorului (9), pentru "Master" pe amplificatorul master. Setați amplificatorul Slave la "Slave" (9).
2. Conectați semnalul de intrare de la unitatea centrală la intrările RCA ale amplificatorului "Master". Amplificatorul "Slave" nu are nevoie de conexiuni RCA. Se va lua semnal de la amplificatorul "Master" prin cablul RJ15.
3. Conectați ambele porturi "link de date" (11) cu ajutorul cablului inclus RJ15.
4. Reglați volum, frecvența X-over și filtrul subsonic pe amplificatorul Master. Toate comenzile amplificatorului "Slave" sunt deconectate prin modul "Slave". Amplificatorul "Master" controlează în totalitate amplificatorul "Slave".
5. Ieșirea de difuzoare (+) este ieșirea (+) de pe amplificatorul Master (4).
6. Ieșirea de difuzoare (-) este ieșirea (+) de pe amplificatorul Slave (4).
7. Conectați ambele ieșiri pentru difuzor (-), împreună cu același cablu ca și cel utilizat pentru subwoofer.

Notă: Telecomanda EBC funcționează bine în modul master / slave. Ea doar trebuie să fie conectată la amplificatorul Master (10).

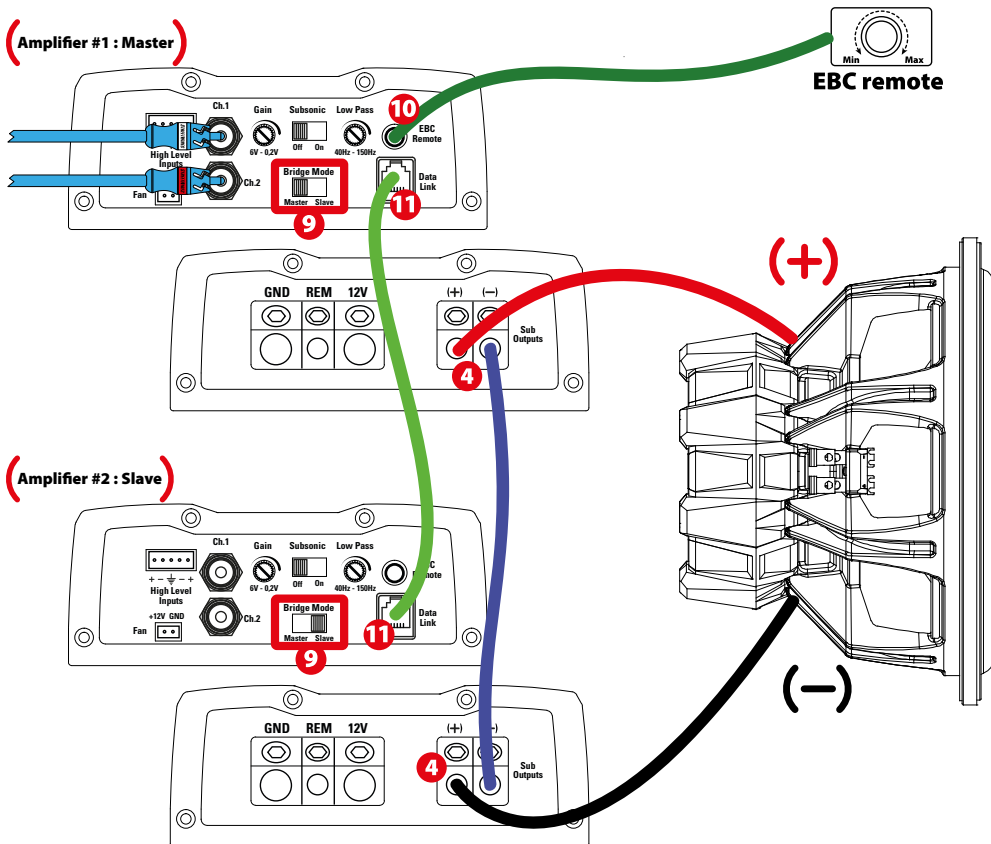

● Instalare & Montare :

MTX recomandă ca noul amplificator să fie instalat de către un retailer autorizat MTX. Orice abatere de la instrucțiunile de instalare specificate poate provoca defecte grave la amplificator, difuzoare și / sau un sistem electric al vehiculului. Daunele provocate de instalarea necorespunzătoare nu sunt acoperite de garanție. Vă rugăm să verificați toate conexiunile înainte de pornirea sistemului !

1. Deconectați cablul negativ al bateriei vehiculului.
2. Stabiliți locul de montaj pentru amplificatorul MTX. Asigurați-vă ca este suficient spațiu pentru flux de aer pentru o răcire corespunzătoare. Marcați găurile de montare de la amplificator. Înainte de a găuri asigurați-vă că toate cablurile, conducte de benzina, conducte de frână și rezervorul de benzina sunt clare și nu vor interfera cu instalarea. Gauriți și montați amplificatorul MTX.

● Instalare & Montare :

3. Instalați un (+) cablu de alimentare pozitivă de la bateria vehiculului folosind un manșon de trecere sau o bușă pentru a evita deteriorarea cablului de mătăsă ascuțite la trecerea prin panou motor/habitaclu . Trageți cablul prin interiorul vehiculului și conectați-l la amplificator (12V) terminal. Nu conectați la baterie în acest moment.

Notă: Folosiți numai fir de grosime adecvată atât pentru conexiuni pozitive și negative.

4. Instalați un întrerupător de circuit sau siguranță la o distanță de 20cm de baterie. Acest lucru reduce în mod eficient riscul de deteriorare gravă pentru tine sau vehicul în cazul unui scurt-circuit sau accident. Asigurați-vă că întrerupătorul este oprit sau siguranța este scoasă din suportul de siguranțe până toate conexiunile sunt făcute. Acum conectați cablul de alimentare pozitiv la borna pozitivă a bateriei a bateriei.

5. Masa - Localizați un punct propriu pe șasiul vehiculului și eliminați toată vopsea, murdăria sau resturile pentru a descoperi o suprafață metalică curată. Atașați cablul de masă la acest punct de contact. Conectați capătul opus al firului de masă la (GND) terminalul de pe amplificator MTX.

6. Conectați un fir de la unitatea centrală la terminalul termoinalul Remote al amplificatorului MTX. În cazul în care unitatea centrală nu are un fir dedicat ""Remote"" puteți conecta firul la ieșirea de antena automată (Power Antenna).

7. Conectați cablurile RCA de la unitatea centrală la intrările RCA ale amplificatorului MTX. Rulați toate cablurile de semnal la distanță de cablurile electrice a vehiculului, calculatoare și cabluri de alimentare. În cazul în care cablurile electrice trebuie să fie traversate faceți acest lucru la un unghi de 90 °. Folosiți numai cabluri RCA de înaltă calitate, pentru a reduce zgomotul și parazitii în sistem

8. Conectați-vă boxe la bornele difuzoarelor amplificatorului MTX folosind cabluri de dimensiune corespunzătoare

9. Verificați toate etapele de montaj anterioare, în special, cabluri și conexiuni de componente. După verificare, reconectați cablul negativ al bateriei vehiculului, porniți disjunctorul sau puneți siguranța în suportul de siguranță.

Notă: Nivelul Gain pe amplificator ar trebui să fie la minim (invers acelor de ceasornic), înainte de a continua cu reglajele.

● Troubleshooting :

| Problem | Cause | Solution |
|---|--|---|
| LED oprit | Nu exista conexiune 12V+ pe Remote Control Nu exista conexiune 12V+ Masa insuficienta Siguranta arsa Amplificator ars | Alimentati + 12V la borna Alimentati + 12V la borna Verificati conexiunea la masa Inlocuiti siguranta si verificati cauza Consultati Service |
| LED -urile palpaie rosu | Impedanta difuzoare prea mica Amplificatorul este in protectie termica Tensiune intrare prea mare sau prea mica | Inlocuiti difuzoarele Asteptati pana se raceste amplificatorul Verificati bateria si alternatorul vehiculului |
| LED-urile sunt aprinse rosu dar nu exista semnal, | Volum in unitatea centrala oprit Conexiunile la difuzoare nu sunt facute Volumul amplificatorului este la minim Percosor de sunet oprit Toate difuzoarele arse | Cresteti volumul in unitatea centrala Efectuati conexiunea la difuzoare Cresteti volumul amplificatorului Porniti procesorul de sunet Inlocuiti difuzoarele |
| iesire distorsionata | Volum prea mare Volum amplificator prea mare | Scadeti volumul din unitatea centrala Scadeti volumul din amplificator |
| Balance inversat | Firele difuzoarelor inversate Cabluri RCA inversate | Inversati firele difuzoarelor Inversati intrarile RCA |
| Bass slab | Difuzoare defazate Nu folositi subwoofer MTX | Conectati difuzoarele in aceeași faza Achizitionati un subwoofer MTX |
| Sigurante arse | Nivel de iesire prea mare Amplificator defect | Scadeti volumul Consultati Service |

● Informatii si contact :



<https://www.facebook.com/MTXEurope>



<https://twitter.com/MTXEurope>



<http://www.mtxaudio.eu>

MTX is proud to be an American Audio Company since 1971.



MITEK *Corporation*

Designed and Engineered by MTX in Phoenix - AZ, USA.
Assembled in Korea.

© 2016 Mitek. All rights reserved.

MTX is a registered trademark of Mitek.

Due to continual product development, all
specifications are subject to change without notice.

Mitek - MTX
4545 East Baseline Rd. Phoenix, AZ 85042, USA



www.facebook.com/MTXEurope



twitter.com/MTXEurope



www.mtxaudio.eu