



**INTERFACCIA PER SENSORI DI PARCHEGGIO ORIGINALI**  
*INTERFACE FOR ORIGINAL PARKING-SENSORS*  
*INTERFACE POUR CAPTEURS DE RECUIL D'ORIGINE*  
*INTERFACE FÜR ORIGINAL-PARKSENSOREN*  
*INTERFAZ POR SENSORES DE APARCAMIENTOS ORIGINALS*

**PEUGEOT 207 - 307 - 407 - 807 '05> - 3008 - 5008**  
**CITROEN C4 - C5 '05> - C8 - C4 Picasso**  
**BMW s. 1 (E82-E87-E88) - s. 3 (E90-E91-E92-E93)**  
**s. 5 (E60-E61) - s. 7 (E65-E66) - x1**  
**LAND ROVER Freelander II**

***Istruzioni di montaggio***  
*Instructions manual*  
*Instructions de montage*  
*Montageanleitung*  
*Instrucciones para el montaje*

**6/946**

**Leggere attentamente le istruzioni al fine di familiarizzare con tutti i controlli.**  
*Carefully read the Instructions in order to get familiar with the various control keys.*  
*Lire les Instructions avec attention, afin de familiariser avec les touches de commande.*  
*Anweisungen aufmerksam durchlesen und sich gut mit den Kontroll-Knöpfen auseinander setzen.*  
*Leer atentamente las instrucciones con el fin de familiarizarse con todos los controles.*

- I** Dispositivo elettronico che permette di mantenere i sensori di parcheggio posteriori originali, quando si sostituisce l'autoradio originale.
- GB** *This Electronic device allows to maintain the original rear parking-sensors when the original car-radio is replaced.*
- FR** *Ce dispositif électronique permet de garder les avertisseurs arrière de recul d'origine quand l'autoradio d'origine est remplacé.*
- D** *Mit Hilfe dieses elektronischen Geräts lassen sich die rückwärtigen Original-Parksensoren beibehalten, selbst wenn das Original-Autoradio entfernt wird.*
- E** *Dispositivo electrónico que permite mantener la funcionalidad de los sensores de estacionamiento traseros de origen, cuando se sustituye la autoradio de origen del coche.*

## **ISTRUZIONI DI MONTAGGIO - MOUNTING INSTRUCTIONS - INSTRUCTIONS DE MONTAGE MONTAGE-ANWEISUNGEN - INSTRUCCIONES PARA EL MONTAJE**

- I**
- 1) Togliere le chiavi dal quadro e smontare la autoradio.
  - 2) Effettuare i collegamenti, con l'inserimento del connettore nella centralina il led lampeggerà con colore rosso. Un programma ad auto apprendimento eseguirà la selezione del corretto protocollo. A selezione avvenuta, il led si illuminerà di colore verde.
  - 3) Individuare e posizionare il buzzer all'interno della vettura.  
**RESET DISPOSITIVO** - Premere il tasto PRG fino a quando led verde si spegnerà. Il dispositivo sarà pronto per la nuova programmazione.
- GB**
- 1) *Take ignition-key away from dashboard and demount the car-radio.*
  - 2) *Effect the connections by introducing the connector into the Central-Unit; the Led will flash RED. A self-teaching programme will select the necessary protocol. Once the protocol has been set, the Led will turn GREEN.*
  - 3) *Find and position the Buzzer inside the car.*  
**RE-SETTING** - *Press the PRG-key until the GREEN Led switches-off. The device is now ready for a new programming-process.*
- FR**
- 1) *Eliminer la clé de démarrage du tableau de bord et démonter l'autoradio.*
  - 2) *Effectuer les raccordements en insérant le connecteur dans l'unité centrale, le Led clignotera en rouge. Un programme d'auto apprentissage fera la sélection du protocole correcte. Une fois la sélection terminée, le Led s'illuminera en vert.*
  - 3) *Trouver et positionner le Buzzer à l'intérieur de la voiture.*  
**RESET DISPOSITIF** - *Faire pression sur la touche PRG jusqu'à l'extinction du led vert. Le dispositif est prêt pour la nouvelle programmation.*
- D**
- 1) *Zündschlüssel vom Armaturenbrett entfernen und autoradio ausbauen.*
  - 2) *Die Verbindung wird hergestellt, indem man den Verbinder in die Zentral-Einheit einsteckt. Das Led with nun ROT blinken. Ein selbst-lernendes Programm wird nun das notwendige Protokoll wählen. Sobald dieses Protokoll feststeht, schaltet das Led auf GRÜN.*
  - 3) *Buzzer ausfindig machen und im Wagen-Innenraum verstauen.*  
**RESET** - *PRG-Taste so lange gedrückt halten, bis das GRÜNE Led erlischt. Das Gerät ist nun für eine neue Programmierung bereit.*
- E**
- 1) *Quitar la llave del cuadro y desmontar la autoradio.*
  - 2) *Efectuar las conexiones. Introduciendo el conector en la centralita el Led parpadeará de color rojo. Un programa de auto aprendizaje ejecutará la adquisición de los datos del correcto protocolo. Si la selección ha tenido éxito, el Led se pondrá de color verde.*
  - 3) *Ubicar el zumbador en el interior del coche.*  
**RESET** - *Pulse la PRG hasta verde llevado se apagarán. El dispositivo estará listo para el nuevo período de programación.*

**SCHEMA DI COLLEGAMENTO - CONNECTION SCHEME - SCHÉMA DE BRANCHEMENT  
ANSCHLUSS-PLAN - ESQUEMA DE CONEXION**

## BMW

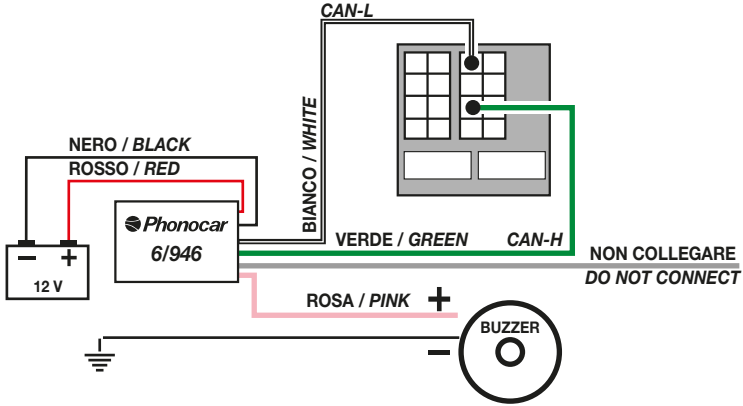

## CITROËN PEUGEOT

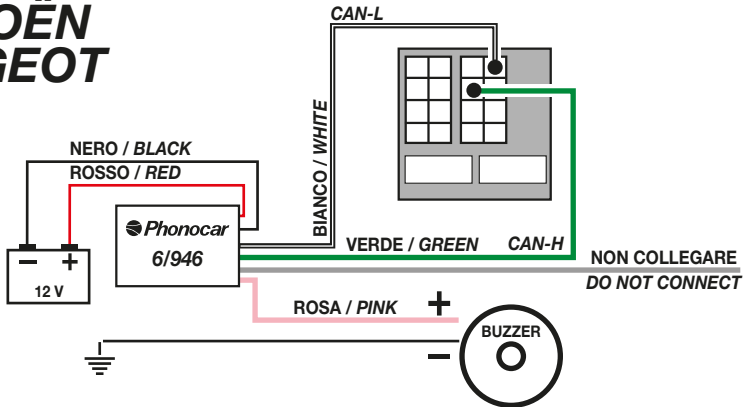

## LAND ROVER FREELANDER II

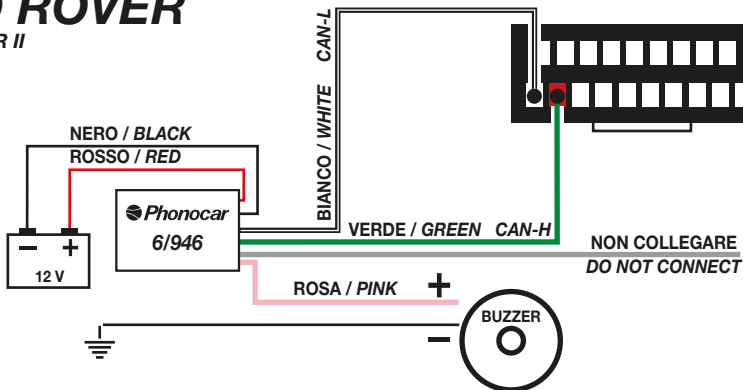



**ATTENZIONE:** I collegamenti e l'installazione devono essere effettuati da personale formato e informato. • Sistemare i cavi in modo che non vengano piegati o compressi da parti metalliche taglienti. • Non installare in luoghi umidi o polverosi.

**IMPORTANT:** Installation and Connections need to be carried out by trained and well-informed personnel. • Place the cables in such a way to avoid that they get folded or compressed by sharp metal pieces. • Do not install in humid or dusty locations.

**IMPORTANT:** L'Installation et les Connexions doivent être effectuées par du personnel spécialisé et bien informé sur le produit. • Placer les câbles de manière à éviter leur plissement ou tranchement par des parties métalliques. • Ne pas installer dans des endroits humides ou poussiéreux.

**WICHTIG:** Installation und Verbindungen müssen vom gut informierten Fachmann vorgenommen werden. • Kabel fernhalten von scharfkantigen Metall-Teilen, um ihr Verknicken oder Abtrennen zu vermeiden. • Nicht an feuchten oder staubigen Montagestellen installieren.

**ATENCION:** Las instalaciones y las conexiones tienen que ser efectuadas por personal especializado y formado. Colocar los cables con especial cuidado evitando de doblarlos, o comprimirlos.

**AVVERTIMENTI:** Non smontare o modificare l'apparecchio. • Utilizzare il prodotto in veicoli con batteria da 12V. • Usare fusibili di ricambio dell'ampereggio corretto. • Eseguire correttamente i collegamenti. • Evitare che i cavi si impiglino agli oggetti circostanti.

**ATTENTION:** Do NOT open or modify the appliance. • Use the product only on vehicles having a 12V-battery. • Make sure replacement fuses have the correct Amp.-value. • Make sure the connections are carried out correctly. • Avoid that the cables get imprisoned by nearby objects.

**AVERTISSEMENTS:** Ne pas ouvrir ou modifier l'appareil. • Utiliser le produit exclusivement sur des véhicules avec une batterie à 12V. • Utiliser des fusibles de rechange avec les Ampères corrects. • Effectuer les connexions de manière correcte. • Eviter que les câbles puissent s'accrocher aux objets voisins.

**BESONDERE HINWEISE:** Das Gerät niemals auseinander nehmen oder Änderungen vornehmen. • Das Produkt nur auf Fahrzeugen verwenden, die über eine 12V-Batterie verfügen. • Beim Austauschen der Sicherungen immer auf den korrekten Ampere-Wert achten. • Elektro-Verbindungen korrekt vornehmen und kontrollieren. • Sicherstellen, dass sich die Kabel nicht an naheliegenden Gegenständen verhängen können.

**SE ADVIERTE DE:** No desmontar o modificar el aparato. • Utilizar este aparato en vehículos con batería de 12 Voltios. • Usar fusibles de recambios con el amperaje correcto. • Ejecutar correctamente las conexiones. • Evitar que los cables se enganchen con los objetos cercanos.

