



ESPOSITORE AUTORADIO

*CAR-RADIO DISPLAYER
PRESENTOIR AUTORADIO
AUTORADIO-STÄNDER
EXPOSITOR AUTORADIO*

COD. - RÉF. 89955
BASE / BASIS

COD. - RÉF. 89956
MODULO / MODULE / MODUL 2DIN

COD. - RÉF. 89957
MODULO / MODULE / MODUL ISO

***ISTRUZIONI DI MONTAGGIO
MOUNTING INSTRUCTIONS
INSTRUCTIONS DE MONTAGE
MONTAGE-ANLEITUNGEN
INSTRUCCIONES PARA EL MONTAJE***

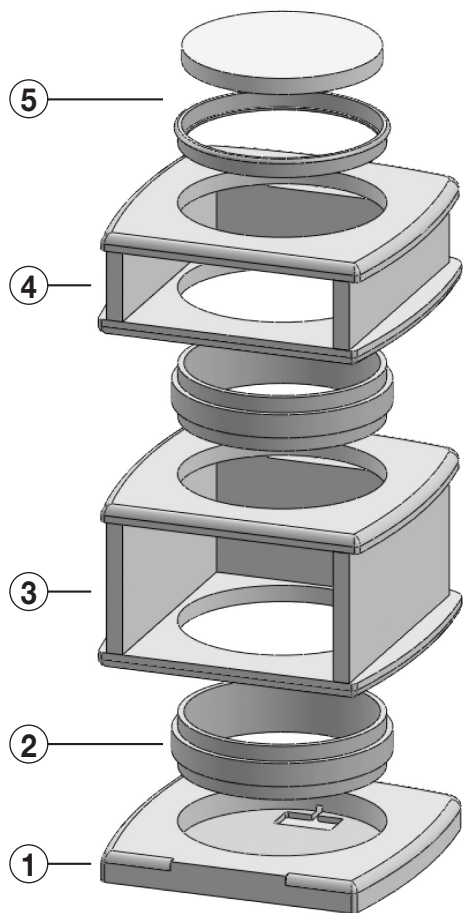

- 1 Base con alimentatore
- 2 Distanziale
- 3 Box per autoradio 2 DIN
- 4 Box per autoradio ISO
- 5 Chiusura foro ultimo box

- 1 Basis with current-device
- 2 Spacer
- 3 Case for 2 din-car-radio
- 4 Case for iso-car-radio
- 5 Hole-cover for top-case

- 1 Base avec alimentateur
- 2 Espaceur
- 3 Box pour autoradio 2 DIN
- 4 Box pour autoradio ISO
- 5 Fermeture trou dernier box

- 1 Basis mit Netzteil
- 2 Abstandstück
- 3 Kasten für 2DIN-Autoradio
- 4 Kasten für ISO-Autoradio
- 5 Loch-Abdeckung für obersten Kasten

- 1 Base con alimentador
- 2 Espaciadores
- 3 Hueco para autoradio 2 DIN
- 4 Hueco para autoradio ISO
- 5 Cierre orificio último hueco

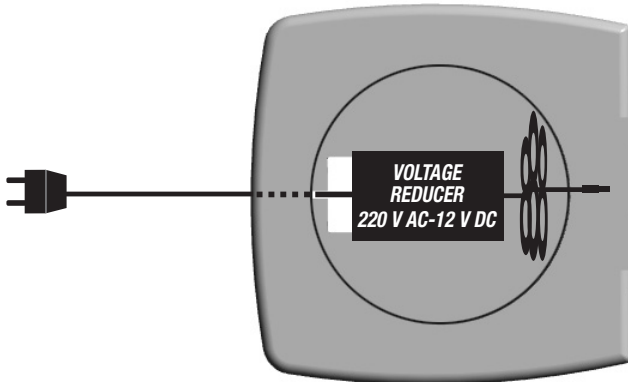

INSTALLAZIONE AUTORADIO

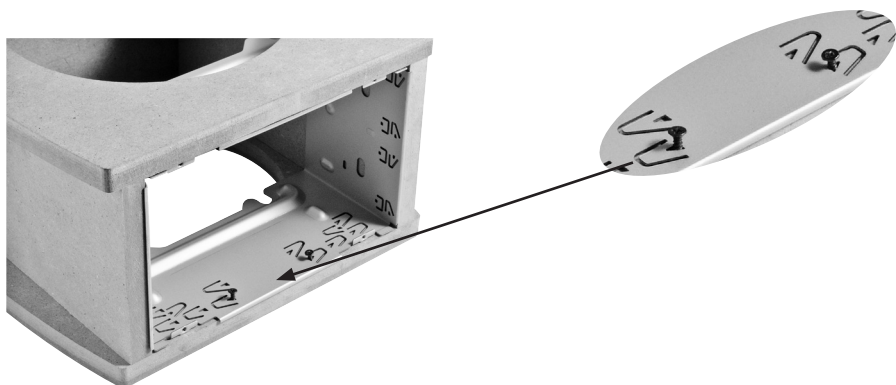

- L'autoradio è fornita con gabbia 2ISO. Fissare tramite le 4 viti in dotazione.
- Car-radio comes complete with 2iso-holder. Fix with the supplied 4 screws.
- L'autoradio est fourni avec la cage 2ISO. Le fixer moyennant les 4 vis offertes
- Autoradio komplett mit 2ISO-Halterung. Mittels beigelegten 4 Schrauben befestigen.
- El autoradio se suministra de jaula 2ISO. Fijar mediante 4 tornillos en dotación.

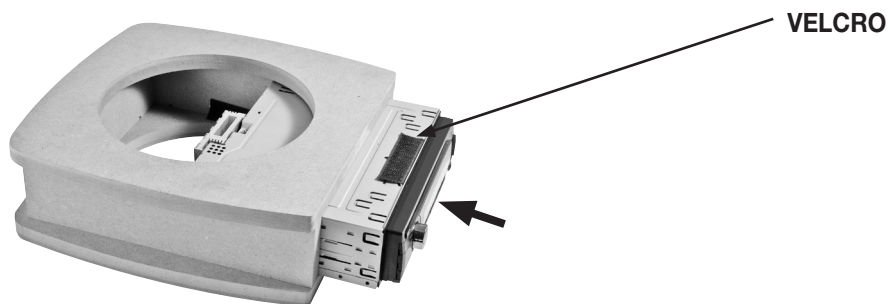

- L'autoradio deve essere inserita con la gabbia. Applicare il velcro fornito in dotazione e inserire facendo pressione.
- Introduce car-radio complete with its holder. Apply the supplied fixation-strap and introduce by pressing.
- L'autoradio doit être inséré avec la cage. Mettre le velcro offert et insérer en faisant pression.
- Autoradio mitsamt der Halterung eingeben. Beigelegten Befestigungs-Streifen anbringen und durch Fingerdruck eingeben.
- El autoradio tiene que ser introducido con la jaula. Aplicar el velcro que se suministra en dotación e introducir haciendo presión.