

since 1988

**AUDIO**  
**SYSTEM**

*the sound*

# HIGH-PERFORMANCE CAR-AMPLIFIER

BEDIENUNGSANLEITUNG

**EX SERIES**  
BY AUDIO SYSTEM



X-80.6

X-170.4

CE

**Herzlichen Glückwunsch zum Erwerb Ihrer neuen X-SERIES Endstufe.**

**WICHTIG:** Bevor Sie Ihren Hochleistungsverstärker installieren, lesen sie die Bedienungsanleitung sorgfältig durch und beachten Sie die Anweisungen bezüglich Anschluss und Einbau auf das Genaueste.

**ACHTUNG:** Beachten Sie die Vorschriften und Hinweise Ihres Automobilherstellers.

**Wichtig:** Ihr Kaufbeleg dient als Garantienachweis für etwaige Reparaturen oder Austausch. Bewahren Sie Ihren Kaufbeleg, Bedienungsanleitung und Originalverpackung auf.

**Achtung:** Der Gebrauch von Musikanlagen kann das Hören von wichtigen Verkehrsgeräuschen behindern und dadurch während der Fahrt Gefahren auslösen.

**AUDIO SYSTEM GERMANY** übernimmt keine Verantwortung für Gehörschäden, körperliche Schäden oder Sachschäden, die aus dem Gebrauch oder Missbrauch seiner Produkte entstehen. Wir empfehlen Ihnen, die Installation von einer Fachwerkstatt (Einbauspezialist) vornehmen zu lassen, da ein fachgerechter Einbau und Anschluss die Voraussetzung für ein klanglich perfektes Ergebnis ist.

---

## **X-80.6**

- 6-Kanal Hochleistungsverstärker im Class-AB Betrieb mit SMD Technologie
- MOS-FET PVM Netzteil
- Laststabil bis 2 Ohm Stereo pro Kanal und 4 Ohm im gebrückten Modus
- Variabler schaltbarer Tiefpassfilter von 45 bis 4500 Hz
- Variabler schaltbarer Hochpassfilter von 20 bis 4500 Hz
- Variabler schaltbarer Bandpassfilter von 20 bis 500 Hz und von 45 bis 4500 Hz (LPF)
- 3-Wege Vollaktiv-Modus möglich
- **FSA** (Front Stage Adjuster) für analoge Phasenkorrektur auf dem linken vorderen Kanal
- Hochpegeleingang (für Originalradio) mit automatischem Einschalten der Endstufe
- Sehr schnelle und korrekte, stufenlos regelbare Musikerkennung
- Extrem weitreichende Eingangsempfindlichkeit von 0,2 V bis 8 V
- Sicherheitssystem (MWPC) gegen Überhitzung, Überspannung und Kurzschluss
- Betriebsspannung von 10 ~ 16 V
- Massiver Aluminium-Kühlkörper inklusive 3-stufiges ON TOP Lüftungssystem
- Kabelfernbedienung **RTC** (optional)

---

## **X-170.4**

- 4-Kanal Hochleistungsverstärker im Class-AB Betrieb mit SMD Technologie
- MOS-FET PVM Netzteil
- Laststabil bis 2 Ohm Stereo pro Kanal und 4 Ohm im gebrückten Modus
- Variabler schaltbarer Tiefpassfilter von 50 bis 4000 Hz
- Variabler schaltbarer Hochpassfilter von 20 bis 4000 Hz
- Variabler schaltbarer Bandpassfilter von 20 bis 500 Hz und von 50 bis 3500 Hz (LPF)
- 2-Wege Vollaktiv-Modus möglich
- **FSA** (Front Stage Adjuster) für analoge Phasenkorrektur auf dem linken vorderen Kanal
- Hochpegeleingang (für Originalradio) mit automatischem Einschalten der Endstufe
- Sehr schnelle und korrekte, stufenlos regelbare Musikerkennung
- 2- oder 4-Kanal-Eingangsmodus schaltbar
- Extrem weitreichende Eingangsempfindlichkeit von 0,2 V bis 8 V
- Sicherheitssystem (MWPC) gegen Überhitzung, Überspannung und Kurzschluss
- Betriebsspannung von 10 ~ 16 V
- Massiver Aluminium-Kühlkörper inklusive 3-stufiges ON TOP Lüftungssystem
- Kabelfernbedienung **RTC** (optional)

## X-80.6 / X-170.4

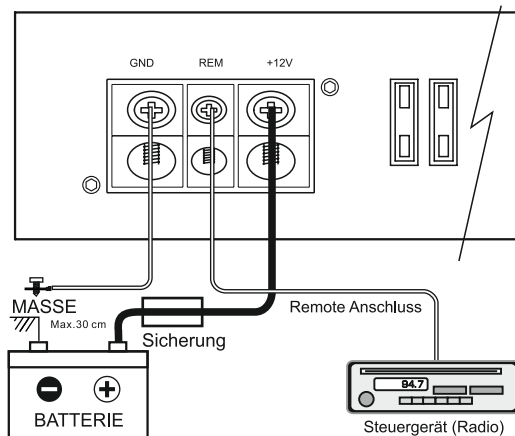

### 1. Trennen der Stromversorgung

Klemmen Sie zuallererst die Stromversorgung des Fahrzeuges ab. Dies geschieht am Besten, indem das Massekabel von der Batterie entfernt wird.

### 2. Masseanschluss:

Verbinden Sie den GND (Ground) Anschluss der Endstufe mit der Fahrzeugkarosserie. Halten Sie dieses Kabel so kurz wie möglich (maximal 50 cm) und verwenden Sie einen ausreichenden Querschnitt (20-35 mm<sup>2</sup>). Stellen Sie sicher, dass die Verbindung mit der Karosserie farb-, schmutz- und staubfrei ist.

### 3. +12 V Stromanschluss:

Der +12 V Anschluss der Endstufe ist mit dem Versorgungskabel über eine Sicherung direkt an die Autobatterie anzuschließen. Zu beachten gilt, dass die Kabellänge von Sicherungshalter zur Autobatterie maximal 30 cm betragen darf. Voraussetzung für ein einwandfreies Funktionieren der Endstufe ist ein qualitativ hochwertiger Sicherungshalter sowie ausreichende Kabelquerschnitte (20-35 mm<sup>2</sup>). Diese Sicherung schützt das Gerät und das Fahrzeug vor möglichen Kurzschlüssen im Netzkabel.

### 4. Remote Anschluss:

Verbinden Sie den REM-Anschluss der Endstufe mit dem Remoteausgang (12 V Schaltung für Verstärker oder automatische Antenne) des Steuergerätes. Verwenden Sie hierfür ein 0,5 - 1,5 mm<sup>2</sup> Stromkabel.



**Achtung**



**Folgende Hinweise sind bei der Installation Ihres Verstärkers zu beachten:**

- Sorgen Sie für eine professionelle Befestigung. Achten Sie darauf, dass keine elektrischen Kabel, Benzintank, hydraulische Bremsleitungen oder andere Komponenten beschädigt werden.
- Es muss ausreichende Kühlung sowie Luftzirkulation vorhanden sein. Vermeiden Sie die Montage in zu kleinen abgeschlossenen Gehäusen oder in der Nähe von wärmeabstrahlenden Teilen.
- Schützen Sie die Endstufe vor Flüssigkeiten, Nässe, Hitze und Fremdkörpern sowie vor weiteren äußeren Einflüssen.
- Der Verstärker ist nur in Kraftfahrzeuge mit einer 12 V Versorgungsspannung einzubauen.
- Die Stromversorgungskabel dürfen niemals mit anderen Zuleitungskabeln der KFZ Benzinleitungen, Lüftermotoren, Brandkontrollmodulen etc. verlegt werden.
- Um Störungen im Musiksinal zu vermeiden, müssen die Signalkabel (Cinchkabel) sowie die Lautsprecherkabel von den Stromkabeln weit entfernt verlegt werden.
- Die Anschlusskabel Ihrer Endstufe sind so zu verlegen, dass keine Klemm-, Quetsch-, oder Bruchgefahr besteht.

**X-80.6**

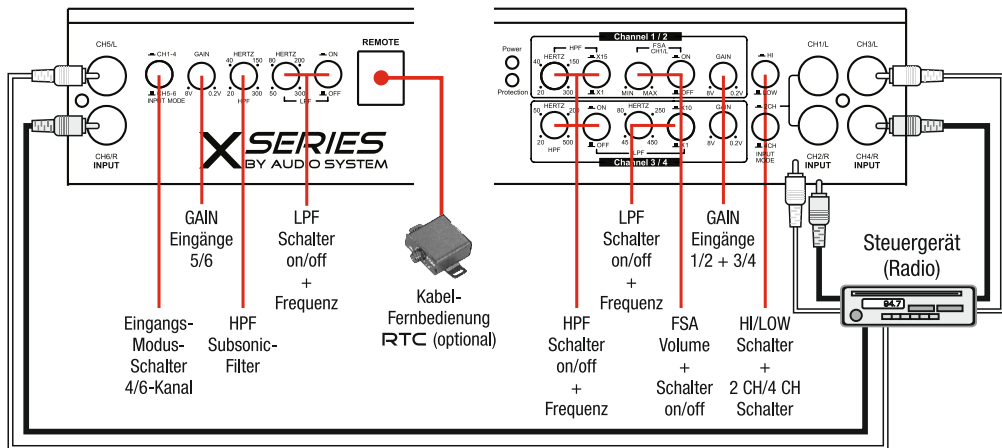

**X-170.4**

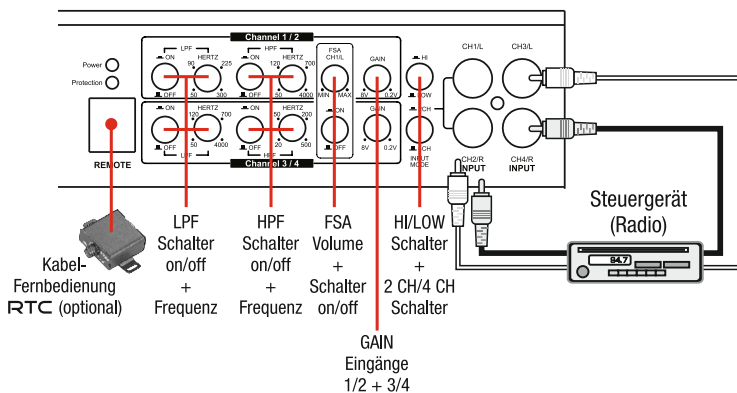

Die **X SERIES** Verstärker besitzen RCA-Eingänge, welche durch Cinchkabel mit den Vorverstärker-Ausgängen des Steuergerätes verbunden werden. Wenn dies nicht möglich ist (meist bei einem Originalradio, OEM) können die Lautsprecherausgänge des Autoradios direkt auf die RCA/Cinch-Eingänge des Verstärkers angeschlossen werden. Der Input Mode muss hierbei auf "HI" umgeschaltet werden. **Wichtig** ist, dass die Gain-Regler zuerst auf Minimum eingestellt und bei Inbetriebnahme vorsichtig hochgedreht werden. Dabei wird die Endstufe automatisch eingeschaltet, wenn ein Signal anliegt. Als Zubehör kann im Fachhandel das Adapterkabel **HLAC** und **RCA HI** erworben werden. Mit Hilfe der variablen Hochpassfilter (HPF), Tiefpassfilter (LPF), FSA (Front Stage Adjuster - analoges Time Delay auf Kanal 1) und des Gain-Reglers kann man die Endstufe auf seinen Hörgeschmack, auf die Gegebenheiten im Fahrzeug und auf die Lautsprecher individuell einstellen. Bei beiden Endstufen ist auch eine Vollaktiv-Lösung möglich. Optional können Sie eine Kabelfernbedienung **RTC** anschließen, um den Ausgangspegel der Kanäle 3 + 4 (**X-170.4**) bzw. Kanäle 5 + 6 (**X-80.6**) zu regeln (LP muss eingeschaltet sein). **AUDIO SYSTEM GERMANY** empfiehlt Ihnen diesbezüglich Ihren Verstärker von einem Fachbetrieb, Fachhändler oder einem Fachmann auf Ihre Bedürfnisse einstellen zu lassen.

## X-80.6

### Mono-Betrieb

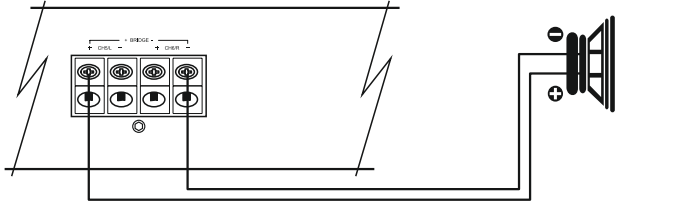

Lautsprecher-  
impedanz  
4 ~ 8 Ohm

### Stereo-Betrieb

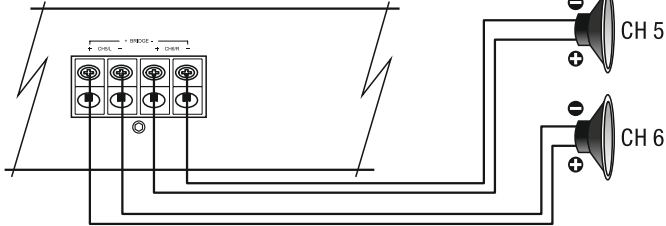

Lautsprecher-  
impedanz  
2 ~ 8 Ohm

### Voll-Aktiv-Betrieb

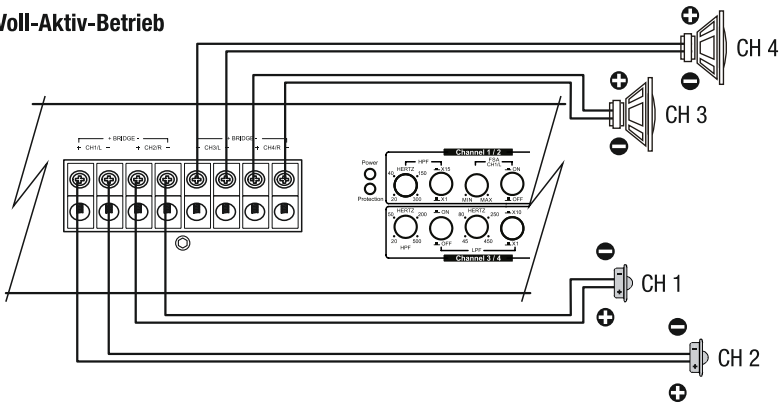

Lautsprecher-  
impedanz  
2 ~ 8 Ohm

Bei Voll-Aktiv-Betrieb müssen die Hochpass- und Tiefpassfilter passend zu den verwendeten Hoch- und Mitteltönern eingestellt werden. **Fragen Sie hierzu Ihren Fachhändler.**

**X-170.4**

**4-Kanal Stereo-Betrieb**

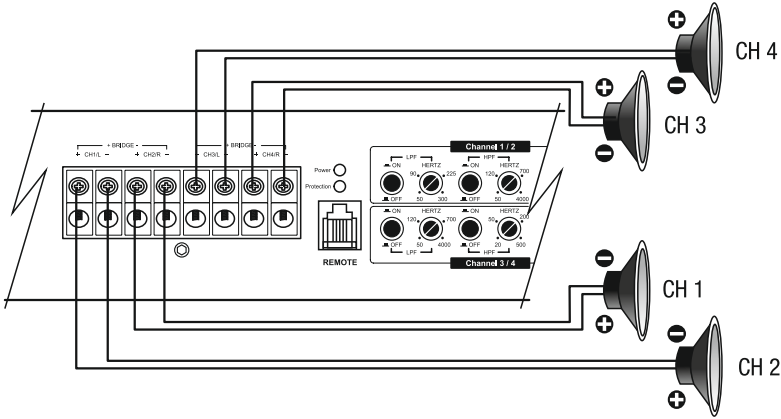

Lautsprecher-  
impedanz  
1 ~ 8 Ohm

**Stereo + Mono-Betrieb**

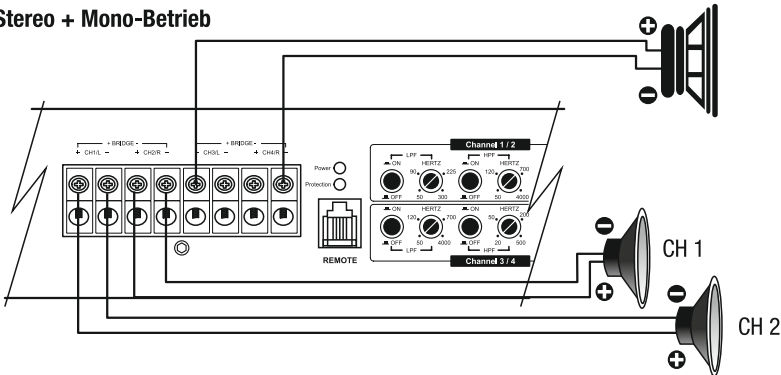

CH 3/4 Mono  
Subwoofer  
2 ~ 4 Ohm

Lautsprecher-  
impedanz  
1 ~ 8 Ohm

**Voll-Aktiv-Betrieb**

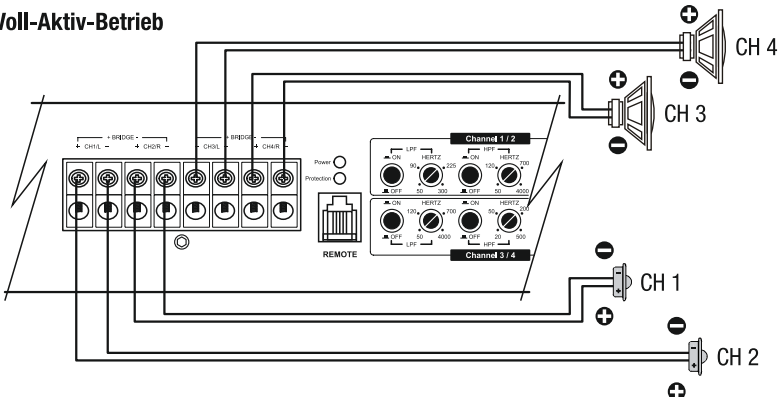

Lautsprecher-  
impedanz  
1 ~ 8 Ohm

Bei Voll-Aktiv-Betrieb müssen die Hochpass- und Tiefpassfilter passend zu den verwendeten Hoch- und Mitteltönern eingestellt werden. **Fragen Sie hierzu Ihren Fachhändler.**

Dieser Hochleistungsverstärker verfügt über ein effizientes Sicherheitssystem (MWPC) gegen Überhitzung, Überspannung, Kurzschluss und vor Gleichspannung am Lautsprecher Ausgang. Bei einem Fehler leuchtet die Protection-LED rot auf. Zur Überprüfung des Problems drehen Sie zunächst die Lautstärke des Steuergerätes herunter und schalten Sie dieses ab.

Endstufe schaltet nicht ein, keine LED leuchtet.	<ul style="list-style-type: none"> <li>- Massekabel fachgerecht angeschlossen?</li> <li>- +12V Stromkabel fachgerecht angeschlossen?</li> <li>- Remotekabel fachgerecht angeschlossen?</li> <li>- Sicherungen eingesetzt bzw. in Ordnung?</li> <li>- Spannungen mit Messgerät am Verstärker prüfen.</li> </ul>
Endstufe kein Ton, POWER-LED leuchtet grün.	<ul style="list-style-type: none"> <li>- Cinchkabel in Ordnung und fachgerecht angeschlossen?</li> <li>- Lautsprecher fachgerecht angeschlossen?</li> <li>- Steuergerät in Ordnung?</li> </ul>
Endstufe eingeschaltet, PROTECTION-LED leuchtet rot.	<ul style="list-style-type: none"> <li>- Endstufe zu heiß?</li> <li>- Kurzschluss am Lautsprecher Ausgang?</li> <li>- Kurzschluss eines Lautsprecherkabels mit dem Auto-Chassis (Masse)?</li> <li>- Zu hohe Eingangsspannung (z. B. defekte Lichtmaschine)?</li> </ul>
Überhitzung (Rote PROTECTION-LED leuchtet bei eingeschalteter Endstufe)	<ul style="list-style-type: none"> <li>- Impedanz der Lautsprecher in Ordnung?</li> <li>- Fehler an den Lautsprechern?</li> <li>- Ausreichende Belüftung der Endstufe?</li> </ul> <p><b>! ACHTUNG ! Der Verstärker schaltet automatisch nach der Abkühlung wieder ein!</b></p>
Endstufensicherung defekt.	<ul style="list-style-type: none"> <li>- Masse fachgerecht angeschlossen?</li> <li>- Impedanz der Lautsprecher in Ordnung?</li> </ul> <p><b>! ACHTUNG ! Beim Wechseln der Sicherungen muss gleichwertiger Ersatz verwendet werden!</b></p>
Lautstärke zu gering oder verzerrt.	<ul style="list-style-type: none"> <li>- Eingangsregler "GAIN" am Steuergerät angepasst?</li> <li>- Ausgangspegel des Steuergerätes in Ordnung?</li> <li>- Fehler an den Lautsprechern?</li> <li>- Lautsprecherkabel überprüft?</li> <li>- Übertragungsbereich der Frequenzen überprüft? (Im Steuergerät, Verstärker, DSP, Soundprozessor, Equalizer, passive Frequenzweiche, usw)</li> </ul>
Störgeräusche in den Lautsprechern.	<ul style="list-style-type: none"> <li>- Masseverbindung fachgerecht angeschlossen?</li> <li>- Kurzschluss der Lautsprecherkabel mit Masse (Auto)?</li> <li>- Cinchkabel (RCA) und/oder Lautsprecherkabel zu nahe am Stromversorgungskabel verlegt?</li> <li>- Cinchmasse (RCA) des Steuergerätes in Ordnung?</li> </ul>



## ACHTUNG



Sollte der Verstärker nach der Überprüfung der Fehlerliste nicht funktionieren, wenden Sie sich an Ihren Fachhändler!

Für Garantieleistungen / Reparaturen **mus**s die Originalrechnung beigelegt werden!

**Ein Öffnen der Endstufe führt in jedem Fall zum Garantieverlust!**

**6-CHANNEL AMPLIFIER****X-80.6**

Betriebsspannung	10 -16 V
Ausgangsleistung bei 14,4 V	
-RMS Leistung @ 4 Ohm Stereo	4x 80 W + 2x 150 W
-RMS Leistung @ 2 Ohm Stereo	4x 120 W + 2x 250 W
-RMS Leistung @ 4 Ohm gebrückt	2x 240 W + 1x 500 W
Signalrauschabstand	>90 dB
Tiefpassfilter	45 Hz ~ 4500 Hz
Hochpassfilter / Subsonic Filter	20 Hz ~ 4500 Hz
Übertragungsfrequenz	10 Hz ~ 80 KHz (+/-1dB)
Klirrfaktor an 4 Ohm bei 1/2 Nennleistung	< 0.02%
Kanaltrennung	75 dB
Sicherung	3x 30 A
Eingangsempfindlichkeit	200 mV ~ 8V (+/- 5%)
Abmessung	420(L)x 50(H)x 185(W)mm

---

**4-CHANNEL AMPLIFIER****X-170.4**

Betriebsspannung	10 -16 V
Ausgangsleistung bei 14,4 V	
-RMS Leistung @ 4 Ohm Stereo	4x 170 W
-RMS Leistung @ 2 Ohm Stereo	4x 300 W
-RMS Leistung @ 1 Ohm Stereo	4x 490 W
-RMS Leistung @ 4 Ohm gebrückt	2x 600 W
-RMS Leistung @ 2 Ohm gebrückt	2x 980 W
Signalrauschabstand	> 90 dB
Tiefpassfilter	20 Hz ~ 4000 Hz
Hochpassfilter / Subsonic Filter	50 Hz ~ 4000 Hz
Übertragungsfrequenz	10 Hz ~ 95 KHz (+/-1dB)
Klirrfaktor an 4 Ohm bei 1/2 Nennleistung	< 0.018%
Kanaltrennung	75 dB
Sicherung	5x 30 A
Eingangsempfindlichkeit	200 mV ~ 8V (+/- 5%)
Abmessung	580(L)x 50(H)x 185(W)mm



AUDIO SYSTEM GERMANY  
FALLTORSTRASSE 6 - 76707 HAMBRÜCKEN

DESIGNED AND ENGINEERED BY AUDIO SYSTEM GERMANY