

OWNER'S MANUAL

ENGLISH.DEUTSCH.ITALIANO.FRANÇAIS.
PORTUGUÊS.SVENSKA.POLSKI.TÜRK



WATERPROOF MARINE STEREO SERIES

With FM/AM,USB input and AUX input

WATERPROOF MARINE STEREO SERIES

Waterproof stereo receiver with FM/AM,
USB input and AUX input



OWNER'S MANUAL

Before connecting and operating this unit, please read the manual carefully and keep it for future reference.

NOTE: Specifications and design are subject to change without notice for further improvement.

CONTENT

1. Basic operation.....	2
2. Radio operation.....	3
3. USB/MP3 operation.....	3
4. Installation and Wiring.....	4
5. Specifications	6
6. Troubleshooting	7

Main Features:

AM/FM
USB input
AUX input
40w×4 Amplifier

About Installation

Installation of Marine audio components requires experience with a variety of mechanical and electrical procedures. Even though this Manual provides general installation and operation instructions for your new Marine audio Player, it does not show the exact methods which may be required for your particular installation.

Care and Maintenance

Clean the player with a slightly damp, soft cloth using household glass cleaner. Do not use solvents such as benzene, thinner, or commercially available cleaners.

From time to time, inspect the connections on the rear of the unit for corrosion and correct as needed.

1. BASIC OPERATION

1. POWER Button

- Press the button to turn power on.
- Press the button to mute the audio output.
- Press and hold the button to turn power off.

2. VOL+ Button

Press VOL + Button to increase the volume.

3. VOL- Button

Press VOL button to decrease the volume.

4. ▼ Button

Press ▼ button to track down

5. ▲ Button

Press ▲ button to track up

6. BAND/ Button

- Press BAND button to switch between FM and AM in radio mode
- Press  button to play/pause in USB mode

7. MODE Button

Press MODE button to switch between FM/AM/USB/AUX IN

8. Bass/Treble/Balance

Press and hold MODE button for 2 seconds, and then press MODE button to switch between BAS/TRE/BAL

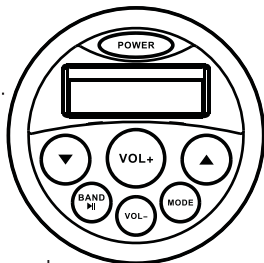

Bass Level

Use the VOLUME buttons to adjust the Bass level range from “-7” to “+7”. Default setting is “0”.

Treble level

Use the VOLUME buttons to adjust the Treble level range from “-7” to “+7”. Default setting is “0”.

Balance

Use the VOLUME buttons to adjust the Balance between the left and right speakers from “L7” (full left) to R7 (full right).

2. RADIO OPERATION

Press BAND button to switch between FM and AM.

Auto Seek tuning Up/Down: Press and hold any one of the ▲ ▼ buttons for more than 2 seconds to automatically seek next/previous strong station.

Manual Tuning Up/Down: Press ▲ ▼ buttons to seek stations up/down step by step.

3. USB/MP3 OPERATION

- Insert a USB stick, the unit will read the music files in the USB stick automatically.
- Press ▲ or ▼ button to play next/previous song.
- Press and hold ▲ or ▼ button more than 2 seconds to fast forward/backward the song.
- Press  button to pause/resume the current song.

4. INSTALLATION AND WIRING

WARNING!

Before install this unit onto any panel, ALWAYS ensure that there is sufficient clearance behind the panel, and that no wire harnesses, fuel lines, moving linkages, or any other critical components are exposed and damaged by the installation. NEVER risk damaging the hull when cutting your opening.

INSTALLATION

This unit is for use in places with a negative ground 12V power supply.

a. Before starting: Read these instructions carefully. Be sure to disconnect the battery “-” terminal before starting. This is to prevent short circuits during installation. The use of unauthorized parts can cause permanent damage to the unit. In order to avoid any interference, do not install the unit in the proximity of the engine compartment. Always check your wire connections to ensure proper installation before turning on the unit. Consult with your nearest dealer for proper installation or if common parts need to be used.

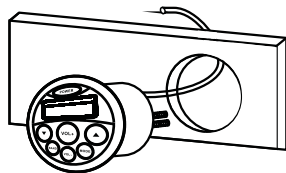

4

Mounting
Bracket

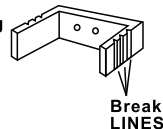

Break
LINES

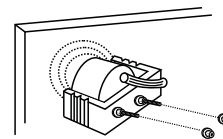

b. Installing

The unit should be mounted to a dry, clean and flat surface to assure that the seal condition is fully watertight. Please make sure that the installation location has enough room for installation. Enough mounting depth is needed to avoid cables to be damaged. The unit requires a 3inch diameter round hole. Cut the hole and install the unit into the hole as shown. Ensure the rear gasket is fully sealed to the mounting surface without distorting the unit. Use mounting bracket to fasten the back part of the unit with the location so as to avert the unit loose. If the mounting bracket proved to be too long, cut some breakaway segments accordingly.

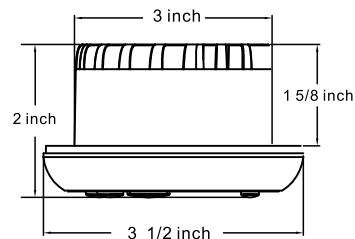

5

Wiring Diagram

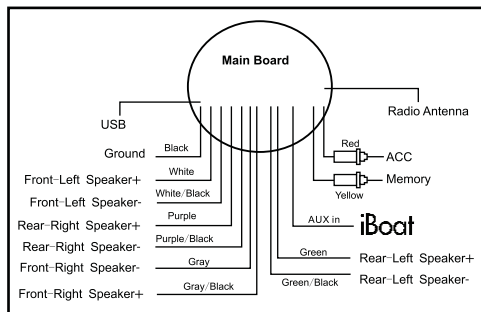

5.SPECIFICATIONS

AM/FM SECTION

- 1.Frequency RangeFM:87.5-108 MHz
AM: 522-1620 KHz
- 2.Intermediate Frequency10.7 MHz
- 3.Noise limit sensitivity < 5uV
- 4.Intermediate Frequency Rejection.....< 50dB

MP3 SECTION

- 1.S/N Ratio>55dB
- 2.Frequency response20-20KHz
- 3.A/D conversion filter16BIT

Audio and other SECTION

- Power Output4*40W
PowerDC 12V (Battery)
Load Impedance4-8ohms/channel

6.TROUBLESHOOTING

Problem	Cause	Solution
No power	1.Incorrect wiring 2.Fuse is blown	1.Re-check wiring 2.Replace fuse
No sound	1.Volume is too low 2.Speaker connection loose or wired incorrectly 3.Ouput blown	1.Increase volume 2.Double check connection and re-attach 3.Send unit in for repair
No reception	1.The antenna cable is not connected 2.The signals are too weak	1.Insert the antenna cable securely 2.Select a station manually
USB stick not reading	1.Music file is not MP3 format	1.Convert music file format into MP3 format
AUX input distortion	1.Volume may be up too much on external device	1.Lower volume on external device until distortion goes away
Media device does not work through USB jack	1.USB input only reads USB sticks	1.Play media device through auxiliary input

WASSERDICHTER MARINE-STEREO-SERIE

Wasserdichter Stereo-Empfänger mit FM/AM,
USB-Eingang und AUX-Eingang



BEDIENUNGSANLEITUNG

Vor dem Anschließen und der Inbetriebnahme dieses Gerätes lesen Sie bitte die Bedienungsanleitung sorgfältig durch und bewahren Sie sie zum späteren Nachschlagen auf.

HINWEIS: Technische Daten und Design können ohne vorherige Ankündigung für eine weitere Verbesserung geändert werden.

INHALT

1. Grundlegende Bedienung.....	2
2. Radiobetrieb.....	3
3. USB-/MP3-Betrieb.....	4
4. Installation und Verkabelung	4
5. Technische Daten	7
6. Fehlerbehebung.....	8

Hauptmerkmale:

AM/FM
USB-Eingang
AUX-Eingang
40 W x 4 Verstärker

Zur Installation

Die Installation von Marine-Audio-Komponenten erfordert Erfahrung mit einer Vielzahl mechanischer und elektrischer Verfahren. Selbst wenn dieses Handbuch allgemeine Installations- und Betriebsanleitungen für Ihren neuen Marine-Audio-Player enthält, zeigt es nicht die genauen Methoden, die für Ihren speziellen Installationsfall erforderlich sein könnten.

Pflege und Wartung

Reinigen Sie den Player mit einem leicht angefeuchteten, weichen Tuch und einem Haushaltsglasreiniger. Verwenden Sie keine Lösungsmittel wie Benzol, Verdüner oder handelsübliche Reinigungsmittel. Prüfen Sie von Zeit zu Zeit die Anschlüsse an der Rückseite des Gerätes je nach Bedarf auf Korrosion und Ordnungsmäßigkeit.

1. GRUNDLEGENDE BEDIENUNG

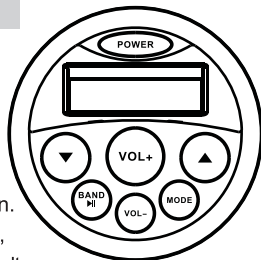

1. POWER Taste

- Drücken Sie die Taste, um die Stromversorgung einzuschalten.
- Drücken Sie die Taste, um die Audioausgabe stumm zu schalten.
- Drücken und halten Sie die Taste, um die Stromversorgung auszuschalten.

2. VOL+ Taste

Drücken Sie die VOL+ Taste, um die Lautstärke zu erhöhen.

3. VOL- Taste

Drücken Sie die VOL- Taste, um die Lautstärke zu verringern.

4. ▼ Taste

Drücken Sie die ▼ Taste, um zum vorherigen Titel zurückzugehen

5. ▲ Taste

Drücken Sie die ▲ Taste, um zum folgenden Titel überzugehen.

6. BAND/ Taste

- Drücken Sie die BAND-Taste, um zwischen FM und AM im Radio-Modus umzuschalten.
- Drücken Sie die Taste für Wiedergabe/Pause im USB-Modus

7. MODE Taste

Drücken Sie die MODE-Taste, um zwischen FM/AM/USB/AUX IN umzuschalten.

8. Bass/Treble/Balance (Bässe/Höhen/Balance)

Drücken und halten Sie die MODE-Taste 2 Sekunden lang und drücken Sie dann die MODE-Taste erneut, um zwischen BAS/TRE/BAL umzuschalten

Basspegel

Verwenden Sie die VOLUME-Tasten, um den Basspegel von "-7" bis "+7" einzustellen. Die Standardeinstellung ist "0".

Höhenpegel

Verwenden Sie die VOLUME-Tasten, um den Höhenpegel von "-7" bis "+7" einzustellen. Die Standardeinstellung ist "0".

Balance

Verwenden Sie die VOLUME-Tasten, um den Ausgleich zwischen dem linken und dem rechten Lautsprecher von "L7" (ganz links) bis "R7" (ganz rechts) zu regulieren.

2. RADIOBETRIEB

Drücken Sie die BAND-Taste, um zwischen FM (UKW) und AM (MW) umzuschalten.

Auto-Sendersuchlauf Auf/Ab: Drücken und halten Sie eine der ▲ ▼ Tasten länger als 2 Sekunden gedrückt, um automatisch nach dem nächsten/vorherigen Sender zu suchen.

Manuelle Senderwahl Auf/Ab: Drücken Sie die ▲ ▼ Tasten, um Schritt für Schritt nach Sendern mit Auf/Ab zu suchen.

3. USB-/MP3-BETRIEB

- a. Stecken Sie einen USB-Stick ein, das Gerät liest dann die Musik-Dateien auf dem USB-Stick automatisch ein.
- b. Drücken Sie die ▲ oder ▼ Taste, um den nächsten/ vorherigen Titel wiederzugeben.
- c. Drücken und halten Sie die ▲ oder ▼ Taste mehr als 2 Sekunden lang für den schnellen Vor- oder Rücklauf des Titels.
- d. Drücken Sie die ► Taste, um den aktuellen Titel zu stoppen/wieder aufzunehmen.

4. INSTALLATION UND VERKABELUNG

WARNUNG!

Vor der Installation dieses Gerätes auf einer Platte STETS darauf achten, dass es hinter der Platte genügend freien Raum gibt und dass keine Kabelbäume, Kraftstoffleitungen, beweglichen Verbindungsstücke oder andere kritische Komponenten frei liegen und durch die Installation beschädigt werden. Riskieren Sie NIEMALS beim Ausschneiden der Öffnung die Beschädigung des Rumpfes.

INSTALLATION

Dieses Gerät ist für den Einsatz an Orten mit einem negativ geerdeten 12-V-Netzteil geeignet.

- a. Vor dem Installationsbeginn:
Lesen Sie bitte sorgfältig diese Anweisungen. Achten Sie darauf, dass die „-“ Batterieklemme abgeklemmt wird,

bevor die Arbeiten beginnen. Dies dient zur Verhinderung von Kurzschlüssen während der Installation. Die Verwendung von nicht zugelassenen Teilen kann zu dauerhaften Schäden am Gerät führen. Um Störungen zu vermeiden, sollten Sie das Gerät nicht in der Nähe des Motorraums installieren. Kontrollieren Sie stets Ihre Kabelverbindungen, um eine ordnungsgemäße Installation vor dem Einschalten des Gerätes zu gewährleisten. Wenden Sie sich an Ihren Fachhändler für die ordnungsgemäße Installation oder wenn gemeinsame Teile verwendet werden müssen.

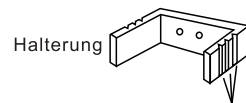
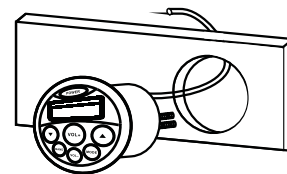

Halterung

Bruchstellen

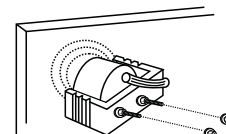

b. Installieren

Das Gerät sollte auf einer trockenen, sauberen und ebenen Fläche montiert werden, damit ein völlig wasserdichter Dichtungszustand gewährleistet wird. Stellen Sie bitte sicher, dass der Einbauort ausreichend Platz für die Installation bietet. Es wird eine ausreichende Einbautiefe benötigt, um eine Beschädigung der Kabel zu vermeiden. Für das Gerät ist ein Rundloch von 76 mm Durchmesser erforderlich. Schneiden Sie das Loch aus und installieren Sie das Gerät in dem Loch, wie dargestellt. Stellen Sie sicher, dass die rückwärtige Dichtung vollständig an der Montagefläche versiegelt ist, ohne dass das Gerät verzogen wird. Verwenden Sie die Halterung, um die Rückseite des Gerätes an der Einbaustelle zu befestigen, damit das Gerät sich nicht lockert. Sollte die Halterung sich als zu lang erweisen, trennen Sie einige Segmente an den Bruchstellen entsprechend ab.

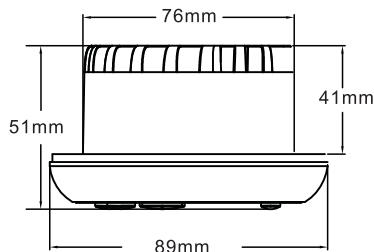

Schaltplan

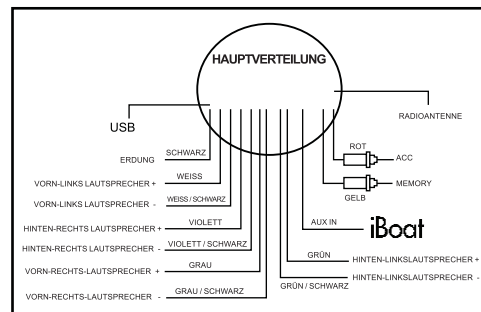

5. TECHNISCHE DATEN

AM/FM SECTION

1. Frequenzbereich FM: 87.5-108 MHz
AM: 522-1620 kHz
2. Zwischenfrequenz 10.7 MHz
3. Lärmgrenzwert-Empfindlichkeit < 5µV
4. Zwischenfrequenz-Ablehnung < 50dB

MP3-TEIL

1. Signal / Rauschabstand >55dB
2. Frequenzgang 20-20KHz
3. AD-Umsetzungsfilter 16BIT

AUDIO- UND ANDERER TEIL

- Leistungsausgang 4*40W
Strom DC 12V (Battery)
Lastwiderstand 4-80hms/channel

6. FEHLERBEHEBUNG

Problem	Ursache	Lösung
Kein Strom	1. Falsche Verkabelung 2. Die Sicherung ist durchgebrannt	1. Verkabelung erneut überprüfen 2. Sicherung ersetzen
Kein Ton	1. Lautstärke ist zu niedrig 2. Lautsprecheranschluss lose oder falsch verkabelt 3. Ausgang durchgebrannt	1. Lautstärke erhöhen 2. Anschluss nochmals prüfen und wieder anschließen 3. Gerät zur Reparatur einsenden
Kein Empfang	1. Das Antennenkabel ist nicht angeschlossen 2. Die Signale sind zu schwach	1. Setzen Sie das Antennenkabel fest ein 2. Wählen Sie einen Sender manuell
USB-Stick liest nicht	1. Musik-Datei ist nicht im Mp3-Format	1. Musik-Datei-Format in MP3-Format umwandeln
AUX-Eingang Verzerrung	1. Lautstärke kann auf dem externen Gerät zu hoch sein	1. Lautstärke am externen Gerät reduzieren, bis Verzerrung beseitigt ist
Media-Gerät arbeitet nicht über	1. USB-Buchse USB-Eingang liest nur USB-Sticks	1. Media-Gerät über Hilfeingang abspielen

SERIE STEREO A TENUTA D'ACQUA PER USO NAUTICO

Ricevitore stereo a tenuta d'acqua con modalità AM/FM, ingresso USB e ingresso AUX.



MANUALE DI ISTRUZIONI

Prima di collegare e mettere in funzione l'unità, leggere attentamente il presente manuale e conservarlo per riferimento futuro.

NOTA: Le caratteristiche tecniche ed estetiche sono passibili di modifiche per miglioramenti senza obbligo alcuno di preavviso.

INDICE

1.Funzioni generali.....	2
2.Funzionamento radio.....	3
3.Funzionamento USB/MP3.....	3
4.Installazione e cablaggio	4
5.Specifiche	7
6.Risoluzione dei problemi	8

Caratteristiche principali:

AM/FM

Ingresso USB

Ingresso AUX

40w×4 Amplifier

Informazioni di installazione

L'installazione dei componenti audio per uso nautico richiede familiarità con una serie di procedure meccaniche ed elettriche. Sebbene il presente Manuale fornisca le istruzioni generali di installazione e funzionamento relative al vostro nuovo Lettore audio per uso nautico, non riporta le procedure esatte eventualmente necessarie per la singola installazione.

Cura e manutenzione

Pulire il lettore con un panno morbido leggermente umido usando un detergente per vetri casalingo. Non usare solventi quali benzene, diluenti o agenti pulenti reperibili in commercio. Di tanto in tanto, controllare i collegamenti sul retro dell'unità per verificare l'assenza di corrosione, e intervenire se necessario.

1.BASIC OPERATION

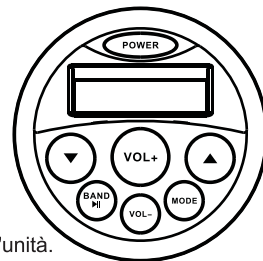
1. Pulsante **POWER**.

a. Premere questo pulsante per accendere l'unità.

b. Premere questo pulsante per escludere l'uscita audio.

c. Tenere premuto per spegnere l'unità.

2. Pulsante **VOL+**

Premere VOL + per alzare il volume.

3. Pulsante **VOL-**

Premere VOL - per abbassare il volume.

4. Pulsante ▼

Premere il pulsante ▼ per passare alla traccia precedente.

5. Pulsante ▲

Premere il pulsante ▲ per passare alla traccia successiva.

6. Pulsante **BAND/Ⓜ**

a. Premere il pulsante BAND per passare da FM a AM e viceversa in modalità radio

b. Premere il pulsante Ⓜ per riprodurre/mettere in pausa i brani in modalità USB.

7. **MODE** Button

Premere il pulsante MODE per passare da FM a AM/USB/AUX IN

8. **Bass/Treble/Balance**

Premere e tenere premuto il pulsante MODE per 2 secondi.

Quindi premere il pulsante MODE per scorrere tra BAS/TRE/BAL (bassi/alti/bilanciamento).

Livello Bassi

Usare i pulsanti del VOLUME per regolare il livello dei bassi da "-7" a "+7". L'impostazione predefinita è "0".

Livello Alti

Usare i pulsanti del VOLUME per regolare il livello degli alti da "-7" a "+7". L'impostazione predefinita è "0".

Bilanciamento

Usare i pulsanti del VOLUME per regolare il bilanciamento tra gli altoparlanti di destra e sinistra da "L7" (tutto a sinistra) a "R7" (tutto a destra).

2.FUNZIONAMENTO DELLA RADIO

Premere il pulsante BAND per passare da FM a AM e viceversa.

Sintonizzazione della ricerca automatica su/giù: Premere e tenere premuto uno dei pulsanti ▲ ▼ per più di 2 secondi per ricercare automaticamente la stazione successiva/precedente con segnale forte.

Sintonizzazione manuale su/giù: Premere i pulsanti ▲ ▼ per ricercare le stazioni andando su/giù gradualmente.

3. FUNZIONAMENTO USB/MP3

a. Inserire una penna USB. L'unità leggerà automaticamente i file musicali in essa contenuti.

b. Premere i pulsanti ▲ o ▼ per riprodurre il brano successivo/precedente.

c. Premere e tenere premuto il pulsante ▲ o ▼ per più di 2 secondi per mandare un brano avanti/indietro.

d. Premere il pulsante ■ per mettere in pausa/riprendere il brano in riproduzione.

4.INSTALLAZIONE E CABLAGGIO

ATTENZIONE!

Prima di installare l'unità su un eventuale pannello, assicurarsi SEMPRE che vi sia spazio libero a sufficienza dietro il pannello e che nessun fascio di cavi, condotta di carburante, tiranteria mobile o altri componenti critici siano esposti e danneggiati dall'installazione. Non rischiare MAI di danneggiare lo scafo nel realizzare lo scasso.

INSTALLAZIONE

L'unità è stata ideata per essere usata in luoghi con alimentazione 12 V con negativo a massa

a.Prima di iniziare:

Leggere attentamente queste istruzioni. Assicurarsi di scollegare il morsetto "-" della batteria prima di iniziare, per evitare cortocircuiti durante l'installazione. L'uso di pezzi non autorizzati può danneggiare l'unità in modo irreversibile. Per evitare interferenze, non installare nelle vicinanze del vano motore.

Controllare sempre il collegamento dei cavi per assicurare l'adeguata installazione prima di accendere l'unità. Rivolgersi al rivenditore di zona per informazioni riguardo alla installazione corretta o se è necessario usare parti comuni.

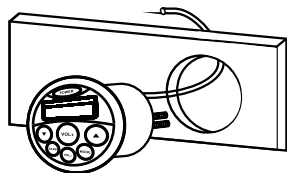

Staffa di montaggio

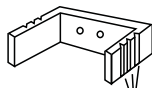

Linee di rottura

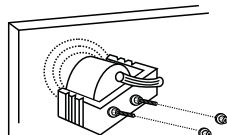

b. Installazione

L'unità va montata in un luogo pulito e asciutto e su superficie piana per garantire che le condizioni delle tenute siano assolutamente stagne. Si prega di verificare che nel luogo di installazione vi sia spazio a sufficienza per l'installazione. Deve esservi una profondità sufficiente per evitare danni ai cavi. L'unità richiede un foro con diametro di 76 mm (3 pollici). Fare il foro e installarla nel foro come mostrato. Assicurarsi che la guarnizione posteriore sia perfettamente aderente alla superficie di montaggio senza deformazioni dell'unità. Utilizzare la staffa di montaggio per fissare la parte posteriore dell'unità nel luogo desiderato in modo da garantire che sia fissata saldamente. Se la staffa di montaggio risulta troppo lunga, tagliare la parte eccedente.

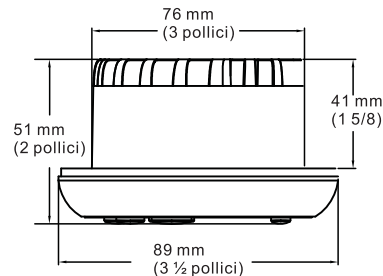

Schema elettrico

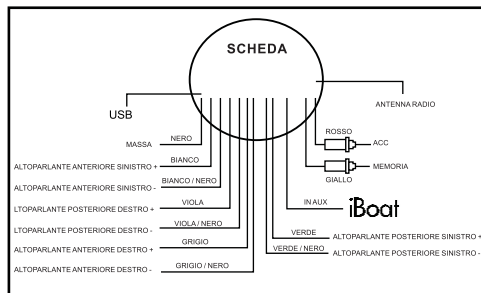

5. SPECIFICHE

SEZIONE AM/FM

- Intervallo di frequenza FM:87.5-108 MHz
AM: 522-1620 KHz
- Frequenza intermedia..... 10.7 MHz
- Sensibilità limite < 5 μ V
- Reiezione di frequenza intermedia..... < 50dB

SEZIONE MP3

- Rapporto Segnale/Rumore>55dB
- Risposta in frequenza.....20-20KHz
- Filtro conversione analogico/digitale 16BIT

SEZIONE AUDIO E ALTRO

- Potenza di uscita.....4*40W
 Potenza.....DC 12V (batteria)
 Impedenza di carico 4-8 Ohm / canale.....4-80hms/channel

6. RISOLUZIONE DEI PROBLEMI

Problema	Causa	Soluzione
Alimentazione assente	1.Cablaggio sbagliato 2.Fusibile bruciato	1.Ricontrollare il cablaggio 2.Sostituire il fusibile
Nessun suono	1.Volume troppo basso 2.Collegamento dell'altoparlante allentato o non corretto 3. Uscita bruciata	1.Aumentare il volume 2.Controllare due volte il collegamento e ricollegare 3. Far riparare l'unità
L'unità non riceve	1.Cavo dell'antenna non collegato. 2.Segnale troppo debole	1.Inserire correttamente il cavo dell'antenna 2.Selezionare una stazione manualmente
Penna USB non letta	1.I file musicali non sono in formato MP3	1.Convertire il formato dei file in MP3
Distorsione ingresso AUX	1.Volume troppo alto sul dispositivo esterno	1.Abbassare il volume del dispositivo esterno fino ad eliminare la distorsione
Il dispositivo multimediale non funziona attraverso la porta USB	1.L'ingresso USB legge solo penne USB	1.Attivare il dispositivo multimediale attraverso l'ingresso ausiliario

GAMME STÉRÉO ÉTANCHE DE TYPE MARIN

Récepteur stéréo étanche FM/AM,
entrées USB et AUX



MANUEL UTILISATEUR

Avant tout branchement et utilisation de l'appareil, lire attentivement le manuel et conserver ce dernier pour consultation.

REMARQUE : les spécifications et conceptions peuvent être modifiées sans préavis dans un souci d'amélioration.

SOMMAIRE

1. Opérations essentielles.....	2
2. Fonctionnement radio.....	3
3. USB/MP3 operation.....	3
4. Installation et câblage	4
5. Spécifications	7
6. Détection des pannes	8

Caractéristiques principales :

AM/FM

Entrée USB

Entrée AUX

Amplificateur 40 W x 4

Installation

En vue de l'installation de composants audio de type marin, il est nécessaire d'être familiarisé avec les différentes procédures mécaniques et électriques. Ce manuel fournit des instructions générales concernant l'installation et le fonctionnement de votre nouveau lecteur audio de type marin mais n'indique toutefois pas une méthodologie d'installation précise.

Précautions et entretien

Nettoyer le lecteur avec un chiffon fin et doux et un produit nettoyant pour vitres. Ne pas utiliser de solvants comme le benzène, les diluants ou les produits de nettoyage vendus dans le commerce.

Vérifier régulièrement l'absence de corrosion des connexions au dos de l'appareil.

1. OPÉRATIONS ESSENTIELLES

1. Bouton **POWER**

- Appuyer sur le bouton pour mettre l'appareil sous tension.
- Appuyer sur le bouton pour couper la sortie audio.
- Maintenir le bouton enfoncé pour éteindre l'appareil.

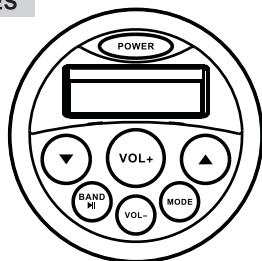

2. Bouton **VOL+**

Appuyer sur le bouton VOL+ pour augmenter le volume.

3. Bouton **VOL-**

Appuyer sur le bouton VOL- pour baisser le volume.

4. Bouton ▼

Appuyer sur le bouton ▼ pour passer à la piste suivante.

5. Bouton ▲

Appuyer sur le bouton ▲ pour passer à la piste précédente.

6. Bouton **BAND/**

- Appuyer sur le bouton BAND pour basculer le mode radio de FM à AM.
- Appuyer sur le bouton **||** pour reproduire/mettre sur pause en mode USB.

7. MODE Button

Appuyer sur le bouton MODE pour basculer en mode FM/AM/USB/AUX IN.

8. Graves/Aigus/Balance

Maintenir le bouton MODE enfoncé durant 2 secondes puis appuyer sur le bouton MODE pour basculer entre BAS/TRE/BAL (graves/aigus/balance).

Niveau des graves

Utiliser les boutons VOLUME pour régler le niveau des basses de -7 à +7. La valeur par défaut est 0.

Niveau des aigus

Utiliser les boutons VOLUME pour régler le niveau des aigus de -7 à +7. La valeur par défaut est 0.

Balance

Utiliser les boutons VOLUME pour régler la balance entre les haut-parleurs droit et gauche de L7 (entièrement à gauche) et R7 (entièrement à droite).

2. FONCTIONNEMENT RADIO

Appuyer sur le bouton **BAND** pour basculer de la FM à l'AM.

Recherche automatique station précédente/suivante : maintenir enfoncé l'un des boutons ▲ ▼ durant plus de 2 secondes pour la recherche automatique de la station précédente/suivante.

Réglage manuel : appuyer sur les boutons ▲ ▼ pour rechercher des stations suivantes/précédentes.

3. FONCTIONNEMENT USB/MP3

a. Introduire une clé USB, l'appareil reproduira automatiquement les fichiers audio contenus dans cette dernière.

- b.Appuyer sur les boutons ▲ ou ▼ pour reproduire la pistesuivante/précédente.
- c.Maintenir enfoncé le bouton ▲ ou ▼ durant plus de 2 secondes pour avancer ou revenir en arrière rapidement dans la piste.
- d.Appuyer sur le bouton ► pour mettre sur pause ou reprendre la piste en cours de lecture.

4.INSTALLATION ET CÂBLAGE

ATTENTION !

Avant d'installer l'appareil sur un panneau, TOUJOURS s'assurer d'avoir prévu un espace suffisant derrière le panneau et qu'aucun faisceau de câbles, circuit de carburant, système de transmission mobile ou autre composant important ne peut être endommagé par l'installation. NE JAMAIS risquer d'endommager la coque lors du perçage de l'ouverture.

INSTALLATION

L'appareil doit être utilisé avec une alimentation 12 V à masse négative.

a.Opérations préliminaires :

Lire attentivement ces instructions. Débrancher la borne négative de la batterie au préalable. Cette précaution évitera tout risque de court-circuit durant l'installation. L'utilisation de composants non autorisés risque d'endommager irrémédiablement l'appareil.

Pour éviter toute interférence, ne pas installer l'appareil à proximité du compartiment moteur. Toujours contrôler les raccordements pour garantir une installation correcte avant d'allumer l'appareil. Adressez-vous à votre revendeur pour tout conseil concernant l'installation ou l'utilisation de composants courants.

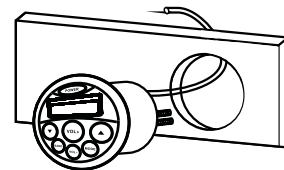

Support de montage

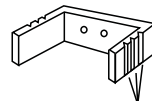

Support de montage

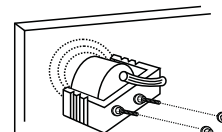

b. Installation

Monter l'appareil sur une surface plane, sèche et propre pour garantir son étanchéité. Vérifier que l'espace prévu pour l'installation est de dimension suffisante. Prévoir une profondeur de montage suffisante pour éviter tout risque d'endommagement des câbles. L'appareil exige un orifice d'un diamètre de 76 mm (3 pouces).

Percer l'orifice et installer l'appareil comme indiqué.

Vérifier que les joints arrière adhèrent parfaitement à la surface de montage sans déformer l'appareil. Utiliser un support de montage pour fixer la partie postérieure de l'appareil et éviter son desserrement. En cas de support de montage trop long, couper les segments selon la dimension requise.



Diagramme de câblage



5. SPÉCIFICATIONS

SECTION AM/FM

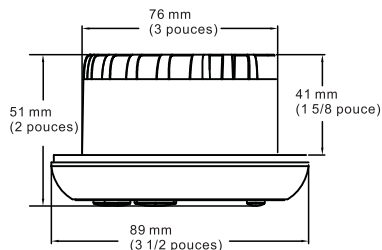
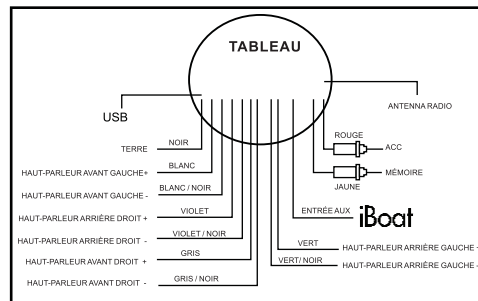
- Plage de fréquence FM: 87.5-108 MHz
AM: 522-1620 KHz
- Fréquence intermédiaire 10.7 MHz
- Sensibilité limite sonore < 5uV
- Rejet de fréquence intermédiaire < 50dB

SECTION MP3

- Rapport S/B > 55dB
- Réponse en fréquence 20-20KHz
- Filtre de conversion A/N 16BIT

AUDIO ET AUTRE SECTION

- Puissance 4 x 40 W 4*40W
Power 12 Vcc (batterie)
Impédance de charge 4-8 ohms/canal

6. DÉTECTION DES PANNES

Problème	Cause	Solution
Pas d'alimentation	1. Câblage incorrect 2. Fusible grillé	1. Vérifier le câblage 2. Remplacer le fusible
Pas de son	1. Le volume est trop bas 2. Connexion haut-parleur desserrée ou mal câblée 3. Sortie grillée	1. Augmenter le volume 2. Vérifier la connexion et rebrancher 3. Envoyer l'appareil en réparation
Pas de réception	1. Le câble de l'antenne n'est pas branché 2. Les signaux sont trop faibles	1. Introduire correctement le câble de l'antenne 2. Sélectionner manuellement une station
La clé USB ne peut pas être lue	1. Le fichier audio n'est pas au format mp3	1. Convertir la musique au format mp3
Distorsion entrée AUX	1. Le volume est peut-être trop haut sur le dispositif externe	1. Baisser le volume du dispositif externe jusqu'à éliminer la distorsion
L'appareil média ne fonctionne pas avec l'entrée USB	1. Le port USB lit uniquement des clés USB	1. Branchez l'appareil média dans l'entrée auxiliaire

CONJUNTO DE SOM IMPERMEÁVEL PARA USO NÁUTICO

Receptor de som impermeável com rádio FM/AM,
entrada USB e entrada AUX



MANUAL DO USUÁRIO

Antes de ligar e utilizar este dispositivo, favor ler com atenção o manual; guardá-lo para consulta futura.

NOTA: O projeto e as especificações estão sujeitos a alterações sem aviso prévio para ulteriores melhorias.

SUMÁRIO

1. Funcionamento básico.....	2
2. Funcionamento do rádio.....	3
3. Funcionamento da modalidade USB/MP3.....	3
4. Instalação e Circuito Elétrico	4
5. Especificações	7
6. Resolução de problemas	8

Características Principais:

AM/FM

Entrada USB

Entrada AUX

Amplificador 40 w x 4

Instalação

A instalação dos componentes áudio para uso náutico exige experiência numa série de procedimentos mecânicos e elétricos. Embora este Manual forneça as instruções gerais de instalação e funcionamento para o seu novo Leitor áudio para uso náutico, ele não apresenta os métodos exatos que podem ser necessários para a sua instalação particular.

Cuidados e Manutenção

Limpar o leitor com um pano macio, levemente úmido, utilizando um produto doméstico para limpar vidros.

Não utilizar solventes como benzeno, diluentes ou detergentes disponíveis em comércio.

De vez em quando, verificar eventuais indícios de corrosão das conexões na parte traseira da unidade e, se for necessário, corrigir.

1. FUNCIONAMENTO BÁSICO

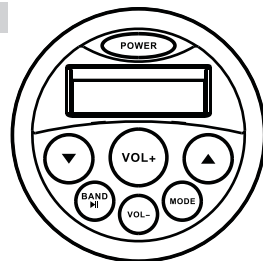

1. Botão **POWER**.

- Pressionar o botão para ligar.
- Pressionar o botão para silenciar a saída áudio.
- Manter pressionado o botão para desligar.

2. Botão **VOL+**

Pressionar o botão VOL+ para aumentar o volume.

3. Botão **VOL-**

Pressionar VOL- para diminuir o volume.

4. Botão **▼**

Pressionar o botão ▼ para avançar.

5. Botão **▲**

Pressionar o botão ▲ para retroceder.

6. Botão **BAND/ ⏮**

- Pressionar o botão BAND para alternar entre a modalidade rádio FM e AM.
- Pressionar o botão ⏮ para alternar entre as modalidades play/pause no modo USB.

7. Botão **MODE**

Pressionar o botão MODE para alternar entre FM/AM/USB/AUX.

8. Bass/Treble/Balance (Baixos/Agudos/Balanço)

Manter pressionado o botão MODE durante 2 segundos e em

seguida pressionar o botão MODE para alternar entre BAS/TRE/BAL.

Nível Bass

Usar os botões de VOLUME para ajustar a faixa de nível Bass de “-7” a “+7”. A predefinição é “0”.

Nível Treble

Usar os botões de VOLUME para ajustar a faixa de nível Treble de “-7” a “+7”. A predefinição é “0”.

Balance

Usar os botões de VOLUME para ajustar o Balanço entre os alto-falantes esquerdo e direito de “L7” (totalmente à esquerda) a “R7” (totalmente à direita).

2.FUNIONAMENTO DO RÁDIO

Pressionar o botão BAND para alternar entre FM e AM.
Sintonização de Procura Automática para cima/para baixo: Manter pressionado qualquer um dos botões ▲ ▼ durante mais de 2 segundos para procurar automaticamente a estação com sinal mais forte sucessiva ou anterior.
Sintonização Manual para cima / para baixo: Pressionar os botões ▲ ▼ para procurar estações sucessivas ou anteriores, uma a uma.

3.FUNIONAMENTO DA MODALIDADE USB/MP3

- Inserir um suporte USB; o dispositivo irá ler automaticamente os arquivos de música armazenados no suporte USB.
- Pressionar o botão ▲ ou ▼ para reproduzir a faixa sucessiva/anterior.
- Manter pressionado o botão ▲ ou ▼ durante mais de 2 segundos para avançar/retroceder a faixa.

d.Pressionar o botão para fazer pausa/retomar a reprodução da faixa corrente.

4.INSTALAÇÃO E CIRCUITO ELÉTRICO

AVISO!

Antes de instalar este dispositivo em qualquer painel, certificar-se SEMPRE de que exista espaço suficiente por trás do painel e que as fiações, canalizações, ligações móveis ou quaisquer outros componentes fundamentais não estejam expostas e danificadas pela instalação. NUNCA correr o risco de danificar o casco durante o recorte do vão de montagem.

INSTALAÇÃO

Este dispositivo pode ser utilizado em locais com uma fonte de alimentação negativa de 12 v.

a. Antes de iniciar:

Ler estas instruções cuidadosamente. Certificar-se de ter desconectado o terminal “-” da bateria antes de iniciar. Isto é indispensável para evitar curtos-circuitos durante a instalação. A utilização de peças não autorizadas pode provocar danos permanentes ao dispositivo. Para evitar quaisquer interferências, não instalar o dispositivo nas imediações do compartimento do motor. Verificar sempre as ligações dos fios para garantir uma instalação correta, antes de ligar a unidade.

Informar-se junto ao revendedor mais próximo relativamente a uma instalação correta ou caso seja necessário utilizar partes comuns.

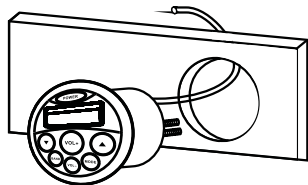

Suporte de montagem

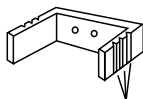

LINHAS de quebra

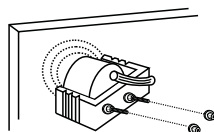

b. Installation

O dispositivo deve ser montado numa superfície seca, plana e limpa para garantir a perfeita vedação e impermeabilidade. Certificar-se de que o local de instalação tenha espaço suficiente para tal. É necessária certa profundidade de montagem para evitar que os cabos sofram danos. O dispositivo requer uma abertura circular com diâmetro de 76 mm (3 polegadas). Recortar o vão e instalar o dispositivo na abertura conforme mostrado na imagem. Verificar que a junta de vedação traseira esteja perfeitamente aderente à superfície de montagem sem forçar o dispositivo. Utilizar o suporte de montagem para fixar a parte traseira do dispositivo no seu alojamento, de forma a impedir que o dispositivo se solte. Se o suporte de montagem for excessivamente longo, cortar os segmentos excedentes, a depender das circunstâncias.



Diagrama do Circuito Elétrico



5. ESPECIFICAÇÕES

SEÇÃO AM/FM

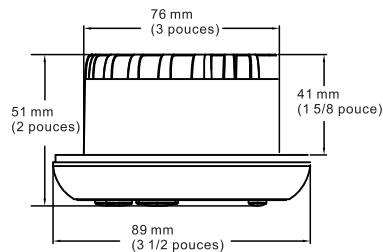
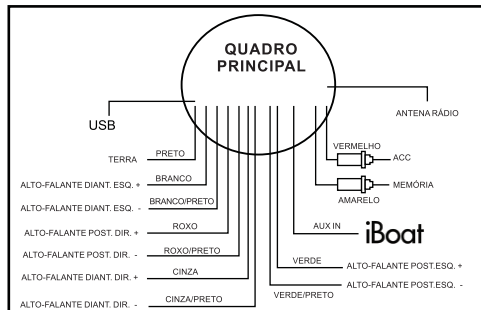
- Intervalo de Frequência FM:87.5-108 MHz
AM: 522-1620 KHz
- Frequência Intermédia.....10.7 MHz
- Limite de sensibilidade ao ruído..... < 5uV
- Rejeição de Frequência Intermédia..... < 50dB

SEÇÃO MP3

- Relação S/N>55dB
- Resposta de frequência.....20-20KHz
- Filtro de conversão A/D.....16BIT

SEÇÃO ÁUDIO E OUTRAS

- Potência de Saída.....4*40W
Energia.....DC 12V (bateria)
Impedância de Carga.....4-8ohms/channel

6. RESOLUÇÃO DE PROBLEMAS

Problemas	Causas	Soluções
Não liga	1.Fiação incorreta 2.O fusível está queimado	1.Verificar a fiação 2.Substituir o fusível
Não há som	1.O volume está demasiado baixo 2.A ligação ao alto-falante está solta ou errada 3.Saída queimada	1.Aumentar o volume 2.Dupla verificação da ligação e nova conexão 3.Enviar o dispositivo para conserto
Não há recepção	1.O cabo da antena não está conectado 2.Os sinais estão excessivamente fracos	1.Introduzir o cabo da antena cuidadosamente 2.Selecionar a estação manualmente
Não consegue ler o suporte USB	1.O arquivo de música não está em formato MP3	1.Convertir o arquivo musical para o formato MP3
Distorção na entrada AUX	1.O volume pode estar demasiado alto no dispositivo externo	1.Diminuir o volume no dispositivo externo até a distorção desaparecer
O dispositivo multimídia não funciona pela tomada USB	1.A entrada USB apenas lê suportes USB	1.Reproduzir o dispositivo multimídia através da entrada auxiliar

SERIE MED VATTENTÄTA MARINA STEREOANLÄGGNINGAR

Vattentät stereomottagare med AM/FM-radio,
USB- och AUX-ingång



BRUKSANVISNING

Läs noggrant igenom bruksanvisningen före anslutning och användning av anläggningen. Förvara bruksanvisningen för framtida bruk.

OBS! Specifikationer och ritningar kan ändras utan förhandsmeddelande.

INNEHÅLL

1. Grundläggande användning.....	2
2. Användning av radio.....	3
3. Användning av USB-minne/MP3-spelare	4
4. Installation och kabeldragning.....	4
5. Specifikationer.....	7
6. Felsökning	8

Huvudegenskaper:

AM/FM-radio
USB-ingång
AUX-ingång
4 x 40 W förstärkare

Installation

Installation av marina ljudkomponenter kräver mekanisk och elteknisk erfarenhet. Bruksanvisningen ger allmänna anvisningar angående installation och användning av den marina ljudspelaren och innehåller inte exakta metoder som kan krävas vid särskilda installationer.

Skötsel och underhåll

Rengör spelaren med en mjuk trasa som har fuktats lätt med vanligt fönsterputsmedel. Använd inte lösningsmedel såsom bensen, thinner eller andra rengöringsmedel. Kontrollera med jämna mellanrum om anslutningarna på anläggningens bakre del uppvisar tecken på korrosion. Åtgärda vid behov.

1. BASIC OPERATION

1. Knappen **POWER**

- Tryck på knappen för att sätta på anläggningen.
- Tryck på knappen för att stänga av ljudet.
- Håll knappen nedtryckt för att stänga av anläggningen.

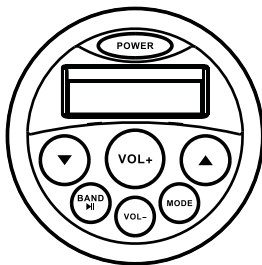

2. Knappen **VOL+**

Tryck på knappen VOL+ för att öka volymen.

3. Knappen **VOL-**

Tryck på knappen VOL- för att sänka volymen.

4. ▼ Knappen

Tryck på knappen ▼ för att gå till föregående spår.

5. ▲ Knappen

Tryck på knappen ▲ för att gå till nästa spår.

6. Knappen **BAND/**

- Tryck på knappen BAND för att växla mellan AM- och FM-bandet i radioläge.
- Tryck på knappen för att spela upp/pausa i USB-läge.

7. Knappen **MODE**

Tryck på knappen MODE för att växla mellan AM/FM-, USB- och AUX IN-läge.

8. Bas/diskant/balans

Håll knappen MODE nedtryckt i 2 sekunder. Tryck igen på

knappen MODE för att växla mellan BAS/TRE/BAL (bas/diskant/balans).

Basnivå

Använd knappen VOL+ eller VOL- för att justera basnivån från -7 till +7. Standardinställningen är 0.

Diskantnivå

Använd knappen VOL+ eller VOL- för att justera diskantnivån från -7 till +7. Standardinställningen är 0.

Balans

Använd knappen VOL+ eller VOL- för att justera balansen mellan den vänstra och högra högtalaren från L7 (helt åt vänster) till R7 (helt åt höger).

2. ANVÄNDNING AV RADIO

Tryck på knappen BAND för att växla mellan AM- och FM-bandet.

Automatisk sökning upp/ned: Håll knappen ▲ eller ▼ nedtryckt i minst 2 sekunder för att automatiskt söka efter nästa/föregående station med tillräckligt stark signal.

Manuell sökning upp/ned: Tryck på knappen ▲ eller ▼ för att söka efter nästa/föregående station steg för steg.

3. ANVÄNDNING AV USB-MINNE/MP3-SPELARE

- a. Sätt i ett USB-minne. Anläggningen läser automatiskt av USB-minnets musikfiler.
- b. Tryck på knappen ▲ eller ▼ för att spela upp nästa/föregående spår.
- c. Håll knappen ▲ eller ▼ nedtryckt i minst 2 sekunder för att snabbspola aktuellt spår framåt eller bakåt.
- c. Tryck på knappen ► för att pausa/återuppta uppspelningen av aktuellt spår.

4. INSTALLATION OCH KABELDRAGNING

WARNING!

Kontrollera ALLTID att det finns tillräckligt med utrymme bakom panelen innan anläggningen monteras på panelen. Kontrollera även att kablage, bränsleledningar, rörliga länkage eller andra kritiska komponenter inte blottas eller skadas av installationen. Se till att INTE SKADA höljet när du tar upp hålet.

INSTALLATION

a. Före arbetet:

Läs igenom bruksanvisningen noggrant. Frånkoppla batteriets minuspol före arbetet. Detta förhindrar kortslutningar under installationen. Användning av otillåtna delar kan skada anläggningen permanent. Förebygg störningar genom att inte installera anläggningen i närheten av motorrummet. Kontrollera att kablarna har anslutits korrekt innan du sätter på anläggningen. Rådgör med återförsäljaren om korrekt installation eller om delar från andra leverantörer ska användas.

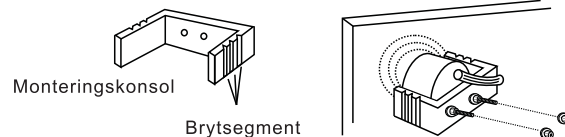
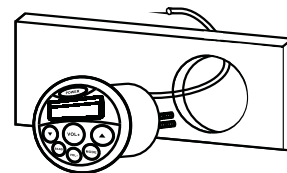

b. Installation

Anläggningen ska installeras på en torr, ren och plan yta. Detta för att garantera en fullständig vattentät anläggning. Försäkra dig om att det finns tillräckligt med utrymme på installationsplatsen. Installationsdjupet ska vara tillräckligt för att undvika att kablarna skadas. Anläggningen kräver ett runt hål med en diameter på 76 mm (3 tum). Ta upp hålet och installera anläggningen i hålet enligt figuren. Kontrollera att den bakre packningen tätar helt mot installationsytan utan att anläggningen vrids. Använd monteringskonsolen för att fästa anläggningens bakre del vid panelen så att anläggningen inte lossnar. Om monteringskonsolen är för lång kan några brytsegment kapas.

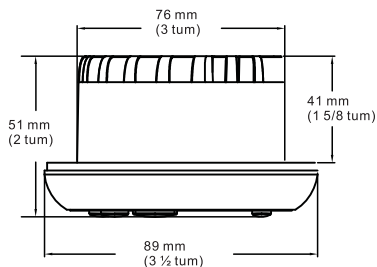

Kabeldragning

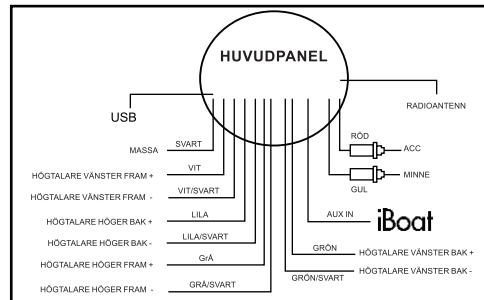

5. SPECIFIKATIONER

AM/FM-RADIO

1. Frekvensområde FM: 87.5-108 MHz
AM: 522-1620 KHz
2. Mellanfrekvens 10.7 MHz
3. Gräns för brus känslighet < 5µV
4. Mellanfrekvens rejektion < 50dB

MP3-SPELARE

1. Signal-brusförhållande >55dB
2. Frekvenssvar 20-20KHz
3. A/D-omvandlare 16BIT

LJUD OCH ANDRA DELAR

- Uteffekt 4*40W
- Eltillförsel 12 VDC (batteri)
- Belastningsimpedans 4 - 80 Ohm/kanal

6.FELSÖKNING

Problem	Orsak	Åtgärd
Eltilförelse saknas	1.Felaktig kabeldragning 2.Bränd säkring	1.Kontrollera kabeldragningen 2.Byt ut säkringen
Inget ljud	1.För låg volym 2.Lös högtalarkabel eller felaktig kabeldragning 3.Bränd utgång	1.Öka volymen 2.Kontrollera anslutningen igen och återanslut 3.Lämna in anläggningen för reparation
Ingen mottagning	1.Antennkabeln har inte anslutits 2.För svaga signaler	1.Anslut antennkabeln stadigt 2.Sök en station manuellt
USB-minnet läses inte	1.Musikfilen är inte i MP3-format	1.Konvertera musikfilen till MP3-format
Distorsion i AUX-ingång	1.Ev. för hög volyminställning på extern musikenhet	1.Sänk volymen på den externa musikenheten tills distorsionen försvinner
Mediaenheten fungerar inte via USB-ingången	1.USB-ingången läser endast USB-minnen	1.Använd mediaenheten via AUX-ingången

WODOODPORA MORSKA SERIA STEREO

Wodoodporny odbiornik stereo z radiem
FM/AM oraz wejściami USB i AUX



INSTRUKCJA UŻYTKOWNIKA

Przed podłączeniem i uruchomieniem urządzenia należy uważnie przeczytać niniejszą instrukcję i zachować ją pod kątem wykorzystania na przyszłość.

UWAGA: W związku z ciągłym rozwijaniem produktu jego dane techniczne oraz konstrukcja mogą ulec zmianie bez wcześniejszego powiadomienia.

SPIS TREŚCI

1. Podstawowa obsługa.....	2
2. Obsługa radia.....	3
3. Obsługa trybu USB/MP3.....	4
4. Instalacja i okablowanie.....	4
5. Dane techniczne.....	7
6. Rozwiązywanie problemów.....	8

Główne funkcje:

Radio AM/FM

Wejście USB

Wejście AUX

Wzmacniacz 40 W x 4

Informacja dotycząca instalacji

Instalowanie morskich komponentów audio wymaga umiejętności przeprowadzania szeregu czynności mechanicznych i elektrycznych. Niniejsza instrukcja zawiera jedynie ogólne wytyczne dotyczące montażu i obsługi morskiego odtwarzacza audio i nie ilustruje dokładnych procedur, które mogą być wymagane podczas konkretnej instalacji.

Utrzymanie i konserwacja

Odtwarzacz należy czyścić lekko wilgotną, miękką ściereczką, używając domowego środka do czyszczenia szyb. Nie wolno stosować rozpuszczalników takich jak

benzen, rozcieńczalników ani powszechnie dostępnych środków czyszczących.

Od czasu do czasu zaleca się sprawdzenie połączeń na tylnej części urządzenia pod kątem występowania korozji i wykonanie w razie potrzeby czynności naprawczych.

1. PODSTAWOWA OBSŁUGA**1. Przycisk POWER.**

a. Naciśnij ten przycisk, aby włączyć odtwarzacz.

b. Naciśnij ten przycisk, aby wyciszyć dźwięk.

c. Naciśnij i przytrzymaj ten przycisk, aby wyłączyć odtwarzacz.

2. Przycisk VOL+

Naciśnij przycisk VOL+, aby zwiększyć głośność.

3. Przycisk VOL-

Naciśnij przycisk VOL-, aby zmniejszyć głośność.

4. Przycisk ▼

Naciśnij przycisk ▼, aby przejść do poprzedniego utworu.

5. Przycisk ▲

Naciśnij przycisk ▲, aby przejść do kolejnego utworu.

6. Przycisk BAND/▶

a. Naciśnij przycisk BAND, aby przełączać się między pasmem FM i AM w trybie radia.

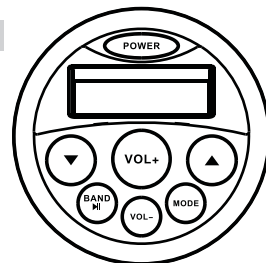

b. Naciśnij przycisk **▶**, aby odtworzyć/wstrzymać odtwarzanie utworu w trybie USB.

7. przycisk MODE

Naciśnij przycisk MODE, aby przełączać się między trybami FM/AM/USB/AUX IN.

8. Bass (basy) / Treble (soprany) / Balance (balans)

Naciśnij i przytrzymaj przycisk MODE przez 2 sekundy, a następnie naciśnij go ponownie, aby przejść kolejno do ustawień BAS/TRE/BAL.

Poziom basów

Za pomocą przycisków VOL-/VOL+ dostosuj poziom basów w zakresie -7 do 7. Domyślne ustawienie to 0.

Poziom sopranów

Za pomocą przycisków VOL-/VOL+ dostosuj poziom sopranów w zakresie -7 do 7. Domyślne ustawienie to 0.

Balans

Za pomocą przycisków VOL-/VOL+ dostosuj balans pomiędzy lewymi i prawymi głośnikami w zakresie od L7 (tylko lewe) do R7 (tylko prawe).

2. OBSŁUGA RADIA

Naciśnij przycisk BAND, aby przełączać się między pasmem FM i AM.

Automatyczne wyszukiwanie stacji w górę i w dół: Naciśnij i przytrzymaj jeden z przycisków **▲ ▼** przez ponad 2 sekundy, aby automatycznie przeskanować pasmo w górę lub w dół w

poszukiwaniu stacji o silnym sygnale.

Ręczne strojenie w górę i w dół: Naciskaj przyciski **▲ ▼**, aby stopniowo wyszukiwać stacje w górę i w dół.

3. OBSŁUGA TRYBU USB/MP3

a. Włóż pamięć USB. Urządzenie automatycznie odczyta pliki muzyczne zapisane w pamięci USB.

b. Naciśnij przycisk **▲** lub **▼**, aby odtworzyć następny/poprzedni utwór.

c. Naciśnij i przytrzymaj przycisk **▲** lub **▼** przez ponad 2 sekundy, aby przewinąć bieżący utwór do przodu lub do tyłu.

d. Naciśnij przycisk **▶**, aby wstrzymać/wznowić odtwarzanie bieżącego utworu.

4. INSTALACJA I OKABLOWANIE

OSTRZEŻENIE!

Przed zamontowaniem tego urządzenia na panelu należy **ZAWSZE** zapewnić wystarczającą ilość miejsca z tyłu panelu. Należy także upewnić się, że instalacja nie uszkodziła i nie grozi uszkodzeniem wiązek kabli, przewodów paliwowych, układów przenoszących ani żadnych innych ważnych podzespołów. Podczas wycinania otworu **NIGDY** nie należy ryzykować uszkodzenia kadłuba.

INSTALACJA

Urządzenie jest przeznaczone do użytku w miejscach wyposażonych w system elektryczny 12 V z uziemieniem ujemnym.

a. Przed rozpoczęciem montażu:

Należy uważnie przeczytać niniejszą instrukcję. Odłączyć styk ujemny od akumulatora, aby uniknąć zwarcia podczas instalacji. Użycie nieoryginalnych części może spowodować trwałe uszkodzenie urządzenia. W celu uniknięcia zakłóceń nie należy instalować urządzenia w pobliżu komory silnika. W celu zapewnienia prawidłowego montażu przed włączeniem urządzenia należy sprawdzić podłączenie przewodów. W przypadku konieczności uzyskania porady w zakresie prawidłowej instalacji odtwarzacza lub konieczności użycia ogólnie stosowanych części należy skontaktować się z najbliższym dilerem.

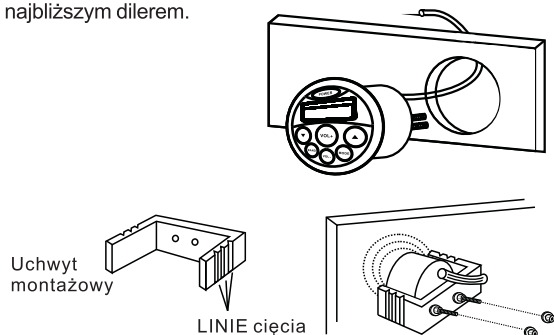

5

b. Montaż

Urządzenie należy montować na suchej, czystej i płaskiej powierzchni, aby zapewnić pełną wodoszczelność uszczelnienia. Należy zapewnić wystarczającą ilość miejsca na instalację. Aby uniknąć uszkodzenia kabli, wymagana jest odpowiednia głębokość montażu. Urządzenie należy zamontować w okrągłym otworze o średnicy 76 mm (3 cali). Należy wyciąć otwór i zainstalować w nim urządzenie w sposób przedstawiony na rysunku. Należy upewnić się, że tylna uszczelka szczelnie przylega do podłoża i nie powoduje zakłóceń urządzenia. Za pomocą uchwytu montażowego przymocować tylną część urządzenia tak, aby nie występował żaden luz. Jeżeli uchwyt okaże się za długi, należy odpowiednio go przyciąć, korzystając z zaznaczonych linii cięcia.

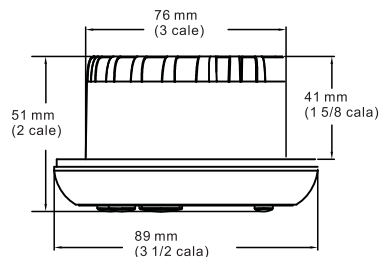

6

Schemat połączeń

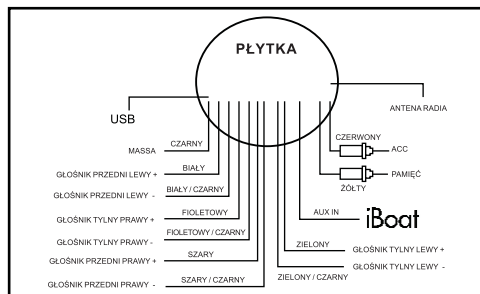

5. DANE TECHNICZNE

SEKCJA AM/FM

- Zakres częstotliwościFM:87.5-108 MHz
AM: 522-1620 KHz
- Częstotliwość pośrednia10.7 MHz
- Czułość użytkowa < 5uV
- Tłumienie częstotliwości pośredniej < 50dB

SEKCJA MP3

- Stosunek sygnału do szumu >55dB
- Pasma przenoszenia20-20KHz
- Filtr konwersji A/D16-bitowy

SEKCJA AUDIO I INNE

- Moc wyjściowa4*40W
ZasilanieDC 12 V (akumulator)
Impedancja obciążenia4–80 omów na kanał

6. ROZWIĄZYWANIE PROBLEMÓW

Problem	Przyczyna	Rozwiązanie
Brak zasilania	1. Kable są nieprawidłowo podłączone 2. Bezpiecznik jest spalony	1. Ponownie sprawdzić okablowanie 2. Wymienić bezpiecznik
Brak dźwięku	1. Głośność jest zbyt mała 2. Przewód głośnika jest wypięty lub nieprawidłowo podłączony 3. Spalona końcówka mocy	1. Zwiększyć głośność 2. Sprawdzić połączenie i podłączyć przewód 3. Wysłać urządzenie do naprawy
Brak odbioru	1. Kabel anteny nie jest podłączony 2. Sygnały są zbyt słabe	1. Podłączyć prawidłowo kabel antenowy 2. Wybrać stację ręcznie
Brak odczytu z pamięci USB	1. Plik muzyczny nie jest w formacie MP3	1. Dokonać konwersji pliku muzycznego do formatu MP3
Zniekształcenia na wejściu AUX	1. Poziom głośności na urządzeniu zewnętrznym może być zbyt wysoki.	1. Zmniejszać głośność na urządzeniu zewnętrznym do momentu wyeliminowania zniekształceń
Urządzenie mediów nie działa poprzez gniazdo USB	1. Wejście USB odczytuje wyłącznie pamięci USB	1. Odtworzyć urządzenie mediów poprzez wejście pomocnicze (AUX)

SU GEÇİRMEZ DENİZ TİPİ STEREO SERİSİ

FM/AM, USB girişi ve AUX girişine sahip
su geçirmez stereo alıcısı



KULLANIM KILAVUZU

Bu üniteyi bağlamadan ve çalıştırmadan önce, lütfen kılavuzu dikkatli bir biçimde okuyun ve ileride başvurmak üzere saklayın.

NOT: Özellikler ve tasarım, iyileştirme çalıştırmaları yapmak amacıyla bildirim olmaksızın değiştirilebilir.

İÇERİK

1. Temel çalışma.....	2
2. Radyonun çalışması.....	3
3. USB/MP3'ün çalışması.....	3
4. Kurulum ve Elektrik Tertibatı	4
5. özellikler.....	6
6. Sorun Giderme	7

Temel Özellikler:

AM/FM
USB girişi
AUX girişi
40Wx 4 Amplifikatör

Kurulum Hakkında

Deniz tipi ses bileşenlerinin kurulumu bir dizi mekanik ve elektriksel işlem gerektirir. Bu Kılavuz, yeni deniz tipi ses Oynatıcınıza ilişkin kurulum ve çalıştırma talimatları içerse de, özel kurulumunuz için gerekli olabilecek metotları tam olarak göstermemektedir.

Bakım ve Servis

Oynatıcıyı ev tipi cam temizleyicisi kullanarak hafif nemli, yumuşak bir bez yardımıyla temizleyin. Benzen, inceltici veya ticari temizleyiciler gibi.

çözücüler kullanmayın.

Ünitenin arka kısmında yer alan bağlantıları aşınmaya karşı zaman zaman kontrol edin ve gerekirse düzeltme çalışmaları yapın.

1. TEMEL ÇALIŞMA

1. POWER Düğmesi

- Gücü açmak için bu düğmeye basın.
- Ses çıkışını sessiz konuma getirmek için düğmeye basın.
- Gücü kapatmak için düğmeyi basılı tutun.

2. VOL+ Düğmesi

Ses düzeyini arttırmak için VOL+ düğmesine basın.

3. VOL- Düğmesi

Ses düzeyini düşürmek için VOL- düğmesine basın.

4. ▼ Düğmesi

Bir önceki şarkıya geçmek için ▼ düğmesine basın.

5. ▲ Düğmesi

Bir sonraki şarkıya geçmek için ▲ düğmesine basın.

6. BAND/ Düğmesi

- Radyo modunda FM ve AM arasında geçiş yapmak için BAND düğmesine basın.
- USB modunda oynatmak/duraklatmak için  düğmesine basın.

7. MODE Düğmesi

FM/AM/USB/AUX IN arasında geçiş yapmak için MODE düğmesine basın.

8. Bas/Tiz/Balans

MODE düğmesini 2 saniye basılı tutun, ardından BAS/TRE/BAL (BAS/TİZ/BALANS) arasında geçiş yapmak için MOD

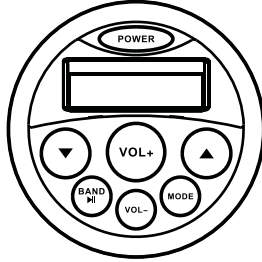

düğmesini kullanın

Bas Seviyesi

Bas seviyesi aralığını "-7" ile "+7" arasında ayarlamak için "VOL-/VOL+" düğmelerini kullanın. Varsayılan ayar "0"dır.

Tiz Seviyesi

Tiz seviyesi aralığını "-7" ile "+7" arasında ayarlamak için "VOL-/VOL+" düğmelerini kullanın. Varsayılan ayar "0"dır.

Balans

Sol ve sağ hoparlörler arasındaki Balansı "L7"(tamamen sol) ile R7 (tamamen sağ) olarak ayarlamak için VOL-/VOL+ düğmelerini kullanın.

2. RADYONUN ÇALIŞMASI

FM ve AM arasında geçiş yapmak için **BAND** düğmesine basın.

Otomatik Arama ayarı Yukarı/Aşağı: Bir sonraki/önceki güçlü istasyonu otomatik olarak aramak için ▼ ▲ düğmelerinden birini 2 saniyeden daha fazla bir süre için basılı tutun.

Manuel Ayar Yukarı/Aşağı: İstasyonları yukarı/aşağı yönde adım adım aramak için ▼ ▲ düğmelerine basın.

3. USB/MP3'ÜN ÇALIŞMASI

- Bir USB çubuğu yerleştirin, ünite USB çubuğunda yer alan müzik dosyalarını otomatik olarak okur.
- Bir sonraki/önceki şarkıyı oynatmak için ▲ veya ▼ düğmesine basın.
- Şarkıyı ileri/geri sarmak için 2 saniyeden daha uzun

bir süreliğine ▲ veya ▼ düğmesini basılı tutun.
d.Çalan şarkıyı duraklatmak/şarkıya devam etmek için ► düğmesine basın.

4.KURULUM VE ELEKTRİK TERTİBATI

UYARI!

Bu üniteyi herhangi bir panel üzerine kurmadan önce, panelin arkasında yeterli boşluk bulunduğundan ve kablo demetinin, yakıt hattının, hareketli bağlantıların veya önemli parçalardan birinin kurulumdan etkilenmediğine ve hasar görmediğine DAİMA emin olun. Açıklığı keserken ASLA gövdenin zarar görmesini riske atmayın.

KURULUM

Bu ünite negatif topraklı 12V güç kaynağının bulunduğu yerlerde kullanılmak üzere tasarlanmıştır.

a.Başlamadan önce:

Bu talimatları dikkatli bir biçimde okuyun. Başlamadan önce akü"- terminalinin bağlantısını kestiğinizden emin olun. Bunun amacı kurulum sırasında kısa devre meydana gelmesini engellemektir. Onaylanmamış parçaların kullanımı üniteye kalıcı hasara neden olabilir. Herhangi bir karışıklığı engellemek için ünitenin kurulumunu motor bölmesinin yakınında yapmayın. Üniteyi açmadan önce kurulumun doğru bir şekilde yapıldığından emin olmak amacıyla kablo bağlantılarını daima kontrol edin. Doğru kurulum için veya ortak parçaların kullanımı gerektiği takdirde en yakın satıcıya danışın.

b.Kurulum

Sızdırmazlık durumunun tamamen su geçirmez olduğundan emin olmak için ünitenin kurulumu kuru,

Montaj
braketi

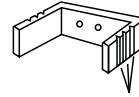

Kesme BAĞLANTILARI

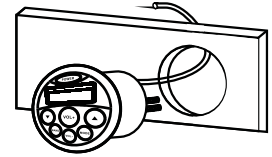

temiz ve düz bir yüzey üzerinde yapılmalıdır. Kurulum yerinde kurulum işlemi için yeterli alan bulunduğundan emin olun. Kabloların hasar görmesini engellemek için yeterli montaj derinliği gereklidir. Ünite

76mm çapında yuvarlak bir yuva gerektirir. Yuveyi kesin ve üniteyi gösterildiği üzere yuvaya yerleştirin. Arka contanın üniteyi bozmadan montaj yüzeyine tamamen uygulandığından emin olun. Ünitenin gevşemesini engellemek amacıyla ünitenin arka kısmını yerinde sıkamak için montaj braketi kullanın. Montaj braketi çok uzunsa, bir kısmını uzunluğa göre kesin.

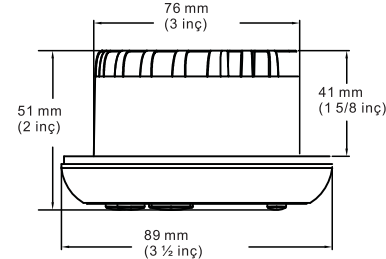
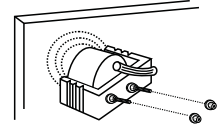

Bağlantı Şeması

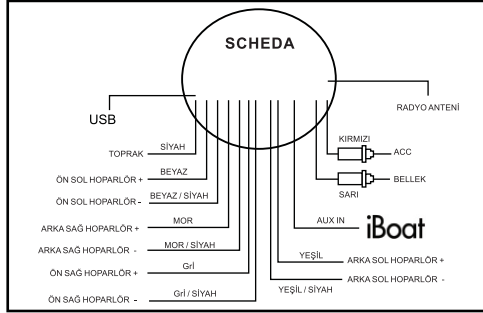

5. ÖZELLİKLER

AM/FM BÖLÜMÜ

1. Frekans Aralığı FM: 87.5-108 MHz
 AM: 522-1620 KHz
2. Ara Frekans 10.7 MHz
3. Ses limiti duyarlılığı < 5uV
4. Ara Frekans Reddi < 50dB

MP3 BÖLÜMÜ

1. S/N Oranı > 55dB
2. Frekans yanıtı 20-20KHz
3. A/D dönüştürme filtresi 16BIT

AUDIO BÖLÜMÜ VE DİĞER BÖLÜM

- Güç Çıkışı 4*40W
- Güç DC 12V (akü)
- Yük empedansı 4-80 hms / kanal

6. SORUN GIDERME

Sorun	Nedeni	Çözümü
Güç yok	1. Hatalı bağlantı 2. Sigorta yanmış	1. Bağlantıyı tekrar kontrol edin 2. Sigortayı değiştirin
Ses yok	1. Ses düzeyi çok düşüktür 2. Hoparlör bağlantısı gevşektir veya bağlantısı hatalı şekilde yapılmıştır 3. Çıkış yanmıştır	1. Sesi yükseltin 2. Bağlantıyı iki kez kontrol edin ve yeniden bağlayın 3. Üniteyi onarıma gönderin
Sinyal yok	1. Anten kablosu bağlı değildir 2. Sinyaller çok zayıftır	1. Anten kablosunu dikkatli bir biçimde takın 2. Manuel olarak bir istasyon seçin
USB çubuğu okunmuyor	1. Müzik dosyası MP3 biçiminde değildir	1. Müzik dosyası biçimini MP3 biçimine dönüştürün
AUX girişi bozulması	1. Harici cihaz üzerindeki ses düzeyi çok yüksek olabilir	1. Bozulma ortadan kaybolana kadar harici cihazdaki ses düzeyini düşürün
Medya cihazı USB jaki aracılığıyla çalışmıyor	1. USB girişi yalnızca USB çubuklarını okur	1. Medya cihazını yardımcı giriş aracılığıyla oynatın