

VIPERA F12.1

Le:	1.19 mH
Re:	1.8 ohm
Fs:	34.5 Hz
Qms:	9.82
Qts:	0.34
Vas:	45.7 L
Bl:	12.64 N/A
Freq.Resp:	20-200 Hz

Sd:	500 cm²
Xmax:	48 mm
Pmax:	600 W
dBSpl:	89 dB

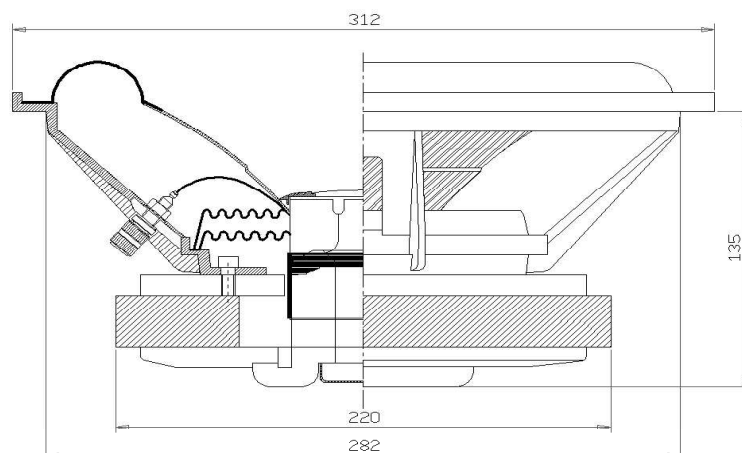

VIPERA F12.1 FASE – IMPEDENZA / PHASE – IMPEDANCE

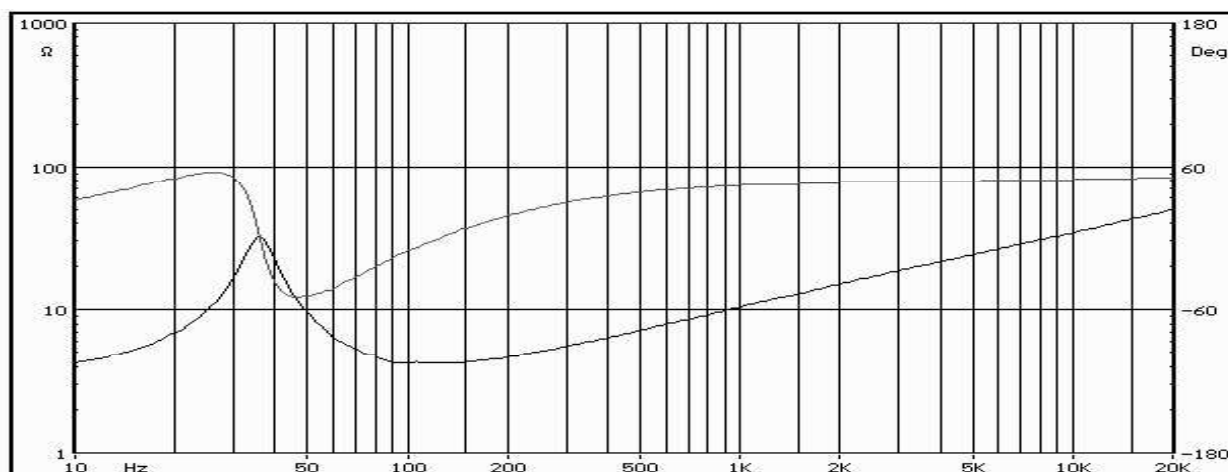

CARATTERISTICHE TECNICHE

- CONO: Carta / fibra di vetro a doppio strato, con ulteriore procedimento effettuato all'interno dell'azienda, con l'obiettivo di minimizzare la flessione del cono e ripristinare il movimento a pistone ideale.
- SOSPENSIONE: Gomma butilica termo-formata. / - CENTRATORE: Due pezzi in conex.
- BOBINA: Bobina in rame OFC su supporto in fibra di vetro (Ø 65 mm). Ventilazione forzata attraverso il magnete.
- CESTELLO, MAGNETE: Alluminio con numerose nervature di rinforzo, anello di ferrite ad alta saturazione.

Questo subwoofer è stato creato per soddisfare i fan dell' SPL senza compromettere l'alta qualità. Si può estendere alle bassissime in pochi litri; è adatto agli allineamenti in bass-reflex o band-pass.

N.B. Può sopportare forti accelerazioni senza deformarsi.

Fase e modulo d'impedenza sono misurati dopo 20 ore d'uso a circa 80 W RMS, così dicasi per i parametri di T/ S.
A causa del continuo incremento prestazionale, le caratteristiche tecniche possono variare senza preavviso.

TECHNICAL FEATURES

- CONE: Paper / Fiberglass in double coat treated for min. cone flexing and max. dumping, treated with an internal procedure in order to restore the piston movement.
- SUSPENSION: injection rubber / SPIDER: No.2pcs. in conex
- VOICE COIL: OFC Ø 65 mm. Voice coil support in fibreglass. Vented pole for forced air cooling.
- BASKET, MAGNET: multi reinforced Aluminum. Magnet with ferrite ring.

This subwoofer has been created to satisfy the SPL fans without compromising the high quality. It can extend to the lowest in few liters; it is suitable to bass reflex alignments or band pass.

Note: *It can bear high accelerations without losing its shape.*

*Phase and Impedance curves are measured after 20 hour of use at 80 W RMS, so are the T/S parameters.
Due to the continue research and development, these information are subject to change without notice.*