

clarion®

Owner's manual & Installation manual

Mode d'emploi et manuel d'installation

Manual de usuario y Manual de instalación

CMS2

**MARINE DIGITAL MEDIA BLACK BOX WITH
WATERTIGHT CONTROLLER**

**BOÎTE NOIRE MARINE MULTIMÉDIA
NUMÉRIQUE AVEC CONTRÔLEUR ÉTANCHE**

**CAJA NEGRA DIGITAL MARINA
CON CONTROLADOR HERMÉTICO**

CLARION PRODUCT REGISTRATION INFORMATION

For USA and Canada only

www.clarion.com

Dear Customer:

Congratulations on your purchase of a Clarion mobile electronic product. We are confident that you'll enjoy your Clarion experience.

There are many benefits to register your product. We invite you to visit our web site at www.clarion.com to register your Clarion product.

We have made product registration simple with our easy to use website. The registration form is short and easy to complete. Once you're registered, we can keep you informed of important product information.

Register at www.clarion.com- it's easy to keep your Clarion product up to date.

Contents

1. FEATURES.....	3
2. PRECAUTIONS.....	3
3. CAUTIONS ON HANDLING.....	3
4. CONTROLS.....	4
About the Registered Marks, etc	4
Names of Buttons and Their Functions	5
Optional Wired Remote Control Unit Operation	6
5. OPERATIONS	7
Radio (AM/FM) Operation	8
Weather Band Operation.....	9
SiriusXM Satellite Radio Operation	10
USB Mode Operation	12
iPod/iPhone Mode Operation	13
Aux Operation.....	14
Bluetooth Operation	15
6. TROUBLESHOOTING.....	16
7. SPECIFICATIONS.....	17
INSTALLATION AND WIRE CONNECTION.....	18

1. FEATURES

- SiriusXM-Ready™
- Weather Band Radio
- Watertight Controller
- Built-In Bluetooth®
- 50Wx4 Built-In Amplifier
- Compatible with iPod®/iPhone®

USB

Bluetooth®
MP3/WMA
**SiriusXM®
READY**

2. PRECAUTIONS

⚠ WARNING

For your safety, while boating, keep the volume to a level at which external sounds can be heard.

1. This unit has precision parts inside. Even in the event that trouble arises, never open the case, disassemble the unit, or lubricate the parts.
2. FCC STATEMENT
 - 2.1 This device complies with Part 15 of the FCC Rules. Operation is subject to the following two conditions:
 - (1) This device may not cause harmful interference.
 - (2) This device must accept any interference received, including interference that may cause undesired operation.
 - 2.2 Changes or modifications not expressly approved by the party responsible for compliance could void the user's authority to operate the equipment.

Note:

This equipment has been tested and found to comply with the limits for a Class B digital device, pursuant to Part 15 of the FCC Rules. These limits are designed to provide reasonable protection against harmful interference in a residential installation. This equipment generates uses and can radiate radio frequency energy and, if not installed and used in accordance with the instructions, may cause harmful interference to radio communications. However, there is no guarantee that interference will not occur in a particular installation. If this equipment does cause harmful interference to radio or television reception, which can be determined by turning the equipment off and on, the user is encouraged to try to correct the interference by one or more of the following measures:

- Reorient or relocate the receiving antenna.
- Increase the separation between the equipment and receiver.
- Connect the equipment into an outlet on a circuit different from that to which the receiver is connected.
- Consult the dealer or an experienced radio/TV technician for help.

FCC Radiation Exposure Statement

This equipment complies with FCC radiation exposure limits set forth for an uncontrolled environment. This equipment should be installed and operated with minimum distance 20cm between the radiator & your body

3. IC warning

- 3.1 This device complies with Industry Canada licence-exempt RSS standard(s). Operation is subject to the following two conditions:
 - (1) This device may not cause interference, and
 - (2) This device must accept any interference, including interference that may cause undesired operation of the device.
- 3.2. Changes or modifications not expressly approved by the party responsible for compliance could void the user's authority to operate the equipment.

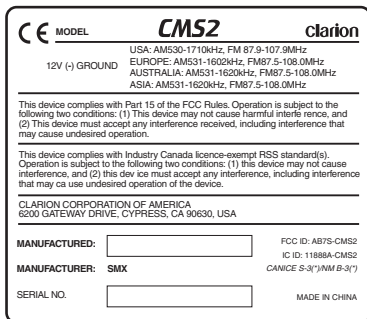

3. CAUTIONS ON HANDLING

- Protect from high temperature. Expose to direct sunlight for an extended period of time can produce very high temperature in your vessel. Cool down the interior before starting the playback.

4. CONTROLS

◆ Display Controller

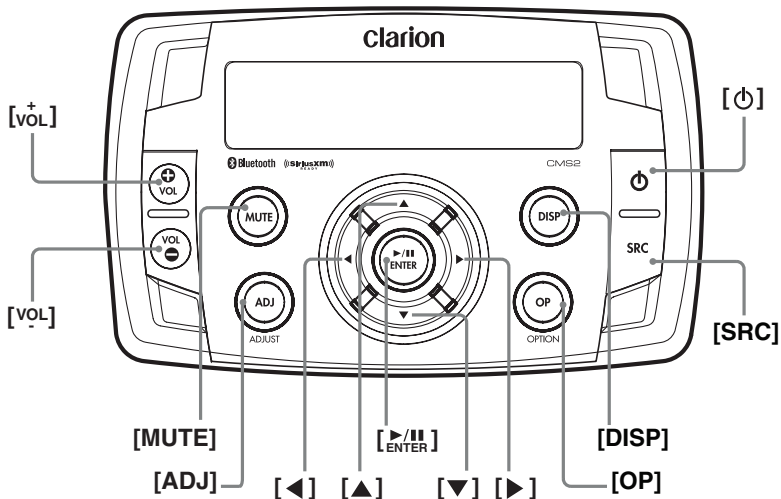

◆ Black Box Controller

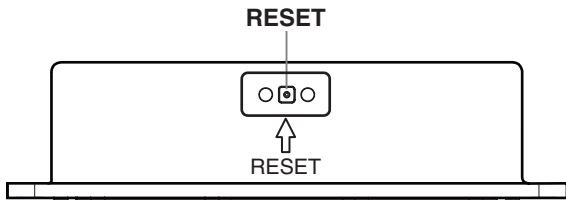

About the registered marks, etc.

- Windows Media™ and the Windows logo are trademarks, or registered trademarks of Microsoft Corporation in the United States and / or other countries.
- “Made for iPod” and “Made for iPhone” mean that an electronic accessory has been designed to connect specifically to iPod or iPhone, respectively, and has been certified by the developer to meet Apple performance standards. Apple is not responsible for the operation of this device or its compliance with safety and regulatory standards. Please note that the use of this accessory with iPod or iPhone may affect wireless performance. iPhone and iPod are trademarks of Apple Inc., registered in the U.S. and other countries.
- The Bluetooth word mark and Logos are owned by the Bluetooth SIG, Inc. and any use of such marks by Clarion Corporation of America is under license. Other trademarks and trade names are those of their respective owners.
- Sirius, XM and all related marks and logos are trademarks of SiriusXM Radio Inc. All rights reserved.
- © 2013 CSR plc and its group companies. The aptX® mark and the aptX logo are trade marks of CSR plc or one of its group companies and may be registered in one or more jurisdictions.

Name of Buttons and their Functions

Note: Be sure to read this chapter while referring to the front diagram in chapter "4.CONTROLS"

◆ Display Controller

[] Power Button

- Press the button to turn power on or off.

[] [] Volume Button

- Press **VOL+** button to increase the volume.
- Press **VOL-** button to decrease the volume. The maximum volume level is "46".

[MUTE] Button

- Press this button to mute the audio output.
- Press it again to unmute the audio output.

[SRC] Source Button

- Press **SRC** button to switch modes among FM, AM, Weather Band, SiriusXM, USB/iPod, AUX and BT Audio.

[DISP] Display Button

- Press **DISP** button to switch the display indication.
- Press and hold **DISP** button to turn off the screen.

[OP] Option Button

- Press **OP** button to access option menu items for necessary functions in every mode.
- In different modes, the option menu items are different. Please see the operation introduction of every mode for more details.

[] Play/Pause/Enter/SiriusXM Replay

- Press this button to Play or Pause.
- Press this button to confirm operating Tuner Mode, Weather Band Mode, SiriusXM mode, iPod/iPhone mode, USB mode and BT Audio mode.
- In SiriusXM play screen, press the Play/Pause button to enter Replay mode.
- While in SiriusXM Replay mode, press and hold the Play/Pause button for 3 seconds to exit the SiriusXM Replay mode.



[] Left Arrow / [] Right Arrow Buttons

- Use these buttons for tuning up and down in Tuner Mode, Weather Band Mode, SiriusXM mode, iPod/iPhone mode, USB mode and BT Audio mode.



[] Search Up / [] Search Down Buttons

- Use these buttons to recall the preset in Tuner Mode and Weather Band and SiriusXM Mode. Press and hold these buttons enter into Manual Store.
- In USB mode, use these buttons to select a folder.



[ADJ] Adjust Button

- Press **ADJ** to access the adjust menu. Press [] / [] repeatedly to select the item to be adjusted:



EQ

Press the [] / [] buttons to change EQ:
Flat->Jazz->Pop->Classic->Rock->News->Urban->Rave->Movie->Techno->User



Loud On/Off

Press the [] / [] buttons to select Loudness between ON and OFF.



Subwoofer On/Off

Press the [] / [] buttons to select Subwoofer between ON and OFF.



Subwoofer Gain

Press the [] / [] buttons to adjust the Subwoofer Gain range: 0 to 12



Subwoofer LPF

Press the [] / [] buttons to adjust the Subwoofer Low Pass Filter range: 80HZ/120HZ/180HZ



Bass Level

Press the [] / [] buttons to adjust the Bass level range: -12 to +12



Middle Level

Press the [] / [] buttons to adjust the Middle level range: -12 to +12



Treble Level

Press the [] / [] buttons to adjust the Treble level range: -12 to +12



Balance

Press the [] / [] buttons to adjust the Balance between the Left and Right speakers from L12 (full left) to R12 (full right).



Fader

Press the [] / [] buttons to adjust the Fader between the Rear and Front speakers from R12 (full rear) to F12 (full front).



AUX In Mid/Low/High

Press the [] / [] buttons to select the "Mid", "Low" or "High".



Contrast

Press the [] / [] buttons to see LCD contrast from 01-15. Default setting is 08.

Beep

Press the [] / [] buttons to select Beep tone between ON and OFF.

BT Disconnect/Connect

Press the [] / [] buttons to Disconnect and Connect the Bluetooth.

Area Mode

Press the [] button to select the suitable country area of the radio.

U.S.A->Europe->Asia->AUST (Australia)

Reset Setting

Press the [] button to restore the factory default settings.

About

Press the [] button to view the device hardware and software versions.

◆ Black Box

[RESET] Button

- Press **RESET** button with a ball point pin to:
 1. Perform a complete system reset.
 2. In the event that button do not respond or operate correctly.
 3. When an Error Code or Message is displayed.

Optional Wired Remote Control Unit Operations

Following operations are enabled by remote control with the separately sold Wired Remote Control Unit MW1 (shown below), MW2 or MW4.

Note: If the remote control is connected with this unit while the power on, please restart this unit again to confirm the normal display.

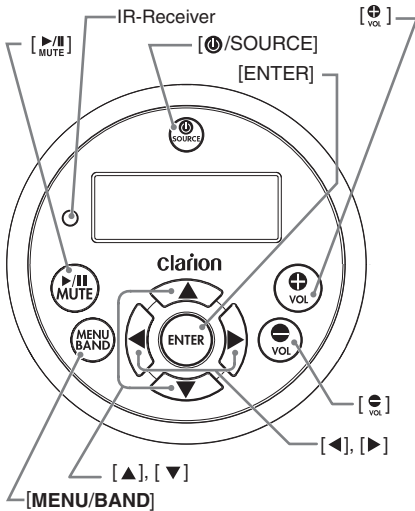

[VOL+] / [VOL-] Buttons

- Press the [VOL+] button to increase the volume.
- Press the [VOL-] button to decrease the volume.

[◀] / [▶] Buttons

- **ADJ/OP(Option) mode** – Adjust the current item
- **AM/FM/Weather Band mode** – Station Up/Down & Seek Up/Down (Press and hold)
- **USB mode** – Previous/Next track & Fast Forward / Reverse (Press and hold)
- **iPod/iPhone mode** – Previous/Next track & Fast Forward/Reverse (Press and hold)
- **AUX In mode** – No function
- **SiriusXM mode** – Channel Tune Up/Down, Fast Channel Tune Up/Down (Press and hold), Move cursor (Direct mode) & Enter the Parent Code Window
- **SiriusXM Replay mode** – Press and Release the Left or Right Arrow to skip back or forward one song/track. Press and Hold will Fast Forward/Fast Rewind through the Replay buffered content.
- **BT Audio mode** – Previous/Next track & Fast Forward/Reverse (Press and hold)

[▲] / [▼] Buttons

- **ADJ/OP(Option) mode** – Select the menu item
- **AM/FM/Weather Band mode** – Preset Station Up / Down & Enter into Manual Store (Press and hold)
- **USB mode** – Folder Up/Down & Select (in Folder search mode)
- **iPod/iPhone mode** – Select (in Menu mode)
- **AUX In mode** – No function
- **SiriusXM mode** – Preset channel Up/Down, Category Up/Down (in Category mode), Numeric Up/Down (Direct mode), input Parent code interface
- **BT Audio mode** – No function

[MENU/BAND] Buttons

- Press this button to access menu items for necessary functions in every mode.
- In different modes, the menu items are different. Please see the operation introduction of every mode for more details.

[MUTE] Buttons

- **AM/FM/Weather Band mode** - Mute On/Off
- **USB mode** – Play/Pause
- **iPod/iPhone mode** – Play/Pause
- **AUX In mode** – Mute On/Off
- **SiriusXM mode** – Replay Mode, Press and Hold for 3-seconds to exit Replay Mode.
- **BT Audio mode** – Play/Pause

CAUTION
Lower the volume level before powering the source unit off. The source unit stores the last volume setting.

WARNING
EXPOSING THE UNIT TO WATER WITH THE FRONT PANEL OPEN WILL CAUSE DAMAGE OR UNIT MALFUNCTION!

[SOURCE] Button

- Press the [SOURCE] button to turn the power on and press and hold it (1 sec.) to turn the power off.
- Each time the [SOURCE] button is pressed, the mode switches.

Note: If the above equipment is not connected, corresponding mode cannot be selected.

[ENTER] Button

- **AM/FM/Weather Band mode** – Confirm (in Preset and Manual store)
- **USB mode** – Confirm (in Menu/Search mode)
- **iPod/iPhone mode** – Confirm (in Menu/Search mode)
- **SiriusXM mode** – Confirm ch (in Search mode)
- **AUX In mode** – No function
- **BT Audio mode** – Confirm (in Menu/Search mode)

5. OPERATIONS

Basic Operation

Note: Be sure to read this chapter referring chapter "4. CONTROLS"

⚠ CAUTION

When the unit is turned on, starting and stopping the engine with its volume raised to the maximum level it may cause hearing damage. Be careful about adjusting the volume.

◆ Turning on and off the power

Note:

- Start the engine before using this unit.
- Be careful about using this unit for a long time without running the engine. If you drain the vessel battery too far, you may not be able to start the engine and this can reduce the service life of the battery.

1. Start the engine. The power button / knob illumination on the unit will light up.



Engine ON
position

2. Press the [] power button to turn On or Off the power.

◆ Selecting a mode

1. Press the [SRC] button to display source menu.
* External equipment not connected to this unit is not displayed.

◆ Adjusting the volume

1. Press VOL+ button to increase the volume.
2. Press VOL- button to decrease the volume.

⚠ CAUTION

While boating, please be aware of the volume levels in residential, family areas and local volume level ordinances.

◆ Mute

Press the [MUTE] button to turn the mute On and Off.

◆ Display OFF/ON

This feature will allow the user to turn the display OFF in the event the display is too bright in different lighting conditions.

To use this feature, please follow these steps:

1. To turn the display OFF, Press and release the Power Button and the display will turn OFF, but the audio from the current source will continue to play.
2. To turn the display ON, Press and release the Power Button and the display will turn back ON.

With the display OFF, the ability to change tracks and adjust volume will still remain.

Radio (AM/FM) Operation

◆ Select Tuner As Playing Source

Press the [SRC] Source button to select the AM/FM mode.

◆ World Tuner

This unit is initially set to USA frequency intervals of 10 kHz for AM and 200 kHz for FM. When using it outside the USA, the frequency reception range can be switched to the intervals below.

		U.S. A standard	Europe standard	Aisa standard	Australia standard
AM	Frequency spacing	10KHz	9KHz	9KHz	9KHz
	Frequency range	530-1710 KHz	531-1602 KHz	531-1620 KHz	531-1620 KHz
FM	Frequency spacing	200KHz	50KHz	50KHz	100KHz
	Frequency range	87.9-107.9 MHz	87.5-108 MHz	87.5-108 MHz	87.5-108 MHz

◆ [▶] Tuning Up / [◀] Tuning Down Buttons

1. Press the [▶] / [◀] button change intervals step by step.
2. Press and hold the [▶] / [◀] button to seek to the next strongest station.

◆ Recalling a Preset Station

A total of 10 preset positions (P1~P10) exists to store individual radio stations in memory.

Press [▲] / [▼] button to select the desired preset station.

◆ Presets

1. Select the desired station with seek tuning or manual tuning.
2. Press and hold the [▲ / ▼] button
3. Press the [▲ / ▼] button to select a preset number.
4. Press the [ENTER] button to store current station into preset memory.

◆ [OP] Options Button

During listening to the radio (AM/FM), press the [OP] Options Button to access the radio options.

Radio Mode Options:

→ Auto Store → LO/DX

Auto Store

Only stations with sufficient signal strength will be detected and stored in the memory.

1. Press the [OP] Options button.
2. Press the [▲ / ▼] button until "Auto Store" is displayed.
3. Press the [ENTER] button to start automatically select nine strong stations and store them into nine presets. The new stations replace any stations already stored in the band.

LO/DX

When LOCAL seeking is ON, only those radio stations with strong radio signal could be received.

1. Press the [OP] Options button.
2. Press the [▲ / ▼] button until "LO/DX" is displayed.
3. Press the [◀ / ▶] button to select local (LO) or distant (DX) mode.

Note: Press [OP] Option button to exit.

◆ Area Set

This option allows you to select the appropriate frequency spacing for your area.

1. Press the [ADJ] Adjust button.
2. Press the [▲ / ▼] button until "Area U.S.A" is displayed.
3. Press the [◀ / ▶] scroll through the Area options: "Area U.S.A", "Area Europe", "Area Asia", "Area AUST (Australia)"

Note: Default is USA frequency. Once the region is changed, all the stations in the preset memory will be erased.

Weather Band Operation

◆ [▶] Tuning Up / [◀] Tuning Down Buttons

1. Press the [▶] / [◀] button to change intervals step by step.
2. Press and hold the [▶] / [◀] button to seek to the next strongest station.

◆ Recalling a Preset Station

A total of 7 preset positions (WB1-WB7) exists to store individual weather band stations in memory. Press [▲] / [▼] button to select the desired preset weather band station to recall the stored frequency.

◆ Scan

During listening of the weather band, press the [OP] Options Button to access available options.

1. Press the [OP] Options button to select SCAN.
2. Press the [ENTER] button to start scanning available stations. Press again to stop.

Note: Only stations with acceptable reception will lock to SCAN. Scan time is approximately 10 seconds.

SiriusXM® Satellite Radio Operations

Only SiriusXM® brings you more of what you love to listen to, all in one place. Get over 140 channels, including commercial-free music plus the best sports, news, talk, comedy and entertainment. Welcome to the world of satellite radio. A SiriusXM Vehicle Tuner and Subscription are required. For more information, visit www.siriusxm.com

◆ Displaying the Radio ID

Before you listen to satellite radio, you must subscribe to the service using the SiriusXM Radio ID number.

1. Press [SRC] button to enter SiriusXM mode.
2. Press [◀] or [▶] to select channel "0".

The unit displays Radio ID.

Note:

1. The Radio ID is located on the bottom of the SiriusXM Connect Vehicle Tuner.
2. Please note that the SiriusXM Radio ID does not include the letters I, O, S or F.
3. Activate the SiriusXM Connect Vehicle Tuner using one of the two methods below:
 - Online: Go to "www.siriusxm.com/activatenow".
 - Phone: Call 1-866-635-2349.
 - To activate SiriusXM Canada service go to www.xmradio.ca and click on "ACTIVATE RADIO" in the top or call XM customer Care at 1-877-438-9677.

◆ Channel Up [▶] Down [◀] Operation

1. Press the [▶] Right Arrow to advance to the next channel.
Press the [◀] Left Arrow to go to previous channel.
2. Press and Hold in the [▶] Right Arrow to fast forward search channel.
Press and Hold in the [◀] Left Arrow to fast backward search channel.

◆ Recalling a Preset Station

1. Press the [▲ / ▼] button to enter into the Preset List.
2. Press the [▲ / ▼] button to select the desired Preset you wish to access.
3. Press the [ENTER] button to confirm tune to that channel.

Note: If no operation, after 3 seconds will return to the select Preset automatically.

◆ Presets

1. Press and hold the [▲ / ▼] button to enter into the Manual Store
2. Press the [▲ / ▼] button to select a preset number.
3. Press the [ENTER] button to store current channel into preset.

◆ [OP] Options Button

From the SiriusXM play screen, press the [OP] Options Button to access the SiriusXM options. SiriusXM Mode Options:



Replay

1. Press the [OP] Options button.
2. Press the [▲ / ▼] button until "Replay" is displayed.
3. Press and hold [ENTER] button for 3-seconds to exit the Replay mode.

Category Search

1. Press the [OP] Options button.
2. Press the [▲ / ▼] button until "Category SCH" is displayed.
3. Press the [ENTER] button to enter Category Search mode.
4. Press [▲ / ▼] button to scroll available categories.
5. Press [◀ / ▶] button to scroll channels with in the category.
6. Press the [ENTER] button to confirm to tune to that channel.

Direct Tune

1. Press the [OP] Options button.
2. Press the [▲ / ▼] button until "Direct Tune" is displayed.
3. Press the [ENTER] button to enter Direct Tune mode.
4. Press the [◀ / ▶] button to change the digit or [▲ / ▼] button to change the number.
5. Press the [ENTER] button to confirm channel number selection.

Parental Controls

The SiriusXM Parental Control feature allows you with the ability to prevent unauthorized access to mature content channels. When enabled, the Parental Control feature requires you to enter a passcode to tune to the locked mature content channels. Information on setting up the passcode, setting up the mature content channels to be locked, and the method to access the locked channels is described below.

1. For setting up the passcode, press the [OP] button and press the [▲ / ▼] button to select "Parental". Press the [ENTER] button to change passcode. Enter old passcode, new passcode. To enter code, Press the [▲ / ▼] button to decide number and [◀] or [▶] to select digit. You after enter the passcode, you need to press the [ENTER] button to confirm passcode. The default passcode set for the Parental Lock is "1111". This can be changed, please refer to the Manage Passcode section.

Note: Press [ADJ] to access the adjust menu, press [▲ / ▼] to select the [Reset] mode, and then press [ENTER] to set the parent code to the factory default value.

2. For setting up the mature content channels to be locked, press the [OP] button to enter into the option menu, press the [▲ / ▼] button to select the **Mature CH** and [◀] or [▶] to set "**L (Lock)**". You will be asked to input passcode. Enter passcode and "**Successful**" will be displayed if it is successful. Please write down the new 4-digit passcode for future reference.
3. For unlocking the mature content channels, press the [OP] button to enter into the option menu, press the [▲ / ▼] button to select the **Mature CH** and [◀] or [▶] to set "**U (Unlock)**". You will be asked to input passcode. Enter the passcode and "**Successful**" will be displayed if it is successful.
4. For accessing the mature content channels, select channel by "**Direct Tune**". Press the [OP] button and select "**Direct Tune**" by pressing the [ENTER] button. Input desired mature content channels and input passcode, then you can tune to that mature content channels.

Note: Press [OP] Option button to exit .

◆ SiriusXM Replay™ function

The Replay feature allows you to pause,rewind, and replay of live SiriusXM Satellite Radio.

1. While listening to a SiriusXM channel, press the [ENTER] button to enter Replay mode. The display will show "PAUSE" when entering this mode.
2. Press and hold the [ENTER] button for 3-seconds to resume playback of the stored audio from the point at which it was paused. During playback,the SiriusXM Tuner will continue to store the channel audio until you exit the Replay mode.

During REPLAY playback

- Fast rewind: Press and hold [◀].
 - Fast forward: Press and hold [▶].
 - Returning to the beginning of the current song: Press [◀]. (If you press [◀] in the first 2 seconds of a song,you return to the beginning of the previous song.)
 - Advancing to the beginning of the next song: press [▶].
3. Press and hold the [ENTER] button to exit Replay mode

Note:

- Press the [OP] Option button to enter into the Option Menu to select the Go-Live function and press the [ENTER] button, also can finish Replay mode.
- If you continue to press the [▶] button until the end,the Replay mode is canceled, and the unit will change to live SiriusXM radio mode.
- If you change channels while in Replay mode, the unit will exit Replay mode to live Satellite mode and clear the Replay memory.

◆ Changing the Display

Text information, such as the channel name,artist name, song title and content is available with each SiriusXM channel. The unit can display this text information as explained below:

In SiriusXM mode, press [DISP] button.Each time you press this button, the display changes as shown below:

Channel name =>Artist Name => Song Title=> Content Info=> Category Name

Note: If there is no text information,nothing will be displayed.

USB Mode Operation

◆ Connect

1. Insert a USB device into the USB pigtail.
2. To remove the USB device, you should first select another source or turn off the power, in order to avoid damaging the USB device. Then take off the USB device.

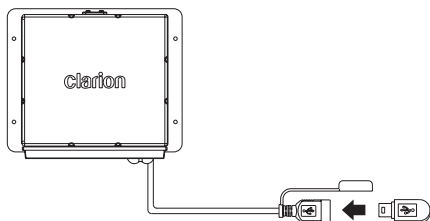

◆ [▶] Right Arrow / [◀] Left Arrow Buttons

1. Press the [▶] Right Arrow to advance to the next track/song.
Press the [◀] Left Arrow to go to previous track/song.
2. Press and Hold in the [▶] Right Arrow to fast forward through the track/song.
Press and Hold in the [◀] Left Arrow to fast backward through the track/song.

◆ Play / Pause

Press the [⏸] button to pause the track/song that is currently playing.

Press the [▶] button to resume playing the track/song that has been paused.

◆ Folder Select

This function allows you to select a folder containing MP3/WMA files and start playing from the first track in the folder. Press the [▲ / ▼] button to select a folder.

◆ [DISP] Display Button

Press [DISP] button to check ID3 information.

◆ [OP] Options Button

From the USB device play screen, press the [OP] Options Button to access the USB device options. USB Mode Options:

Search Function

1. Press the [OP] Options button.
2. Press the [▲ / ▼] button until "Search Mode" appears on the display.
3. Press the [⏸] button to enter into the folder list.
4. Press the [▲ / ▼] button to select the a folder.
5. Press the [⏸] button to enter the file list search mode. And then the track list appears in the display.
6. Press the [▲ / ▼] button to select a track.
7. Press the [⏸] button to play.

Repeat Feature

This function allows you to Repeat All tracks/ songs, Repeat the currently playing track/song, or to turn the Repeat feature OFF.

1. Press the [OP] Options button.
2. Press the [▲ / ▼] button until "Repeat All" is displayed.
3. Press the [◀ / ▶] to scroll through the Repeat options: "Repeat All", "Repeat Song", "Repeat FLD"
4. When the Repeat option you would like to use appears on the display, Press the [⏸] button to select that Repeat option.

Random Feature

This function allows you to play tracks/songs from the current album, songs or artists in a random order.

1. Press the [OP] Options button.
2. Press the [▲ / ▼] button until "Random OFF" appears on the display.
3. Press the [◀ / ▶] to scroll through the Shuffle options. "Random OFF", or "Random ON"
4. When the Random option you would like to use appears on the display, Press the [⏸] button to select that Random option.

Intro Feature

This function allows you to play the first 10 seconds to each track on the device.

1. Press the [OP] Options button.
2. Press the [▲ / ▼] button until "Intro OFF" appears on the display.
3. Press the [◀ / ▶] to scroll through the Intro options. "Intro OFF", or "Intro ON"
4. When the Intro option you would like to use appears on the display, Press the [⏸] button to select that Intro option.

Note:

- Press [OP] Option button to exit .
- After 8 seconds of no action, you will return to the play screen for the current source in use.

iPod/iPhone Mode Operation

◆ Connect

Connect an iPod/iPhone to the USB pigtail using a iPod/iPhone USB Cable. When connecting a device, the unit will read the files automatically. The track information displays on the screen once playback start.

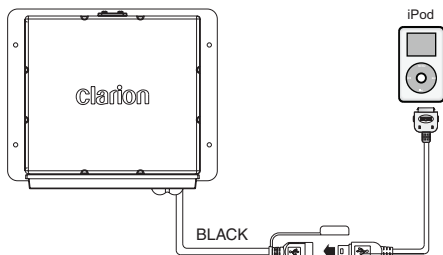

◆ Compatible iPod/iPhone

You can connect the following iPod/iPhone:

- iPod nano (6G)
- iPod nano (7G)
- iPod touch (3G)
- iPod touch (4G)
- iPod touch (5G)
- iPhone 3GS
- iPhone 4
- iPhone 4S
- iPhone 5
- iPhone 5C
- iPhone 5S

Minimum iOS 5.0 or higher

◆ [▶] Right Arrow / [◀] Left Arrow Buttons

1. Press the [▶] Right Arrow to advance to the next track/song.
Press the [◀] Left Arrow to go to previous track/song.
2. Press and Hold in the [▶] Right Arrow to fast forward through the track/song.
3. Press and Hold in the [◀] Left Arrow to fast backward through the track/song.

◆ Play / Pause

Press the [▶/||] button to pause the track/song that is currently playing.

Press the [▶/||] button to resume playing the track/song that has been paused.

◆ [DISP] Display Button

Press [DISP] button to check iPod information.

◆ [OP] Options Button

From the iPod/iPhone play screen, press the [OP] Options Button to access the iPod/iPhone options. iPod/iPhone Mode Options:

Search Function

1. Press the [OP] Options button.
2. Press the [▲ / ▼] button until "Search Mode" appears on the display.
3. Press the [▶/||] button to enter into the Search mode.
4. Press the [▲ / ▼] button to select the among Playlist → Artists → Albums → Genres → Songs → Composers.
5. Press the [▶/||] button to confirm selecting Playlists or Artists or Albums or Genres or Songs or Composers.
6. When display the desired Playlist or Artists or Album or Genre or Composer, press [▶/||] then the Music file will be displayed.
7. Press the [▲ / ▼] button to select File.
8. Press the [▶/||] button to confirm wanted File to play.

Repeat Feature

This function allows you to Repeat All tracks/ songs, Repeat the currently playing track/song, or to turn the Repeat feature OFF.

1. Press the [OP] Options button.
2. Press the [▲ / ▼] button until "Repeat All" is displayed.
3. Press the [◀ / ▶] to scroll through the Repeat options: "Repeat All", "Repeat Song", "Repeat OFF"
4. When the Repeat option you would like to use appears on the display, Press the [▶/||] button to select that Repeat option.

Shuffle Feature

This function allows you to play tracks/songs from the current playlist, songs, genre or artists in a shuffle order.

1. Press the [OP] Options button.
2. Press the [▲ / ▼] button until "Shuffle OFF" appears on the display.
3. Press the [◀ / ▶] to scroll through the Shuffle options. "Shuffle OFF", or "Shuffle ON"
4. When the Shuffle option you would like to use appears on the display, Press the [▶/||] button to select that Shuffle option.

iPod/iPhone Mode Operation

◆ Setting iPod Simple Control Mode

Use this function if you wish to operate through your iPod/iPhone connected to this unit via the USB Cable.

The factory default setting is OFF.

1. When in iPod/iPhone mode, Press the [OP] Options button.
2. Press the [▲ / ▼] button until “Simple Control” appears on the display.
3. Press the [◀ / ▶] to navigate through your iPod/iPhone Menu Options.
4. When “Simple Control” is displayed, press the [▶/ENTER] button to turn the Simple Control ON or OFF.
 - ON: iPod/iPhone controls are made through your connected iPod/iPhone device.
 - OFF: iPod/iPhone controls cannot be made through your connected iPod/iPhone.

Note:

- When performing iPod/iPhone operations using Simple Control, make the operations slowly. If repetitive operations are performed too quickly, unforeseen errors may occur.
- When performing iPod/iPhone operations using Simple Control, please do not operate the iPod/iPhone and the unit at the same time, otherwise unexpected events may occur.
- Some iPod/iPhone models do not support this function. Please consult Clarion Customer Service or Clarion website to confirm which models are supported

AUX Operation

The AUX **RCA inputs** in this system **are** provided to allow playback of sounds and music from external devices connected to this unit.

Press the [SRC] button to select the “AUX In”.

◆ AUX Input sensitivity setting

Make the following settings to select the sensitivity when sounds from external devices connected to this unit are difficult to hear even after adjusting the volume.

1. Press the [ADJ] adjust button.
2. Press the [▲ / ▼] button until “Aux In Mid” is displayed.
3. Press the [◀ / ▶] button to select the “Mid”, “Low” or “High”.

Note: When AUX mode is selected, AUX IN sensitivity can be adjusted.

Bluetooth Operation

◆ Pairing the Bluetooth Device

1. From your Bluetooth enabled device, turn the Bluetooth ON and search for Bluetooth devices.
2. When a list of available Bluetooth devices appear on your Bluetooth device, select "Clarion".
3. "Successful" will appear on the CMS2 display.
4. The unit will automatically enter the BT Audio source and you can now start streaming audio from your Bluetooth enabled device.

Note: If the mobile phone doesn't support SSP (Simple Secure Pairing) Profile, please enter *the pass code of "0000"*.

◆ Disconnect / Re-Connect

1. Press the [ADJ] adjust button.
2. Press the [▲ / ▼] button until "BT Disconn" or "Connect" is displayed.
3. Press the [ENTER] button to confirm the selection.

◆ Audio Streaming Operations.

What is audio streaming?

Audio streaming is a technique for transferring audio data such that it can be processed as a steady and continuous stream. Users can stream music from their external audio player to their audio system wirelessly and listen to the tracks through the boat's speakers. Please consult your nearest Clarion dealer for more information on the product of wireless audio streaming transmitter offered.

⚠ CAUTION

Please avoid operating your connected mobile phone while audio streaming as this may cause noise or sound choppy on the song playback. Audio streaming may or may not resume after telephone interrupt as this is dependent on mobile phone.

◆ [OP] Options Button

From the BT Audio play screen, press the [OP] Options Button to access the BT Audio Options:

Search Function

1. Press the [OP] Options button.
2. Press the [▲ / ▼] button until "Search Mode" appears on the display.
3. Press the [ENTER] button to enter into the Search mode.
4. Press the [▲ / ▼] button to select the among Radio Playlist → Artists → Songs → Albums → Genres → Compilations → Composers.
5. Press the [ENTER] button to confirm selecting Radio or Playlists or Artists or Songs or Albums or Genres or Compilations or Composers.
6. When display the desired Radio or Playlist or Artists or Songs or Album or Genres or Compilations or Composers, press [ENTER] then the Music file will be displayed.
7. Press the [▲ / ▼] button to select File.
8. Press the [ENTER] button to confirm wanted File to play.

Note: The search feature requires the paired and connected device that the minimum Bluetooth AVRCP1.4 be incorporated to function.

◆ Repeat Feature

This function allows you to Repeat All tracks/songs, Repeat the currently playing track/song, or to turn the Repeat feature OFF.

1. Press the [OP] Options button.
2. Press the [▲ / ▼] button until "Repeat All" is displayed.
3. Press the [◀ / ▶] to scroll through the Repeat options: "Repeat All", "Repeat Song", "Repeat OFF"
4. When the Repeat option you would like to use appears on the display, Press the [ENTER] button to select that Repeat option.

Shuffle Feature

This function allows you to play tracks/songs from the current playlist, songs, genre or artists in a shuffle order.

1. Press the [OP] Options button.
2. Press the [▲ / ▼] button until "Shuffle OFF" appears on the display.
3. Press the [◀ / ▶] to scroll through the Shuffle options. "Shuffle OFF", or "Shuffle ON"
4. When the Shuffle option you would like to use appears on the display, Press the [ENTER] button to select that Shuffle option.

Note:

- Press [OP] Option button to exit .
- After 8 seconds of no action, you will return to the play screen for the current source in use.
- Repeat and Shuffle function may not work on all Bluetooth enabled devices.

◆ Play / Pause a track

Press the [ENTER] button to pause the track/song that is currently playing.

Press the [ENTER] button to resume playing the track/song that has been paused.

◆ [▶] Right Arrow / [◀] Left Arrow Buttons

1. Press the [▶] Right Arrow to advance to the next track/song.
Press the [◀] Left Arrow to go to previous track/song.
2. Press and Hold in the [▶] Right Arrow to fast forward through the track/song.
Press and Hold in the [◀] Left Arrow to fast backward through the track/song.

Note:

- Not all Bluetooth enabled devices will support the fast forward and fast backward function.
- Playing order will depend on BT Audio player. When [◀] button is pressed, some Bluetooth devices will restart the current track depends on the duration of playback. During music streaming playback, "BT Audio" will be shown on the display. When BT Audio device is disconnected, "BT Disconnect" will be shown on the display . Some Bluetooth audio players may not have play/pause synchronized with this unit. Please make sure both device and main unit are in the same play/pause status in BT Audio mode.

◆ ID3 Display

During music streaming playback, press [DISP] to view the ID3 display information: ALBUM->TITLE->ARTIST...

6. TROUBLESHOOTING

GENERAL

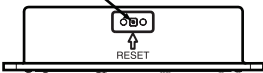
Problem	Cause	Measure
The unit will not power on	The vessel's accessory switch is not on	If the power supply is properly connected to the vessel's accessory terminal, switch the ignition key to "ACC"
No sound	Volume is set too low	Increase the volume to audible level
	Wiring is not properly connected	Correct wiring connections
The controller is not responding	The built-in internal processor is not operating properly	Press the RESET button with a ball point pen 
Auto seek function can not find any stations	The antenna cable is not connected	Insert the antenna cable securely
	The signals are too weak	Select a station manually

Bluetooth

Problem	Cause	Measure
Cannot pair the Bluetooth enabled device with the audio system.	The device does not support the profiles required for the system.	Use another device to connect.
	The Bluetooth function of the device is not enabled.	Refer to the user manual of the device for how to enable the function.
The audio quality is poor after connection with a Bluetooth-enabled device.	The Bluetooth reception is poor.	Move the device closer to the audio system or remove any obstacle between the device and the system.

SiriusXM Advisory Messages

Message	Description
CHEK TUNER	Check the SiriusXM tuner connection on the back of the unit to ensure that its correctly connected.
CHK ANTENA	Ensure the SiriusXM antenna cable is connected to the SiriusXM tuner correctly. Check the SiriusXM antenna wire for breaks or sharp bends. Replace the antenna if necessary. Press RESET located..... If the message remains, the antenna may have been damaged.
NO SIGNAL	The vehicle must be outside, and the antenna must have a clear view of the southern sky. The magnetic antenna must be mounted on the outside of the vehicle for the best reception.
CHAN UNSUB	This channel is not included in your SiriusXM subscription plan. Call 1-866-635-2349 to subscribe.
CH UNAVAIL	This channel is not a valid SiriusXM channel. The channel number has been entered incorrectly, or the channel was removed from the SiriusXM channel lineup
CH LOCKED	The selected channel has been locked by a mature channel has been selected. A prompt to enter the unlock code will appear.
SUBSCRIPTN UPDATED	An update to your SiriusXM subscription has been received by the SiriusXM tuner. Press any button to continue.

7. SPECIFICATIONS

FM Tuner

Frequency Range: USA 87.9 - 107.9MHz
Europe 87.5 - 108.0MHz
Asia 87.5 - 108.0MHz
Australia 87.5 - 108.0MHz

Usable Sensitivity: 4 V (S/N=30dB)
Image Rejection: >45dB
Stereo Separation: >25dB

AM Tuner

Frequency Range: USA 530 - 1710KHz
Europe 531 - 1602KHz
Asia 531 - 1629KHz
Australia 531 - 1629KHz

Usable Sensitivity: 40dB (S/N=20dB)

General

Power Supply Voltage: 14.4V DC (10.8 to 15.6V allowable)
Grounding System: Negative Ground
Speaker Impedance: 4-8 ohms per channel

Note: Specifications and design are subject to change without notice for further improvement.

Power Output:
20W × 4 RMS (4 Ω @ 14.4V
≤ 1% THD+N)
Signal to Noise Ratio:
74dB (reference: LPF 1 W
into 4 Ω)



Weather Band Selection

CH.1 162.400MHz CH.2 162.425MHz
CH.3 162.450MHz CH.4 162.475MHz
CH.5 162.500MHz CH.6 162.525MHz
CH.7 162.550MHz

Audio

Maximum Power Output: 50W x 4
Bass Control (60Hz): ± 12dB
Treble Control (10kHz): ± 12dB
Middle Control: (1kHz): ± 12dB

USB

USB: 2.0 High Speed
USB Port: 1.0A
USB Voltage: 5.0V
Maximum MP3/WMA Songs: 65535 Maximum
MP3/WMA Folder: 255
Maximum Songs per Folder: 65535 Maximum
USB Memory Size: 32G
USB Flash Drive and Hard Drive Compatible Format: FAT/FAT32

Bluetooth

Specification: Bluetooth Version. 3.0+EDR
(Enhanced Data Rate)
Supported Profiles: A2DP (Advanced Audio
Distribution Profile)
AptX (CD Quality audio
bandwidth matching and
reproduced)
AVRCP 1.4 (Audio/Video
Remote Control Profile) SPP
(Serial Port Profile) SSP
(Simple Secure Pairing)

Send/Receive Sensitivity: Class 2

INSTALLATION AND WIRE CONNECTION

1. BEFORE STARTING

1. This set is exclusively for use in vessels with a negative ground 12 V power supply.
2. Read these instructions carefully.
3. Be sure to disconnect the battery “-” terminal before starting. This is to prevent short circuits during installation. (Figure 1)

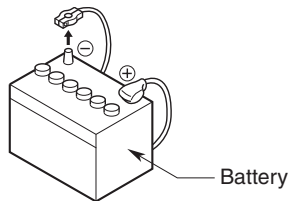

Figure 1

2. INSTALLATION CAUTIONS

1. In order to avoid any interference, do not install the tuner module or control unit in the proximity of the engine compartment.
2. The use of unauthorized parts can cause permanent damage to the unit.
3. Always check your wire connections to ensure proper installation before turning on the unit.
4. Consult with your nearest dealer for proper installation or if common parts need to be used. Seek assistance if modifications or drilling holes to your vessel is needed.
5. Do not install the unit where it will be subjected to excessive moisture, dust, dirt, foreign particles or vibration. Areas of high temperature from the engine, direct sunlight, heater or hot air should also be avoided.
6. Do not install the unit in a location where it will interfere with the vessel operation, or it will injure the passengers if there is a sudden or emergency stop.

3. DISPLAY CONTROLLER INSTALLATION

1. The control unit should be mounted to a dry, clean and flat surface. Ensure the rear gasket is fully sealed to the mounting surface without distorting the unit.
2. Select one of the three recommended methods that best fit your vessel.

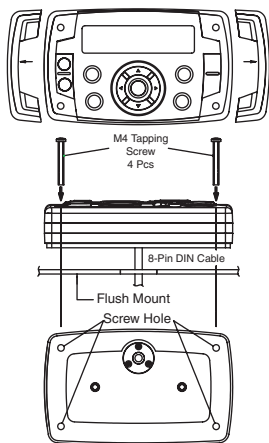

Method 1

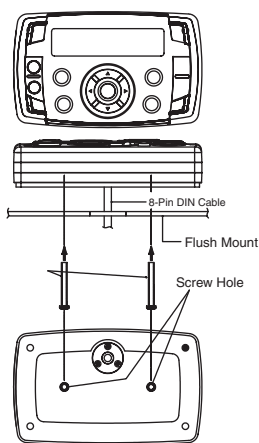

Method 2

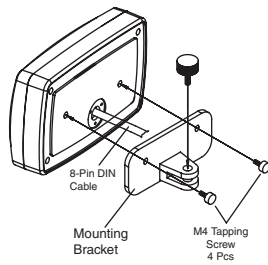

Method 3

This method requires the purchase of the optional BKU001 Gimbal mount accessory

4. BLACK BOX INSTALLATION

1. Select an area with sufficient ventilation for the mounting of the black box in order to prevent the module from overheating. You may mount the black box in a horizontal or vertical position. If the black box is mounted in a vertical position, do not mount the module with the harness exit points directly facing up to prevent water collecting in these areas.

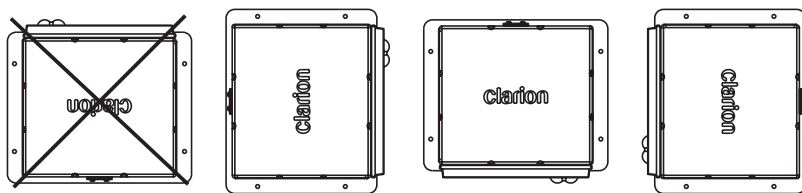

2. Please refer to the diagram below for the mounting screw hole positions. Always use the shortest length of screw possible.
3. During installation, use the 4 rubber mounting stoppers (included in the package) for the bottom of the module. This provides clearance from surface moisture and provides sufficient ventilation for the heat sink.
4. Extension wires/cables may be needed to route the harness and cable throughout the vessel.

Note: Retain some slack in the harness/ cables to prevent damage to the wires. It is recommended relieve stress in all cables and harnesses.

5. Always read through the wiring diagram in this manual first, and follow all the wiring diagrams carefully. The connections should be secured and insulated with crimp connectors or electrical tape to ensure proper connections.
6. Once the wiring connections are completed, connect the negative terminal on the battery, turn the vessel accessory ON and power on the unit to check if it is operating correctly. If abnormalities occur, disconnect the battery negative terminal, recheck all wiring and try again. Please refer to the troubleshooting section for assistance.

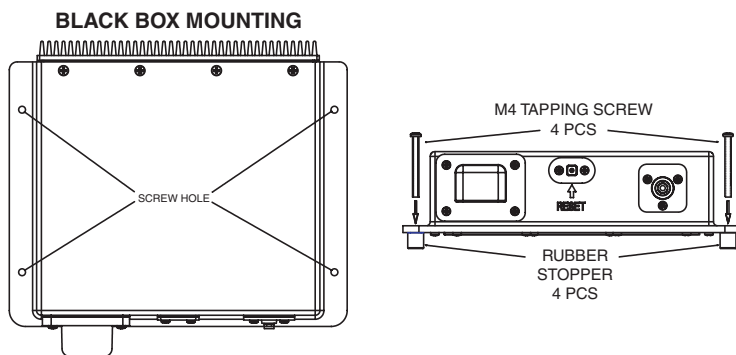

5. WIRE CONNECTION

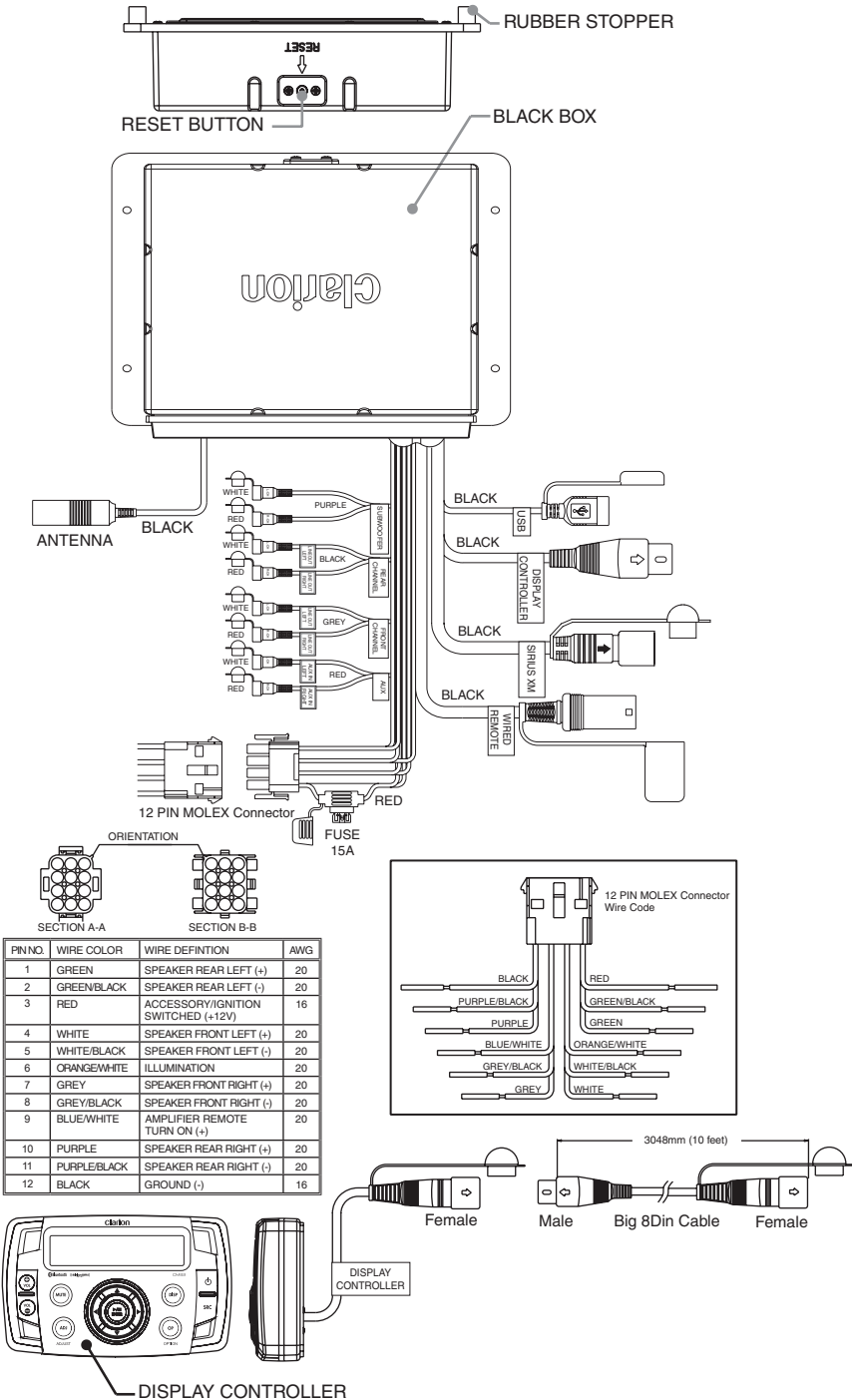

DONNÉES D'ENREGISTREMENT DU PRODUIT CLARION

États-Unis et Canada seulement

www.clarion.com

Cher client,

Félicitations pour l'achat de votre produit électronique mobile Clarion. Nous sommes persuadés que vous en apprécierez l'expérience.

Il existe de nombreux avantages à l'enregistrement de votre produit. Nous vous invitons à visiter notre site Internet à l'adresse www.clarion.com afin de l'enregistrer.

Nous avons d'ailleurs simplifié cet enregistrement grâce à l'aisance d'utilisation du site Internet en question. Le formulaire d'enregistrement est rapide et facile à remplir. Une fois l'enregistrement terminé, nous pourrons vous communiquer des renseignements importants sur votre produit.

Il suffit d'enregistrer votre produit Clarion à l'adresse www.clarion.com pour en assurer la mise à jour constante.

Table des matières

1. CARACTÉRISTIQUES	22
2. PRÉCAUTIONS	22
3. PRÉCAUTIONS DE MANUTENTION	22
4. COMMANDES	23
À propos des marques déposées	23
Nom et fonctions des boutons	24
Fonctionnement de la télécommande câblée optionnelle	25
5. PRINCIPES DE FONCTIONNEMENT	26
Fonctionnement de base	26
Fonctionnement de la radio (AM/FM)	27
Fonctionnement de la bande radio-météo	28
Fonctionnement de la radio satellite SiriusXM®	29
Fonctionnement en mode USB	31
Fonctionnement en mode iPod/iPhone	32
Fonctionnement Aux	33
Fonctionnement Bluetooth	34
6. DÉPANNAGE	35
7. CARACTÉRISTIQUES TECHNIQUES	36
INSTALLATION ET CONNEXION DES CÂBLES	37

1. CARACTÉRISTIQUES

- Compatibilité SiriusXM™
- Bande radio-météo
- Contrôleur étanche
- Bluetooth® intégré
- Amplificateur intégré de 50 W x 4
- Compatibilité iPod®/iPhone®







2. PRÉCAUTIONS

⚠ AVERTISSEMENT

Pour votre sécurité, lorsque vous naviguez, prenez soin de régler le volume de l'appareil de manière à ce que vous puissiez entendre les sons extérieurs.

- Cet appareil contient des pièces de précision. N'ouvrez jamais son boîtier, ne démontez jamais l'appareil ou ne lubrifiez jamais ses pièces, même en cas de défectuosité.
- AVIS DE LA FCC
 - Cet appareil est conforme à l'alinéa 15 de la réglementation de la FCC. Son fonctionnement est soumis aux deux conditions suivantes :
 - (1) Cet appareil ne doit pas causer d'interférences nuisibles.
 - (2) Cet appareil doit accepter toute interférence reçue, y compris les des interférences qui peuvent occasionner un fonctionnement indésirable.
 - Toute modification non expressément autorisée par la partie responsable de la conformité peut annuler le droit de l'utilisateur à utiliser cet équipement.
- Demander conseil auprès du détaillant ou d'un technicien radio/TV expérimenté. Déclaration de la FCC relative à l'exposition aux rayonnements
Cet équipement est conforme aux limitations de la FCC relatives à l'exposition aux rayonnements dans un environnement non contrôlé. Ne pas installer ni faire fonctionner cet appareil à une distance de moins de 20 cm entre le radiateur et votre corps.
- Mise en garde de IC
 - Cet appareil est conforme aux normes relatives aux appareils radio exempts de licence RSS d'Industrie Canada. Son fonctionnement est soumis aux deux conditions suivantes :
 - (1) Cet appareil ne doit pas causer d'interférences nuisibles.
 - (2) Cet appareil doit accepter toute interférence, y compris les interférences qui peuvent occasionner un fonctionnement indésirable.
 - Toute modification non expressément autorisée par la partie responsable de la conformité peut annuler le droit de l'utilisateur à utiliser cet équipement.

Remarque :

Cet appareil a été testé et est déclaré conforme aux exigences en matière de limitations qui s'appliquent aux appareils numériques de classe B, aux termes du paragraphe 15 de la réglementation FCC. Ces conditions restrictives sont conçues pour fournir une protection raisonnable contre les interférences nuisibles dans le cadre d'une installation résidentielle. Le présent équipement génère, utilise et peut émettre des radiofréquences susceptibles, faute d'une installation adéquate et d'une utilisation conforme aux instructions, de causer un brouillage nuisible aux communications radioélectriques. Il n'existe toutefois aucune garantie que ce brouillage ne se produira pas dans une installation donnée. S'il s'avère que le présent équipement cause un brouillage nuisible à la réception radiophonique et télévisuelle, dont il est possible de déterminer l'effet sur simple mise en fonction et hors fonction de l'appareil, on invite l'utilisateur à tenter de résoudre les nuisances en prenant une ou plusieurs des mesures suivantes.

- Réorienter ou déplacer l'antenne réceptrice.
- Augmenter la distance entre l'équipement et le récepteur.
- Brancher l'équipement dans une prise reliée à un autre circuit que celui utilisé par le récepteur.

CE	MODÈLE	CMS2	clarion
États-Unis : AM 530 - 1710 kHz, FM 87,9 - 107,9 MHz			
MISE À LA TERRE 12 V (-)			
EUROPE : AM 531 - 1602 kHz, FM 87,5 - 108,0 MHz			
AUSTRALIE : AM 531 - 1620 kHz, FM 87,5 - 108,0 MHz			
ASIE : AM 531 - 1620 kHz, FM 87,5 - 108,0 MHz			
Ce matériel est conforme à l'alinéa 15 de la réglementation de la FCC. Le fonctionnement est soumis aux deux conditions suivantes : (1) cet équipement ne doit pas causer d'interférences nuisibles et (2) cet équipement doit accepter toute interférence reçue, y compris les interférences capables de causer un mauvais fonctionnement.			
Cet appareil est conforme aux normes relatives aux appareils radio exempts de licence RSS d'Industrie Canada. Le fonctionnement est soumis aux deux conditions suivantes : (1) cet appareil ne doit pas causer d'interférence, et (2) il doit accepter toute interférence reçue, y compris celles qui peuvent nuire à son bon fonctionnement.			
CLARION CORPORATION OF AMERICA 6200 GATEWAY DRIVE, CYPRESS, CA 90630, ÉTATS-UNIS			
FABRIQUE :		Numéro d'identification FCC : AB75-CMS2	
FABRICANT :	SMX	Numéro d'identification IC : 1188A-CMS2	
NUMÉRO DE SÉRIE :		CANICE 6-3*/NM-B-3*/	
		FABRIQUÉ EN CHINE	

3. PRÉCAUTIONS DE MANUTENTION

- Protégez votre appareil contre les températures excessives. Toute exposition prolongée à la lumière directe du soleil peut produire des températures élevées dans votre embarcation. Laissez l'intérieur refroidir avant de commencer la lecture.

4. COMMANDES

◆ Contrôleur d'affichage

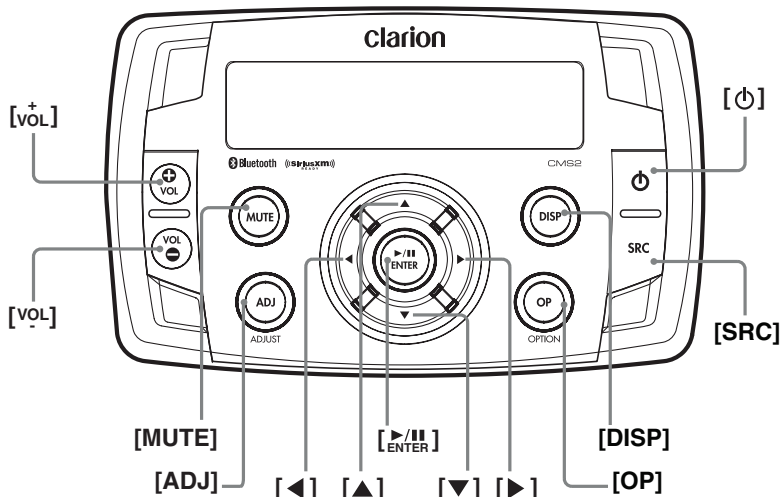

◆ Boîte noire

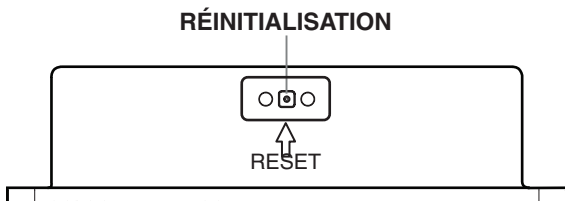

À propos des marques déposées...

- Windows Media™ et le logo Windows® sont des marques de commerce ou des marques déposées de Microsoft Corporation aux États-Unis et/ou dans d'autres pays.
- Les indications « Made for iPod » et « Made for iPhone » signifient qu'un accessoire électronique donné a été conçu pour être connecté à un iPod ou à un iPhone et que son fabricant certifie qu'il respecte les normes de performances d'Apple. Apple n'est pas responsable du fonctionnement de cet appareil, ni de sa conformité aux normes et réglementations relatives à la sécurité. Veuillez noter que l'utilisation de cet accessoire avec un iPod ou un iPhone peut nuire aux performances sans fil. iPhone et iPod sont des marques de commerce d'Apple Inc., déposées aux États-Unis et dans d'autres pays.
- La marque et les logos Bluetooth sont la propriété de Bluetooth SIG, Inc. et toute utilisation de ces marques par Clarion Corporation of America est effectuée sous licence. Les autres marques et noms de commerce sont la propriété de leurs détenteurs respectifs.
- Sirius, XM et l'ensemble des marques et logos connexes sont des marques déposées de SIRIUS XM Radio Inc. Tous droits réservés.
- © 2013 CSR plc et les filiales du groupe. La marque de commerce aptX® et le logo aptX sont des marques de CSR plc ou de l'une des filiales du groupe, qui peuvent être déposées dans certains pays.

Nom et fonctions des boutons

Remarque : Prenez soin de lire ce chapitre tout en vous reportant aux schémas du chapitre « 4. COMMANDES ».

◆ Contrôleur d'écran

[] Bouton d'alimentation

- Appuyez sur ce bouton pour allumer ou éteindre l'appareil.

[] [VOL] Bouton de volume

- Appuyez sur le bouton **VOL+** pour augmenter le volume.
- Appuyez sur le bouton **VOL-** pour diminuer le volume. Le niveau maximum du volume est « 46 ».

[MUTE] Bouton sourdine

- Appuyez sur ce bouton pour mettre en sourdine de la sortie audio.
- Appuyez de nouveau sur ce bouton pour rétablir la sortie audio.

[SRC] Bouton source

- Appuyez sur le bouton **SRC** pour alterner entre les modes FM, AM, bande radio-météo, SiriusXM, USB/iPod, AUX et audio Bluetooth.

[DISP] Bouton Affichage

- Appuyez le bouton **DISP** pour modifier l'affichage.
- Maintenez enfoncé le bouton **DISP** pour éteindre l'écran.

[OP] Bouton Options

- Appuyez sur le bouton **OP** pour accéder aux éléments du menu options des fonctions dans chaque mode.
- Les éléments du menu options sont différents selon le mode. Pour en savoir plus, veuillez consulter l'introduction de la commande pour chaque mode.

[] Bouton Lecture/Pause/Entrée/Reprise SiriusXM

- Appuyez sur ce bouton pour lancer ou interrompre la lecture.
- Appuyez sur ce bouton pour confirmer les opérations dans l'un des modes suivants : syntonisation, bande radio-météo, SiriusXM, iPod/iPhone, USB ou BT audio.
- À l'écran de lecture SiriusXM, appuyez sur le bouton Lecture/Pause pour entrer en mode reprise.
- En mode reprise SiriusXM, maintenez le bouton Lecture/Pause pendant 3 secondes pour quitter le mode reprise SiriusXM.



Boutons [] Flèche gauche/[] Flèche droite

- Utilisez ces boutons pour effectuer la syntonisation vers le haut ou le bas dans l'un des modes suivants : syntonisation, bande radio-météo, SiriusXM, iPod/iPhone, USB et audio Bluetooth.

Boutons de recherche vers le haut []/vers le bas []

- Utilisez ces boutons pour rappeler une présélection dans l'un des modes suivants : syntonisation, bande radio-météo, SiriusXM. Appuyez et maintenez ces boutons pour entrer dans la mémorisation manuelle.
- En mode USB, utilisez ces boutons pour sélectionner un dossier.

[ADJ] Bouton de réglage

- Appuyez sur le bouton **ADJ** pour accéder au menu de réglage. Appuyez plusieurs fois sur le bouton [] / [] pour sélectionner l'élément à régler :

EQ

Appuyez sur les boutons [] / [] pour régler le EQ : Flat -> Jazz -> Pop -> Classic -> Rock -> News -> Urban -> Rave -> Movie -> Techno -> User (Plat -> Jazz -> Pop -> Classique -> Rock -> Nouvelles -> Urbain -> Rave -> Film -> Techno -> Utilisateur)

Activation/désactivation de la fonction Loudness

Appuyez sur les boutons [] / [] pour activer ou désactiver la fonction Loudness.



Activation/désactivation du haut-parleur d'extrêmes graves

Appuyez sur les boutons [] / [] pour activer ou désactiver le haut-parleur d'extrêmes graves.



Gain du haut-parleur d'extrêmes graves

Appuyez sur les boutons [] / [] pour régler le gain du haut-parleur d'extrêmes graves entre 0 et 12

Filtre LPF haut-parleur d'extrêmes graves

Appuyez sur les boutons [] / [] pour régler la plage du filtre LPF du haut-parleur d'extrêmes graves : 80 Hz/120 Hz/180 Hz



Niveau des basses

Appuyez sur les boutons [] / [] pour régler le niveau des basses entre -12 et +12



Niveau des intermédiaires

Appuyez sur les boutons [] / [] pour régler le niveau de moyenne fréquence entre -12 et +12



Niveau des aigus

Appuyez sur les boutons [] / [] pour régler le niveau des aigus entre -12 à +12

Balance

Appuyez sur les boutons [] / [] pour régler la balance entre les haut-parleurs droit et gauche de « L12 » (extrême gauche) à « R12 » (extrême droit).

Équilibre avant-arrière

Appuyez sur les boutons [] / [] pour régler l'équilibre avant-arrière entre les haut-parleurs arrière et avant de « R12 » (extrême arrière) à « F12 » (extrême avant).



AUX In Mid/Low/High

Appuyez sur les boutons [] / [] pour sélectionner « Mid », « Low » ou « High ».

Contrast (Contraste)

Appuyez sur les boutons [] / [] pour modifier le contraste de l'écran ACL entre 1 et 15. Le réglage par défaut est 8.

Bip

Appuyez sur les boutons [] / [] pour activer ou désactiver la tonalité du bip.

Connexion/Déconnexion Bluetooth

Appuyez sur les boutons [] / [] pour connecter ou déconnecter la fonction Bluetooth.

Mode de zone de réception

Appuyez sur le bouton [] pour sélectionner la région appropriée pour la réception.

U.S.A -> Europe -> Asia -> AUST (É.-U. -> Europe -> Asie -> Australie)

Réinitialisation

Appuyez sur le bouton [] pour réinitialiser l'appareil aux paramètres d'usine.

À propos...

Appuyez sur le bouton [] pour voir les versions matérielle et logicielle de l'appareil.

◆ Boîte noire

[RESET] Bouton de réinitialisation

- Appuyez sur le bouton RESET avec la pointe d'un stylo à bille :
 - Effectuer une réinitialisation complète du système.
 - Dans le cas où un bouton ne répond pas ou s'il ne fonctionne pas adéquatement.
 - Lorsqu'un code d'erreur ou un message d'erreur apparaît.

Fonctionnement de la télécommande câblée optionnelle

Les commandes suivantes sont activées par télécommande. Trois modèles de télécommandes câblées sont vendus séparément : MW1 (illustré ci-dessous), MW2 ou MW4.

Remarque : Si la télécommande est raccordée à cet appareil alors que celui-ci est sous tension, veuillez redémarrer l'appareil pour confirmer l'écran normal.

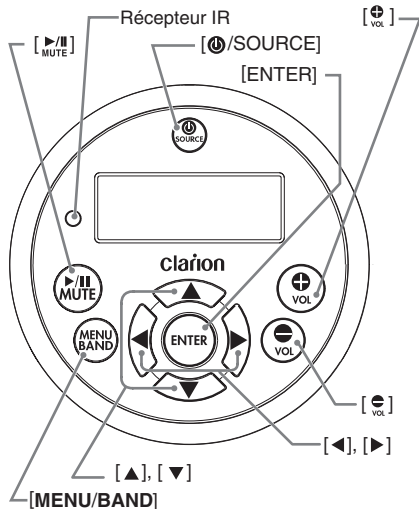

⚠ ATTENTION

Baissez le volume avant de mettre l'unité source hors tension. L'unité source garde en mémoire le dernier réglage de volume.

⚠ AVERTISSEMENT

L'EXPOSITION À L'EAU LORSQUE LE PANNEAU AVANT EST OUVERT PEUT ENDOMMAGER L'APPAREIL OU CAUSER UN MAUVAIS FONCTIONNEMENT!

Bouton [SOURCE]

- Appuyez sur le bouton [SOURCE] pour mettre l'appareil sous tension et appuyez et maintenez pendant 1 seconde pour le mettre hors tension.
- À chaque pression sur le bouton [SOURCE], le mode change.

Remarque : Si l'équipement ci-dessus n'est pas connecté, le mode correspondant ne peut pas être sélectionné.

Bouton entrée [ENTER]

- Mode **AM/FM/Bande radio-météo** – Confirmation (Mémorisation manuelle et préréglages)
- Mode **USB** – Confirmation (en mode Menu/Recherche)
- Mode **iPod/iPhone** – Confirmation (en mode Menu/Recherche)
- Mode **AUX In** – Aucune fonction

- Mode **SiriusXM** – Confirmation de canal (en mode recherche)
- Mode **Audio BT** – Confirmation (en mode Menu/recherche)

Boutons [VOL+] / [VOL-]

- Appuyez sur le bouton [VOL+] pour augmenter le volume.
- Appuyez sur le bouton [VOL-] pour diminuer le volume.

Boutons [◀] / [▶]

- Mode **ADJ/OP(Optional)** – Règle l'élément actuel
- Mode **AM/FM/Bande radio-météo** – Pour sélectionner ou rechercher la station suivante ou précédente (appuyez et maintenez)
- Mode **USB** – Piste précédente ou suivante et avance et retour rapide (appuyez et maintenez)
- Mode **iPod/iPhone** – Piste précédente ou suivante et avance et retour rapide (appuyez et maintenez)
- Mode **AUX In** – Aucune fonction
- Mode **SiriusXM** – Syntonisation du canal précédent ou suivant, recherche rapide du canal précédent ou suivant (appuyez et maintenez), déplacement du curseur (mode direct) et fenêtre de saisie du code parental
- Mode **Reprise SiriusXM** – Appuyez et relâchez la flèche gauche ou droite pour sauter une piste vers l'avant ou l'arrière. Appuyez et maintenez ces boutons pour faire une avance ou un retour rapide dans le contenu de la zone tampon de reprise.
- Mode **Audio BT** – Piste précédente ou suivante et avance et retour rapide (appuyez et maintenez)

Boutons [▲] / [▼]

- Mode **ADJ/OP(Optional)** – Sélectionne l'élément du menu
- Mode **AM/FM/Bande radio-météo** – Pour sélectionner ou rechercher la station présélectionnée suivante ou précédente et pour entrer dans la mémorisation manuelle (appuyez et maintenez)
- Mode **USB** – Dossier précédent/suivant et sélection (en mode de recherche de dossier)
- Mode **iPod/iPhone** – Sélection (en mode menu)
- Mode **AUX In** – Aucune fonction
- Mode **SiriusXM** – Canal présélectionné précédent/suivant, catégorie précédente/suivante (en mode catégorie), chiffre précédent/suivant (en mode direct), interface de saisie du code parental
- Mode **Audio BT** – Aucune fonction

[MENU/BAND] Boutons de menu ou bande

- Appuyez sur ce bouton pour accéder aux éléments du menu des fonctions dans chaque mode.
- Les éléments du menu sont différents selon le mode. Pour en savoir plus, veuillez consulter l'introduction de la commande pour chaque mode.

Boutons [MUTE]

- Mode **AM/FM/Bande radio-météo** – Activation et désactivation de la sourdine
- Mode **USB** – Lecture/Pause
- Mode **iPod/iPhone** – Lecture/Pause
- Mode **AUX In** – Activation et désactivation de la sourdine
- Mode **SiriusXM** – Mode reprise, appuyez et maintenez pendant 3 secondes pour quitter le mode reprise.
- Mode **Audio BT** – Lecture/Pause

5. PRINCIPES DE FONCTIONNEMENT

Fonctionnement de base

Remarque : Veuillez à lire ce chapitre en vous référant au chapitre « 4. **COMMANDES** »

⚠ ATTENTION

Lorsque l'appareil est sous tension, le démarrage et l'arrêt du moteur peuvent produire un son très fort si son volume est réglé au maximum. Réglez le volume avec soin.

◆ Mise sous et hors tension

Remarque :

- Démarrez le moteur avant d'utiliser l'appareil.
- Évitez d'utiliser cet appareil pendant de longues périodes sans que le moteur tourne. En cas de décharge excessive de la batterie de l'embarcation, vous risquez de ne pas pouvoir démarrer le moteur; de plus, cela réduit la durée de vie de la batterie.

1. Démarrez le moteur. L'éclairage de l'interrupteur et des boutons est activé.



Moteur en marche

2. Appuyez sur le bouton d'alimentation [] pour allumer ou éteindre l'appareil.

◆ Sélection d'un mode

1. Appuyez sur le bouton [SRC] pour afficher le menu source.
 - * L'équipement externe non raccordé à cet appareil n'est pas affiché.

◆ Réglage du volume

1. Appuyez sur **VOL+** pour augmenter le volume.
2. Appuyez sur **VOL-** pour diminuer le volume.

⚠ ATTENTION

Lorsque vous naviguez, veuillez respecter la réglementation locale concernant le volume sonore toléré dans les zones résidentielles et familiales.

◆ Sourdine

Appuyez sur le bouton [MUTE] pour activer et désactiver la sourdine.

◆ Activation/Désactivation de l'écran

Cette fonction permet à l'utilisateur d'éteindre l'écran dans le cas où l'affichage serait trop clair dans différentes conditions d'éclairage.

Pour utiliser cette fonction, veuillez suivre la procédure suivante :

1. Pour éteindre l'écran, appuyez et relâchez le bouton d'alimentation et l'écran s'éteindra, mais le son de la source actuelle sera toujours audible.
2. Pour allumer l'écran, appuyez et relâchez le bouton d'alimentation.

Même si l'écran est éteint, vous pouvez toujours changer de piste et régler le volume.

Fonctionnement de la radio (AM/FM)

◆ Sélection du syntoniseur comme source de lecture

Appuyez sur le bouton source [SRC] pour sélectionner le mode AM/FM.

◆ Syntoniseur mondial

Cet appareil est réglé sur les intervalles de fréquence des États-Unis de 10 kHz pour les stations AM et de 200 kHz pour les stations FM. Pour l'utiliser en dehors des États-Unis, la plage de réception de fréquences peut être réglée sur les intervalles ci-dessous.

		Norme États-Unis	Norme Europe	Norme Asie	Norme Australie
AM	Espacement entre fréquences	10 KHz	9 KHz	9 KHz	9 KHz
	Plage de fréquences	530-1 710 KHz	531-1 602 KHz	531-1 620 KHz	531-1 620 KHz
FM	Espacement entre fréquences	200 KHz	50 KHz	50 KHz	100 KHz
	Plage de fréquences	87,9-107,9 MHz	87,5-108 MHz	87,5-108 MHz	87,5-108 MHz

◆ Boutons de syntonisation vers le haut [▶]/vers le bas [◀]

1. Appuyez sur le bouton [▶] / [◀] pour changer d'intervalles pas à pas.
2. Appuyez sur le bouton [▶] / [◀] et maintenez-le enfoncé pour rechercher la station présentant la meilleure réception.

◆ Rappel d'une station présélectionnée

Un total de 10 positions présélectionnées (P1~P10) peuvent être mémorisées individuellement.

Appuyez sur le bouton [▲] / [▼] pour sélectionner la station désirée.

◆ Présélections

1. Sélectionnez la station désirée avec la recherche de syntonisation ou la syntonisation manuelle.
2. Appuyez et maintenez enfoncé le bouton [▲ / ▼]
3. Appuyez sur le bouton [▲ / ▼] pour sélectionner un numéro de présélection.
4. Appuyez sur le bouton [ENTER] pour mettre en mémoire la station actuellement syntonisée.

◆ [OP] Bouton Options

Si vous écoutez la radio (AM/FM), appuyez sur le bouton Options [OP] pour accéder aux options de la radio.

Options en mode Radio :

→ Mémorisation automatique → LO/DX

Mémorisation auto

Seules les stations dont le signal est suffisamment fort seront détectées et stockées dans la mémoire.

1. Appuyez sur le bouton Options [OP].
2. Appuyez sur le bouton [▲ / ▼] jusqu'à ce que « Auto Store » s'affiche.
3. Appuyez sur le bouton [ENTER] pour sélectionner automatiquement neuf stations avec une bonne réception et les stocker dans neuf présélections. Les nouvelles stations remplaceront toutes les stations déjà enregistrées pour la bande.

LO/DX

Lorsque la recherche locale est activée, seules les stations de radio ayant un signal radio fort seront reçues.

1. Appuyez sur le bouton Options [OP].
2. Appuyez sur le bouton [▲ / ▼] jusqu'à ce que « LO/DX » s'affiche.
3. Appuyez sur le bouton [◀ / ▶] pour sélectionner le mode local (LO) ou distant (DX).

Remarque : Appuyez sur le bouton Options [OP] pour quitter.

◆ Réglage de la zone de réception

Cette option vous permet de sélectionner l'espacement entre fréquences approprié pour votre région.

1. Appuyez sur le bouton de réglage [ADJ].
2. Appuyez sur le bouton [▲ / ▼] jusqu'à ce que « Area U.S.A » (É.-U.) s'affiche.
3. Appuyez sur [◀ / ▶] pour faire défiler les options de zone :
« Area U.S.A » (É.-U.), « Area Europe », « Area Asia » (Asie), « Area AUST » (Australie)

Remarque : La radio est réglée par défaut sur la fréquence des États-Unis. Une fois la région changée, toutes les stations pré-réglées seront effacées.

Fonctionnement de la bande radio-météo

◆ Boutons de syntonisation vers le haut [▶]/vers le bas [◀]

1. Appuyez sur le bouton [▶] / [◀] pour changer d'intervalles pas à pas.
2. Appuyez sur le bouton [▶] / [◀] et maintenez-le enfoncé pour rechercher la station présentant la meilleure réception.

◆ Rappel d'une station présélectionnée

Il existe un total de 7 positions présélectionnées (WB1-WB7) pour stocker en mémoire les stations de bande radio-météo individuelles. Appuyez sur le bouton [▲] / [▼] pour sélectionner la station radio-météo en mémoire.

◆ Balayage

Pendant l'écoute de la bande radio-météo, appuyez sur le bouton Options [OP] pour accéder aux options disponibles.

1. Appuyez sur le bouton Options [OP] pour sélectionner la fonction de balayage (SCAN).
2. Appuyez sur le bouton [] pour commencer le balayage des stations disponibles. Appuyez à nouveau pour arrêter.

Remarque : Seules les stations d'une portée acceptable seront verrouillées pour le balayage. Le balayage dure environ 10 secondes.

Seul SiriusXM® vous permet d'écouter vos stations favorites dans un seul endroit. Obtenez plus de 140 canaux, incluant des stations de musique sans pauses publicitaires ainsi que la meilleure programmation en matière de sports, nouvelles, causerie, comédie et divertissement. Bienvenue dans le monde de la radio satellite. Un véhicule muni d'un syntoniseur SiriusXM et un abonnement sont requis. Pour en savoir plus, visitez www.siriusxm.com

◆ Affichage du code d'identification radio

Avant de pouvoir écouter la radio satellite, vous devez vous abonner au service en utilisant le code d'identification radio SiriusXM.

1. Appuyez sur le bouton source [SRC] pour accéder au mode radio SiriusXM.
2. Appuyez sur [◀] ou [▶] pour sélectionner le canal « 0 ». L'appareil affichera le code d'identification radio.

Remarque :

1. Le code d'identification radio est localisé sur la partie inférieure du syntoniseur SiriusXM pour véhicule.
2. Veuillez noter que le code d'identification radio SiriusXM ne contient pas les lettres I, O, S ou F.
3. Activez le syntoniseur SiriusXM en utilisant l'une des méthodes suivantes :
 - En ligne : allez sur le site « www.siriusxm.com/activatenow ».
 - Par téléphone : composez le 1-866-635-2349.
 - Pour activer le service SiriusXM Canada, allez sur www.xmradio.ca et cliquez sur « ACTIVER RADIO » en haut de la page ou appelez le service à la clientèle XM au 1-877-438-9677.

◆ Fonctionnement Canal Haut [▶] / Bas [◀]

1. Appuyez sur la flèche droite [▶] pour avancer vers le canal suivant.
Appuyez sur la flèche gauche [◀] pour aller au canal précédent.
2. Appuyez sur la flèche droite [▶] et maintenez-la enfoncée pour faire avancer rapidement la recherche de canal.
Appuyez sur la flèche gauche [◀] et maintenez-la enfoncée pour reculer rapidement la recherche de canal.

◆ Rappel d'une station présélectionnée

1. Appuyez sur le bouton [▲ / ▼] pour accéder à la liste de présélections.
2. Appuyez sur le bouton [▲ / ▼] pour sélectionner la présélection désirée.
3. Appuyez sur le bouton [ENTER] pour confirmer la syntonisation de ce canal.

Remarque : Si aucune opération n'est effectuée pendant 3 secondes, l'appareil retourne automatiquement à la présélection choisie.

◆ Présélections

1. Appuyez sur le bouton [▲ / ▼] et maintenez-le enfoncé pour entrer dans l'interface de mémorisation manuelle des stations présélectionnées.
2. Appuyez sur le bouton [▲ / ▼] pour sélectionner le numéro d'une présélection.
3. Appuyez sur le bouton [ENTER] pour mémoriser le canal actuel dans les présélections.

◆ [OP] Bouton Options

À partir de l'écran de lecture SiriusXM, appuyez sur le bouton Options [OP] pour accéder aux options SiriusXM. Options en mode SiriusXM :

→ Reprise → Catégorie → Syntonisation directe
Canal pour adultes → Code parental

Reprise

1. Appuyez sur le bouton option [OP].
2. Appuyez sur le bouton [▲ / ▼] jusqu'à ce que « Replay » (reprise) s'affiche.
3. Appuyez et maintenez enfoncé le bouton [ENTER] enfoncé pendant 3 secondes pour quitter le mode reprise.

Recherche de catégories

1. Appuyez sur le bouton Options [OP].
2. Appuyez sur le bouton [▲ / ▼] jusqu'à ce que « Category SCH » (recherche de catégorie) s'affiche.
3. Appuyez sur le bouton [ENTER] pour entrer en mode recherche de catégorie.
4. Appuyez sur le bouton [▲ / ▼] pour faire défiler les catégories disponibles.
5. Appuyez sur le bouton [◀ / ▶] pour faire défiler les canaux de cette catégorie.
6. Appuyez sur le bouton [ENTER] pour confirmer la syntonisation de ce canal.

Syntonisation directe

1. Appuyez sur le bouton Options [OP].
2. Appuyez sur le bouton [▲ / ▼] jusqu'à ce que « Direct Tune » (syntonisation directe) s'affiche.
3. Appuyez sur le bouton [ENTER] pour entrer en mode de syntonisation directe.
4. Appuyez sur le bouton [◀ / ▶] pour changer le chiffre ou sur le bouton [▲ / ▼] pour changer le numéro.
5. Appuyez sur le bouton [ENTER] pour confirmer la sélection du numéro de canal.

Fonctionnement de la radio satellite SiriusXM®

Contrôle parental

La fonction de contrôle parental SiriusXM vous permet de prévenir l'accès non autorisé à des canaux de contenu pour adulte. La fonction de contrôle parental, une fois activée, exige la saisie d'un mot de passe pour accéder aux canaux verrouillés. Les procédures de configuration du mot de passe, de verrouillage des canaux pour adulte et d'accès aux canaux verrouillés sont décrites ci-dessous.

1. Pour configurer le mot de passe, appuyez sur le bouton **[OP]** puis sur le bouton **[▲ / ▼]** pour sélectionner « **Parental** ». Appuyez sur le bouton **[▶/■]** pour changer le mot de passe. Saisissez l'ancien et le nouveau mot de passe. Pour entrer le code, appuyez sur le bouton **[▲ / ▼]** pour choisir un numéro et sur **[◀]** ou **[▶]** pour sélectionner un chiffre. Après l'entrée du mot de passe, vous devez appuyer sur le bouton **[▶/■]** pour confirmer le mot de passe. Le mot de passe par défaut pour le contrôle parental est « **1111** ». Ce code peut être changé, consultez la section décrivant la gestion du mot de passe.

Remarque : Appuyez sur **[ADJ]** pour accéder au menu de réglage, appuyez sur **[▲ / ▼]** pour sélectionner le mode **[Reset]** (réinitialisation), puis appuyez sur **[▶/■]** pour réinitialiser le code parental à la valeur configurée en usine.

2. Pour configurer les canaux pour adulte à verrouiller, appuyez sur le bouton **[OP]** pour accéder au menu option, appuyez sur le bouton **[▲ / ▼]** pour sélectionner **Mature CH** (canal adulte) et sur **[◀]** ou **[▶]** pour configurer « **L (Lock)** » (verrouiller). Vous devrez entrer le mot de passe. Entrez le mot de passe et le message « **Successful** » (réussi) s'affichera si la procédure est réussie. Veuillez noter le nouveau mot de passe à 4 chiffres pour vous y référer ultérieurement.
3. Pour déverrouiller les canaux pour adulte, appuyez sur le bouton **[OP]** pour accéder au menu option, appuyez sur le bouton **[▲ / ▼]** pour sélectionner **Mature CH** (canal adulte) et sur **[◀]** ou **[▶]** pour sélectionner « **U(Unlock)** » (déverrouiller). Vous devrez entrer le mot de passe. Entrez le mot de passe et le message « **Successful** » (réussi) s'affichera si la procédure est réussie.
4. Pour accéder aux canaux pour adulte, sélectionnez le canal par l'option « **Direct Tune** » (Syntonisation directe). Appuyez sur le bouton **[OP]** et sélectionnez « **Direct Tune** » en appuyant sur le bouton **[▶/■]**. Entrez les canaux pour adulte et entrez le mot de passe, vous pourrez ensuite syntoniser ces canaux.

Remarque : Appuyez sur le bouton **Options [OP]** pour quitter.

◆ Fonction SiriusXM Replay™

La fonction de reprise vous permet de faire une pause, un retour arrière et une reprise de la radio satellite en direct SiriusXM.

1. Pendant l'écoute d'un canal SiriusXM, appuyez sur le bouton **[▶/■]** pour entrer dans le mode reprise. L'écran affichera alors « **PAUSE** ».
2. Maintenez enfoncé le bouton **[▶/■]** pendant 3 secondes pour reprendre la lecture du contenu audio stocké à partir du moment de la pause. Pendant la lecture, le syntoniseur SiriusXM continuera de stocker le contenu du canal audio jusqu'à ce que vous quittiez le mode reprise.

Pendant la lecture d'une REPRISE

- Retour rapide : Appuyez et maintenez enfoncé le bouton **[◀]**.
 - Avance rapide : Appuyez et maintenez enfoncé le bouton **[▶]**.
 - Pour retourner au début du morceau en cours, appuyez sur **[◀]**. (Si vous appuyez sur le bouton **[▶]** dans les 2 premières secondes du morceau, vous retournerez au début du morceau précédent)
 - Pour avancer au début du morceau suivant, appuyez sur le bouton **[▶]**.
3. Appuyez et maintenez enfoncé le bouton **[▶/■]** pour quitter le mode reprise

Remarque :

- Appuyez sur le bouton **Options [OP]** pour entrer dans le menu options afin de sélectionner la fonction **Go-Live** (En direct) et appuyez sur le bouton **[▶/■]** pour mettre fin au mode reprise.
- Si vous continuez d'appuyer sur le bouton **[▶]** jusqu'à la fin, le mode reprise sera annulé et l'appareil retournera au mode radio satellite SiriusXM en direct.
- Si vous changez de canal en mode reprise, l'appareil quittera le mode reprise pour retourner au mode de diffusion satellite en direct et le contenu de la mémoire de reprise sera effacé.

◆ Modification de l'affichage

Les informations textuelles, comme le nom du canal, le nom de l'artiste, le titre de la chanson et le contenu, sont disponibles pour tous les canaux SiriusXM. L'appareil peut afficher ces informations de la façon suivante :

En mode SiriusXM, appuyez sur le bouton **[DISP]**. À chaque pression sur ce bouton, l'affichage change comme illustré ci-dessous :

Channel name => Artist Name => Song Title=> Content Info => Category Name (Nom du canal => Nom de l'artiste => Titre de chanson => Info contenu => Nom de la catégorie)

Remarque : S'il n'y a pas d'information textuelle, rien ne s'affichera.

Fonctionnement en mode USB

◆ Connecter

1. Insérez un dispositif USB dans la spirale de raccord USB.
2. Pour retirer le dispositif USB, vous devez d'abord sélectionner une autre source ou éteindre l'appareil pour éviter d'endommager le dispositif USB. Ensuite, déconnectez le dispositif USB.

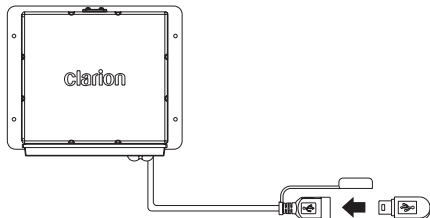

◆ Boutons [▶] Flèche droite/[◀] Flèche gauche

1. Appuyez sur la flèche droite [▶] pour avancer vers la prochaine piste/chanson.
Appuyez sur la flèche gauche [◀] pour aller à la piste/chanson précédente.
2. Appuyez sur la flèche droite [▶] et maintenez-la enfoncée pour faire une avance rapide de la piste/chanson en cours de lecture.
Appuyez sur la flèche gauche [◀] et maintenez-la enfoncée pour faire un retour rapide de la piste/chanson en cours de lecture.

◆ Lecture/Pause

Appuyez sur le bouton [▶/||] pour arrêter la piste/chanson en cours de lecture.

Appuyez sur le bouton [▶/||] pour reprendre la lecture de la piste/chanson mise en pause.

◆ Sélection de dossier

Cette fonction vous permet de sélectionner un dossier contenant des fichiers MP3/WMA et de lancer la lecture en commençant par la première piste du dossier.

Appuyez sur le bouton [▲/▼] pour sélectionner un dossier.

◆ [DISP] Bouton Affichage

Appuyez sur le bouton [DISP] pour vérifier les informations ID3.

◆ [OP] Bouton Options

À partir de l'écran de lecture de l'appareil USB, appuyez sur le bouton [OP] pour accéder aux options de l'appareil USB. Options en mode USB :

Fonction de recherche

1. Appuyez sur le bouton Options [OP].
2. Appuyez sur le bouton [▲/▼] jusqu'à ce que le message « Search Mode » (mode recherche) apparaisse à l'écran.
3. Appuyez sur le bouton [▶/||] pour accéder à la liste des dossiers.

4. Appuyez sur le bouton [▲/▼] pour sélectionner un dossier.
5. Appuyez sur le bouton [▶/||] pour accéder à la liste de fichiers en mode recherche. Puis, la liste de pistes apparaîtra à l'écran.
6. Appuyez sur le bouton [▲/▼] pour sélectionner une piste.
7. Appuyez sur le bouton [▶/||] pour lancer la lecture.

Fonction répétition

Cette fonction vous permet de répéter toutes les pistes/chansons, de répéter la piste/chanson en cours de lecture ou de désactiver la fonction répétition.

1. Appuyez sur le bouton Options [OP].
2. Appuyez sur le bouton [▲/▼] jusqu'à ce que le message « Repeat All » (Tout répéter) s'affiche.
3. Appuyez sur le bouton [◀/▶] pour faire défiler les options de répétition : « Repeat All », « Repeat Song », « Repeat FLD » (« Répéter tout », « Répéter piste », « Répéter dossier »)
4. Lorsque l'option de répétition désirée apparaît à l'écran, appuyez sur le bouton [▶/||] pour la sélectionner.

Fonction aléatoire

Cette fonction vous permet de lancer la lecture des pistes/chansons de l'album actuel, l'album des chansons ou d'artistes dans un ordre aléatoire.

1. Appuyez sur le bouton Options [OP].
2. Appuyez sur le bouton [▲/▼] jusqu'à ce que le message « Random OFF » (lecture aléatoire désactivée) apparaisse à l'écran.
3. Appuyez sur le bouton [◀/▶] pour faire défiler les options de lecture aléatoire. « Random OFF », ou « Random ON » (Activer ou désactiver la lecture aléatoire)
4. Lorsque l'option aléatoire désirée apparaît à l'écran, appuyez sur le bouton [▶/||] pour la sélectionner.

Fonction intro

Cette fonction vous permet d'écouter les 10 premières secondes de chaque piste sur l'appareil.

1. Appuyez sur le bouton Options [OP].
2. Appuyez sur le bouton [▲/▼] jusqu'à ce que le message « Intro OFF » (désactiver Intro) apparaisse à l'écran.
3. Appuyez sur le bouton [◀/▶] pour faire défiler les options Intro. « Intro OFF », ou « Intro ON » (Activer ou désactiver Intro)
4. Lorsque l'option Intro désirée apparaît à l'écran, appuyez sur le bouton [▶/||] pour la sélectionner.

Remarque :

- Appuyez sur le bouton Options [OP] pour quitter.
- Après 8 secondes d'inactivité, l'appareil retourne à l'écran de lecture de la source actuellement en utilisation.

Fonctionnement en mode iPod/iPhone

◆ Connexion

Branchez un iPod/iPhone dans la spirale de raccord USB à l'aide du câble USB du iPod/iPhone. Dès qu'un dispositif est raccordé, l'unité lit automatiquement les fichiers. Les informations sur les pistes s'affichent à l'écran dès que la lecture commence.

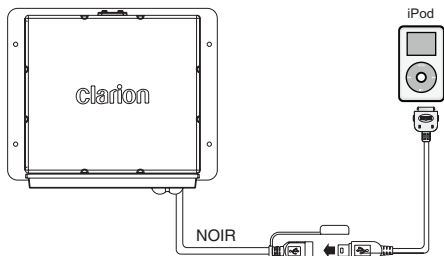

◆ iPod/iPhone compatibles

Vous pouvez brancher les appareils iPod/iPhone suivants :

- iPod nano (6G)
- iPod nano (7G)
- iPod touch (3G)
- iPod touch (4G)
- iPod touch (5G)
- iPhone 3GS
- iPhone 4
- iPhone 4S
- iPhone 5
- iPhone 5C
- iPhone 5S

iOS 5.0 minimum ou plus récent

◆ Boutons [▶] Flèche droite/[◀] Flèche gauche

1. Appuyez sur la flèche droite [▶] pour avancer vers la piste/chanson suivante.
Appuyez sur la flèche gauche [◀] pour retourner à la piste/chanson précédente.
2. Appuyez sur la flèche droite [▶] et maintenez-la enfoncée pour faire une avance rapide de la piste/chanson en cours de lecture.
Appuyez sur la flèche gauche [◀] et maintenez-la enfoncée pour faire un retour rapide de la piste en cours de lecture.

◆ Lecture/Pause

Appuyez sur le bouton [⏸] pour mettre sur pause la piste/chanson en cours de lecture.

Appuyez sur le bouton [▶] pour reprendre la lecture de la piste/chanson mise en pause.

◆ [DISP] Bouton Affichage

Appuyez sur le bouton [DISP] pour vérifier les informations de l'iPod.

◆ [OP] Bouton Options

À partir de l'écran de lecture de l'iPod/iPhone, appuyez sur le bouton Options [OP] pour accéder aux options de l'iPod/iPhone. Options en mode iPod/iPhone :

Fonction de recherche

1. Appuyez sur le bouton Options [OP].
2. Appuyez sur le bouton [▲ / ▼] jusqu'à ce que le message « **Search Mode** » (mode recherche) apparaisse à l'écran.
3. Appuyez sur le bouton [⏵] pour entrer en mode recherche.
4. Appuyez sur le bouton [▲ / ▼] pour sélectionner parmi les catégories suivantes Playlist → Artists → Albums → Genres → Songs → Composers (Listes de lecture → Artists → Albums → Genres → Pistes → Compositeurs).
5. Appuyez sur le bouton [⏵] pour confirmer la sélection de Playlists, Artists, Albums, Genres, Songs ou Composers (Listes de lecture, Artistes, Albums, Genres, Chansons ou Compositeurs).
6. Lorsque la sélection souhaitée s'affiche, appuyez sur [⏵] et le fichier musical s'affichera.
7. Appuyez sur le bouton [▲ / ▼] pour sélectionner le fichier.
8. Appuyez sur le bouton [⏵] pour confirmer le fichier à lire.

Fonction répétition

Cette fonction vous permet de répéter toutes les pistes/chansons, de répéter la piste actuelle ou de désactiver la fonction répétition.

1. Appuyez sur le bouton Options [OP].
2. Appuyez sur le bouton [▲ / ▼] jusqu'à ce que le message « **Repeat All** » (Tout répéter) s'affiche.
3. Appuyez sur le bouton [◀ / ▶] pour faire défiler les options de répétition : « **Repeat All** », « **Repeat Song** », « **Repeat Off** » (Répéter tout, Répéter piste, Répétition désactivée)
4. Lorsque l'option de répétition désirée apparaît à l'écran, appuyez sur le bouton [⏵] pour la sélectionner.

Fonction aléatoire

Cette fonction vous permet de lancer la lecture de pistes de la liste en cours de lecture, de pistes, de genres ou d'artistes dans un ordre aléatoire.

1. Appuyez sur le bouton Options [OP].
2. Appuyez sur le bouton [▲ / ▼] jusqu'à ce que le message « **Shuffle Off** » apparaisse sur l'écran.
3. Appuyez sur le bouton [◀ / ▶] pour faire défiler les options de lecture aléatoire. « **Shuffle Off** », ou « **Shuffle On** » (désactiver ou activer la lecture aléatoire)
4. Lorsque l'option aléatoire désirée apparaît à l'écran, appuyez sur le bouton [⏵] pour la sélectionner.

Fonctionnement en mode iPod/iPhone

◆ Configuration du mode simple pour iPod

Utilisez cette fonction si vous désirez passer par votre iPod/iPhone branché à cet appareil grâce à un câble USB. Le réglage par défaut de l'usine est OFF.

1. En mode iPod/iPhone, appuyez sur le bouton Options [OP].
2. Appuyez sur le bouton [▲ / ▼] jusqu'à ce que « **Simple Control** » apparaisse à l'écran.
3. Appuyez sur le bouton [◀ / ▶] pour naviguer dans le menu Options de votre iPod/iPhone.
4. Lorsque « **Simple Control** » est affiché, appuyez sur le bouton [ENTER] pour activer ou désactiver le mode simple.
 - **ACTIVÉ** : les commandes iPod/iPhone sont contrôlées à l'aide de votre iPod/iPhone branché à l'appareil.
 - **DÉSACTIVÉ** : les commandes iPod/iPhone ne peuvent pas être contrôlées à l'aide de votre iPod/iPhone branché à l'appareil.

Remarque :

- En mode simple, exécutez les opérations lentement sur votre iPod/iPhone. Si plusieurs opérations sont répétées trop rapidement, des erreurs inattendues peuvent se produire.
- En mode simple, n'exécutez pas d'opérations à la fois sur votre iPod/iPhone et sur l'appareil, ceci pourrait causer des événements inattendus.
- Certains modèles d'iPod/iPhone ne sont pas compatibles avec cette fonction. Veuillez consulter le service à la clientèle ou le site Web de Clarion pour vérifier les modèles compatibles.

Fonctionnement AUX

Les entrées RCA AUX de ce système sont fournies pour la lecture des sons et de la musique provenant de périphériques externes branchés à cet appareil.

Appuyez sur le bouton source [SRC] pour sélectionner « **AUX In** ».

◆ Réglage de la sensibilité d'entrée AUX

Faites les réglages suivants pour sélectionner la sensibilité lorsque des sons des périphériques externes branchés à cet appareil sont difficiles à entendre même après le réglage du volume.

1. Appuyez sur le bouton de réglage [ADJ].
2. Appuyez sur le bouton [▲ / ▼] jusqu'à ce que « **Aux In Mid** » s'affiche.
3. Appuyez sur le bouton [◀ / ▶] pour sélectionner « **Mid** », « **Low** » ou « **High** » (**Moyen, Faible ou Élevé**).

Remarque : En mode AUX, la sensibilité AUX IN peut être réglée.

Fonctionnement Bluetooth

◆ Jumelage de l'appareil Bluetooth

1. Allumez votre appareil Bluetooth et faites une recherche d'appareil Bluetooth.
2. Lorsque la liste d'appareils compatibles apparaît, sélectionnez « Clarion ».
3. Vous verrez apparaître le message « Successful » (réussi) sur l'écran du CMS2.
4. L'appareil entrera automatiquement en source audio BT et vous pourrez écouter le son en continu depuis votre périphérique Bluetooth.

Remarque : Si votre téléphone mobile ne prend pas en charge le profil SSP (Simple Secure Pairing), veuillez entrer le mot de passe « 0000 ».

◆ Débranchement/Rebranchement

1. Appuyez sur le bouton de réglage [ADJ].
2. Appuyez sur le bouton [▲ / ▼] jusqu'à ce que « BT Disconn » (débranchement) ou « Connect » (branchement) s'affiche.
3. Appuyez sur le bouton [ENTER] pour confirmer la sélection.

◆ Commandes de diffusion audio en continu. Qu'est-ce que la diffusion audio en continu ?

La diffusion audio en continu est une technique de transfert de données audio de façon à ce qu'elles soient traitées en flux continu et stable. Les utilisateurs peuvent diffuser en continu et sans fil de la musique depuis leur lecteur externe vers leur système audio et écouter les pistes par les haut-parleurs du bateau. Veuillez consulter votre détaillant Clarion le plus proche pour obtenir plus de renseignements sur notre offre d'appareils de diffusion en continu sans fil.

▲ ATTENTION

Veuillez éviter d'utiliser votre téléphone mobile connecté pendant la diffusion en continu, car cela pourrait causer des bruits indésirables ou des coupures de son. La diffusion peut reprendre automatiquement ou non après l'utilisation du téléphone; tout dépend du téléphone utilisé.

◆ [OP] Bouton Options

À partir de l'écran de lecture audio BT, appuyez sur le bouton [OP] pour accéder aux options audio BT :

Fonction de recherche

1. Appuyez sur le bouton Options [OP].
2. Appuyez sur le bouton [▲ / ▼] jusqu'à ce que le message « Search Mode » (mode recherche) apparaisse à l'écran.
3. Appuyez sur le bouton [ENTER] pour entrer en mode recherche.
4. Appuyez sur le bouton [▲ / ▼] pour sélectionner parmi les catégories suivantes Radio → Playlist → Artistes → Songs → Albums → Genres → Compilations → Composers (Radio → Listes de lecture → Artistes → Pistes → Albums → Genres → Compilations → Compositeurs).
5. Appuyez sur le bouton [ENTER] pour confirmer votre sélection.
6. Lorsque votre sélection s'affiche, appuyez sur [ENTER] pour afficher le fichier de musique.
7. Appuyez sur le bouton [▲ / ▼] pour sélectionner le fichier.
8. Appuyez sur le bouton [ENTER] pour confirmer le fichier à lire.

Remarque : La fonction de recherche requiert un périphérique branché et jumelé avec au minimum Bluetooth AVRCP 1.4 incorporé pour fonctionner.

◆ Fonction répétition

Cette fonction vous permet de répéter toutes les pistes/chansons, de répéter la piste en cours de lecture ou de désactiver la fonction répétition.

1. Appuyez sur le bouton Options [OP].
2. Appuyez sur le bouton [▲ / ▼] jusqu'à ce que le message « Repeat All » (Tout répéter) s'affiche.
3. Appuyez sur le bouton [◀ / ▶] pour faire défiler les options de répétition : « Repeat All », « Repeat Song », « Repeat Off » (Répéter tout, Répéter piste, Répétition désactivée)
4. Lorsque l'option de répétition désirée apparaît à l'écran, appuyez sur le bouton [ENTER] pour la sélectionner.

Fonction aléatoire

Cette fonction vous permet de lancer la lecture de pistes/chansons de la liste de lecture, de pistes, de genres ou d'artistes dans un ordre aléatoire.

1. Appuyez sur le bouton Options [OP].
2. Appuyez sur le bouton [▲ / ▼] jusqu'à ce que le message « Shuffle Off » apparaisse sur l'écran.
3. Appuyez sur le bouton [◀ / ▶] pour faire défiler les options de lecture aléatoire. « Shuffle Off », ou « Shuffle On » (désactiver ou activer la lecture aléatoire)
4. Lorsque l'option aléatoire désirée apparaît à l'écran, appuyez sur le bouton [ENTER] pour la sélectionner.

Remarque :

- Appuyez sur le bouton Options [OP] pour quitter.
- Après 8 secondes d'inactivité, l'appareil retourne à l'écran de lecture de la source actuellement en utilisation.
- Les fonctions de répétition et de lecture aléatoire ne fonctionnent pas avec tous les appareils compatibles Bluetooth.

◆ Lecture/Pause d'une piste

Appuyez sur le bouton [ENTER] pour mettre sur pause la piste en cours de lecture.

Appuyez sur le bouton [ENTER] pour reprendre la lecture de la piste mise en pause.

◆ Boutons [▶] Flèche droite/[◀] Flèche gauche

1. Appuyez sur la flèche droite [▶] pour avancer vers la piste/chanson suivante. Appuyez sur la flèche gauche [◀] pour aller à la piste/chanson précédente.
2. Appuyez sur la flèche droite [▶] et maintenez-la enfoncée pour faire une avance rapide de la piste en cours de lecture. Appuyez sur la flèche gauche [◀] et maintenez-la enfoncée pour faire un retour rapide de la piste en cours de lecture.

Remarque :

- Tous les appareils compatibles Bluetooth ne prennent pas en charge les fonctions d'avance et de retour rapides.
- L'ordre de lecture dépend du lecteur audio BT. Lorsque vous appuyez sur ce bouton [◀], certains périphériques Bluetooth recommenceront à lire la piste actuelle selon la durée de lecture. Pendant la diffusion audio en continu, l'écran affichera « BT Audio ». Lorsque le périphérique Audio BT est débranché, l'écran affichera « BT Disconnect ». Certains lecteurs audio Bluetooth peuvent être désynchronisés avec cet appareil pour la lecture et la mise en pause. Assurez-vous que le périphérique et l'unité principale sont sur la même fonction lecture ou pause en mode Audio BT.

◆ Affichage ID3

Pendant la lecture en continu de musique, appuyez sur le bouton [DISP] pour faire apparaître les informations d'affichage ID3 : ALBUM->TITLE->ARTIST... (ALBUM->TITRE->ARTISTE...)

6. DÉPANNAGE

GÉNÉRAL

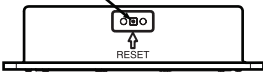
Problème	Cause	Solution
L'appareil ne s'allume pas	Le commutateur d'accessoires de l'embarcation n'est pas en fonction	Si l'alimentation électrique est correctement branchée à la borne d'accessoires de l'embarcation, mettez la clé de contact en position « ACC »
Pas de son	Le volume est réglé trop bas	Augmentez le volume
	Le câblage n'est pas raccordé correctement	Corrigez les branchements de câblage
Le contrôleur ne répond pas	Le processeur interne intégré ne fonctionne pas adéquatement	Appuyez sur le bouton RESET avec la pointe d'un stylo à bille 
La fonction de recherche automatique ne trouve pas de station	Le câble de l'antenne n'est pas branché	Insérez solidement le câble de l'antenne
	Les signaux sont trop faibles	Sélectionnez manuellement une station

Bluetooth

Problème	Cause	Solution
Impossible de jumeler l'appareil Bluetooth avec le système audio.	L'appareil ne prend pas en charge les profils nécessaires pour le système.	Utilisez un autre appareil à connecter.
	La fonction Bluetooth de l'appareil n'est pas activée.	Reportez-vous au manuel d'utilisation de l'appareil pour voir comment activer la fonction.
La qualité sonore est mauvaise une fois qu'un appareil Bluetooth est connecté.	La réception Bluetooth est mauvaise.	Rapprochez l'appareil du système audio ou retirez tout obstacle entre l'appareil et le système.

Messages d'avertissement SiriusXM

Message	Description
CHEK TUNER (Vérifier syntoniseur)	Vérifiez la connexion du syntoniseur SiriusXM à l'arrière de l'appareil pour vous assurer que tout est correctement branché.
CHK ANTENA (Vérifier antenne)	Assurez-vous que le câble d'antenne SiriusXM est bien branché au syntoniseur SiriusXM. Vérifiez si le fil de l'antenne SiriusXM est brisé ou plié. Remplacez l'antenne au besoin. Appuyez sur RESET situé... Si le message persiste, il est possible que l'antenne soit endommagée.
NO SIGNAL (Aucun signal)	Le véhicule doit être à l'extérieur et l'antenne doit avoir une bonne vision du ciel du sud. L'antenne magnétique doit être installée à l'extérieur du véhicule pour assurer la meilleure réception.
CHAN UNSUB (Canal non inclus dans l'abonnement)	Ce canal n'est pas inclus dans votre forfait d'abonnement SiriusXM. Appelez le 1-866-635-2349 pour vous abonner.
CH UNAVAIL (Canal non disponible)	Ce canal n'est pas un canal SiriusXM valide. Le numéro de canal a été mal saisi ou le canal a été retiré de la liste SiriusXM.
CH LOCKED (Canal verrouillé)	Le canal sélectionné est verrouillé, car il fait partie des canaux pour adulte. Une invite de saisie du mot de passe s'affichera.
SUBSCRIPTN UPDATED (Abonnement mis à jour)	Une mise à jour de votre abonnement SiriusXM a été reçue par votre syntoniseur SiriusXM. Appuyez sur un bouton pour continuer.

7. CARACTÉRISTIQUES TECHNIQUES

Syntoniseur FM

Plage de fréquences : É.-U. 87,9 - 107,9 MHz
 Europe 87,5 - 108,0 MHz
 Asie 87,5 - 108,0 MHz
 Australie 87,5 - 108,0 MHz

Sensibilité utile : 4 μ V (S/N=30 dB)
 Réjection d'image : >45 dB
 Séparation des canaux : >25 dB

Syntoniseur AM

Plage de fréquences : É.-U. 530 - 1 710 kHz
 Europe 531 - 1 602 KHz
 Asie 531 - 1 629 kHz
 Australie 531 - 1 629 kHz

Sensibilité utile : 40 dB (S/N=20 dB)

Sélection de la bande radio-météo

CH.1 162.400 MHz CH.2 162.425 MHz
 CH.3 162.450 MHz CH.4 162.475 MHz
 CH.5 162.500 MHz CH.6 162.525 MHz
 CH.7 162.550 MHz

Audio

Puissance de sortie maximale : 50 W x 4
 Correction des graves (60 Hz) : \pm 12 dB
 Correction des aigus (10 kHz) : \pm 12 dB
 Correction des intermédiaires (1 kHz) : \pm 12 dB

USB

USB : 2.0 Haute vitesse
 Port USB : 1,0A
 Tension USB : 5,0V
 Nombre maximal de pistes MP3/WMA : 65 535
 Nombre maximal de dossiers MP3/WMA : 255
 Nombre maximal de pistes par dossier : 65 535
 Taille de mémoire maximale USB : 32 Go
 Formats compatibles de clé USB
 et de disque dur : FAT/FAT32

Bluetooth

Spécifications : Version Bluetooth.
 3.0+EDR
 (Enhanced Data Rate)

Profils pris en charge : A2DP (Profil de
 distribution audio avancé)
 AptX (plage de fréquence
 audio de qualité
 correspondante aux CD)
 AVRCP 1.4 (Profil de
 télécommande AV)
 SPP (profil port de série)
 SSP (Simple Secure
 Pairing)

Sensibilité d'envoi et de réception : Classe 2

Généralités

Tension d'alimentation : 14,4 V cc
 (10,8 à 15,6 V
 admissibles)

Installation de mise à la terre : Borne négative à
 la masse

Impédance des enceintes : 4 à 8 ohms par
 canal

Remarque : Caractéristiques techniques et conception modifiables sans préavis aux fins d'amélioration ultérieure.

Puissance de sortie :
 20 W x 4 RMS (4 Ω @ 14,4 V
 \leq 1 % THD+N)
 Rapport signal-bruit :
 74 dB (référence : filtre LPF
 1 W dans 4 Ω)



INSTALLATION ET CONNEXION DES CÂBLES

1. AVANT DE COMMENCER

1. Cet ensemble est destiné exclusivement à un usage dans les embarcations équipées d'un bloc d'alimentation de 12 V avec mise à la terre négative.
2. Lisez attentivement les présentes instructions.
3. Prenez soin de débrancher la borne négative (-) de la batterie avant de commencer. Cette opération préliminaire vise à prévenir les courts-circuits lors de l'installation. (Figure 1)

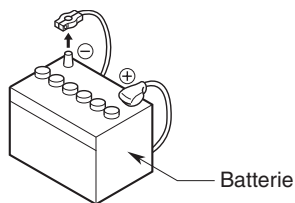

Figure 1

2. MISES EN GARDE D'INSTALLATION

1. Pour éviter les interférences, ne pas installer le module de syntonisation ou l'appareil de commande à proximité du compartiment des moteurs.
2. L'utilisation de pièces non autorisées peut endommager irrémédiablement l'appareil.
3. Vérifiez toujours le branchement du câblage afin de vous assurer que l'installation est adéquate avant d'allumer l'appareil.
4. Communiquez avec le détaillant le plus proche pour une installation adéquate ou si des pièces courantes doivent être utilisées. Demandez conseil si vous devez apporter des modifications ou percer des trous dans votre embarcation.
5. Ne pas installer l'appareil dans un endroit où sont présentes de l'humidité excessive, de la poussière, de la saleté, des particules étrangères ou trop de vibrations. Évitez aussi les endroits où la température est élevée, près du moteur, en plein soleil, près d'un radiateur ou d'une source d'air chaud.
6. Ne pas installer l'appareil dans un endroit où il peut interférer avec le fonctionnement de l'embarcation, où il peut causer des blessures aux passagers en cas d'arrêt brusque ou d'arrêt d'urgence.

3. INSTALLATION DU CONTRÔLEUR D'AFFICHAGE

1. L'appareil de commande doit être installé sur une surface sèche, propre et plane. Assurez-vous que le joint d'étanchéité à l'arrière est complètement scellé sur la surface de fixation sans déformer l'appareil.
2. Sélectionnez parmi les trois méthodes recommandées celle la mieux adaptée à votre embarcation.

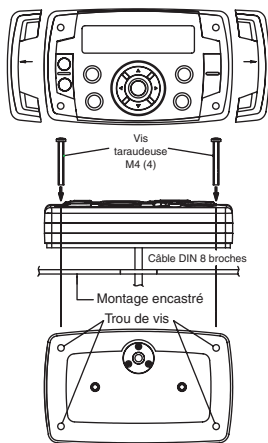

Méthode 1

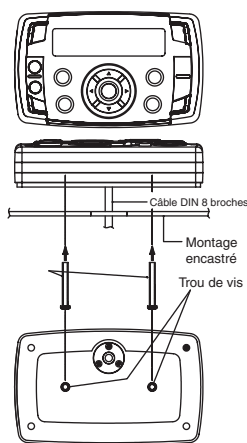

Méthode 2

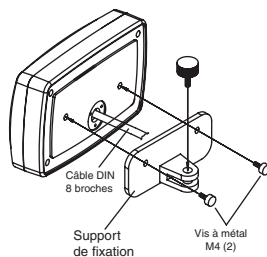

Méthode 3

Cette méthode exige l'achat de l'accessoire de montage en option BKU001 Gimbal

4. INSTALLATION DE LA BOÎTE NOIRE

1. Sélectionnez un endroit dont la ventilation est suffisante pour le montage de la boîte noire pour éviter la surchauffe du module. Vous pouvez installer la boîte noire en position horizontale ou verticale. Si la boîte est montée en position verticale, ne montez pas le module avec les points de sortie du faisceau de fils directement vers le haut afin d'éviter l'accumulation d'eau à cet endroit.

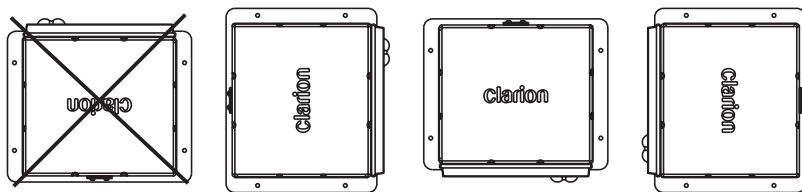

2. Veuillez consulter le diagramme ci-dessous pour trouver l'emplacement des trous de vis de fixation. Utilisez toujours les vis les plus courtes.
3. Pendant l'installation, utilisez les 4 tampons caoutchoutés (inclus dans l'emballage) pour la partie inférieure du module. Ceci procure l'espace nécessaire pour protéger le module contre l'humidité de la surface et assure la ventilation nécessaire au dissipateur thermique.
4. Des fils et des câbles de rallonge peuvent être nécessaires pour acheminer le faisceau et le câblage à bord de l'embarcation.

Remarque : Ne tendez pas trop le faisceau ou les câbles pour ne pas endommager les fils. Il est recommandé de relâcher la tension sur tous les câbles et les faisceaux de fils.

5. Commencez toujours par lire intégralement le schéma de câblage indiqué dans ce guide et respectez soigneusement tous les schémas de câblage. Les branchements doivent être solides et isolés par des connecteurs sertis ou du ruban isolant pour être opérationnels.
6. Une fois les branchements de câblage terminés, connectez la borne négative à la batterie, allumez l'accessoire pour bateau et mettez l'appareil sous tension pour vérifier qu'il fonctionne normalement. En cas d'anomalies, déconnectez la borne négative de la batterie, revérifiez les branchements des câbles et essayez de nouveau. Pour toute assistance, consultez la section Dépannage.

MONTAGE DE LA BOÎTE NOIRE

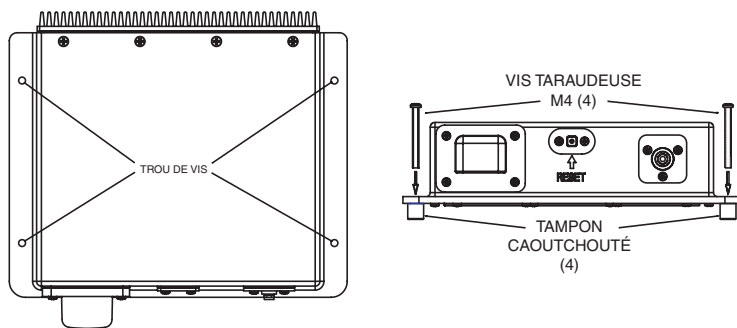

5. CONNEXION DES CÂBLES

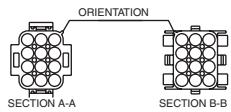
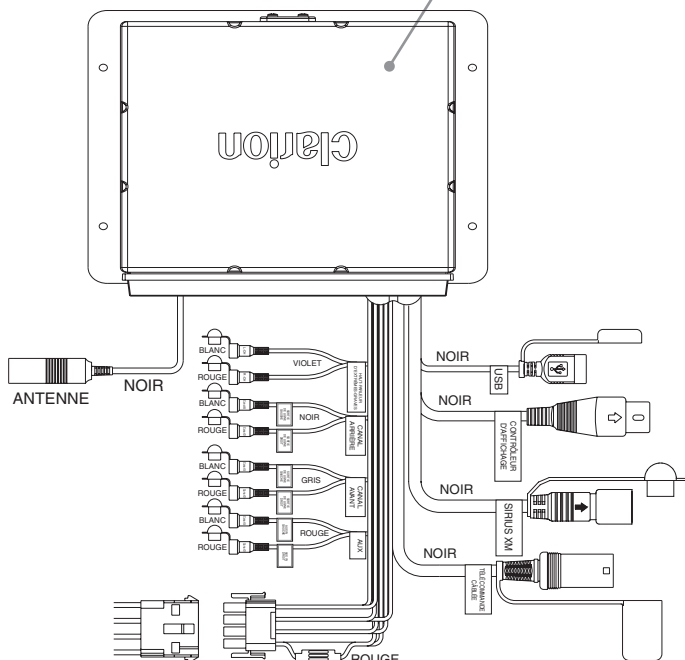
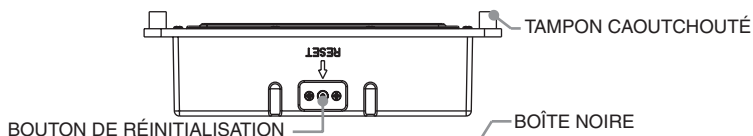

N° DE BROCHE	COULEUR DE FIL	DÉFINITION DU CÂBLE	Calibrage AWG
1	VERT	HAUT-PARLEUR ARRIERE GAUCHE (+)	20
2	VERT/NOIR	HAUT-PARLEUR ARRIERE GAUCHE (-)	20
3	ROUGE	ACCESSOIRE/COMMUTEUR D'ALLUMAGE	16
		COMMUTEUR (+12V)	
4	BLANC	HAUT-PARLEUR AVANT GAUCHE (+)	20
5	BLANC/NOIR	HAUT-PARLEUR AVANT GAUCHE (-)	20
6	ORANGE/BLANC	ECLAIRAGE	20
7	GRIS	HAUT-PARLEUR AVANT DROIT (+)	20
8	GRIS/NOIR	HAUT-PARLEUR AVANT DROIT (-)	20
9	BLEU/BLANC	TELECOMMANDE DE MISE EN FONCTION DE L'AMPLIFICATEUR (+)	20
10	VIOLET	HAUT-PARLEUR ARRIERE DROIT (+)	20
11	VIOLET/NOIR	HAUT-PARLEUR ARRIERE DROIT (-)	20
12	NOIR	MISE A LA TERRE (-)	16

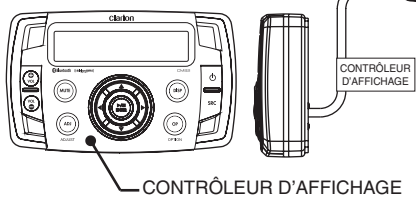
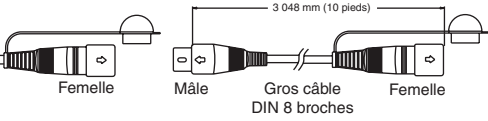
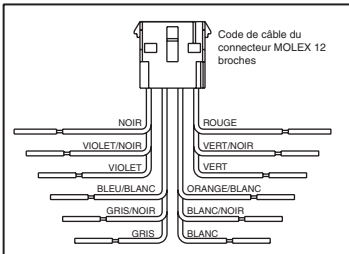

INFORMACIÓN SOBRE EL REGISTRO DE PRODUCTOS CLARION

Para Estados Unidos y Canadá solamente

www.clarion.com

Estimado cliente:

Le damos la enhorabuena por haber adquirido un producto electrónico móvil Clarion y estamos seguros de que disfrutará de la experiencia Clarion.

Podrá disfrutar de infinidad de ventajas si registra su producto. Por ello, lo invitamos a visitar nuestro sitio web en www.clarion.com para poder registrar su producto Clarion.

Hemos simplificado el registro de los productos a través de nuestro práctico sitio web y el formulario de registro es corto y sencillo. Una vez realizado el trámite, lo podremos mantener informado con las importantes novedades del producto.

Regístrese en www.clarion.com: un modo fácil de mantener su producto Clarion actualizado.

Índice

1. CARACTERÍSTICAS	41
2. PRECAUCIONES.....	41
3. PRECAUCIONES PARA EL MANIPULEO.....	41
4. CONTROLES	42
Acerca de las marcas registradas y otros conceptos.....	42
Nombre de los botones y sus funciones	43
Funcionamiento de la unidad de control remoto por cable opcional	44
5. FUNCIONAMIENTO	45
Funciones básicas.....	45
Funcionamiento de la radio (AM/FM)	46
Funcionamiento de la banda meteorológica	47
Funcionamiento de la radio satelital SiriusXM®.....	48
Funcionamiento en el modo USB.....	50
Funcionamiento en el modo iPod/iPhone.....	51
Funcionamiento de Aux.....	52
Funcionamiento de Bluetooth.....	53
6. SOLUCIÓN DE PROBLEMAS.....	54
7. ESPECIFICACIONES	55
INSTALACIÓN Y CONEXIÓN DE CABLES	56

1. CARACTERÍSTICAS

- Preparado para SiriusXM™
- Radio con banda meteorológica
- Controlador hermético
- Bluetooth® integrado
- 4 Amplificadores integrados de 50 W
- Compatible con iPod® / iPhone®

USB

Bluetooth®
MP3/WMA

**(SiriusXM)
READY**

2. PRECAUCIONES

⚠ ADVERTENCIA

Por su seguridad, mantenga el volumen en un nivel que le permita escuchar los sonidos externos mientras navegue.

- Esta unidad contiene piezas de precisión en su interior. Incluso en caso de existir algún problema, nunca abra la caja, desarme la unidad o lubrique sus piezas.
- DECLARACIÓN DE LA FCC
 - Este dispositivo cumple con la Sección 15 de las Normas de la FCC. Su funcionamiento está sujeto a las siguientes dos condiciones:
 - (1) Este dispositivo no debe causar interferencia dañina.
 - (2) Este dispositivo debe aceptar toda interferencia recibida, incluida aquella que pudiera ocasionar un funcionamiento no deseado.
 - Cualquier cambio o modificación no aprobada expresamente por la parte responsable podría invalidar la autoridad del usuario para operar con el equipo.
- Advertencia IC
 - Este dispositivo cumple con los estándares RSS exentos de licencia de Industry Canada. Su funcionamiento está sujeto a las siguientes dos condiciones:
 - (1) Este dispositivo no debe causar interferencia.
 - (2) Este dispositivo debe aceptar toda interferencia, incluida aquella que pudiera ocasionar un funcionamiento no deseado del dispositivo.
 - Cualquier cambio o modificación no aprobada expresamente por la parte responsable podría invalidar la autoridad del usuario para operar con el equipo.

Nota:

Este equipo ha sido probado y cumple con los límites para un dispositivo digital de clase B, en cumplimiento de la Parte 15 de las Normas de la FCC. Estos límites fueron ideados para proporcionar una protección razonable contra interferencias dañinas en instalaciones residenciales. Este equipo genera, utiliza y puede emitir energía de radiofrecuencia y, si no se instala y usa según las instrucciones, puede causar interferencias dañinas en las comunicaciones de radio. Sin embargo, no existe garantía de que no habrá interferencia en una instalación en particular. Si este equipo causa interferencias dañinas a la recepción de radio o televisión, lo cual puede determinarse encendiendo y apagando el equipo, se recomienda que el usuario intente corregir dicha interferencia mediante una o más de las siguientes medidas:

- Vuelva a orientar o a ubicar la antena receptora.
- Aumente la separación entre el equipo y el receptor.

CE	MODELO	CMS2	clarion
	12V (-) TIERRA	EE.UU.: AM 530-1710 kHz, FM 87.9-107.9 MHz EUROPA: AM 531-1602 kHz, FM 87.5-108.0 MHz AUSTRALIA: AM 531-1620 kHz, FM 87.5-108.0 MHz ASIA: AM 531-1620 kHz, FM 87.5-108.0 MHz	
Este dispositivo cumple con la Sección 15 de las Normas de la FCC. Su funcionamiento está sujeto a las siguientes dos condiciones: (1) este dispositivo no puede causar interferencia dañina y (2) este dispositivo debe aceptar toda interferencia recibida, incluida aquella que pudiera ocasionar un funcionamiento no deseado.			
Este dispositivo cumple con los estándares RSS exentos de licencia de Industry Canada. Su funcionamiento está sujeto a las siguientes dos condiciones: (1) este dispositivo no debe causar interferencia dañina y (2) este dispositivo debe aceptar toda interferencia, incluida aquella que pudiera ocasionar un funcionamiento no deseado del dispositivo.			
CLARION CORPORATION OF AMERICA 6200 GATEWAY DRIVE, CYPRESS, CA 90630, USA			
FABRICADO:		N.º de identificación de la FCC: AB75-CMS2	
FABRICANTE:	SMX	N.º de identificación IC: 1188A-CMS2	CANCE 5-3(*)/NM-F-3(*)
N.º DE SERIE		FABRICADO EN CHINA	

3. PRECAUCIONES PARA EL MANIPULEO

- Proteja el producto de temperaturas elevadas. La exposición a la luz directa por períodos prolongados puede generar temperaturas muy altas en su embarcación. Refresque el interior antes comenzar la reproducción.

4. CONTROLES

◆ Controlador de pantalla

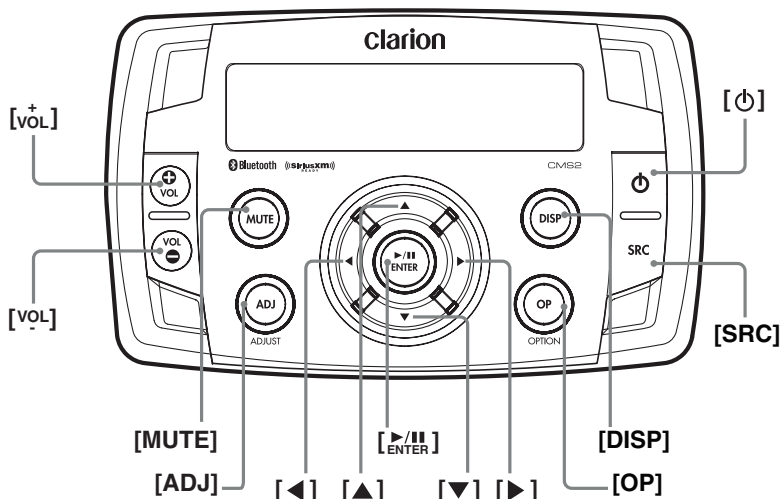

◆ Caja negra

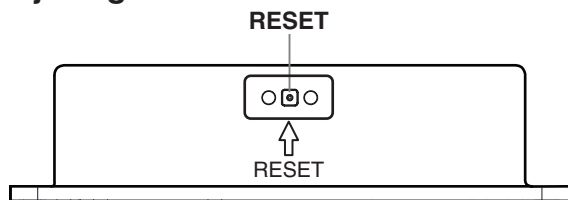

Acerca de las marcas registradas y otros conceptos

- El logotipo de Windows Media™ y el logotipo de Windows® son marcas comerciales o marcas comerciales de Microsoft Corporation registradas en Estados Unidos y en otros países.
- Made for iPod (Compatible con iPod) y Made for iPhone (Compatible con iPhone) significa que el accesorio electrónico ha sido diseñado para conectarse específicamente con un dispositivo iPod o iPhone respectivamente y que el desarrollador ha certificado que cumple con los estándares de rendimiento de Apple. Apple no se responsabiliza por el funcionamiento de este dispositivo ni por el cumplimiento de los estándares normativos y de seguridad correspondientes. Tenga en cuenta que el uso de este accesorio con iPod o iPhone puede afectar el rendimiento inalámbrico. iPhone e iPod son marcas comerciales de Apple Inc. registradas en Estados Unidos y en otros países.
- La marca Bluetooth y sus logotipos son propiedad de Bluetooth SIG, Inc. y Clarion Corporation of America los utiliza bajo licencia. Los demás nombres y marcas comerciales son propiedad de sus respectivos titulares.
- Sirius, XM y todas las marcas y logotipos relacionados son marcas comerciales de SiriusXM Radio Inc. Todos los derechos reservados.
- © 2013 CSR plc y sus empresas afiliadas. La marca aptX® y el logotipo aptX son marcas comerciales de CSR plc o una de sus empresas afiliadas y están registrados en una o más jurisdicciones.

Nombre de los botones y sus funciones

Nota: Asegúrese de leer esta sección cuando consulte el diagrama que se encuentra al comienzo del capítulo "4. CONTROLES"

◆ Controlador de pantalla

[] Botón de encendido

- Presione el botón para encender o apagar el equipo.

[VOL+] [] Botón de volumen

- Presione el botón VOL+ para subir el volumen.
- Presione el botón VOL- para disminuir el volumen. El nivel máximo de volumen es 46.

Botón [MUTE]

- Presione este botón para silenciar la salida de audio.
- Presiónelo nuevamente para reactivar la salida de audio.

[SRC] Botón de fuente

- Presione el botón SRC para alternar entre los modos FM, AM, Weather Band (Banda meteorológica), SiriusXM, USB/iPod, AUX y Audio BT.

[DISP] Botón de visualización

- Presione el botón DISP para cambiar la indicación de la pantalla.
- Mantenga presionado el botón DISP para apagar la pantalla.

[OP] Botón de opciones

- Presione el botón OP para acceder a los elementos de menú de opciones para las funciones necesarias en cada modo.
- Los elementos del menú de opciones son diferentes en cada modo. Consulte la introducción de funcionamiento de cada modo si desea obtener más información.

[] Botón Reproducir/Pausar/Aceptar/Repetir SiriusXM

- Presione este botón para reproducir o hacer una pausa.
- Presione este botón para confirmar el funcionamiento en los modos Tuner (Sintonizador), Weather Band (Banda meteorológica), Sirius XM, iPod/iPhone, USB y BT Audio.
- En la pantalla de reproducción SiriusXM, presione el botón Play/Pause (Reproducir/Pausar) para acceder al modo Repetición.
- En la pantalla de repetición SiriusXM, mantenga presionado el botón Play/Pause (Reproducir/Pausar) durante 3 segundos para salir del modo Repetición SiriusXM.



Botones [] Flecha izquierda / [] Flecha derecha

- Utilice estos botones para sintonizar los modos Tuner (Sintonizador), Weather Band (Banda meteorológica), Sirius XM, iPod/iPhone, USB y BT Audio.

[] / [] Botones de búsqueda ascendente y descendente

- Utilice estos botones para volver a los ajustes preestablecidos en los modos Tuner (Sintonizador), Weather Band (Banda meteorológica) y Sirius XM. Mantenga presionados estos botones para acceder a Almacenamiento manual.
- En el modo USB, utilice estos botones para seleccionar una carpeta.

[ADJ] Botón de ajustes

- Presione el botón ADJ para acceder al menú de ajustes. Presione [] / [] para seleccionar elementos del menú que desea ajustar:



EQ

Presione los botones [ / ] para cambiar EQ: Flat->Jazz->Pop->Classic->Rock->News->Urban->Rave->Movie->Techno->User

Loud On/Off (Altos)

Presione los botones [ / ] para seleccionar el sonido entre ON y OFF.

Subwoofer On/Off

Pulse los botones [ / ] para seleccionar el subwoofer entre ON y OFF.



Subwoofer Gain (Aumento de subwoofer)

Presione los botones [ / ] para ajustar el alcance del aumento de subwoofer: 0 a 12

Subwoofer LPF

Presione los botones [ / ] para ajustar el alcance del Filtro de paso bajo (LPF): 80HZ/120HZ/180HZ



Bass Level (Nivel de bajos)

Presione los botones [ / ] para ajustar el alcance del nivel de bajos: -12 a +12



Middle Level (Nivel medio)

Presione los botones [ / ] para ajustar el alcance del nivel medio: -12 a +12



Treble Level (Nivel de agudos)

Presione los botones [ / ] para ajustar el alcance del nivel de agudos: -12 a +12

Balance (Balance)

Presione los botones [ / ] para ajustar el balance entre los altavoces derecho e izquierdo: desde L12 (todo izquierdo) hasta R12 (todo derecho).

Fader (Atenuador)

Presione los botones [ / ] para ajustar el balance entre los altavoces posterior y delantero: desde R12 (totalmente posterior) hasta F12 (totalmente delantero).

AUX In Medio/Bajo/Alto

Presione los botones [ / ] para seleccionar Mid (Medio), Low (Bajo) o High (Alto).



Contrast (Contraste)

Presione los botones [ / ] para ver el contraste LCD desde 01-15. La configuración predeterminada es 08.

Beep (Señal sonora)

Pulse los botones [ / ] para seleccionar el tono de señal sonora entre ON y OFF.

BT Disconnect/Connect (Conectar/Desconectar BT)

Presione los botones [ / ] para desconectar y conectar el Bluetooth.

Modo de zona

Presione el botón [] para seleccionar la zona correcta del país de la radio.

U.S.A. -> Europa -> Asia -> AUST (Australia)

Reset Setting (Ajustes de restablecimiento)

Presione el botón [] para restablecer los ajustes preestablecidos de fábrica.

About (Sobre)

Presione el botón [] para ver las versiones de hardware y software del dispositivo.

◆ Caja negra

[RESET] Botón Restablecer

- Presione el botón RESET con un lapicero de punta redonda en los siguientes casos:
 1. Si desea restablecer el sistema por completo.
 2. En caso de que el botón no responda o funcione correctamente.
 3. Cuando se muestra un mensaje o código de error.

Funcionamiento de la unidad de control remoto por cable opcional

Las siguientes operaciones se habilitan por control remoto con la unidad de control remoto por cable que se vende por separado MW1 (se muestra a continuación), MW2 o MW4.

Nota: Si el control remoto está conectado a esta unidad mientras está encendido, reinicie la unidad de nuevo para confirmar la visualización normal.

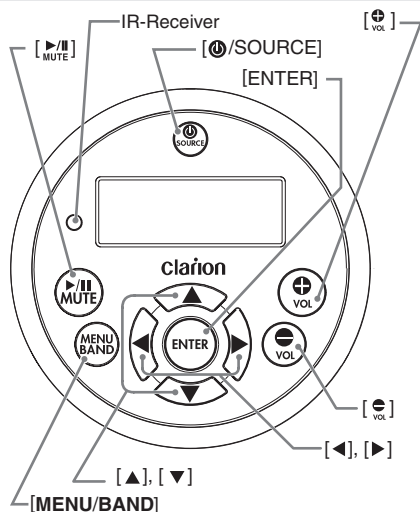

⚠ PRECAUCIÓN

Disminuya el volumen antes de apagar la unidad fuente. La unidad fuente almacena la última configuración de volumen.

⚠ ADVERTENCIA

LA EXPOSICIÓN DE LA UNIDAD AL AGUA CON EL PANEL FRONTAL ABIERTO PUEDE DAÑAR EL PRODUCTO O HACER QUE NO FUNCIONE CORRECTAMENTE.

Botón [⏻ / SOURCE]

- Presione el botón [⏻ / SOURCE] para encender la unidad y manténgalo presionado durante 1 segundo para apagarla.
- Cada vez que se presiona el botón [⏻ / SOURCE], el modo cambia.

Nota: Si el equipo mencionado anteriormente no está conectado, no se puede seleccionar el modo correspondiente.

Botón [ENTER]

- Modo **AM/FM/Banda meteorológica** – Confirmar (en ajustes preestablecidos y Almacenamiento manual)
- Modo **USB** – Confirmar (en el modo Menú/Búsqueda)
- Modo **iPod/iPhone** – Confirmar (en el modo Menú/Búsqueda)

- Modo **SiriusXM** – Confirmar (en el modo Búsqueda)
- Modo **AUX In** – Sin función
- Modo **BT Audio** – Confirmar (en el modo Menú/Búsqueda)

Botones [⏶] / [⏷]

- Presione el botón [⏶] para aumentar el volumen.
- Presione el botón [⏷] para disminuir el volumen.

Botones [◀] / [▶]

- Modo **ADJ/OP (Opción)** – Ajustar el elemento actual
- Modo **AM/FM/Banda meteorológica** – Estación ascendente/descendente y Búsqueda ascendente/descendente (Mantener presionado)
- Modo **USB** – Canción anterior/siguiente y Avance rápido/Rebobinar (Mantener presionado)
- Modo **iPod/iPhone** – Canción anterior/siguiente y Avance rápido/Rebobinar (Mantener presionado)
- Modo **AUX In** – Sin función
- Modo **SiriusXM** – Sintonización de canal ascendente/descendente, Sintonización rápida de canal ascendente/descendente (Mantener presionado), Mover cursor (Modo directo) y Acceder a la ventana raíz de código
- Modo **Repetición SiriusXM** – Presione suavemente la Flecha derecha o izquierda para pasar a la canción/pista anterior o siguiente. Mantenerlo presionado Avanzará/Retrocederá rápidamente a través del contenido de reproducción almacenado.
- Modo **BT Audio** – Canción anterior/siguiente y Avance rápido/Rebobinar (Mantener presionado)

Botones [▲] / [▼]

- Modo **ADJ/OP (Opción)** – Seleccionar el elemento del menú
- Modo **AM/FM/Banda meteorológica** – Estación predefinida ascendente/descendente y Acceder a Almacenamiento manual (Mantener presionado)
- Modo **USB** – Carpeta ascendente/descendente y Seleccionar (en el modo Búsqueda por carpeta)
- Modo **iPod/iPhone** – Seleccionar (en el modo Menú)
- Modo **AUX In** – Sin función
- Modo **SiriusXM** – Canal preestablecido ascendente/descendente, Categoría ascendente/descendente (en el modo Directo), Número ascendente/descendente (modo Directo), interfaz de entrada de código raíz.
- Modo **BT Audio** – Sin función

Botones [MENU/BAND]

- Presione este botón para acceder a los elementos de menú para las funciones necesarias en cada modo.
- Los elementos del menú son diferentes en cada modo. Consulte la introducción de funcionamiento de cada modo si desea obtener más información.

Botones [⏸ / MUTE]

- Modo **AM/FM/Banda meteorológica** – Silenciar activado/desactivado
- Modo **USB** – Reproducir/Poner en pausa
- Modo **iPod/iPhone** – Reproducir/Poner en pausa
- Modo **Aux In** – Silenciar activado/desactivado
- Modo **SiriusXM** – Modo Repetición: mantenga presionado durante 3 segundos para salir del modo Repetición.
- Modo **BT Audio** – Reproducir/Poner en pausa

5. FUNCIONAMIENTO

Funciones básicas

Nota: Asegúrese de leer esta sección cuando consulte el capítulo "4. CONTROLES".

! PRECAUCIÓN

Arrancar y detener el motor de la embarcación cuando la unidad se encuentra encendida con el volumen al máximo nivel podría provocar daños auditivos. Tenga la precaución de regular el volumen.

◆ Encendido y apagado

Nota:

- Arranque el motor antes de utilizar la unidad.
- Tenga cuidado al usar esta unidad durante un tiempo prolongado sin poner en marcha el motor. Si descarga demasiado la batería de la embarcación, es posible que no pueda encender el motor, lo que podría reducir la vida útil de la batería.

1. Encienda el motor. Se iluminará el botón de encendido de la unidad.



Posición de encendido (ON) del motor

2. Presione el botón [] para encender o apagar el equipo.

◆ Selección de modo

1. Presione el botón [SRC] para visualizar el menú fuente.
*No se muestran los equipos externos no conectados a esta unidad.

◆ Ajuste del volumen

1. Presione el botón **VOL+** para subir el volumen.
2. Presione el botón **VOL-** para disminuir el volumen.

! PRECAUCIÓN

Mientras navegue, asegúrese de cumplir con la legislación local en cuanto a niveles de volumen de zonas residenciales y familiares.

◆ Silencio

Presione el botón [MUTE] para activar o desactivar la función de sonido.

◆ Visualización activada/desactivada

Esta opción permitirá que el usuario apague la visualización en caso de que la pantalla tenga mucho brillo en diferentes situaciones de luz.

Para utilizar esta opción, siga estos pasos:

1. Para apagar la pantalla, mantenga pulsado el botón de encendido y la pantalla se apagará, aunque el sonido de la fuente actual seguirá reproduciéndose.
2. Para encender la pantalla, mantenga pulsado el botón de encendido y la pantalla volverá a encenderse.

Incluso con la pantalla apagada, tendrá la posibilidad de cambiar de pistas y ajustar el volumen

Funcionamiento de la radio (AM/FM)

◆ Selección del sintonizador como fuente de reproducción

Presione el botón **[SRC]** para seleccionar el modo AM/FM.

◆ Sintonizador mundial

Esta unidad está configurada de forma inicial para intervalos de frecuencia en EE.UU. de 10 kHz para AM y de 200 kHz para FM. Cuando se utilice fuera de EE.UU., el alcance de recepción de frecuencia puede cambiarse a los intervalos mostrados a continuación.

		EE.UU.	Europa	Asia	Australia
AM	Separación de frecuencia	10KHz	9KHz	9KHz	9KHz
	Rango de frecuencia	530-1710 KHz	531-1602 KHz	531-1620 KHz	531-1620 KHz
FM	Separación de frecuencia	200KHz	50KHz	50KHz	100KHz
	Rango de frecuencia	87.9-107.9 MHz	87.5-108 MHz	87.5-108 MHz	87.5-108 MHz

◆ Botones de [▶] sintonización ascendente / [◀] sintonización descendente

1. Presione [▶]/[◀] para cambiar intervalos paso a paso.
2. Mantenga presionado [▶]/[◀] para buscar la siguiente estación más fuerte.

◆ Recuperación de una estación presintonizada

Hay un total de 10 posiciones presintonizadas (P1~P10) para almacenar en la memoria estaciones de radio individuales.

Presione [▲]/[▼] para seleccionar la estación presintonizada deseada.

◆ Ajustes preestablecidos

1. Seleccione la estación deseada mediante la sintonización con los botones de búsqueda o la sintonización manual.
2. Mantenga presionado [▲/▼]
3. Presione [▲/▼] para seleccionar un número de presintonización.
4. Presione [ENTER] para almacenar la estación actual en la memoria de presintonización.

◆ [OP] Botón de opciones

Mientras escucha la radio (AM/FM), presione el botón de opciones **[OP]** para acceder a las opciones de la radio. Opciones del modo Radio:

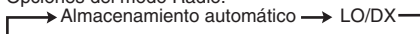

Almacenamiento automático

Sólo se detectarán y almacenarán en la memoria las estaciones que tengan una señal lo suficientemente fuerte.

1. Presione el botón de opciones **[OP]**.
2. Presione el botón [▲/▼] hasta que se muestre **Auto Store (Almacenamiento automático)**.
3. Presione el botón [ENTER] para iniciar automáticamente a seleccionar nueve estaciones con señal fuerte y almacenarlas en nueve presintonías. Las nuevas estaciones reemplazarán a las que ya estaban almacenadas en la banda.

LO/DX

Cuando la búsqueda de radio local se encuentre activa, sólo podrán recibirse estaciones de radio con señal fuerte.

1. Presione el botón de opciones **[OP]**.
2. Presione [▲/▼] hasta que se muestre "LO/DX".
3. Presione [◀/▶] para seleccionar el modo local (LO) o distante (DX).

Nota: Presione el botón de opciones **[OP]** para salir.

◆ Delimitación de área

Esta opción permite seleccionar la separación de frecuencia apropiada para su área.

1. Presione el botón de ajustes **[ADJ]**.
2. Presione [▲/▼] hasta que se muestre **Area U.S.A. (Zona de Estados Unidos)**.
3. Presione [◀/▶] para recorrer las opciones de zona: **Area U.S.A (Zona de Estados Unidos), Area Europe (Zona de Europa), Area Asia (Zona de Asia), Area AUST (Australia) (Zona de Australia)**

Nota: La opción predeterminada es la frecuencia de Estados Unidos. Cuando se cambia la región, todas las estaciones almacenadas en la memoria se borran.

◆ Botones de [▶] sintonización ascendente / [◀] sintonización descendente

1. Presione [▶] / [◀] para cambiar intervalos paso a paso.
2. Mantenga presionado [▶] / [◀] para buscar la siguiente estación más fuerte.

◆ Recuperación de una estación presintonizada

Hay un total de 7 posiciones presintonizadas (WB1-WB7) para almacenar en la memoria estaciones de banda meteorológica individuales. Presione [▲] / [▼] para seleccionar la estación de banda meteorológica presintonizada deseada para recuperar la frecuencia almacenada.

◆ Scan

Durante la escucha de la banda meteorológica, presione el botón de opciones [OP] para acceder a las opciones disponibles.

1. Presione el botón de opciones [OP] para seleccionar SCAN (DETECCIÓN).
2. Presione [ENTER] para iniciar la detección de las estaciones disponibles. Presione de nuevo para detener.

Nota: Sólo las estaciones con recepción aceptable estarán disponibles para su detección. El tiempo de detección es de aproximadamente 10 segundos.

Funcionamiento de la radio satelital SiriusXM®

Sólo SiriusXM® le brinda más de lo que le gusta escuchar, todo en un mismo lugar. Obtenga más de 140 canales, incluidos canales de música sin comerciales además de los mejores deportes, noticias, conversaciones, comedias y entretenimiento. Bienvenido al mundo de la radio satelital. Se requiere una suscripción y un sintonizador para vehículos SiriusXM. Para obtener más información, visite www.siriusxm.com

◆ Mostrar el ID de la radio

Antes de escuchar la radio satelital, debe suscribirse al servicio usando el número ID de la radio SiriusXM.

1. Presione **[SRC]** para acceder al modo SiriusXM.
2. Presione [**◀**] o [**▶**] para seleccionar el canal "0". La unidad muestra el ID de la radio.

Nota:

1. El ID de la radio está ubicado en la parte inferior del sintonizador para vehículos SiriusXM Connect.
2. Tenga en cuenta que el ID de la radio SiriusXM no incluye las letras I, O, S o F.
3. Active el sintonizador para vehículos SiriusXM Connect usando uno de los dos métodos descritos a continuación:
 - En línea: Vaya a "www.siriusxm.com/activatenow".
 - Teléfono: Llame al 1-866-635-2349.
 - Para activar el servicio SiriusXM para Canadá vaya a www.xmradio.ca y haga clic en "ACTIVATE RADIO" (ACTIVAR RADIO) en la parte superior o llame al servicio de atención al cliente de XM al teléfono 1-877-438-9677.

◆ Funcionamiento de los botones [**▶**] y [**◀**] para selección de canales

1. Presione la flecha derecha [**▶**] para avanzar hacia el siguiente canal. Presione la flecha izquierda [**◀**] para retroceder al canal anterior.
2. Mantenga presionada la flecha derecha [**▶**] para avanzar rápidamente en la búsqueda de canales. Mantenga presionada la flecha izquierda [**▶**] para retroceder rápidamente en la búsqueda de canales.

◆ Recuperación de una estación presintonizada

1. Presione [**▲** / **▼**] para acceder a la lista de presintonías.
2. Presione [**▲** / **▼**] para seleccionar la presintonización a la que desea acceder.
3. Presione [**▶/■/ENTER**] para confirmar la sintonización de dicho canal.

Nota: Después de 3 segundos de inactividad, volverá a la presintonización seleccionada automáticamente.

◆ Ajustes preestablecidos

1. Mantenga presionado [**▲** / **▼**] para acceder a la interfaz de ajustes preestablecidos Manual Store (Almacenamiento manual).
2. Presione [**▲** / **▼**] para seleccionar un número de presintonización.
3. Presione [**▶/■/ENTER**] para almacenar el canal actual en los ajustes preestablecidos.

◆ [OP] Botón de opciones

En la pantalla de reproducción de SiriusXM, presione el botón de opciones [OP] para acceder a las opciones de SiriusXM. Opciones de modo SiriusXM:

▶ Repetición → Categoría → Sintonización directa
Canal para adultos → Código de control parental

Repetición

1. Presione el botón de opciones [OP].
2. Presione [**▲** / **▼**] hasta que se muestre **Replay (Repetición)**.
3. Mantenga presionado [**▶/■/ENTER**] durante 3 segundos para salir del modo de repetición.

Búsqueda de categorías

1. Presione el botón de opciones [OP].
2. Presione [**▲** / **▼**] hasta que se muestre "Category SCH" (Búsqueda de categorías).
3. Presione [**▶/■/ENTER**] para acceder al modo de búsqueda de categorías.
4. Presione [**▲** / **▼**] para recorrer las categorías disponibles.
5. Presione [**◀** / **▶**] para recorrer los canales dentro de las categorías.
6. Presione [**▶/■/ENTER**] para confirmar la sintonización de dicho canal.

Sintonización directa

1. Presione el botón de opciones [OP].
2. Presione [**▲** / **▼**] hasta que se muestre **Direct Tune (Sintonización directa)**.
3. Presione [**▶/■/ENTER**] para acceder al modo de sintonización directa.
4. Presione [**◀** / **▶**] para cambiar el dígito o [**▲** / **▼**] para cambiar el número.
5. Presione [**▶/■/ENTER**] para confirmar la selección del número de canal.

Control parental

La función de control parental de SiriusXM le permite evitar que los niños accedan sin autorización a canales con contenido para adultos. Cuando está activada, la función de control parental le solicita una contraseña para acceder a los canales con contenido para adultos que han sido bloqueados. A continuación se incluye información sobre la configuración de la contraseña, de los canales con contenido para adultos que deben ser bloqueados y la forma de acceder a los canales bloqueados.

1. Para configurar la contraseña, presione el botón de opciones [OP] y presione [▲ / ▼] para seleccionar "Parental". Presione [ENTER] para cambiar la contraseña. Introduzca la contraseña antigua y la contraseña nueva. Para introducir el código, presione [▲ / ▼] para decidir el número y [◀] o [▶] para seleccionar el dígito. Después de introducir la contraseña, tiene que presionar [ENTER] para confirmarla. La contraseña predeterminada para el control parental es 1111. Para cambiarla, consulte la sección Administración de contraseñas.

Nota: Presione [ADJ] para acceder al menú de ajustes, presione [▲ / ▼] para seleccionar el modo [Reset] y después presione [ENTER] para restablecer el código de control parental al valor predeterminado de fábrica.

2. Para configurar los canales con contenido para adultos que deben ser bloqueados, presione [OP] para acceder al menú de opciones, presione [▲ / ▼] para seleccionar **Mature CH** (Canales para adultos) y [◀] o [▶] para establecer "L (Lock)" (Bloquear). Se le pedirá que introduzca una contraseña. Introduzca la contraseña y se mostrará el mensaje "Successful" si se ha introducido correctamente. Apunte la nueva contraseña de 4 dígitos para consultas futuras.
3. Para desbloquear los canales con contenido para adultos, presione [OP] para acceder al menú de opciones, presione [▲ / ▼] para seleccionar **Mature CH** (Canales para adultos) y [◀] o [▶] para establecer "U (Unlock) (Desbloquear)". Se le pedirá que introduzca una contraseña. Introduzca la contraseña y se mostrará el mensaje "Successful" si se ha introducido correctamente.
4. Para acceder a los canales con contenido para adultos, seleccione el canal por "Direct Tune (Sintonización directa)". Presione [OP] y seleccione "Direct Tune (Sintonización directa)" presionando [ENTER]. Introduzca los canales con contenido para adultos y la contraseña deseados. Ahora ya puede sintonizar los canales con contenido para adultos.

Nota: Presione el botón de opciones [OP] para salir.

◆ Función Replay™ de SiriusXM

La función de repetición le permite pausar, rebobinar y volver a reproducir la radio satelital en directo SiriusXM.

1. Cuando esté escuchando un canal de SiriusXM, presione [ENTER] para acceder al modo de repetición. La pantalla mostrará la indicación PAUSE (PAUSA) al acceder a este modo.
2. Mantenga pulsado [ENTER] durante 3 segundos para reanudar la reproducción del audio almacenado desde el punto en el que se detuvo. Durante la reproducción, el sintonizador SiriusXM seguirá almacenando el audio del canal hasta que salga del modo de repetición.

Durante la reproducción REPETIDA

- Retroceso rápido: Mantenga presionado [◀].
 - Avance rápido: Mantenga presionado [▶].
 - Volver al principio de la canción actual: Presione [◀]. (Si presiona [◀] en los primeros 2 segundos de una canción, regresa al principio de la canción anterior).
 - Avanzar hasta el principio de la siguiente canción: presione [▶].
3. Mantenga presionado [ENTER] hasta salir del modo de repetición

Nota:

- Presione el botón de opciones [OP] para acceder al menú de opciones con el fin de seleccionar la función Go-Live (En directo) y presione [ENTER]. También puede finalizar el modo de repetición.
- Si mantiene presionado [▶] hasta el final, se cancela el modo de repetición y la unidad cambia al modo de radio en directo SiriusXM.
- Si cambia de canales durante el modo de repetición, la unidad saldrá de este modo, entrará en modo satelital en directo y borrará la memoria de repetición.

◆ Cambiar la pantalla

En cada canal SiriusXM existe información textual disponible, como el nombre del canal, el nombre del artista, el título de la canción y el contenido. La unidad puede mostrar esta información textual según se explica a continuación:

En el modo SiriusXM, presione [DISP]. Cada vez que presione este botón, la pantalla cambiará según se muestra a continuación:

Nombre del canal => Nombre del artista => Título de la canción => Información sobre el contenido => Nombre de la categoría

Nota: Si no hay información textual, no se mostrará nada.

Funcionamiento en el modo USB

◆ Conexión

1. Inserte un dispositivo USB en el cable USB correspondiente.
2. Si desea eliminar un dispositivo USB, primero debe seleccionar otra fuente o desconectar la alimentación, para no dañar el dispositivo USB. Luego retírelo.

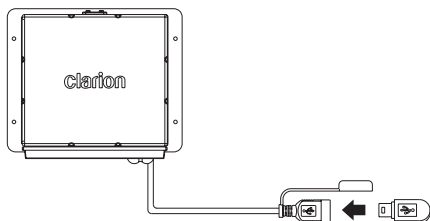

◆ Botones [▶] flecha derecha / [◀] flecha izquierda

1. Presione la flecha derecha [▶] para avanzar hacia la siguiente pista/canción. Presione la flecha izquierda [◀] para retroceder a la pista/canción anterior.
2. Mantenga presionada la flecha derecha [▶] para avanzar rápidamente por las pistas/canciones. Mantenga presionada la flecha izquierda [◀] para retroceder rápidamente por las pistas/canciones.

◆ Reproducir / Pausar

Presione [▶/⏸] para pausar la pista/canción que se está reproduciendo.

Presione [▶/⏸] para reanudar la reproducción de la pista/canción que se ha detenido.

◆ Selección de carpeta

Esta función le permite seleccionar una carpeta que contiene archivos MP3/WMA y comenzar a reproducir desde la primera pista de la misma. Presione [▲ / ▼] para seleccionar una carpeta.

◆ [DISP] Botón de visualización

Presione [DISP] para comprobar la información ID3.

◆ [OP] Botón de opciones

En la pantalla de reproducción del dispositivo USB, presione el botón de opciones [OP] para acceder a las opciones del dispositivo USB. Opciones del modo USB:

Función Búsqueda

1. Presione el botón de opciones [OP].
2. Presione [▲ / ▼] hasta que se muestre en la pantalla Search Mode (Modo Búsqueda).
3. Presione [▶/⏸] para acceder a la lista de carpetas.
4. Presione [▲ / ▼] para seleccionar una carpeta.
5. Presione [▶/⏸] para acceder al modo de búsqueda de archivos. Y, después, se muestra la lista de pistas.
6. Presione [▲ / ▼] para seleccionar una pista.
7. Presione [▶/⏸] para reproducir

Función Repetir

Esta función le permite repetir todas las pistas/canciones, repetir la pista/canción que se está reproduciendo o desactivar la función de repetir.

1. Presione el botón de opciones [OP].
2. Presione [▲ / ▼] hasta que se muestre **Repeat All** (Repetir todo).
3. Presione [◀ / ▶] para recorrer las opciones del menú Repetir: **Repeat All (Repetir todo)**, **Repeat Song (Repetir canción)**, **Repeat FLD (Repetir carpeta)**
4. Cuando la opción de repetir que le gustaría aplicar aparezca en la pantalla, presione [▶/⏸] para seleccionar esa opción de repetir.

Función Aleatoria

Esta función le permite reproducir pistas/canciones de sus álbumes, canciones y artistas actuales de forma aleatoria.

1. Presione el botón de opciones [OP].
2. Presione [▲ / ▼] hasta que se muestre en la pantalla **Random OFF** (Función Aleatoria desactivada).
3. Presione [◀ / ▶] para recorrer las opciones de Mezcla aleatoria: **Random OFF (Función Aleatoria desactivada)** o **Random ON (Función Aleatoria activada)**
4. Cuando la opción de la función aleatoria que le gustaría aplicar aparezca en la pantalla, presione [▶/⏸] para seleccionar esa opción de la función aleatoria.

Función Introducción

Esta función le permite reproducir los primeros 10 segundos de cada pista en el dispositivo.

1. Presione el botón de opciones [OP].
2. Presione [▲ / ▼] hasta que se muestre en la pantalla **Intro OFF** (Introducción desactivada).
3. Presione [◀ / ▶] para recorrer las opciones de introducción: **Intro OFF (Introducción desactivada)** o **Intro ON (Introducción activada)**
4. Cuando la opción de la función de introducción que le gustaría aplicar aparezca en la pantalla, presione [▶/⏸] para seleccionar esa opción de la función de introducción.

Nota:

- Presione el botón de opciones [OP] para salir.
- Después de 8 segundos de inactividad, volverá a la pantalla de reproducción de la fuente actual en uso.

Funcionamiento en el modo iPod/iPhone

◆ Conexión

Conecte un iPod/iPhone al cable USB usando un cable USB de iPod/iPhone. Cuando conecte un dispositivo, la unidad leerá los archivos de manera automática. La información de la pista se muestra en la pantalla cuando comienza la reproducción.

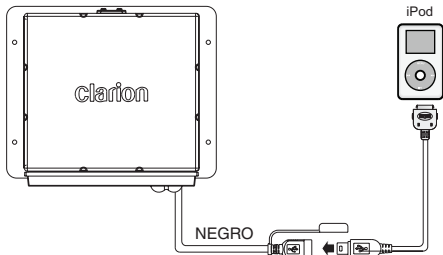

◆ iPod/iPhone compatibles

Puede conectar los siguientes dispositivos iPod/iPhone:

- iPod nano (6G)
- iPod nano (7G)
- iPod touch (3G)
- iPod touch (4G)
- iPod touch (5G)
- iPhone 3GS
- iPhone 4
- iPhone 4S
- iPhone 5
- iPhone 5C
- iPhone 5S

Mínimo iOS 5.0 o superior

◆ Botones [▶] flecha derecha / [◀] flecha izquierda

1. Presione la flecha derecha [▶] para avanzar hacia la siguiente pista/canción.
Presione la flecha izquierda [◀] para retroceder a la pista/canción anterior.
2. Mantenga presionada la flecha derecha [▶] para avanzar rápidamente por las pistas/canciones.
Mantenga presionada la flecha izquierda [◀] para retroceder rápidamente por las pistas/canciones.

◆ Reproducir / Pausar

Presione [▶/■] para pausar la pista/canción que se está reproduciendo.

Presione [▶/■] para reanudar la reproducción de la pista/canción que se ha detenido.

◆ [DISP] Botón de visualización

Presione [DISP] para comprobar la información del iPod.

◆ [OP] Botón de opciones

En la pantalla de reproducción de iPod/iPhone, presione el botón de opciones [OP] para acceder a las opciones de iPod/iPhone. Opciones del modo iPod/iPhone:

Función Búsqueda

1. Presione el botón de opciones [OP].
2. Presione [▲ / ▼] hasta que se muestre en la pantalla **Search Mode (Modo Búsqueda)**.
3. Presione [▶/■] para acceder al modo de búsqueda.
4. Presione [▲ / ▼] para seleccionar entre lista de reproducción → artista → álbum → género → canción → compositor.
5. Presione [▶/■] para confirmar la selección de listas de reproducción, artistas, álbumes, géneros, canciones o compositores.
6. Cuando se muestre la lista de reproducción, el artista el álbum, el género o el compositor deseados, presione [▶/■] y después se mostrará el archivo de música.
7. Presione [▲ / ▼] para seleccionar el archivo.
8. Presione [▶/■] para confirmar el archivo que se desea reproducir.

Función Repetir

Esta función le permite repetir todas las pistas/canciones, repetir la pista/canción que se está reproduciendo o desactivar la función de repetir.

1. Presione el botón de opciones [OP].
2. Presione [▲ / ▼] hasta que se muestre **Repeat All (Repetir todo)**.
3. Presione [◀ / ▶] para recorrer las opciones del menú Repetir: **Repeat All (Repetir todo)**, **Repeat Song (Repetir canción)**, **Repeat OFF (Repetir desactivado)**
4. Cuando la opción de repetir que le gustaría aplicar aparezca en la pantalla, presione [▶/■] para seleccionar esa opción de repetir.

Función Mezcla aleatoria

Esta función le permite reproducir pistas/canciones de sus listas de reproducción, canciones, géneros y artistas actuales de forma aleatoria.

1. Presione el botón de opciones [OP].
2. Presione [▲ / ▼] hasta que se muestre en la pantalla **Shuffle OFF (Función Mezcla aleatoria desactivada)**.
3. Presione [◀ / ▶] para recorrer las opciones de Mezcla aleatoria: **Shuffle OFF (Mezcla aleatoria desactivada)** o **Shuffle ON (Mezcla aleatoria activada)**
4. Cuando la opción de la función Mezcla aleatoria que le gustaría aplicar aparezca en la pantalla, presione [▶/■] para seleccionar esa opción de la función Mezcla aleatoria.

Funcionamiento en el modo iPod/iPhone

◆ Configurar el modo Control sencillo para iPod

Use esta función si desea acceder mediante su iPod/iPhone conectado a esta unidad a través del cable USB.

La configuración predeterminada de fábrica es OFF (desactivada).

1. Cuando se encuentre en el modo iPod/iPhone, presione el botón de opciones [OP].
2. Presione [▲ / ▼] hasta que se muestre en la pantalla **Simple Control (Control sencillo)**.
3. Presione [/] para navegar por las opciones del menú iPod/iPhone.
4. Cuando se muestre **Simple Control (Control sencillo)**, presione [] para activar (ON) o desactivar (OFF) el Control sencillo.
 - ON (activado): los controles de iPod/iPhone se realizan mediante el dispositivo iPod/iPhone conectado.
 - OFF (desactivado): los controles de iPod/iPhone no se pueden realizar mediante el dispositivo iPod/iPhone conectado.

Nota:

- Cuando realice operaciones en el iPod/iPhone usando el Control sencillo, hágalo lentamente. Si se realizan operaciones repetitivas con demasiada rapidez, podrían ocurrir errores no previstos.
- Cuando realice operaciones en el iPod/iPhone usando el Control sencillo, no haga funcionar el iPod/iPhone y la unidad a la vez, ya que podrían producirse imprevistos.
- Algunos modelos de iPod/iPhone no son compatibles con esta función. Consulte con el servicio de atención al cliente o el sitio web de Clarion para confirmar qué modelos son compatibles

Funcionamiento de AUX

Las entradas AUX **RCA** incluidas en este sistema **sirven** para permitir la reproducción de sonidos y música procedentes de dispositivos externos conectados a esta unidad.

Presione el botón [SRC] para seleccionar “**AUX In**” (**Entrada AUX**).

◆ Configuración de sensibilidad de entrada del auxiliar

Incluya la siguiente configuración para seleccionar la sensibilidad cuando sea difícil oír los sonidos procedentes de dispositivos externos conectados a esta unidad incluso después de ajustar el volumen.

1. Presione el botón de ajustes [ADJ].
2. Presione [▲ / ▼] hasta que se muestre “**Aux In Mid**” (**Entrada Aux media**).
3. Presione [◀ / ▶] para seleccionar **Mid (Media)**, **Low (Baja)** o **High (Alta)**.

Nota: Cuando está seleccionado el modo AUX, se puede ajustar la sensibilidad de la entrada AUX.

Funcionamiento de Bluetooth

◆ Sincronizar el dispositivo Bluetooth

1. Desde su dispositivo compatible con Bluetooth, active el Bluetooth y busque los dispositivos Bluetooth.
2. Cuando se muestre una lista de los dispositivos Bluetooth disponibles en su dispositivo Bluetooth, seleccione "Clarion".
3. Se mostrará el mensaje "Successful" en la pantalla CMS2.
4. La unidad entrará automáticamente en la fuente BT Audio y ya podrá recibir audio desde su dispositivo compatible con Bluetooth.

Nota: Si el teléfono celular no es compatible con un perfil SSP (Sincronización segura y sencilla), introduzca la contraseña 0000.

◆ Desconectar / Volver a conectar

1. Presione el botón de ajustes [ADJ].
2. Presione [▲ / ▼] hasta que se muestre BT Disconn (Desconexión Bluetooth) o Connect (Conexión Bluetooth).
3. Presione [ENTER] para confirmar la selección.

◆ Funcionamiento de la transmisión de audio. ¿Qué es la transmisión de audio?

La transmisión de audio es una técnica empleada para transferir datos de audio de forma que puedan ser procesados como un flujo constante y continuo. Los usuarios pueden transferir música desde su reproductor externo de audio a su sistema de audio de forma inalámbrica, y escuchar las pistas a través de los altavoces de la embarcación. Consulte con su distribuidor de Clarion más cercano para obtener más información sobre el producto transmisor inalámbrico de audio que se ofrece.

⚠ PRECAUCIÓN

Evite usar su teléfono celular conectado mientras se transmite audio porque podría causar ruido o sonidos entrecortados en la reproducción de la canción. Puede que la transmisión de audio se reanude o no después de una interrupción del teléfono, ya que depende de este dispositivo celular.

◆ [OP] Botón de opciones

En la pantalla de reproducción BT Audio, presione el botón de opciones [OP] para acceder a las opciones de BT Audio:

Función Búsqueda

1. Presione el botón de opciones [OP].
2. Presione [▲ / ▼] hasta que se muestre en la pantalla Search Mode (Modo Búsqueda).
3. Presione [ENTER] para acceder al modo de búsqueda.
4. Presione [▲ / ▼] para alternar entre radio → lista de reproducción → artistas → canciones → álbumes → géneros → compilaciones → compositores.
5. Presione [ENTER] para confirmar la selección de radio, lista de reproducción, artistas, canciones, álbumes, géneros, compilaciones o compositores.
6. Cuando se muestre la radio, lista de reproducción, artistas, canciones, álbumes, géneros, compilaciones o compositores deseados, presione [ENTER] y se mostrará el archivo de música.
7. Presione [▲ / ▼] para seleccionar el archivo.
8. Presione [ENTER] para confirmar el archivo que desea reproducir.

Nota: La función Búsqueda requiere para el dispositivo sincronizado y conectado que el Bluetooth AVRCP1.4 mínimo sea incorporado a esta función.

◆ Función Repetir

Esta función le permite repetir todas las pistas/canciones, repetir la pista/canción que se está reproduciendo o desactivar la función de repetir.

1. Presione el botón de opciones [OP].
2. Presione [▲ / ▼] hasta que se muestre Repeat All (Repetir todo).
3. Presione [◀ / ▶] para recorrer las opciones del menú Repetir: Repeat All (Repetir todo), Repeat Song (Repetir canción), Repeat OFF (Repetir desactivado)
4. Cuando la opción de repetir que le gustaría aplicar aparezca en la pantalla, presione [ENTER] para seleccionar esa opción de repetir.

Función Mezcla aleatoria

Esta función le permite reproducir pistas/canciones de sus listas de reproducción, canciones, géneros y artistas actuales de forma aleatoria.

1. Presione el botón de opciones [OP].
2. Presione [▲ / ▼] hasta que se muestre en la pantalla Shuffle OFF (Función Mezcla aleatoria desactivada).
3. Presione [◀ / ▶] para recorrer las opciones de Mezcla aleatoria: Shuffle OFF (Mezcla aleatoria desactivada) o Shuffle ON (Mezcla aleatoria activada)
4. Cuando la opción de la función Mezcla aleatoria que le gustaría aplicar aparezca en la pantalla, presione [ENTER] para seleccionar esa opción de la función Mezcla aleatoria.

Nota:

- Presione el botón de opciones [OP] para salir.
- Después de 8 segundos de inactividad, volverá a la pantalla de reproducción de la fuente actual en uso.
- Es posible que las funciones Repetir y Mezcla aleatoria no funcionen en todos los dispositivos Bluetooth.

◆ Reproducir / Pausar una pista

Presione [ENTER] para pausar la pista/canción que se está reproduciendo.

Presione [ENTER] para reanudar la reproducción de la pista/canción que se ha pausado.

◆ Botones [▶] flecha derecha / [◀] flecha izquierda

1. Presione la flecha derecha [▶] para avanzar hacia la siguiente pista/canción. Presione la flecha izquierda [◀] para retroceder a la pista/canción anterior.
2. Mantenga presionada la flecha derecha [▶] para avanzar rápidamente por las pistas/canciones. Mantenga presionada la flecha izquierda [◀] para retroceder rápidamente por las pistas/canciones.

Nota:

- No todos los dispositivos Bluetooth son compatibles con las funciones de avance y retroceso rápido.
- El orden de reproducción dependerá del reproductor BT Audio. Cuando se presione [◀], algunos dispositivos Bluetooth reiniciarán la pista actual dependiendo de la duración de la reproducción. Durante la reproducción de transmisión de música, el mensaje BT Audio se mostrará en la pantalla. Cuando se desconecte el dispositivo BT Audio, el mensaje BT Disconnect se mostrará en la pantalla. Puede que algunos reproductores Bluetooth de audio no tengan sincronizada la opción de reproducción/pausa con esta unidad. Asegúrese de que tanto el dispositivo como la unidad principal tengan el mismo estado de reproducción/pausa en el modo BT Audio.

◆ Pantalla ID3

Durante la reproducción de transmisión de música, presione [DISP] para ver la información de la pantalla ID3: ALBUM (ÁLBUM)->TITLE (TÍTULO)->ARTIST (ARTISTA)...

6. SOLUCIÓN DE PROBLEMAS

GENERAL

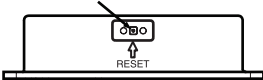
Problema	Causa	Medida
La unidad no enciende.	El interruptor accesorio de la embarcación está apagado.	Si la fuente de alimentación está bien conectada al terminal accesorio de la embarcación, coloque la llave de encendido en la posición "ACC".
La unidad no emite sonido.	El nivel del volumen está demasiado bajo.	Suba el volumen hasta que se oiga.
	Los cables no están bien conectados.	Conecte los cables correctamente.
El controlador no responde.	El procesador interno no funciona correctamente.	Presione el botón RESTABLECER con un bolígrafo. 
La función de búsqueda automática no encuentra estaciones.	El cable de la antena no está conectado.	Enchufe bien el cable de la antena.
	Las señales son demasiado débiles.	Seleccione una estación en forma manual.

Bluetooth

Problema	Causa	Medida
No se puede sincronizar el dispositivo Bluetooth con el sistema de audio.	El dispositivo no admite los perfiles requeridos por el sistema.	Conecte otro dispositivo.
	La función Bluetooth del dispositivo no se activa.	Consulte el manual del dispositivo para ver cómo activar la función.
La calidad del audio es deficiente cuando se conecta un dispositivo Bluetooth.	La recepción Bluetooth es deficiente.	Acerque el dispositivo al sistema de audio o quite los obstáculos que pudiera haber entre el dispositivo y el sistema.

Mensajes de aviso SiriusXM

Mensaje	Descripción
CHEK TUNER (verificar sintonizador)	Verifique la conexión del sintonizador SiriusXM en la parte trasera de la unidad para garantizar que esté conectado correctamente.
CHK ANTENA (verificar antena)	Asegúrese de que el cable de la antena SiriusXM esté conectado al sintonizador SiriusXM correctamente. Revise el cable de la antena SiriusXM en busca de roturas o dobleces pronunciados. Sustituya la antena si es preciso. Presione el botón RESTABLECER ubicado... Si el mensaje persiste, es posible que la antena esté dañada.
NO SIGNAL (sin señal)	El vehículo debe estar afuera y el espacio entre el cielo sureño y la antena debe estar despejado. La antena magnética debe estar montada en la parte exterior del vehículo para obtener la mejor recepción posible.
CHAN UNSUB (canal no suscrito)	Este canal no está incluido en su plan de suscripción SiriusXM. Llame al teléfono 1-866-635-2349 para suscribirse.
CH UNAVAIL (canal no disponible)	Este canal no es un canal SiriusXM válido. Se ha introducido un número de canal incorrecto o el canal ha sido eliminado de la lista de canales SiriusXM.
CH LOCKED (canal bloqueado)	Se ha bloqueado el canal seleccionado porque se ha determinado como un canal para adultos. Aparecerá un mensaje para que introduzca el código de desbloqueo.
SUBSCRIPTN UPDATED (suscripción actualizada)	Se ha recibido una actualización de su suscripción SiriusXM del sintonizador SiriusXM. Presione cualquier botón para continuar.

7. ESPECIFICACIONES

Sintonizador de FM

Rango de frecuencia:	Estados Unidos	87.9 - 107.9 MHz
	Europa	87.5 - 108.0 MHz
	Asia	87.5 - 108.0 MHz
	Australia	87.5 - 108.0 MHz
Sensibilidad utilizable:	4 μ V (S/N=30 dB)	
Rechazo de imágenes:	>45 dB	
Separación estéreo:	>25 dB	

Sintonizador de AM

Rango de frecuencia:	Estados Unidos	530-1710 KHz
	Europa	531-1602 KHz
	Asia	531-1629 KHz
	Australia	531-1629 KHz
Sensibilidad utilizable:	40 dB (S/N=20 dB)	

Selección de banda meteorológica

CH.1	162.400 MHz	CH.2	162.425 MHz
CH.3	162.450 MHz	CH.4	162.475 MHz
CH.5	162.500 MHz	CH.6	162.525 MHz
CH.7	162.550 MHz		

Audio

Salida de potencia máxima:	50 W x 4
Control de bajos (60 Hz):	\pm 12 dB
Control de agudos (10 kHz):	\pm 12 dB
Control de nivel medio: (1 kHz):	\pm 12 dB

USB

USB:	2.0 Alta velocidad
Puerto USB:	1.0A
Voltaje USB:	5.0V
Máximo de canciones MP3/WMA:	65535
Máximo de carpetas MP3/WMA:	255
Máximo de canciones por carpeta:	65535
Tamaño máximo de memoria USB:	32 G
Formato compatible con unidad flash USB y disco duro	FAT/FAT32:

Bluetooth

Especificación:	Versión Bluetooth. 3.0+EDR (velocidad de transferencia de datos optimizada)
Perfiles compatibles:	A2DP (Perfil de distribución de audio avanzada) AptX (Ancho de banda de audio de calidad CD combinado y reproducido) AVRCP 1.4 (Perfil de control remoto de audio/video) SPP (Perfil de puerto serial) SSP (Sincronización segura y sencilla)
Sensibilidad de transmisión/recepción:	Clase 2

General

Voltaje de la fuente de alimentación:	14.4 V CC (de 10.8 hasta 15.6 V permitido)
Conexión a tierra:	Negativa
Impedancia del altavoz:	4-8 Ω por canal

Nota: Las especificaciones y el diseño están sujetos a cambios sin previo aviso, para realizar mejoras.

Salida de potencia: 20W x 4 RMS (4 Ω @ 14.4V \leq 1% THD+N) Proporción señal-ruido: 74dB (referencia: LPF 1 W en 4 Ω)	
---	--

INSTALACIÓN Y CONEXIÓN DE CABLES

1. ANTES DE COMENZAR

1. Este dispositivo es para uso exclusivo en embarcaciones equipadas con fuente de alimentación de 12 V con conexión a tierra negativa.
2. Lea atentamente estas instrucciones.
3. Asegúrese de desconectar el terminal “-” de la batería antes de comenzar. Esto sirve para evitar cortocircuitos durante la instalación. (Figura 1)



Figura 1

2. PRECAUCIONES PARA LA INSTALACIÓN

1. A fin de evitar interferencias, no instale el módulo sintonizador ni la unidad de control cerca del compartimento del motor.
2. El uso de piezas no autorizadas puede dañar la unidad en forma permanente.
3. Antes de encender la unidad, siempre verifique las conexiones de los cables para asegurarse de que estén correctamente instalados.
4. Consulte al distribuidor más cercano acerca de la instalación correcta o si deben utilizarse piezas comunes. Solicite asistencia si fuese necesario realizar modificaciones o perforaciones en su embarcación.
5. No instale la unidad en lugares donde pudiera estar expuesta a cantidades excesivas de humedad, polvo, tierra, partículas extrañas o vibraciones. Evite también áreas de altas temperaturas provenientes del motor, luz solar directa, calefactores o aire caliente.
6. No instale la unidad en lugares donde pudiera interferir con la operación de la embarcación o causar lesiones a los pasajeros en caso de una detención repentina o de emergencia.

3. INSTALACIÓN DEL CONTROLADOR DE PANTALLA

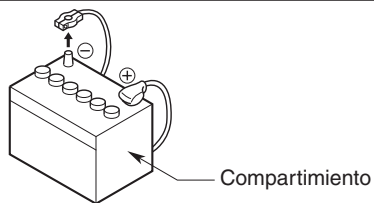
1. La unidad de control debe instalarse sobre una superficie seca, limpia y plana. Verifique que la junta posterior quede completamente sellada contra la superficie de montaje sin distorsionar la unidad.
2. De los tres métodos recomendados, elija el que mejor se adecue a su embarcación.

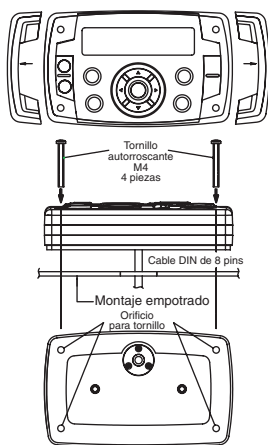

Método 1

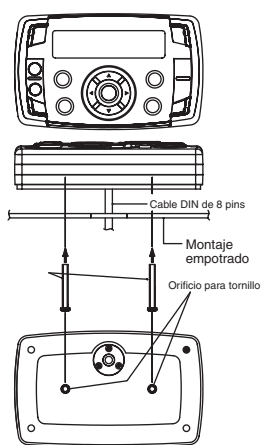

Método 2

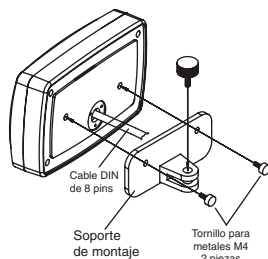

Método 3

Para este método, deberá comprar el accesorio de montaje opcional Gimbal BKU001.

4. INSTALACIÓN DE LA CAJA NEGRA

1. Para instalar la caja negra, elija un área con ventilación suficiente a fin de evitar que ésta se recaliente. La caja negra puede instalarse en posición vertical u horizontal. Si la instala en posición vertical, no lo haga con los puntos de salida del arnés apuntando directamente hacia arriba, para evitar que se acumule agua en estas áreas.

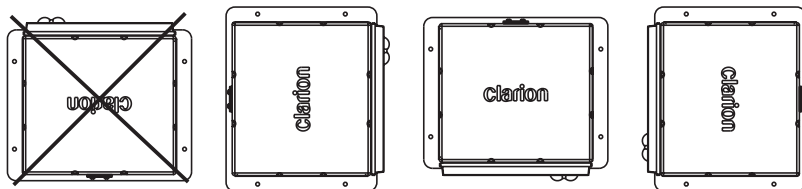

2. Consulte en el siguiente diagrama la posición de los orificios de montaje para los tornillos. Siempre use tornillos de la menor longitud posible.
3. Durante la instalación, coloque los 4 topes de caucho (incluidos en la caja) debajo del módulo. Esto aísla el dispositivo de la humedad de la superficie y brinda ventilación suficiente para el disipador de calor.
4. Tal vez se requieran cables prolongadores para pasar el arnés y el cable por la embarcación.

Nota: Deje algo de huelgo en el arnés y los cables para evitar que estos se dañen. Se recomienda eliminar toda tensión de cables y arneses.

5. Siempre lea primero el diagrama de cableado incluido en este manual y siga cuidadosamente todos los diagramas de cableado. Las conexiones deben asegurarse y aislarse con conectores en rizo o cinta aislante a fin de asegurar su correcto funcionamiento.
6. Una vez finalizadas las conexiones del cableado, conecte el terminal negativo de la batería, coloque el interruptor accesorio de la embarcación en posición ON (encendido) y encienda la unidad para verificar si funciona correctamente. Si se produjera alguna anomalía, desconecte el terminal negativo de la batería, vuelva a revisar todo el cableado e intente nuevamente. Consulte la sección “Solución de problemas” para guiarse.

MONTAJE DE LA CAJA NEGRA

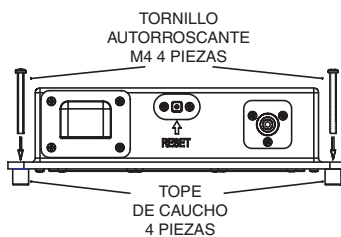
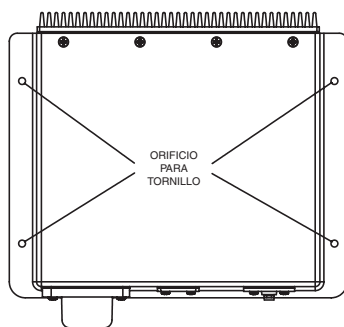

5. CONEXIÓN DE CABLES

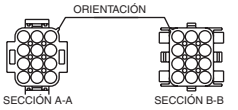
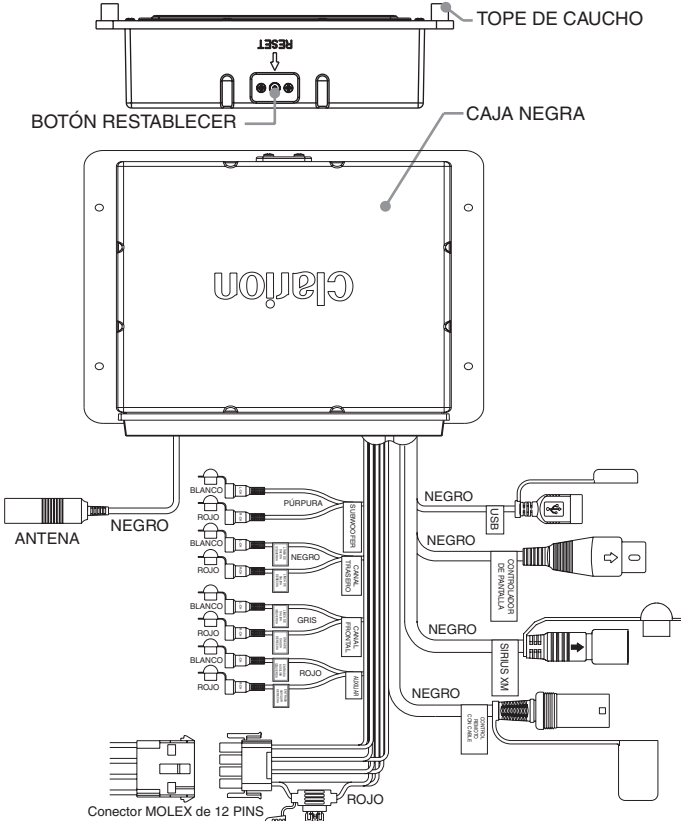

PIN N.º	COLOR DEL CABLE	DEFINICIÓN DEL CABLE	AWG
1	VERDE	ALTAVOZ TRASERO IZQUIERDO (+)	20
2	VERDE/NEGRO	ALTAVOZ TRASERO IZQUIERDO (-)	20
3	ROJO	ACCESORIO/ENCENDIDO ACTIVADO (12 +V)	16
4	BLANCO	ALTAVOZ DELANTERO IZQUIERDO (+)	20
5	BLANCO/NEGRO	ALTAVOZ DELANTERO IZQUIERDO (-)	20
6	NARANJA/BLANCO	ILUMINACIÓN	20
7	GRIS	ALTAVOZ DELANTERO DERECHO (+)	20
8	GRIS/NEGRO	ALTAVOZ DELANTERO DERECHO (-)	20
9	AZUL/BLANCO	AMPLIFICADOR REMOTO ENCENDIDO (+)	20
10	PURPURA	ALTAVOZ TRASERO DERECHO (+)	20
11	PURPURA/NEGRO	ALTAVOZ TRASERO DERECHO (-)	20
12	NEGRO	CONEXIÓN A TIERRA (-)	16

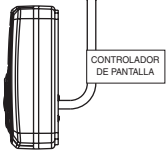
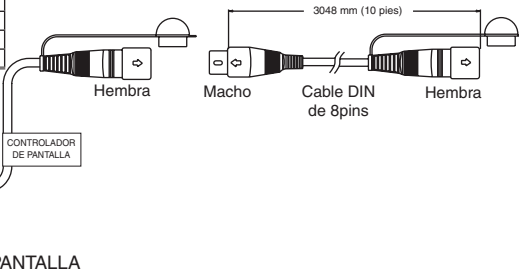
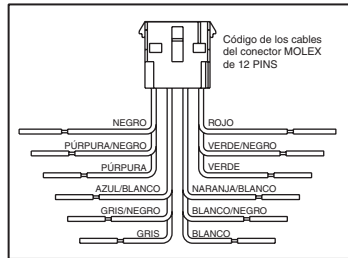

Clarion Corporation of America

All Rights Reserved. Copyright © 2014: Clarion Corporation of America
Printed in China