

FOR CAR USE ONLY/NUR FÜR AUTOMOBIL GEBRAUCH/POUR APPLICATION AUTOMOBILE UNIQUEMENT/PARA USO EN AUTOMÓVILES/SOLO PER L'UTILIZZO IN AUTOMOBILE/ENDAST FÖR BILBRUK/ALLEEN VOOR GEBRUIK IN DE AUTO/ТОЛЬКО ДЛЯ ИСПОЛЬЗОВАНИЯ В АВТОМОБИЛЯХ/DO UŻYCIA TYLKO W SAMOCHODZIE



MOBILE MEDIA STATION IVE-W585BT



Alpine Tunelt App

- **OWNER'S MANUAL**
Please read before using this equipment.
- **BEDIENUNGSANLEITUNG**
Lesen Sie diese Bedienungsanleitung bitte vor Gebrauch des Gerätes.
- **MODE D'EMPLOI**
Veuillez lire avant d'utiliser cet appareil.
- **MANUAL DE OPERACIÓN**
Léalo antes de utilizar este equipo.
- **ISTRUZIONI PER L'USO**
Si prega di leggere prima di utilizzare il attrezzatura.
- **ANVÄNDARHANDLEDNING**
Innan du använder utrustningen bör du läsa igenom denna användarhandledning.
- **GEBRUIKERSHANDLEIDING**
Lees deze aanwijzingen aandachtig alvorens dit toestel te gebruiken.
- **РУКОВОДСТВО ПО ЭКСПЛУАТАЦИИ**
Прочтите настоящее руководство перед началом использования оборудования.
- **INSTRUKCJA OBSŁUGI**
Prosimy zapoznać się z tą instrukcją przed przystąpieniem do użytkowania urządzenia.

EN

DE

FR

ES

IT

SE

NL

RU

PL

ALPINE ELECTRONICS MARKETING, INC.

1-7, Yukigaya-Otsukamachi, Ota-ku,
Tokyo 145-0067, JAPAN
Phone: 03-5499-4531

ALPINE ELECTRONICS OF AMERICA, INC.

19145 Gramercy Place, Torrance,
California 90501, U.S.A.
Phone 1-800-ALPINE-1 (1-800-257-4631)

ALPINE ELECTRONICS OF AUSTRALIA PTY. LTD.

161-165 Princes Highway, Hallam
Victoria 3803, Australia
Phone 03-8787-1200

ALPINE ELECTRONICS GmbH

Wilhelm-Wagenfeld-Str. 1-3, 80807 München, Germany
Phone 089-32 42 640

ALPINE ELECTRONICS OF U.K. LTD.

Alpine House
Fletchamstead Highway, Coventry CV4 9TW, U.K.
Phone 0870-33 33 763

ALPINE ELECTRONICS FRANCE S.A.R.L.

(RCS PONTOISE B 338 101 280)
98, Rue de la Belle Etoile, Z.I. Paris Nord II,
B.P. 50016, 95945 Roissy Charles de Gaulle
Cedex, France
Phone 01-48638989

ALPINE ITALIA S.p.A.

Viale C. Colombo 8, 20090 Trezzano
Sul Naviglio (MI), Italy
Phone 02-484781

ALPINE ELECTRONICS DE ESPAÑA, S.A.

Portal de Gamarra 36, Pabellón, 32
01013 Vitoria (Alava)-APDO 133, Spain
Phone 945-283588

Indice

Istruzioni per l'uso

AVVERTIMENTO

AVVERTIMENTO	7
ATTENZIONE	7
AVVISO	8
Dischi riproducibili su questa unità	9

Operazioni preliminari

Elenco accessori	13
Individuazione dei comandi	13
Accensione o spegnimento	13
Accensione del sistema	14
Avvio iniziale del sistema	14
Inserimento/Espulsione di un disco	14
Inserimento del disco	14
Rimozione del disco	14
Regolazione del volume	14
Funzione di silenziamento audio	14
Impostazione delle barre superiore e inferiore a scomparsa	15
Commutazione delle sorgenti	15
Funzione di spegnimento del display	15
Informazioni sul tasto Impostazioni Audio	15
Funzionamento del pannello a sfioramento ...	16
Selezione di una voce in un elenco	16
Visualizzazione dell'indicatore	16

Radio

Ascolto della radio	17
Preimpostazione manuale delle stazioni	17
Preimpostazione automatica delle stazioni	17
Sintonizzazione delle stazioni preselezionate	17

RDS

Accensione o spegnimento di AF (frequenze alternative)	18
Ricezione di notiziari sul traffico	18
Ricezione manuale di notiziari sul traffico	19
Sintonizzazione PTY (tipo di programma)	19
Priorità notizie	19
Visualizzazione del testo radio	19

CD/MP3/WMA/AAC

Riproduzione	20
Riproduzione ripetuta	20
M.I.X. (riproduzione casuale)	20
M.I.X. ALL (Shuffle Songs) (per MP3/WMA/AAC)	20
Selezione delle cartelle (per MP3/WMA/AAC)	21
Ricerca da CD Text	21
Ricerca per nome di file/cartella (MP3/WMA/AAC)	21
Informazioni su MP3/WMA/AAC	21

DVD

Riproduzione di un disco	23
Comparsa di una schermata di menu	24
Operazioni di immissione dei numeri	24
Visualizzazione della schermata di menu principale	24
Visualizzazione della schermata di menu ...	24
Interruzione della riproduzione (PRE STOP)	25
Arresto della riproduzione	25
Avanzamento/ritorno rapido	25
Ricerca dell'inizio di capitoli/tracce/file	25
Fermi immagine (pausa)	25
Riproduzione al rallentatore	25
Selezione di cartelle	26
Riproduzione ripetuta	26
Ricerche per numero di titolo	26
Ricerca diretta tramite numero di capitolo	26
Ricerca di un File Video desiderato	26
Modifica dell'angolazione	27
Passaggio tra le tracce audio	27

Modifica dei sottotitoli (lingua sottotitoli)	27
Informazioni su DivX®	27

Setup

Procedura per Setup

Impostazioni Generali

Operazione Impostazioni Generali	28
Impostazione della Lingua	28
Impostazione del modo di scorrimento	28
Impostazioni di formato	28
Impostazione della lingua dei menu	28
Impostazione dell'ora	29
Impostazione Orologio	29
Impostazione di Modo Orologio	29
Impostazione dell'ora (Ora)	29
Impostazione dell'ora (Minuti)	29
Impostazione del Codice di Sicurezza	29
Impostazione del Codice di Sicurezza	29
Impostazioni di visualizzazione delle barre superiore e inferiore	30
Personalizzazione Schermo/LED	30
Impostazione della luminosità della retroilluminazione	30
Regolazione del livello minimo di retroilluminazione	30
Regolazione dell'oscuratore graduale per l'illuminazione notturna	30
Modifica del colore del display e dell'immagine di sfondo	30
Impostazione di Visual	31
Modifica di Modo Display	31
Regolazione della luminosità	31
Regolazione del colore dell'immagine	31
Regolazione del contrasto delle immagini	31
Informazioni su IVE-W585BT	32
Visualizzazione delle informazioni sul prodotto	32
Controllo della registrazione DivX®	32
Inizializzazione del sistema	32
Impostazione della dimostrazione	32
Impostazione di Demo mode su Off/On	32

Impostazioni Audio

Procedura per Impostazioni Audio	33
Sound Car by car	33
Impostazione del livello MX (Media Xpander)	34

Preimpostazioni di equalizzazione (EQ Presets)	34
Impostazione di Quick Sound	34
Regolazione dei livelli Bass/Treble	34
Regolazione del livello del Subwoofer	34
Impostazione del livello MX (Media Xpander)	35
Impostazione di BASS ENGINE SQ	35
Impostazione del tipo di BASS ENGINE ...	35
Regolazione del livello di BASS ENGINE	35
Regolazione di Fader/Balance	35
Regolazione della Time Correction (TCR)	36
Regolazione delle impostazioni di crossover (X-OVER)	36
Regolazione della curva dell'equalizzatore parametrico (Parametric EQ)	37
Altra impostazione	38
Impostazione del volume	38
Impostazione del volume di ciascuna sorgente	38
Impostazione degli altoparlanti posteriori ...	38
Attivazione e disattivazione del Subwoofer	38
Impostazione de Subwoofer Phase	38
Impostazione del Defeat	38
Informazioni sulla correzione temporale	38
Informazioni sul crossover	40

Impostazioni della Sorgente

Procedura per Impostazioni della Sorgente	41
Impostazioni del disco	41
Impostazione della lingua dei menu del DVD	41
Impostazione della lingua dell'audio	41
Impostazione della lingua dei sottotitoli	41
Modifica dell'impostazione della lingua	41
Modifica dell'impostazione del Codice Stato	42
Impostazione del livello di protezione (Parental)	42
Impostazione del modo dello schermo TV	42
Impostazioni della Radio	43
Impostazione PI SEEK	43
Ricezione di stazioni RDS Regionale (locali)	43
Modifica della lingua di visualizzazione di PTY (tipo di programma)	43
Impostazione della ricezione di PTY31 (trasmittente d'emergenza)	43

Impostazione della qualità dei toni del SINTONIZZATORE (FM) (Tuner Condition)	43
Impostazioni AUX	44
Impostazione del modo AUX	44
Impostazione del nome principale AUX (Setup AUX)	44
Impostazione di Metodo connessione applicazioni	44
Impostazione RSE	44
Impostazione del sistema di intrattenimento per sedili posteriori	44

Impostazioni BLUETOOTH

Procedura per Impostazioni BLUETOOTH	45
Visualizzazione di informazioni sul BLUETOOTH	45
Registrazione del dispositivo BLUETOOTH	45
Impostazione del codice di accesso	46
Selezione dell'altoparlante di uscita	46
Regolazione del Volume Chiamate	46
Regolazione del Volume Trasmesse	46
Regolazione del Volume Ricevute	46
Cancellazione di tutti i registri	47
Modifica dell'ordinamento della rubrica	47

Impostazioni Camera

Procedura per le Impostazioni Camera	47
Impostazioni di AUX Camera	48
Impostazione dell'ingresso Camera	48
Impostazione ON/OFF della guida display	48
Regolazione della posizione del display di avvertimento	48
Impostazione di Interruzione Camera (Modalità powerOFF)	48
Informazioni sulla guida della telecamera posteriore	49

Funzionamento del BLUETOOTH

Impostazione prima dell'utilizzo	51
Informazioni sul BLUETOOTH	51
Informazioni sul telefono vivavoce	51
Prima di usare BLUETOOTH	51

Controllo vivavoce del telefono

Collegamento di un dispositivo BLUETOOTH	51
Disconnessione del collegamento BLUETOOTH	51
Modifica del collegamento del dispositivo BLUETOOTH	52
Rispondere a una chiamata	52
Regolazione del volume della suoneria	52
Riagganciare il telefono	52
Chiamata	52
Usò della funzione di chiamata rapida	52
Chiamata a un numero presente nella cronologia delle chiamate	52
Chiamata a un numero presente in rubrica	53
Immissione di un numero di telefono per effettuare una chiamata	53
Funzione di ripetizione della chiamata	53
Funzione di chiamata tramite comandi vocali	53
Operazioni durante una conversazione	53
Regolazione del volume della chiamata	53
Modifica dell'emissione in uscita della voce	53
Funzione DTMF (Touch-Tone)	54
Funzione di rubrica	54
Sincronizzazione della rubrica	54
Aggiungere un numero in rubrica	54
Ricerca nella rubrica	54
Cancellazione delle voci in rubrica	55
Assegnazione come numero di preselezione (Short Cut Dialling)	55
Funzione chiamata in attesa	56

BLUETOOTH Audio

Riproduzione	57
Riproduzione ripetuta	57
M.I.X. (riproduzione casuale)	57
Funzione di ricerca	57

Dispositivi ausiliari (opzionale)

Utilizzo di dispositivi ausiliari (opzionale)	58
Utilizzo di un Lettore DVD esterno	59
Passare al modo DVD esterno	59
Informazioni sulla schermata di funzionamento del DVD	59
Utilizzo di un caricatore DVD esterno	60
Passare al modo caricatore DVD esterno	60

Informazioni sulla schermata di funzionamento del caricatore DVD	60
Utilizzo del Ricevitore TV Digitale Mobile (DVB-T)	60
Cambio del modo del Ricevitore TV Digitale Mobile (DVB-T)	60
Informazioni sulla schermata di funzionamento del DVB-T	60
Utilizzo di una TV	61
Passare al modo TV	61
Informazioni sulla schermata di funzionamento della TV	61
Utilizzo di un lettore USB o un sintonizzatore DAB/DAB+	61
Passaggio al modo USB-PLAYER o DAB/DAB+	61

Applicazione di TuneIt

Avvio di TuneIt App	62
Funzioni di notifica da Facebook	62

Utilizzo delle Camera (opzionale)

Funzionamento della telecamera posteriore ...	64
Controllo della vista della telecamera posteriore	64
Visualizzazione di ciò che accade dietro la vettura mentre lauto è in retromarcia	64

Memoria USB (opzionale)

Riproduzione	65
Riproduzione ripetuta	65
Riproduzione casuale (M.I.X.)	66
Riproduzione casuale (Shuffle Songs)	66
Ricerca di una canzone desiderata	66
Ricerca per Tag	66
Ricerca per nome File/Cartella	67
Funzione Su/giù Diretta	67
Selezionare la cartella desiderata (Cartella su/giù)	67

iPod/iPhone (opzionale)

Riproduzione	69
Ricerca di un file musicale	69
Ricerca di un File Video desiderato	70
Funzione di ricerca alfabetica	70
Funzione Su/giù Diretta	70
Riproduzione ripetuta	70
Riproduzione casuale (Shuffle)	71
Riproduzione casuale (Shuffle Songs)	71

Informazioni

Aggiornamento software prodotto	72
Informazioni sui DVD	72
Elenco dei codici di lingua	73
Elenco dei codici paese	74
In caso di difficoltà	76
Se compare questo messaggio	77
Specifiche	79
CONTRATTO DI LICENZA CON L'UTENTE FINALE (Microsoft)	80

Installazione e collegamenti

Avvertimento	82
Attenzione	82
Precauzioni	82
Installazione	83
Collegamenti	86
Esempio di sistema	88

Istruzioni per l'uso

AVVERTIMENTO



AVVERTIMENTO

Questo simbolo indica istruzioni importanti. La non osservanza di tali norme potrebbe causare gravi ferite o morte.

INSTALLARE IL PRODOTTO CORRETTAMENTE IN MODO CHE IL CONDUCENTE NON POSSA GUARDARE LA TV SE NON DOPO AVERE ARRESTATO IL VEICOLO E TIRATO IL FRENO A MANO.

Durante la guida, osservare la TV è pericoloso; il conducente potrebbe distrarsi e causare incidenti. Se il prodotto non viene installato correttamente, il conducente sarà in grado di guardare la TV durante la guida aumentando così il rischio di danni alla propria persona o a terzi.

DURANTE LA GUIDA EVITARE DI GUARDARE A LUNGO IL VIDEO.

Ciò potrebbe distogliere l'attenzione del conducente dalla guida e causare incidenti.

NON EFFETTUARE ALCUNA OPERAZIONE CHE POSSA DISTOGLIERE L'ATTENZIONE DALLA GUIDA DEL VEICOLO.

Qualsiasi operazione che necessita di attenzione prolungata deve essere effettuata solo dopo il completo arresto del veicolo. Arrestare sempre il veicolo in un luogo sicuro prima di effettuare queste operazioni. In caso contrario si potrebbero causare incidenti.

TENERE IL VOLUME AD UN LIVELLO CHE PERMETTA DI UDIRE I RUMORI ESTERNI DURANTE LA GUIDA.

Livelli eccessivi di volume, in grado di coprire suoni quali le sirene dei mezzi di soccorso o segnali stradali di attenzione (ad esempio, passaggi a livello, ecc.), possono essere pericolosi e provocare incidenti. INOLTRE, L'ASCOLTO DI AUDIO AD ALTO VOLUME IN AUTO PUÒ PROVOCARE DANNI ALL'UDITO.

DURANTE LA GUIDA EVITARE DI GUARDARE A LUNGO IL MONITOR.

Ciò potrebbe distogliere l'attenzione del conducente dalla guida e causare incidenti.

NON SMONTARE O MODIFICARE.

Tale azione potrebbe causare incidenti, incendi o scosse elettriche.

UTILIZZARE SOLO IN VEICOLI CON TERRA NEGATIVA A 12 VOLT.

(se non si è sicuri, controllare con il proprio rivenditore.)
Diversamente si potrebbero causare incendi o altri danni.

TENERE LE PARTI PICCOLE QUALI VITI FUORI DALLA PORTATA DEI BAMBINI.

Se ingeriti potrebbero causare gravi danni. In caso di ingerimento, consultare immediatamente un medico.

USARE FUSIBILI DI RICAMBIO DELL'AMPERAGGIO CORRETTO.

Altrimenti potrebbero derivarne incendi o scosse elettriche.

NON BLOCCARE LE FESSURE O I PANNELLI DI IRRADIAZIONE.

Bloccandoli si potrebbe causare un surriscaldamento interno dell'apparecchio che potrebbe dare luogo a incendi.

UTILIZZARE IL PRODOTTO IN VEICOLI CON BATTERIA DA 12 V.

Un utilizzo diverso da quello indicato potrebbe causare incendi, scosse elettriche o altri incidenti.

NON INSERIRE LE MANI, LE DITA O OGGETTI ESTRANEI NELLE FESSURE O NELLE APERTURE.

Diversamente si potrebbero causare danni alla persona o al prodotto.



ATTENZIONE

Questo simbolo indica istruzioni importanti. La non osservanza di queste norme potrebbe causare ferite o provocare danni alle cose.

INTERROMPERE IMMEDIATAMENTE L'USO IN CASO DI PROBLEMI.

Diversamente si potrebbero causare danni alla persona o al prodotto. Per riparazioni, rivolgersi ad un rivenditore autorizzato Alpine o al più vicino centro di assistenza Alpine.

AVVISO

Pulizia del prodotto

Per la pulizia periodica del prodotto, usare un panno asciutto morbido. Per le macchie più resistenti, inumidire il panno con acqua. Qualsiasi altro prodotto potrebbe dissolvere la vernice o danneggiare la plastica.

Temperatura

Assicurarsi che la temperatura all'interno della vettura sia compresa fra +45°C (+113°F) e 0°C (+32°F) prima di accendere l'unità.

Condensazione di umidità

La condensa può provocare la distorsione del suono del lettore disco. In questo caso, rimuovere il disco dal lettore e attendere circa un'ora per far evaporare l'umidità.

Disco danneggiato

Non tentare di riprodurre dischi incrinati, deformati o danneggiati. La riproduzione di un disco in cattive condizioni può danneggiare gravemente il meccanismo di riproduzione.

Manutenzione

In caso di problemi, non tentare di riparare l'unità personalmente. Riportarla al proprio rivenditore Alpine o al più vicino centro assistenza Alpine per la riparazione.

Non tentare mai quanto segue

Non afferrare o tirare il disco mentre viene tirato dentro il lettore dal meccanismo di caricamento automatico. Non tentare di inserire un disco nell'unità quando questa è spenta.



Inserimento dei dischi

Il lettore accetta un solo disco per volta per la riproduzione. Non tentare di inserire più di un disco.

Quando si inserisce il disco, accertarsi che il lato dell'etichetta sia rivolto verso l'alto. La riproduzione del disco mentre si guida su strade accidentate può causare salti di suono, ma questo non causa graffi sul disco o danni al lettore.

Dischi di forma irregolare

Assicurarsi di impiegare solo dischi rotondi per questa unità e non usare mai dischi di forma speciale.

L'uso di dischi di forma speciale può danneggiare il meccanismo.



Dischi nuovi

Per evitare inceppamenti, se si inseriscono dischi con superficie irregolare o in modo errato, viene visualizzato il messaggio "Errore disco". Se un disco nuovo viene espulso subito dopo il caricamento, passare il dito sulla parte interna del foro centrale e sul contorno esterno del disco: la presenza di piccole sporgenze o irregolarità può essere la causa dell'errato caricamento del disco. Per rimuovere le sporgenze, passare una penna a sfera o un altro oggetto simile sul lato interno del foro e sul contorno esterno del disco, quindi inserire di nuovo il disco.

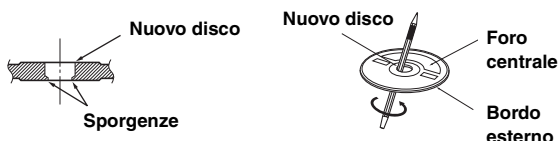

Posizione di installazione

Accertarsi che l'unità IVE-W585BT non sia installata in una posizione soggetta a:

- Luce del sole diretta e calore
- Elevata umidità e acqua
- Polvere eccessiva
- Vibrazioni eccessive

Uso corretto

Non lasciare cadere i dischi. Tenere il disco in modo tale da non lasciare impronte digitali sulla superficie. Non attaccare nastro adesivo, carta o etichette adesive al disco. Non scrivere sul disco.

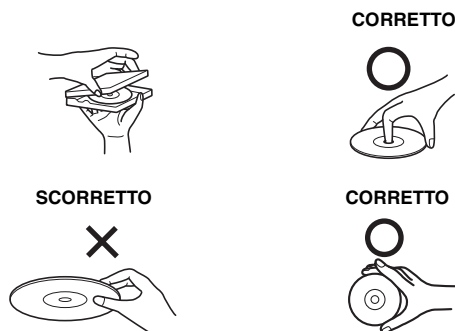

Pulizia dei dischi

Impronte, polvere o terra sulla superficie del disco possono causare salti nella riproduzione di DVD. Per la pulizia normale, passare la superficie di riproduzione con un panno morbido pulito dal centro del disco verso il bordo esterno. Se la superficie è molto sporca, inumidire un panno morbido pulito con una soluzione detergente neutra delicata prima di pulire il disco.



Accessori per i dischi

Esistono vari accessori reperibili in commercio per la protezione della superficie del disco e il miglioramento della qualità sonora. Tuttavia, la maggior parte di essi altera lo spessore e/o il diametro del disco e l'uso di tali accessori può causare problemi di funzionamento. Si raccomanda di non usare questi accessori sui dischi da riprodurre nel lettore Alpine DVD.

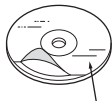

Foglio trasparente

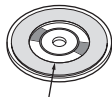

Stabilizzatore

Le operazioni per alcune delle funzioni di questa unità sono molto complesse. Per questo motivo è stato necessario inserirle in una schermata speciale. Questa scelta limita l'uso di queste funzioni a quando la vettura è parcheggiata. In questo modo il conducente potrà concentrarsi sulla guida e non sull'unità IVE-W585BT. La scelta è stata compiuta per la sicurezza del conducente e dei passeggeri.

Non è possibile eseguire le operazioni di impostazione quando la vettura è in movimento. La vettura deve essere parcheggiata con il freno di stazionamento innestato per garantire la validità della procedura descritta nelle Istruzioni per l'uso. Se si tenta di effettuare queste operazioni durante la marcia, viene visualizzato il messaggio di avvertimento "Non è possibile utilizzare durante la guida".

- L'unità IVE-W585BT consuma una minima quantità di corrente anche quando l'interruttore di accensione è disattivato. Se il cavo di alimentazione (accensione) dell'unità IVE-W585BT è collegato direttamente al polo positivo (+) della batteria della vettura, la batteria potrebbe scaricarsi.

Per semplificare questa procedura è possibile aggiungere un interruttore SPST (Single-Pole, Single-Throw) (venduto separatamente). In questo modo, quando si lascia la vettura, è sufficiente portare l'interruttore in posizione OFF. Prima di utilizzare l'unità IVE-W585BT, riportare l'interruttore SPST in posizione ON. Per collegare l'interruttore SPST fare riferimento a "Diagramma di collegamento dell'interruttore SPST (venduto separatamente)" (pagina 85). Se il conduttore di alimentazione (accensione) non è commutato, deve essere scollegato dal polo della batteria qualora la vettura non venga usata per un periodo di tempo prolungato.

Dischi riproducibili su questa unità

Dischi riproducibili

Questa unità può riprodurre i dischi elencati di seguito.

	Marchio (logo)	Contenuto registrato	Dimensioni del disco
DVD video		Audio + Video	12 cm*
CD musicale		Audio	12 cm
DivX®		Audio + Video	12 cm

* Compatibili con disco DVD a due strati

Su questa unità è possibile riprodurre i dischi formattati elencati di seguito.

	CD-R/ CD-RW	DVD-R/ DVD-RW	DVD+R/ DVD+RW
Formato CD	○		
Formato MP3 ("mp3")	○	○	○
Formato WMA ("wma")	○	○	○
Formato AAC ("m4a")	○	○	○
Formato DVD video		○	○
Formato DivX ("avi", "divx")	○	○	○

- Non è possibile riprodurre dischi non finalizzati.

Dischi non riproducibili

DVD-ROM, DVD-RAM, CD-ROM (esclusi file MP3/WMA/AAC), CD foto, ecc.

DualDisc

Questo apparecchio non è compatibile con DualDisc. L'uso di DualDisc potrebbe causare problemi di funzionamento all'apparecchio e danneggiare il disco quando questo viene inserito o estratto.

Numero di regione del DVD (numero di regione riproducibile)

Questo lettore DVD riproduce tutti i dischi con numero di regione 2 (o Tutti). I DVD con un numero di regione diverso da quelli elencati di seguito non possono essere riprodotti su questo lettore DVD.



Uso di compact disc (CD/CD-R/CD-RW)

Se si usano compact disc del tipo non specificato, il funzionamento corretto non è garantito.

È possibile riprodurre solo CD-R (CD registrabili)/CD-RW (CD riscrivibili) che siano stati registrati soltanto tramite dispositivi audio. È inoltre possibile riprodurre CD-R/CD-RW contenenti file audio nei formati MP3/WMA/AAC.

- Sulla presente unità non è possibile riprodurre alcuni dei dischi elencati di seguito:
Dischi rotti, dischi con impronte digitali sulla superficie, dischi esposti a temperature troppo elevate o alla luce del sole (per esempio lasciati in auto o dentro l'unità), dischi registrati in condizioni di instabilità, dischi che non sono stati registrati correttamente o sui quali si è cercato di registrare più volte, CD con protezione anti-copia non conforme agli standard dell'industria dei CD audio.
- Usare dischi con file MP3/WMA/AAC scritti in un formato conforme a questa unità. Per ulteriori informazioni, fare riferimento alle pagine 21 e 22.

Per i clienti che usano CD-R/CD-RW

- Se non è possibile riprodurre un CD-R/CD-RW, accertarsi che sia stato finalizzato.
- Finalizzare il CD-R/CD-RW, se necessario, quindi tentare nuovamente di riprodurlo.

Suggerimenti per creare dischi personali

L'unità IVE-W585BT è in grado di riprodurre DVD video, DivX® e CD audio ed è dotata di un decodificatore MP3/WMA/AAC integrato.

Le seguenti informazioni servono per creare CD musicali personali (CD audio o CD-R/RW con file nel formato MP3/WMA/AAC).

Qual è la differenza tra un CD audio e un CD contenente file MP3/WMA/AAC?

Un CD audio ha lo stesso formato dei CD acquistati nei negozi (chiamati anche CD-DA). MP3 (MPEG Audio Layer 3)/WMA (Windows Media Audio)/AAC (Advanced Audio Coding) indica un file di dati che usa uno schema di compressione per ridurre la dimensione del file musicale*.

CD-R/RW multisessione:

Dopo l'arresto della registrazione, la sequenza registrata viene considerata come una sessione. Se il disco non è chiuso (finalizzato), è possibile aggiungere altri dati. Dopo la registrazione di questi dati aggiuntivi, il disco diventa un CD "multisessione".

* Se la prima sessione di un disco contenente sia dati CD-DA sia dati MP3/WMA/AAC è un file CD-DA, verranno riprodotti solo i file CD-DA.

Dischi MP3/WMA/AAC formattati correttamente:

Usare il formato ISO9660 per assicurare una riproduzione corretta. È possibile utilizzare le convenzioni di denominazione dei file ISO Livello 1 (standard DOS 8.3), Livello 2 (32 caratteri) o Joliet (nomi di file lunghi di Windows o Macintosh)*.

*Fate riferimento alle istruzioni per l'uso per ulteriori informazioni.

Gestione dei compact disc (CD/CD-R/CD-RW)

- Non toccare la superficie.
- Non esporre il disco alla luce diretta del sole.
- Non applicare etichette o adesivi sui dischi.
- Pulire il disco se è impolverato.
- Assicurarsi che il disco sia uniforme e piatto.
- Non usare accessori disponibili in commercio per i dischi.

Non lasciare il disco nell'automobile o nell'unità per un lungo periodo di tempo. Non esporre il disco alla luce diretta del sole.

Il calore e l'umidità possono danneggiare il disco e potrebbe non essere possibile riprodurlo.

Uso di DVD-R/DVD-RW/DVD+R/DVD+RW

- La presente unità è compatibile con dischi registrati nel formato standard DVD-Video.
- I dischi non finalizzati (elaborati per consentirne la riproduzione su lettori DVD di sola riproduzione) non possono essere riprodotti su questo lettore DVD.
- A seconda del dispositivo di registrazione e del formato del disco, potrebbe non essere possibile riprodurre alcuni dischi.
- I dischi o i file che utilizzano una protezione anticopia potrebbero non essere riproducibili. Alcuni sistemi di registrazione potrebbero non formattare correttamente i file copiati per garantirne la corretta riproduzione.
- Nei seguenti casi potrebbe non essere possibile riprodurre il disco su questa unità:
Dischi registrati da alcuni registratori DVD, dischi irregolari, incrinati o sporchi, quando la lente di lettura di questo lettore DVD è sporca, oppure quando all'interno dell'unità si è formata condensa.
- Prendere tutte le precauzioni previste per i dischi DVD-R/ DVD-RW/DVD+R/DVD+RW.
- Non applicare adesivi, sigilli o nastro sul lato dell'etichetta dei DVD-R/DVD-RW/DVD+R/DVD+RW.
- Rispetto ai normali dischi, i DVD-R/DVD-RW/DVD+R/ DVD+RW sono maggiormente influenzati da calore, umidità e luce solare diretta. Se vengono lasciati in automobile si possono danneggiare e potrebbero non essere riprodotti su questa unità.
- La temperatura consentita per la riproduzione dei dischi è la seguente:
DVD-R/DVD-RW: da -25 a +70°C
DVD+R/DVD+RW: da +5 a +55°C

Terminologia dei dischi

Titolo

Se i titoli sono programmati per il DVD, essi rappresentano la più grande unità di divisione delle informazioni registrate sul disco.

Capitolo

Ciascun titolo può essere diviso in unità più piccole chiamate capitoli. Possono rappresentare scene specifiche o selezioni musicali.

Protezione del connettore USB

- Al connettore USB della presente unità è possibile collegare soltanto un iPod/iPhone, una memoria USB o un telefono cellulare. Non è possibile garantire il corretto funzionamento con altri prodotti USB.
- Se viene utilizzato il connettore USB, accertarsi di utilizzare esclusivamente il cavo del connettore in dotazione con l'unità. Non sono supportati hub USB.
- A seconda del dispositivo di memoria USB collegato, l'unità potrebbe non funzionare oppure potrebbe non essere possibile eseguire alcune funzioni.
- Il formato dei file audio che è possibile riprodurre sull'unità è MP3/WMA/AAC.
- Il formato dei file video che è possibile riprodurre sull'unità è DivX®.
- È possibile visualizzare il nome dell'artista o della canzone e altre informazioni. Alcuni caratteri speciali potrebbero non essere visualizzati correttamente.



ATTENZIONE

Alpine non si assume alcuna responsabilità per la perdita dei dati o altro anche se la perdita dei dati avviene durante l'utilizzo del presente prodotto.

Gestione della memoria USB

- La presente unità è in grado di controllare un dispositivo archiviazione di massa USB che supporta il protocollo MSC (Mass Storage Class). I formati dei file audio riproducibili sono MP3, WMA e AAC.
- Il funzionamento della memoria USB non è garantito. Utilizzare la memoria USB in conformità con le condizioni della licenza d'uso. Leggere attentamente il manuale d'uso della memoria USB.
- Evitare l'utilizzo o l'archiviazione nei seguenti luoghi:
Nei punti dell'auto esposti alla luce diretta del sole o a temperature elevate.
In luoghi in cui vi sia la possibilità di umidità elevata o siano presenti sostanze corrosive.
- Preparare la memoria USB in un luogo in cui il funzionamento dell'unità non venga ostacolato.
- La memoria USB potrebbe non funzionare correttamente a temperature alte o basse.
- Utilizzare esclusivamente memorie USB certificate. Anche le memorie USB certificate potrebbero non funzionare correttamente a seconda del tipo o dello stato.
- A seconda delle impostazioni del tipo di memoria USB, dello stato della memoria o del software di codifica, l'unità potrebbe non eseguire correttamente la riproduzione o la visualizzazione.
- Non è possibile riprodurre i file protetti da DRM (Digital Rights Management) su questa unità. Tali file comprendono i file in formato AAC acquistati da iTunes Store e WMA oppure altri file dotati di qualche forma di protezione.
- Potrebbe essere necessario del tempo prima che la memoria USB inizi la riproduzione. Se nella memoria USB è presente un file diverso dai file audio, potrebbe essere necessario molto tempo prima che il file venga riprodotto o cercato.
- L'unità è in grado di riprodurre file con estensione "mp3", "wma" o "m4a".
- Non aggiungere le estensioni di cui sopra a un file diverso dai dati audio. Tali dati non audio non verranno riconosciuti. La riproduzione che ne risulta potrebbe contenere disturbi in grado di danneggiare gli altoparlanti e/o gli amplificatori.
- Si raccomanda di eseguire il backup dei dati importanti su un personal computer.
- Non rimuovere il dispositivo USB mentre è in corso la riproduzione. Impostare SOURCE su un valore diverso da USB, quindi rimuovere il dispositivo USB per evitare un possibile danno alla memoria.

-
- *Questo prodotto incorpora una tecnologia di protezione dalla copia protetta da brevetti USA e da altri diritti di proprietà intellettuale di Rovi Corporation. Sono proibite la decompilazione e il disassemblaggio.*
 - *Prodotto con licenza di Dolby Laboratories. Dolby e il simbolo della doppia D sono marchi di Dolby Laboratories.*
 - *Windows Media e il logo di Windows sono marchi di fabbrica o marchi di fabbrica registrati di Microsoft Corporation negli Stati Uniti e/o in altri paesi.*
 - *iPhone, iPod, iPod classic, iPod nano, iPod touch e iTunes sono marchi di Apple Inc., registrati negli Stati Uniti e in altri paesi.*
 - *“Made for iPod” e “Made for iPhone” significano che un accessorio elettronico è stato progettato per essere collegato specificatamente a un iPod o a un iPhone, rispettivamente, ed è stato certificato dallo sviluppatore per soddisfare gli standard di prestazione di Apple. Apple non è responsabile del funzionamento del presente dispositivo o della sua conformità agli standard normativi e di sicurezza. Si noti che l’uso di questo accessorio con un iPod o iPhone potrebbe influire sulle prestazioni della rete senza fili.*
 - *DivX[®], DivX Certified[®] e i relativi logo sono marchi di fabbrica di Rovi Corporation o delle sue sussidiarie e vengono utilizzati su licenza.*
 - *Il termine Bluetooth[®] e i relativi loghi sono marchi registrati di proprietà di Bluetooth SIG, Inc. e l’utilizzo da parte di Alpine Electronics, Inc. è garantito da un accordo di licenza. Altri marchi e nome commerciali appartengono ai rispettivi proprietari.*
 - *“Tecnologia di codifica audio MPEG Layer-3 concessa in licenza da Fraunhofer IIS and Thomson.”*
 - *“La fornitura del presente prodotto include una licenza per uso privato non commerciale e non prevede la concessione di licenze né implica diritti d’uso del prodotto per trasmissioni in tempo reale di carattere commerciale (cioè a scopo di lucro) via terra, satellite, cavo e/o mediante altri mezzi, trasmissioni/streaming via Internet, Intranet e/o altre reti né con altri sistemi di distribuzione elettronica di contenuti, quali applicazioni Pay Audio o Audio On Demand. È richiesta una licenza indipendente per tali usi. Per informazioni, visitare <http://www.mp3licensing.com>”*
 - *Portions ©2013, Microsoft Corporation. Tutti i diritti riservati.*
 - *Android è un marchio commerciale di Google Inc.*

Operazioni preliminari

Elenco accessori

• IVE-W585BT.....	1
• Cavo di alimentazione.....	1
• Vite a testa piatta (M5x8).....	6
• Vite (M5x8).....	8
• Cavo CAMERA/AUX/PRE OUT.....	1
• Prolunga USB.....	1
• Microfono.....	1
• Manicotto di montaggio.....	1
• Mascherina.....	1
• Staffa.....	2
• Cappuccio in gomma.....	1
• Bullone esagonale.....	1
• Manuale d'uso.....	1 set

Individuazione dei comandi

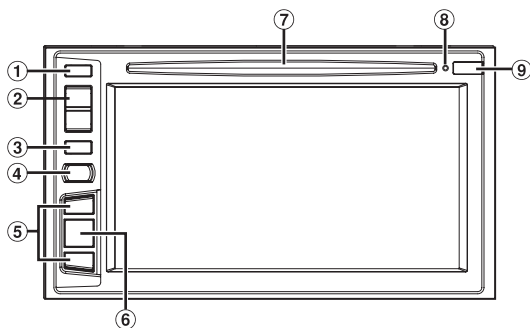

- 1 Tasto ▲ (espulsione)**
Consente di estrarre il disco.
- 2 Tasto ^/▼ (SU/GIÙ)**
Premere per regolare il volume.
- 3 Tasto MUTE/ⓧ**
Premere per attivare/disattivare l'audio.
Tenere premuto per almeno 3 secondi per disattivare l'alimentazione.
- 4 Tasto 📞 (telefono)/VOICE CTRL.**
Consente di richiamare la schermata del menu del telefono.
Quando è collegato un telefono con vivavoce compatibile con i comandi di chiamata vocale, tenere premuto per almeno 3 secondi per passare alla schermata dei comandi di chiamata vocale.
- 5 Tasto ►►/◄◄**
L'azione corrispondente a questo tasto dipende dalla sorgente audio/video (traccia precedente/successiva, ritorno indietro/avanzamento rapido, ecc.)
- 6 Tasto SOURCE/SOUND**
Consente di visualizzare la schermata Audio/Visual. Se è già visualizzata, consente di commutare la sorgente.
Tenere premuto per almeno 3 secondi per attivare la schermata Quick Sound.
- 7 Alloggiamento del disco**

- 8 Interruttore RESET**
Consente di resettare il sistema dell'unità.
- 9 Infrarosso**
Rimanendo entro un raggio di 2 metri, puntare il trasmettitore del telecomando in direzione del sensore del telecomando.

Scatola interfaccia del telecomando opzionale

Questa unità può essere comandata mediante i comandi radio secondari del veicolo. È necessaria una scatola interfaccia del telecomando Alpine (opzionale). Per maggiori informazioni, contattare il rivenditore Alpine.

Controllabile con il telecomando

Questa unità può essere controllata da un telecomando Alpine opzionale. Per maggiori informazioni, consultare il rivenditore Alpine. Dirigere il trasmettitore del telecomando opzionale verso il sensore di controllo remoto.

Informazioni sulle descrizioni dei tasti nel presente Manuale d'uso

I nomi dei tasti presenti sull'unità sono riportati in grassetto (ad esempio MUTE). I nomi dei tasti che appaiono sul display a sfioramento sono riportati in grassetto, fra parentesi, [] (ad esempio [X]).

Accensione o spegnimento

Alcune delle funzioni di questa unità non possono essere eseguite mentre la vettura è in movimento. Prima di eseguire queste operazioni, fermare la vettura in un posto sicuro e inserire il freno di stazionamento.

- 1 Girare la chiave di accensione sulla posizione di attivazione (ACC o ON).**
Il sistema si accende.
 - Quando viene acceso, il sistema visualizza l'ultima schermata di modo che era stata visualizzata prima che la chiave di accensione venisse portata su spento. Ad esempio, se l'unità si trova in modo radio quando il motore viene spento, essa resterà nel modo radio quando il motore verrà acceso nuovamente.
- 2 Per spegnere l'unità, tenere premuto per almeno 3 secondi il tasto MUTE.**
 - L'unità può essere accesa premendo qualsiasi tasto.
 - L'unità IVE-W585BT è un dispositivo di precisione. Un uso accurato dell'unità garantirà anni di funzionamento privo di problemi.

Accensione del sistema

Con il sistema Alpine, quando la chiave di accensione viene portata in posizione di attivazione (ACC o ON), viene visualizzata automaticamente la schermata di apertura.

- 1 Quando il sistema viene usato per la prima volta, viene visualizzato il menu di selezione della lingua. È possibile scegliere fra 24 lingue. Toccare [▲] o [▼] per scorrere l'elenco, quindi toccare la lingua scelta.



- È inoltre possibile scorrere fra gli elenchi, toccando lo schermo e scorrendo il dito in alto o in basso.
- 2 Toccare [OK].
Viene visualizzata la schermata radio.
- Alcune delle funzioni di questa unità non possono essere eseguite mentre la vettura è in movimento. Prima di eseguire queste operazioni, fermare la vettura in un posto sicuro e inserire il freno di stazionamento.

Avvio iniziale del sistema

Premere sempre l'interruttore RESET quando si utilizza l'unità per la prima volta, dopo avere sostituito la batteria della vettura, ecc.

Premere **RESET** con una penna a sfera o un oggetto appuntito simile.

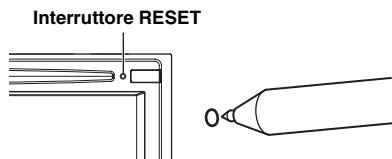

Inserimento/Espulsione di un disco

Inserimento del disco

Inserire il disco con il lato dell'etichetta rivolto verso l'alto.

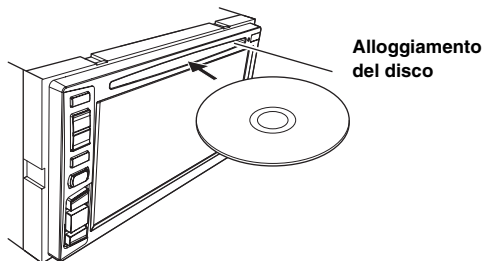

Inserire il disco fino a che non viene tirato automaticamente nell'unità. L'unità inizia la riproduzione del disco.

- Non toccare con le dita la superficie del disco.
- Prima di inserire e rimuovere il disco, girare la chiave di accensione su ACC o ON. Non è possibile rimuovere né inserire il disco quando la chiave di accensione è su OFF.

Rimozione del disco

Premere il tasto ▲ (Espulsione).

Quando il disco è stato parzialmente espulso, è possibile estrarlo.

- Se premendo ▲ il disco non viene espulso, tenere nuovamente premuto ▲ per almeno 5 secondi.

Regolazione del volume

Regolare il volume premendo ▼ o ▲.

Il volume aumenta/diminuisce continuamente tenendo premuto ▼ o ▲.

Volume: 0 - 35

Funzione di silenziamento audio

La funzione di disattivazione dell'audio diminuisce il livello del volume a 0.

- 1 Per disattivare l'audio, premere il tasto **MUTE**.
Il livello dell'audio viene impostato su 0.
- 2 Premendo nuovamente il tasto **MUTE** l'audio torna al livello precedente.

Impostazione delle barre superiore e inferiore a scomparsa

Quando “Controlli Superiori/inferiori a scomparsa” è impostato su [ON], le barre superiore e inferiore della schermata Audio/Visual scompaiono dopo 5 secondi se non viene eseguita alcuna operazione. Per visualizzare nuovamente i pulsanti, toccare al centro della schermata.



- Per informazioni su Controlli Superiori/inferiori a scomparsa, fare riferimento a “Impostazioni di visualizzazione delle barre superiore e inferiore” (pagina 30).

Commutazione delle sorgenti

Per passare alla sorgente desiderata durante la riproduzione audio o video, premere il **tasto SOURCE/SOUND** o toccare il pulsante di una sorgente sulla barra superiore.

Cambio di sorgente mediante il tasto SOURCE/SOUND

Per passare alla sorgente di interesse durante la riproduzione audio/video, premere più volte il **tasto SOURCE/SOUND**.

Radio → Disco*¹ → USB/iPod*¹ → Audio Bluetooth → AUX*² → AUX-2*³ → Radio...

- *¹ Se non è inserito un disco o non è collegata una memoria USB o un iPod, l'opzione non è disponibile.
- *² Se AUX In è impostato su “iPod Video”, l'opzione non è disponibile.
- *³ Se il nome secondario è impostato su “Off”, l'opzione non è disponibile.

- Lista delle notifiche/Camera/Spegnimento del display non sono disponibili.

Commutazione delle sorgenti mediante la barra superiore

Toccare il pulsante della sorgente nella barra superiore della schermata di riproduzione Audio/Visual e selezionare la sorgente desiderata.

Pulsante della sorgente

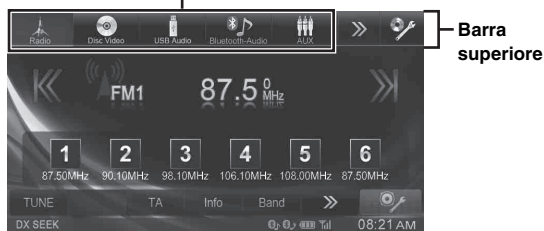

Se il pulsante della sorgente è nascosto, toccare [<<] [>>].

Radio / Disco*¹ / USB/iPod*¹ / Audio Bluetooth / AUX*² / AUX-2*³ / Lista delle notifiche*⁴ / Camera*⁵ / Spegnimento del display

- *¹ Se non è inserito un disco o non è collegata una memoria USB o un iPod, l'opzione non è disponibile.
- *² Se AUX In è impostato su “iPod Video”, l'opzione non è disponibile.
- *³ Se il nome secondario è impostato su “Off”, l'opzione non è disponibile.
- *⁴ Se Tunelt App non è stata avviata, l'opzione non è disponibile.
- *⁵ Quando Selezione Camera è impostato su “Off”, l'opzione non è disponibile.

Funzione di spegnimento del display

Questa modalità è utile se durante le ore notturne il display è troppo luminoso.

Per annullare la modalità di spegnimento del display, toccare lo schermo.

- La modalità di spegnimento del display viene disattivata quando si interrompe l'alimentazione o si porta la chiave di accensione su Off.
- Se è collegata la telecamera posteriore, quando si inserisce la retromarcia (leva in posizione R) viene visualizzata l'immagine posteriore.
- Se è connesso un dispositivo BLUETOOTH, quando si riceve una chiamata viene visualizzata la schermata delle chiamate in arrivo.

Informazioni sul tasto Impostazioni Audio

Toccare l'icona [Impostazioni Audio] sullo schermo per modificare la schermata con la schermata Impostazioni Audio. Fare riferimento a “Impostazioni Audio” (pagina 33).



Icona [Impostazioni Audio]

Schermata Impostazioni Audio



Funzionamento del pannello a sfioramento

È possibile utilizzare il sistema tramite il pannello a sfioramento sullo schermo.

- Assicurarsi di toccare delicatamente il tasto sullo schermo con la punta delle dita, per proteggere il display.
- Se toccando un tasto non vi è alcuna reazione, allontanare il dito dal display, quindi tentare di nuovo.
- I tasti sullo schermo che non possono essere adoperati appaiono di colore sbiadito.

Tasti comuni sullo schermo

[↩]: Consente di tornare alla schermata precedente. In base alla funzione, questo tasto potrebbe cancellare le operazioni effettuate sullo schermo.

[X]: Consente di chiudere la finestra.

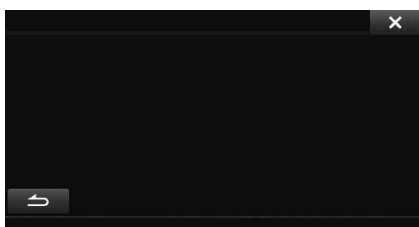

Selezione di una voce in un elenco

Per scorrere attraverso un elenco, effettuare le seguenti operazioni.

Toccare lo schermo e fare scorrere il dito in alto o in basso.

La schermata scorre in base al movimento del dito. Inoltre, è possibile toccare [▲] e [▼].

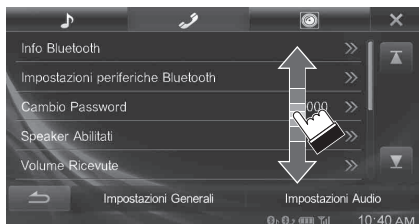

- Dopo avere toccato lo schermo, rimuovere il dito dallo schermo prima di trascinare e la voce sarà selezionata.

Visualizzazione dell'indicatore

La barra dell'indicatore, nell'area inferiore dello schermo, visualizza vari tipi di informazione, come l'orario corrente.



- 1 La visualizzazione varia a seconda della sorgente. Per informazioni, fare riferimento all'esempio di visualizzazione di ciascuna sorgente.
- 2 Si illumina quando collegato a un dispositivo compatibile BLUETOOTH.
 - : Connessione BLUETOOTH a un dispositivo audio
 - : Connessione BLUETOOTH a un telefono vivavoce Lampeggia durante la riconnessione. Non viene visualizzato quando la connessione è impostata su OFF.
- 3 Indica il livello della batteria del dispositivo BLUETOOTH connesso.

Livello batteria	Scarica	Livello 1	Livello 2	Livello 3
Icona				

A seconda del dispositivo BLUETOOTH connesso potrebbe non essere visualizzata.

- 4 Indica il livello di potenza del segnale del dispositivo compatibile BLUETOOTH collegato. Visualizzato quando l'impostazione BLUETOOTH è ON.

0	1	2	3	Nessun servizio
				No Service

- 5 Display dell'orologio
È possibile passare dalla visualizzazione nel formato a 12 ore a quella nel formato a 24 ore. Per ulteriori informazioni sull'impostazione del display dell'orologio, fare riferimento a "Impostazione dell'ora" (pagina 29).

Radio

■ Esempio di visualizzazione della schermata principale della radio



- 1 Visualizzazione della banda radio
- 2 Visualizzazione della frequenza
- 3 Tasto preselezione
- 4 Modalità di ricerca

Ascolto della radio

- 1 **Toccare [Radio] nella barra superiore.**
Il modo Radio viene attivato e viene visualizzato il display del modo Radio.
- 2 **Toccare [Band] nella barra inferiore per selezionare la banda radio desiderata.**
A ogni pressione la banda commuta nel seguente ordine:
FM1 → FM2 → FM3 → MW → LW → FM1

- 3 **Toccare [TUNE] per selezionare la modalità di sintonia.**
DX SEEK Local SEEK MANUAL PTY SEEK*
⏪ ⏩ ⏪ ⏩ ⏪ ⏩ ⏪ ⏩

- * Per informazioni dettagliate, fare riferimento a "Sintonizzazione PTY (tipo di programma)" (pagina 19).
- Per la sintonizzazione automatica è possibile selezionare i modi DX e Local:
 - **Modo DX (Distanza):**
Vengono sintonizzate tutte le stazioni, con segnale forte o debole.
 - **Modalità Local:**
Vengono sintonizzate soltanto le stazioni con segnale forte. L'impostazione iniziale è DX.

- 4 **Toccare [⏪], [⏩], [⏪] o [⏩] per passare a una frequenza radio superiore o inferiore, rispettivamente.**
In modo Manuale, toccare e mantenere premuto per cambiare la frequenza in modo continuo.

Preimpostazione manuale delle stazioni

- 1 **Tramite la sintonizzazione manuale o la ricerca automatica, sintonizzare la stazione radio che si desidera memorizzare nella memoria di preselezione.**
- 2 **Tenere premuto uno dei tasti di preselezione per almeno 2 secondi.**
La stazione selezionata viene memorizzata.
- 3 **Ripetere questa procedura per memorizzare fino a 5 altre stazioni della stessa banda.**
Per le altre bande, è sufficiente selezionare la banda radio desiderata e ripetere la procedura.

Nella memoria di preselezione è possibile memorizzare un totale di 30 stazioni (6 stazioni per ciascuna banda: FM1, FM2, FM3, MW e LW).

- Se a un numero di preselezione è già stata assegnata una stazione, essa viene cancellata per memorizzare quella nuova.

Preimpostazione automatica delle stazioni

Il sintonizzatore può ricercare e memorizzare automaticamente 6 stazioni nella banda selezionata, in ordine crescente della frequenza.

Dopo aver selezionato la banda desiderata, toccare [A.Memo] nella barra inferiore.

Il sintonizzatore ricerca e memorizza automaticamente 6 stazioni nei tasti preselezionati, in ordine crescente della frequenza. Quando la memorizzazione automatica è stata completata, viene selezionata la stazione memorizzata nel tasto 1 preselezionato.

- Se non sono memorizzate stazioni, il sintonizzatore ritorna alla stazione che si stava ascoltando prima che iniziasse l'operazione di memorizzazione automatica.
- È possibile cancellare questo processo toccando [A.Memo] mentre il sintonizzatore sta cercando automaticamente le stazioni. La cancellazione fa tornare la preselezione del sintonizzatore all'impostazione precedente.

Sintonizzazione delle stazioni preselezionate

Mediante i numeri di preselezione, è possibile sintonizzare le stazioni preselezionate in memoria su ciascuna banda radio.

- 1 **Toccare [Band] ripetutamente nella barra inferiore fino a quando non appare la banda desiderata.**
- 2 **Premere uno qualsiasi dei tasti di preselezione, in corrispondenza del quale è memorizzata una stazione.**

La stazione preselezionata viene ricevuta.

- Ogni volta che il tasto ⏪⏪ o ⏩⏩ viene premuto, è possibile cambiare anche la frequenza registrata sui tasti di preselezione (da 1 a 6).

RDS

■ Esempio di visualizzazione delle informazioni RDS

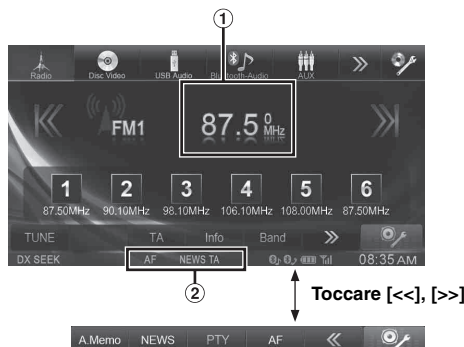

- 1 Visualizza il testo radio (in caso di stazione radio che trasmette messaggi di testo).
- 2 Indicatore RDS

Accensione o spegnimento di AF (frequenze alternative)

RDS (Radio Data System) è un sistema di informazione radio che impiega la sottoportante 57 kHz delle normali trasmissioni FM. RDS consente di ricevere varie informazioni come notiziari sul traffico e nomi delle stazioni e permette di risintonizzare automaticamente un'emittente più forte che trasmette lo stesso programma.

1 Toccare [Radio] nella barra superiore.

Il modo Radio viene attivato e viene visualizzato il display del modo Radio.

2 Toccare [AF] nella barra inferiore per ON o OFF la AF desiderata.

Nella modalità AF ON, l'indicatore "AF" è acceso.

Se [AF] non è visualizzato, toccare [<<] nella barra inferiore per visualizzarlo.

- Il modo RDS non viene visualizzato per le bande radio MW o LW.
- Quando il modo AF ON è selezionato, l'unità si sintonizza automaticamente su una stazione con segnale forte nell'elenco AF.
- Usare il modo AF OFF quando la risintonizzazione automatica non è necessaria.

Suggerimenti

- Se l'unità riceve il segnale PTY31 (trasmissione d'emergenza), sul display viene visualizzato "Alarm" se PTY31 è impostato su ON. Per il funzionamento, fare riferimento a "Impostazione della ricezione di PTY31 (trasmissione d'emergenza)" (pagina 43).
- I dati digitali RDS includono quanto segue:

PI	Identificazione programma
PS	Nome servizio programma
AF	Elenco frequenze alternative
TP	Programma con notiziari sul traffico
TA	Notiziario sul traffico
PTY	Tipo di programma
EON	Altre reti rinforzate
- Fare riferimento a pagina 43, sezioni "Impostazione PI SEEK," "Ricezione di stazioni RDS Regionale (locali)," "Modifica della lingua di visualizzazione di PTY (tipo di programma)" e "Impostazione della ricezione di PTY31 (trasmissione d'emergenza)."

Ricezione di notiziari sul traffico

Toccare [TA] nella barra inferiore per attivare i notiziari sul traffico.

L'indicatore TA si illumina.

Quando viene sintonizzata una stazione di notiziari sul traffico, l'indicatore TP si illumina.

I notiziari sul traffico sono udibili solo quando sono trasmessi. Se non vengono trasmesse informazioni sul traffico, l'unità rimane nel modo di attesa.

Quando inizia la trasmissione di un notiziario sul traffico, l'unità la riceve automaticamente e sul display viene visualizzata la segnalazione "T.Info".

Quando la trasmissione del notiziario sul traffico è finita, l'unità torna automaticamente al modo di attesa.

- Se il segnale della trasmissione del notiziario sul traffico scende al di sotto di un certo livello, l'unità rimane nel modo di ricezione per 1 minuto. Se il segnale rimane al di sotto di un certo livello per più di 70 secondi, "TA" lampeggia sul display.
- Se non si desidera ascoltare il notiziario sul traffico in corso di trasmissione, toccare [TA] per saltare il messaggio del notiziario sul traffico.
La modalità T. Info rimarrà attiva per la ricezione del notiziario sul traffico successivo.
- Se si cambia il livello del volume durante la ricezione di notiziari sul traffico, il nuovo livello viene memorizzato. Alla successiva ricezione di un notiziario sul traffico, il livello del volume verrà automaticamente regolato su quello memorizzato.
- Se il modo Notiziari sul traffico è attivo, l'unità passa automaticamente alla sorgente radio (anche se si è selezionata un'altra sorgente) e riceve le trasmissioni di informazione sul traffico. Alla fine della trasmissione delle informazioni sul traffico, l'unità ritorna alla sorgente precedente.

Ricezione manuale di notiziari sul traffico

- 1 Toccare [TA] nella barra inferiore per attivare i notiziari sul traffico.**
L'indicatore TA si illumina.
 - 2 Toccare [K] o [X].**
Cerca la stazione radio che sta trasmettendo le informazioni sul traffico.
- È possibile cercare le informazioni sul traffico tramite i modi *DX Seek* o *Local Seek*.

Sintonizzazione PTY (tipo di programma)

- 1 Toccare [PTY] nella barra inferiore.**
Viene visualizzata la schermata elenco selezione PTY (tipo di programma).
- 2 Per iniziare la ricerca di una stazione del tipo di programma selezionato, toccare il tipo di programma selezionato.**
In assenza di stazioni PTY ricevibili, viene visualizzato "No PTY".
- 3 Per selezionare la stazione successiva nella modalità PTY, toccare [◀], [▶].**

Priorità notizie

Questa funzione dà priorità ai notiziari. Quando viene trasmesso un notiziario, esso interromperà il programma attualmente ascoltato.

Toccare [NEWS] nella barra inferiore per attivare la modalità Priorità notizie.

Sul display viene visualizzato l'indicatore "NEWS". Toccare di nuovo [News] per disattivare il modo Priorità notizie e ritornare al programma precedentemente ascoltato.

Visualizzazione del testo radio

È possibile visualizzare i messaggi di testo provenienti da una stazione radio.

- 1 Sintonizzare una stazione radio che trasmette messaggi di testo.**
- 2 Per passare alla visualizzazione desiderata, toccare ripetutamente [Info] nella barra inferiore della modalità radio FM.**

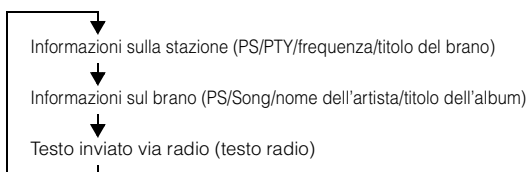

CD/MP3/WMA/AAC

■ Esempio di visualizzazione della schermata principale MP3/WMA/AAC



- 1 Titolo del brano
- 2 Nome artista
- 3 Nome album
- 4 Canzone corrente n./n. totale canzoni
- 5 Tempo di riproduzione

- Se il CD non contiene testo, viene visualizzato il messaggio "No Text".

Riproduzione

1 Toccare [Disc] nella barra superiore.

Il display mostra la schermata del modo Disc.

Quando viene inserito un disco nell'alloggiamento del disco dell'unità, con il lato dell'etichetta rivolto verso l'alto, l'unità inizia la riproduzione del disco.

2 Toccare [K] o [M] per selezionare la traccia (file) desiderata.

Per tornare all'inizio della traccia (file) corrente:

Toccare [K].

Ritorno indietro rapido:

Tenere premuto [K].

Avanzamento all'inizio della traccia (file) successiva:

Toccare [M].

Avanzamento rapido:

Tenere premuto [M].

- I tasti ◀◀ ▶▶ consentono di accedere alle stesse funzioni descritte sopra.

3 Per mettere in pausa la riproduzione, toccare [▶/||].

[▶] appare al centro della schermata.

Per avviare la riproduzione, toccare nuovamente [▶/||] o [▶] al centro della schermata.

- L'unità IVE-W585BT è in grado di riprodurre file MP3/WMA/AAC salvati su CD o DVD. Usare formati conformi a questa unità. Per ulteriori informazioni riguardo la riproduzione o la memorizzazione di file MP3/WMA/AAC, fare riferimento a pagine 21 e 22 prima di usare l'unità.
- Non è possibile riprodurre nessun file protetto dalla protezione da copia DRM (Digital Rights Management) su questa unità.
- Questa unità riproduce solo i dati audio di dischi contenenti sia dati audio sia dati MP3/WMA/AAC.
- La traccia visualizzata durante la riproduzione dei dati audio del CD mostra i numeri di traccia registrati sul disco.

- Se viene riprodotto un disco MP3/WMA/AAC con molti file e cartelle, potrebbe essere necessario un po' più di tempo per l'inizio della riproduzione.
- Il tempo di riproduzione potrebbe non essere visualizzato correttamente quando viene riprodotto un file VBR (Variable Bit Rate, velocità di trasmissione variabile).

Riproduzione ripetuta

Toccare [↺] per riprodurre ripetutamente.

Le tracce (file) verranno riprodotte ripetutamente.

Il modo di ripetizione cambia ogni volta che il tasto viene toccato.

CD:

Ripetere → (OFF) → Ripetere



MP3/WMA/AAC:

Ripetere → Ripetere cartella* → (OFF) → Ripetere



- * Vengono riprodotti ripetutamente solo i file contenuti in una cartella.
- Se durante la riproduzione M.I.X. viene attivata la riproduzione ripetuta, la modalità M.I.X. viene annullata.

M.I.X. (riproduzione casuale)

Durante la riproduzione toccare [↻] nella barra inferiore.

Le tracce (file) sul disco verranno riprodotte in modo casuale.

La modalità M.I.X. commuta a ogni tocco di [↻].

CD:

M.I.X. → (OFF) → M.I.X.



MP3/WMA/AAC:

Cartella M.I.X.* → (OFF) → Cartella M.I.X.*



- * Vengono riprodotti in ordine casuale solo i file contenuti in una cartella.
- Se durante la riproduzione ripetuta viene attivata la riproduzione M.I.X., la modalità di riproduzione ripetuta viene annullata.
- Se si seleziona una traccia utilizzando la funzione di ricerca, la riproduzione M.I.X. viene annullata.

M.I.X. ALL (Shuffle Songs) (per MP3/WMA/AAC)

Tutti i file sul disco vengono riprodotti in sequenza casuale.

1 Durante la riproduzione toccare [🔍 (Ricerca)] nella barra inferiore.

2 Toccare [Shuffle Songs].

L'indicatore 🔄 si illumina e tutti i brani in una cartella verranno riprodotti in ordine casuale. Al termine della riproduzione di tutti i brani contenuti nella cartella di destinazione, viene avviata la riproduzione della cartella successiva.

Per annullare la riproduzione M.I.X., toccare [🔄].

Selezione delle cartelle (per MP3/WMA/AAC)

Per selezionare la cartella, toccare [◀■] o [■▶] nella barra inferiore.

Ricerca da CD Text

1 Durante la riproduzione toccare [🔍 (Ricerca)] nella barra inferiore.

Viene visualizzata la schermata di ricerca testo CD.

2 Toccare il nome del brano selezionato.

Il brano selezionato viene riprodotto.

- Per ulteriori informazioni su come scorrere l'elenco, fare riferimento a "Selezione di una voce in un elenco" (pagina 16).

Ricerca per nome di file/cartella (MP3/WMA/AAC)

1 Durante la riproduzione toccare [🔍 (Ricerca)] nella barra inferiore.

Viene visualizzata la schermata dell'elenco dei nomi cartella.

Modalità di ricerca nome cartella

2 Toccare [▶] nella cartella desiderata.

Viene riprodotto il primo file della cartella selezionata.

Modalità di ricerca nome file

2 Toccare il nome della cartella desiderata.

Viene visualizzato il nome dei file nella cartella selezionata.

3 Toccare il nome del file desiderato.

Il file selezionato viene riprodotto.

- Per tornare alla gerarchia precedente, toccare [↶].
- Per ulteriori informazioni su come scorrere l'elenco, fare riferimento a "Selezione di una voce in un elenco" (pagina 16).
- Dopo aver selezionato una cartella mediante una ricerca per nome, toccare [☰] nella schermata principale per visualizzare la schermata di ricerca delle cartelle.
- Dopo aver selezionato un file mediante una ricerca per nome, toccare [☰] nella schermata principale per visualizzare la schermata di ricerca dei file.

Informazioni su MP3/WMA/AAC

ATTENZIONE

A eccezione dell'uso personale, le operazioni di duplicazione di dati audio (inclusi i dati MP3/WMA/AAC), nonché di distribuzione, trasferimento o copia, a scopo di lucro e non, senza il consenso del proprietario del copyright sono assolutamente vietate dal Copyright Act e dal trattato internazionale relativo al copyright.

Definizione di MP3

MP3, il cui nome ufficiale è "MPEG Audio Layer 3", è uno standard di compressione definito da ISO (International Standardization Organization) e da MPEG, comitato tecnico congiunto di ISO e IEC.

I file MP3 contengono dati audio compressi. La codifica MP3 può comprimere i dati audio con rapporti molto alti, riducendo la dimensione dei file musicali fino a un decimo della dimensione originale. L'obiettivo viene raggiunto mantenendo una qualità pari a quella dei CD. I valori di compressione così elevati del formato MP3 sono possibili grazie all'eliminazione dei suoni non udibili dall'uomo o celati da altri suoni.

Definizione di AAC

AAC è l'abbreviazione di "Advanced Audio Coding", un formato di base per la compressione audio usato da MPEG2 o MPEG4.

Definizione di WMA

WMA o "Windows Media™ Audio" è un formato per dati audio compressi.

WMA è un formato simile ai dati audio MP3.

Metodo di creazione di file MP3/WMA/AAC

I dati audio vengono compressi utilizzando software con codec MP3/WMA/AAC. Per ulteriori informazioni sulla creazione di file MP3/WMA/AAC, consultare il manuale dell'utente relativo al software utilizzato.

I file MP3/WMA/AAC riproducibili su questa unità utilizzano le seguenti estensioni dei file.

MP3 "mp3"

WMA: "wma" (sono supportate 7.x, 8.x, 9.x)

AAC: "m4a"

WMA non è supportato per i seguenti file: Windows Media Audio Professional, Windows Media Audio 9 Voice o Windows Media Audio 9 Pro Lossless (solo materiali multimediali su disco).

Esistono molte versioni diverse del formato AAC. Verificare che il software in uso sia conforme ai formati accettabili elencati sopra. È possibile che il formato non sia riproducibile anche se l'estensione è valida.

È supportata la riproduzione dei file AAC codificati da iTunes.

Frequenze di campionamento e velocità di trasmissione supportate per la riproduzione

MP3

Velocità di campionamento: 8 kHz - 48 kHz (Disco/USB)
Velocità di trasmissione: 8 kbps - 320 kbps (Disco/USB)

WMA

Velocità di campionamento: 32 kHz - 48 kHz (Disco)
8 kHz - 48 kHz (USB)
Velocità di trasmissione: 64 kbps - 256 kbps (Disco)
5 kbps - 384 kbps (USB)

AAC

Velocità di campionamento: 16 kHz - 96 kHz (Disco)
8 kHz - 48 kHz (USB)
Velocità di trasmissione: 32 kbps - 384 kbps (Disco)
48 kbps - 238 kbps (USB)

Questo dispositivo potrebbe non eseguire correttamente la riproduzione, a seconda delle frequenze di campionamento.

Tag ID3/WMA

Questo dispositivo supporta i tag ID3, versioni 1.0, 1.1, 2.2, 2.3, 2.4 e i tag WMA versione 1.x. Se un file MP3/WMA/AAC contiene i tag, questo dispositivo è in grado di visualizzare i dati dei tag ID3 e WMA relativi al titolo del brano, al nome dell'artista e al titolo dell'album (massimo 64 caratteri).

Il numero di caratteri potrebbe essere limitato, o non visualizzato correttamente, a seconda delle informazioni dei tag.

Riproduzione di file MP3/WMA/AAC

I file MP3/WMA/AAC vengono preparati, quindi scritti su CD-R o CD-RW (DVD-R/DVD-RW/DVD+R/DVD+RW) usando il software di masterizzazione CD-R e la memoria USB.

- Numero massimo di file/cartelle riproducibili
Disco: 2.000 file/200 cartelle (inclusi cartella radice e file DivX®)
Memoria USB: 10.000 file/cartelle (inclusi cartella radice e file DivX®)

Potrebbe non essere possibile eseguire la riproduzione se un disco supera i limiti di cui sopra.

Se il nome di un file/cartella è lungo, il numero massimo possibile di file potrebbe diminuire.

- Vengono contati sia i file audio sia quelli video se i loro formati sono riproducibili da questa unità.

Supporti riproducibili

I supporti che la presente unità è in grado di riprodurre sono CD-ROM, CD-R, CD-RW, DVD-R, DVD-RW, DVD+R, DVD+RW e memorie USB.

File system corrispondenti

Questo dispositivo supporta i dischi formattati in conformità agli standard ISO9660 Livello 1 o Livello 2, UDF1.02 e UDF1.02 (ISO Bridge).

Lo standard ISO9660 include alcune restrizioni importanti.

Il numero massimo di cartelle annidate è 8 (inclusa la directory principale). Il numero di caratteri per il nome di cartella/file è limitato. I caratteri validi per i nomi di cartelle e file sono le lettere A-Z (maiuscole), i numeri da 0-9 e '_' (carattere di sottolineatura).

Questo dispositivo può riprodurre anche dischi nello standard Joliet, Romeo, ecc. e altri standard conformi a ISO9660. Tuttavia, talvolta i nomi di file, cartelle, ecc. non sono visualizzati correttamente.

Formati supportati

Questo dispositivo supporta CD-ROM Mode1, CD-ROM XA Mode2 (Form1&2), Mixed Mode CD e Multi-Session. Questo dispositivo non è in grado di riprodurre correttamente i dischi registrati con il metodo di scrittura Track At Once o packet writing.

Ordine dei file

L'unità riproduce i file nell'ordine in cui sono stati scritti dal software di masterizzazione. Pertanto, l'ordine di riproduzione potrebbe non corrispondere a quello desiderato. Verificare l'ordine di scrittura nella documentazione del software. L'ordine di riproduzione delle cartelle e dei file è il seguente. (I seguenti numeri potrebbero differire dai numeri realmente visualizzati).

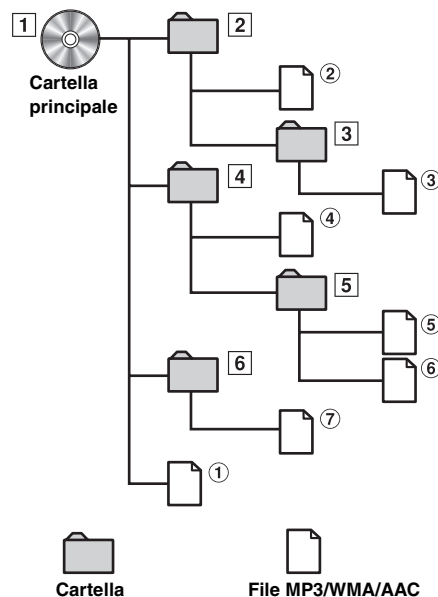

Terminologia

Velocità di trasmissione

Si tratta della velocità di compressione "sound" per la codifica. Maggiore è la velocità di trasmissione, migliore sarà la qualità sonora; tuttavia, le dimensioni dei file saranno maggiori.

Frequenza di campionamento

Questo valore indica quante volte al secondo i dati vengono campionati (registrati). Per esempio, i CD musicali usano una frequenza di campionamento pari a 44,1 kHz, di conseguenza l'audio viene campionato (registrato) 44.100 volte al secondo. Maggiore è la frequenza di campionamento, migliore sarà la qualità sonora; tuttavia, il volume dei dati sarà maggiore.

Codifica

Si tratta della conversione dei CD musicali, dei file WAVE (AIFF) e di altri file audio nel formato di compressione audio specificato.

Tag

Informazioni relative alla canzone, per esempio titoli dei brani, nomi degli artisti, nomi degli album, ecc., scritte nei file MP3/WMA/AAC.

Cartella principale

La cartella principale (o directory principale) è presente nella parte superiore del file system. La cartella principale contiene tutti i file e le cartelle. Viene creata automaticamente per tutti i dischi masterizzati.

DVD

■ Esempio di visualizzazione della schermata principale DVD video

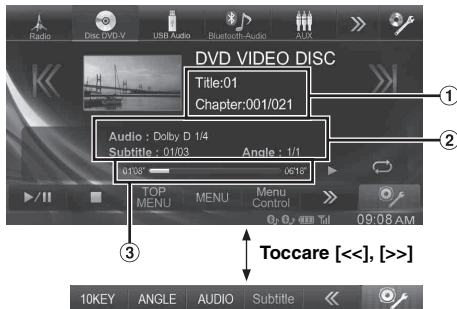

■ Esempio di visualizzazione per la schermata principale DivX®

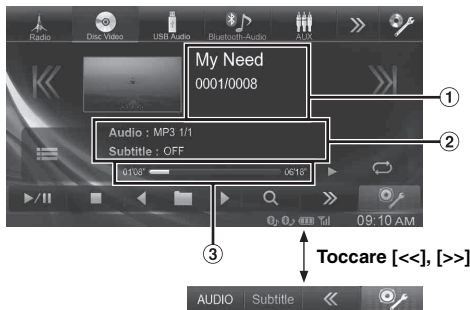

- ① Finestra di informazioni 1
DVD-Video:
Titolo/N. capitolo
DivX®:
Titolo/N. file corrente/N. totale di file nella cartella corrente
- ② Finestra di informazioni 2
DVD-Video:
Uscita segnale audio/Sottotitoli/Angolo
DivX®:
Uscita segnale audio/Sottotitoli
- ③ Tempo di riproduzione

I tipi di disco usabili per ogni sezione sono rappresentati dai seguenti simboli.



È possibile usare dischi DVD Commercial Video (usati per la distribuzione di filmati, ecc.) o DVD-R/DVD-RW, DVD+R/DVD+RW registrati nel modo video.



È possibile usare dischi CD-R/CD-RW/ DVD-R/DVD-RW/DVD+R/DVD+RW registrati nel modo DivX®.

Visualizzazione della schermata del modo DVD

Toccare lo schermo mentre è visualizzata la schermata di riproduzione DVD.

Viene visualizzata la schermata delle operazioni DVD.



- Per 5 secondi dopo l'esecuzione di un'operazione, nel modo DVD la schermata di funzionamento diventa quella di visualizzazione.
- Se si tenta di attivare il DVD durante la guida, il display mostrerà l'avvertimento Immagine disabilitata per la tua sicurezza.
- È possibile che, a seconda della schermata del disco o di riproduzione, non sia possibile eseguire alcune operazioni.

Riproduzione di un disco DVD-V DivX

⚠ AVVERTIMENTO

Per il conducente è pericoloso guardare la DVD/TV/ Video durante la guida della vettura. Il conducente potrebbe distrarsi e provocare un incidente.

Installare correttamente l'unità IVE-W585BT in modo che il conducente possa guardare DVD, TV o filmati soltanto quando il veicolo è fermo e il freno di stazionamento è innestato.

Se l'unità IVE-W585BT non viene installata correttamente, il conducente sarà in grado di guardare DVD, TV e filmati mentre è alla guida, distraendosi dal guardare davanti a sé con conseguenti rischi d'incidente. Il conducente o altre persone potrebbero essere gravemente ferite.

⚠ Attenzione

- Non tutte le funzioni sono operative per tutti i DVD. Per i dettagli riguardo le funzioni supportate, fare riferimento alle istruzioni specifiche del DVD.
- Le impronte sulla superficie del disco possono compromettere la riproduzione. In caso di problemi, rimuovere il disco e controllare se ci sono impronte sul lato da riprodurre. Se necessario pulire il disco.
- Se durante la riproduzione si spegne l'unità o si porta la chiave di accensione in posizione OFF o si cambia sorgente, successivamente la riproduzione riprenderà dal punto in cui è stata interrotta.
- Se si tenta di effettuare un'operazione non valida (in base al tipo di disco inserito), sullo schermo del monitor compare il seguente simbolo:

- **Funzione di memorizzazione della posizione di riproduzione**
Anche se, durante la riproduzione o la commutazione della sorgente, si spegne l'unità o si porta la chiave di accensione in posizione OFF, all'accensione successiva la riproduzione riprenderà nel punto in cui è stata interrotta.

Toccare [Disc] nella barra superiore.

Il display mostra la schermata del modo Disc.

Oppure inserire un disco con il lato dell'etichetta rivolto verso l'alto. L'unità inizia la riproduzione del disco.

- Il retro di un DVD a due lati non viene riprodotto automaticamente. Occorre rimuovere il disco, girarlo e reinserirlo manualmente.
- Fare riferimento anche a "Impostazioni del disco" (pagina 41).
- Durante la visualizzazione di un file DivX®, non è possibile usare le funzioni di avanzamento/ritorno rapido e riproduzione ripetuta, ecc.
- Non è possibile riprodurre file DivX® di dimensioni maggiori di 4GB.

Comparsa di una schermata di menu

Nel modo DVD è possibile che appaiano automaticamente schermate di menu. Se questo accade, per iniziare la riproduzione eseguire le seguenti operazioni.

Funzionamento diretto dei menu DVD-V

Toccare direttamente il menu DVD.

- A seconda del disco, è possibile che alcune operazioni non vengano eseguite.

Funzionamento dei menu DVD-V

1 Toccare [Key].

Viene visualizzato il modo di funzionamento dei menu.

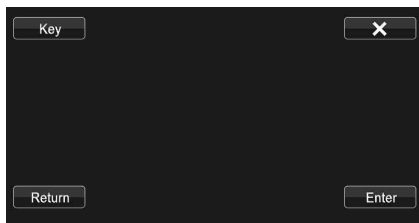

Toccare [←] [→] per cambiare la zona del pannello Key da destra a sinistra e viceversa.

Premere [Return] per tornare al display precedente.

2 Toccando [▼], [▲], [◀] o [▶], selezionare la voce di menu desiderata.

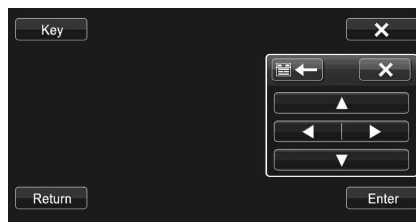

- Se si tocca [X] nel pannello dei comandi, appare nuovamente la schermata indicata al punto 1.
- Quando si tocca [Key] appare la schermata del tastierino numerico. Per informazioni dettagliate sulla schermata del tastierino numerico, fare riferimento a "Operazioni di immissione dei numeri" (pagina 24).

3 Per confermare la selezione della voce, toccare [Enter].

Operazioni di immissione dei numeri DVD-V

1 Toccare [10KEY] nella barra inferiore.

Viene visualizzata la schermata del modo di immissione dei numeri

Se [10KEY] non è visualizzato, toccare [◀◀] nella barra inferiore per visualizzarlo.

2 Premere il numero desiderato.

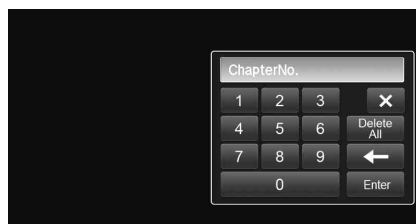

Toccare [←] per cancellare un numero immesso.

Toccare [Delete All] per cancellare tutti i numeri immessi.

3 Per confermare la selezione, toccare [Enter] nella schermata del modo di immissione dei numeri.

Premere [X] per nascondere il display di immissione dei numeri.

Visualizzazione della schermata di menu principale DVD-V

Se un DVD contiene due o più titoli, viene visualizzata la schermata di menu principale.

Toccare [TOP MENU] nella barra inferiore.

Viene visualizzata la schermata di menu principale.

- Per effettuare le operazioni necessarie, fare riferimento a "Comparsa di una schermata di menu" (pagina 24).

Visualizzazione della schermata di menu DVD-V

Se un DVD dispone di due o più menu, viene visualizzata una schermata dei menu per i programmi disponibili oltre a quelli principali.

Toccare [MENU] nella barra inferiore.



Viene visualizzata la schermata dei menu.

- Per effettuare le operazioni necessarie, fare riferimento a "Comparsa di una schermata di menu" (pagina 24).

Interruzione della riproduzione (PRE STOP)

Per interrompere la riproduzione, toccare il pulsante di stop. Tale posizione viene memorizzata.

1 Toccare nel modo Riproduzione.

Al centro della schermata vengono visualizzati l'indicatore "Pre  e .



2 Toccare / nella modalità PRE STOP o al centro della schermata.



La riproduzione ricomincia dal punto in cui è stata interrotta.

- Per alcuni dischi, il punto di interruzione della riproduzione può non essere preciso.

Arresto della riproduzione

Durante la riproduzione tenere premuto  per almeno 2 secondi.



Al centro della schermata vengono visualizzati l'indicatore " e .



- Se, mentre la riproduzione è interrotta, si tocca  /  o  al centro della schermata, la riproduzione ricomincia dall'inizio.

Avanzamento/ritorno rapido

1 Durante la riproduzione, toccare e mantenere il dito su (Ritorno rapido) o toccare e mantenere il dito su (Avanzamento rapido).

Per andare avanti/tornare indietro a velocità doppia, tenere premuto per più di 1 secondo.

A ogni tocco di  /  mentre si avvanza/torna indietro rapidamente, la velocità varia come segue: 2x → 4x → 8x → 2x.

- Per i file DivX[®] che non contengono informazioni di indice, non sono disponibili le opzioni di avanzamento e di ritorno rapido.
- I tasti  /  consentono di accedere alle stesse funzioni descritte sopra.

2 Per tornare alla riproduzione normale, toccare / .



- Durante l'avanzamento/ritorno rapido non c'è audio.
- Nel modo DVD, la schermata del menu può riapparire durante l'avanzamento/il ritorno rapido.
- Questa operazione potrebbe non essere possibile, a seconda del disco in uso.



Ricerca dell'inizio di capitoli/tracce/file

Durante la riproduzione, toccare  o .

A ogni pressione del tasto, il capitolo, la traccia o il file cambia, quindi viene avviata la riproduzione del capitolo, della traccia o del file selezionato.

- : Toccare questo tasto per iniziare la riproduzione dall'inizio del capitolo, traccia o file corrente.
- : Toccare questo tasto per iniziare la riproduzione dall'inizio del successivo capitolo, traccia o file.

- Alcuni DVD non hanno capitoli.
- I tasti  /  consentono di accedere alle stesse funzioni descritte sopra.

Spiegazioni supplementari

Il termine "Capitoli" indica una divisione delle immagini o dei suoni su un DVD.

Fermi immagine (pausa)

1 Durante la riproduzione, toccare / nella barra inferiore.

2 Per riavviare la riproduzione, toccare / o al centro della schermata.

- Durante il fermo immagine non vi sono suoni.
- Quando si riprende la riproduzione dopo un fermo immagine, l'immagine o il suono possono bloccarsi temporaneamente. Non si tratta di un problema di funzionamento.

Riproduzione al rallentatore

1 Quando si tiene premuto durante una pausa, viene impostata la riproduzione al rallentatore con velocità ridotta di 1/16 rispetto alla velocità normale. Inoltre se si tiene nuovamente premuto , la velocità di riproduzione al rallentatore passa a 1/2 della velocità normale.

- I tasti  offrono accesso alle stesse funzioni descritte sopra.

2 Durante la riproduzione toccare / nella barra inferiore.

- Durante la riproduzione al rallentatore non vi sono suoni.
- 1/2 e 1/16 sono velocità approssimative. La velocità reale dipende dal tipo di disco.
- Non è possibile eseguire la riproduzione al rallentatore all'indietro.

Selezione di cartelle DivX

Per selezionare la cartella, toccare [◀■] o [▶■] nella barra inferiore.

- Toccare [◀■] per riprodurre dal primo file della cartella precedente.
Toccare [▶■] per riprodurre dal primo file della cartella seguente.

Riproduzione ripetuta DVD-V DivX

Usare questa funzione per riprodurre ripetutamente titoli, capitoli, tracce, ecc. del disco.

Toccare [↺] nella barra inferiore.

Il modo di ripetizione cambia ogni volta che il tasto viene toccato.

DVD video

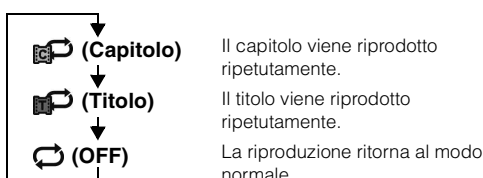

DivX®

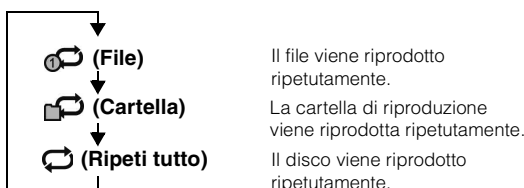

Ricerche per numero di titolo DVD-V

Usare questa funzione per trovare facilmente una posizione sul DVD mediante i titoli. Effettuare le operazioni mentre la riproduzione è ferma.

- 1 Toccare [10Key] nella barra inferiore.**
Viene visualizzata la schermata del modo di immissione dei numeri.
Se [10KEY] non è visualizzato, toccare [<<] nella barra inferiore per visualizzarlo.
 - Per i DVD Video, il tastierino numerico può essere visualizzato anche toccando la schermata dei menu e toccando successivamente [Key] due volte.
- 2 Specificare il titolo desiderato toccandone il numero.**
Per ulteriori informazioni sul funzionamento del tastierino numerico, vedere a pagina 24.
- 3 Toccare [Enter].**
La riproduzione viene avviata a partire dal numero selezionato.
- 4 Toccare [X].**
 - Questa funzione non può essere usata sui dischi per i quali non è stato registrato il numero dei titoli.
 - Alcuni dischi rifiutano ogni tipo di operazione.

Ricerca diretta tramite numero di capitolo DVD-V

Usare questa funzione per spostarsi facilmente all'inizio dei capitoli del disco. Effettuare le operazioni durante la riproduzione, durante il PRE-STOP o quando la riproduzione è in pausa.

- 1 Toccare [10Key] nella barra inferiore.**
Viene visualizzata la schermata del modo di immissione dei numeri.
Se [10KEY] non è visualizzato, toccare [<<] nella barra inferiore per visualizzarlo.
- 2 Toccare e immettere il numero di capitolo che si desidera riprodurre.**
Per ulteriori informazioni sul funzionamento del tastierino numerico, vedere a pagina 24.
- 3 Per confermare la selezione, premere [Enter].**
La riproduzione viene avviata a partire dal capitolo selezionato.
- 4 Toccare [X].**
 - La funzione non è disponibile per i dischi in cui non sono memorizzati capitoli.

Ricerca di un File Video desiderato DivX

È possibile selezionare un file video dalla schermata dell'elenco.

- 1 Toccare [Q (Ricerca)] nella barra inferiore.**
Viene attivato il modo di ricerca.
- 2 Toccare [Video].**
Viene visualizzata la schermata dell'elenco cartelle.

Modalità di ricerca nome cartella

- 3 Toccare [▶] nella cartella desiderata.**
Viene riprodotto il primo file della cartella selezionata.

Modalità di ricerca nome file

- 3 Toccare il nome della cartella desiderata.**
Viene visualizzato il nome dei file nella cartella selezionata.
- 4 Toccare il nome del file desiderato.**
Il file selezionato viene riprodotto.
 - Per tornare alla gerarchia precedente, toccare [↶].
 - Per ulteriori informazioni su come scorrere l'elenco, fare riferimento a "Selezione di una voce in un elenco" (pagina 16).
 - Dopo aver selezionato una cartella mediante una ricerca per nome, toccare [≡] nella schermata principale per visualizzare la schermata di ricerca delle cartelle.
 - Dopo aver selezionato un file mediante una ricerca per nome, toccare [≡] nella schermata principale per visualizzare la schermata di ricerca dei file.

Modifica dell'angolazione

Per i DVD in cui le scene sono state filmate da diverse angolazioni, l'angolazione può essere modificata durante la riproduzione.

Toccare [ANGLE] nella barra inferiore.

Ogni volta che viene toccato il tasto, vengono fatte scorrere le angolazioni registrate sul disco.

Se [ANGL] non è visualizzato, toccare [<<] o [>>] nella barra inferiore per visualizzarlo.

- *Qualche volta può essere necessario modificare l'angolazione.*
- *L'angolazione può essere modificata in due modi, in base al tipo di disco.*
 - *Senza interruzioni: l'angolo viene modificato in modo regolare.*
 - *Con interruzioni: alla modifica dell'angolazione, prima viene visualizzata un'immagine ferma, poi l'angolazione viene modificata.*

Passaggio tra le tracce audio

I DVD con audio o lingue audio multiplex consentono di modificare l'audio durante la riproduzione.

Toccare [AUDIO] nella barra inferiore.

Ogni volta che viene toccato il tasto, si passa da una traccia audio all'altra fra quelle registrate sul disco.

Se [AUDIO] non è visualizzato, toccare [<<] o [>>] nella barra inferiore per visualizzarlo.

- *La traccia selezionata rimane preimpostata ogni volta che si accende l'unità o si cambia disco. Se il disco non comprende quella traccia, al suo posto viene selezionata la lingua predefinita del disco.*
- *Non tutti i dischi consentono di cambiare la traccia audio durante la riproduzione. In tal caso, selezionare le tracce audio dal menu del DVD.*
- *L'inizio della riproduzione della traccia audio selezionata può essere un po' ritardato.*

Modifica dei sottotitoli (lingua sottotitoli)

Nei DVD dotati di sottotitoli multilingue, la lingua dei sottotitoli può essere cambiata durante la riproduzione; i sottotitoli possono anche essere nascosti.

Toccare [Subtitle] nella barra inferiore.

Toccando più volte questo tasto, è possibile selezionare in sequenza le lingue per i sottotitoli registrate sul disco, quindi impostare i sottotitoli su OFF.

Se [Subtitle] non è visualizzato, toccare [<<] o [>>] nella barra inferiore per visualizzarlo.

- *La comparsa dei sottotitoli selezionati può essere un po' ritardata.*
- *Non tutti i dischi consentono di cambiare i sottotitoli durante la riproduzione. In tal caso, selezionare i sottotitoli dal menu del DVD.*
- *La lingua dei sottotitoli selezionata rimane preimpostata ogni volta che si accende l'unità o che si cambia disco. Se il disco non include la lingua selezionata, viene selezionata quella predefinita del disco. È tuttavia possibile che la lingua dei sottotitoli vari a seconda del disco.*

Informazioni su DivX®

DivX® è un programma codec (software) per comprimere immagini in movimento senza comprometterne la qualità grazie a un valore di compressione e a una velocità di funzionamento estremamente avanzati.

- *Prodotto DivX® Certified originale*

INFORMAZIONI SU DIVX VIDEO: DivX® è un formato video digitale creato da DivX, LLC, una consociata di Rovi Corporation. Questo è un dispositivo DivX Certified® originale in grado di riprodurre video DivX. Visitare divx.com per ulteriori informazioni e per gli strumenti software necessari per convertire i file in video DivX.

INFORMAZIONI SU DIVX VIDEO-ON-DEMAND: Per poter riprodurre i contenuti DivX Video-on-Demand (VOD) acquistati, questo dispositivo DivX Certified® deve essere registrato. Per generare il codice di registrazione, individuare la sezione DivX VOD nel menu di configurazione del dispositivo. Visitare vod.divx.com con questo codice per ottenere maggiori informazioni e completare il processo di registrazione.

Supporti riproducibili

L'unità può riprodurre dischi CD-R/CD-RW/DVD-R/DVD-RW/DVD+R/DVD+RW e dispositivi di memoria USB che sono registrati nel modo DivX®.

- *Non è possibile riprodurre i file DivX® memorizzati su un dispositivo di memoria USB e protetti da DRM (Digital Rights Management).*
- *Non è possibile utilizzare/riprodurre alcuni file DivX archiviati su una memoria USB.*

Estensione corrispondente

"avi", "divx"

Codec Video

DivX® versioni 3, 4, 5 e 6 (le versioni 5 gestiscono sia interlacciato sia progressivo)

Codec Audio

MPEG1 Layer2 (MP2)	da 32 a 384 kbps
MPEG1 Layer3 (MP3)	32 a 320 kbps
MPEG2 Layer2 (MP2)	8 a 160 kbps
MPEG2 Layer3 (MP3)	8 a 160 kbps
Dolby Digital	32 a 448 kbps

Velocità in bit dell'immagine

"media 4 Mbps, picco 8 Mbps"
Profilo Home Theater supportato

Setup

Procedura per Setup

Per visualizzare la schermata principale di Setup, toccare l'icona [SETUP] nella schermata di riproduzione Audio/Visual.

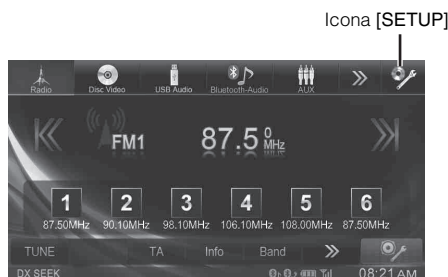

Impostazioni Generali

Operazione Impostazioni Generali

Per poter accedere alla schermata del modo Impostazioni Generali, il freno di stazionamento deve essere innestato. Se si tenta di accedere a questa schermata durante la guida, appare l'avvertimento Non è possibile utilizzare durante la guida.

I seguenti punti da 1 a 5 descrivono una procedura comune per tutte le "opzioni" di Impostazioni Generali. Leggere le relative sezioni per conoscere i dettagli.

1 Toccare l'icona [Setup] nella barra superiore.
Viene visualizzata la schermata principale Setup.

2 Toccare [Impostazioni Generali].



Viene visualizzata la schermata di Impostazioni Generali.

3 Selezionare la voce desiderata.

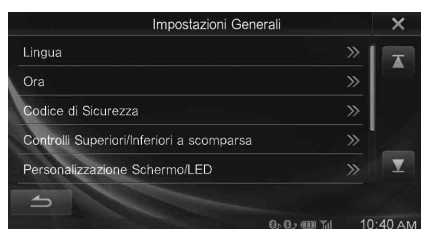

Opzioni: Lingua / Ora / Codice di sicurezza / Controlli Superiori/inferiori a scomparsa / Personalizzazione Schermo/LED / Visual / Info / Demo mode

- In base alla voce, ripetere il punto 3.

4 Toccare [◀] o [▶] ecc., per cambiarne l'impostazione.

- Quando appare la finestra di impostazione, toccare [X] per chiuderla al termine delle impostazioni.

5 Per tornare alla schermata precedente, toccare [↶].

- Subito dopo aver cambiato le impostazioni delle Impostazioni Generali (mentre il sistema sta scrivendo automaticamente i dati), non portare la chiave di accensione in posizione OFF. In caso contrario, potrebbe non essere possibile modificare le impostazioni.

Impostazione della Lingua

Al punto 3, selezionare [Lingua] nel menu Impostazioni Generali. Fare riferimento a "Operazione Impostazioni Generali" (pagina 28).

Impostazione del modo di scorrimento

Se vengono immesse informazioni dei tag, nomi di file o cartelle, testo CD, è disponibile lo scorrimento del display.

Opzione: Auto Scroll

Impostazioni possibili: Off / On (impostazione iniziale)

- Off: Disattiva il modo di scorrimento.
- On: Consente di attivare il modo di Auto Scroll. Le informazioni vengono fatte scorrere in modo continuo fintanto che il modo di scorrimento non viene disattivato.

Impostazioni di formato

Il codice di caratteri da usare per le informazioni del testo del tag visualizzato sullo schermo può essere selezionato fra 7 codici di caratteri.

Opzione: Seleziona formato

Impostazioni possibili: Latin-1 / Latin-9 (impostazione iniziale) / Russian / Chinese / Thai / Arabic / Hebrew

Latin-1:	ISO 8859-1
Latin-9:	ISO 8859-15
Russian:	ISO 8859-5
Chinese:	GB18030
Thai:	CP874
Arabic:	CP1256
Hebrew:	CP1255

Impostazione della lingua dei menu

Il menu di impostazione, le informazioni di riscontro, ecc. per questa unità possono essere cambiate per farle apparire nella lingua selezionata.

Opzione: Seleziona Lingua

Impostazioni possibili: English / Spanish / French / Italian / German / Portuguese / Swedish / Finnish / Russian / Dutch / Norwegian / Thai / Arabic / Chinese / Czech / Danish / Greek / Hungarian / Polish / Slovak / Turkish / Hebrew / Bahasa Indonesia / Bahasa Malay

- Toccare [OK] per confermare la lingua e visualizzare la schermata nella lingua specificata.

Impostazione dell'ora

Al punto 3, selezionare [**Ora**] nel menu Impostazioni Generali. Fare riferimento a “Operazione Impostazioni Generali” (pagina 28).

Impostazione Orologio

L'indicazione dell'orologio sul monitor viene rispettivamente attivata e disattivata.

Opzione: Orologio

Impostazioni possibili: Off / Type A / Type B

- Off: Non visualizzato
- Type A: L'indicazione dell'orario viene visualizzata nell'angolo in alto a destra della schermata quando la barra superiore scompare.
- Type B: L'indicazione dell'orario è sempre visualizzata nell'angolo in basso a destra della schermata.

Impostazione di Modo Orologio

È possibile selezionare il tipo di visualizzazione dell'orologio, in formato 12 o 24 ore, a seconda delle preferenze personali.

Opzione: Modo Orologio

Impostazioni possibili: 12h / 24h (impostazione iniziale)

- Se l'opzione Orologio è impostata su “Off”, questa opzione non è disponibile.

Impostazione dell'ora (Ora)

Opzione: Ora

Impostazioni possibili: AM12 - AM11 - PM12 - PM11 (12h) o 00 - 23 (24h)

- Tenere premuto [-] o [+] per passare da un'impostazione alla successiva automaticamente.
- Se l'opzione Orologio è impostata su “Off”, questa opzione non è disponibile.

Impostazione dell'ora (Minuti)

Opzione: Minuti

Impostazioni possibili: 00 - 59

- Tenere premuto [-] o [+] per passare da un'impostazione alla successiva automaticamente.
- Se l'opzione Orologio è impostata su “Off”, questa opzione non è disponibile.

Impostazione del Codice di Sicurezza

Al punto 3, selezionare [**Codice di Sicurezza**] nel menu Impostazioni Generali. Fare riferimento a “Operazione Impostazioni Generali” (pagina 28).

Impostazione del Codice di Sicurezza

È possibile impostare il sistema in modo tale che non sia utilizzabile senza l'inserimento di una password. Se si imposta questa opzione su “On” e si specifica una password, quando il sistema viene collegato a una batteria e acceso per la prima volta è necessario inserire la password.

Opzione: Codice di Sicurezza

Impostazioni possibili: Off (impostazione iniziale) / On

Impostazione della password

- 1 Toccare [◀] o [▶] accanto a “Codice di Sicurezza” per impostare “On”.**
- 2 Quando viene visualizzato il messaggio di conferma, toccare [OK].**
Viene visualizzata la schermata di impostazione della password.
- 3 Inserire una password, quindi toccare [OK].**
 - Inserire un numero di 6 cifre.
 - I numeri immessi vengono visualizzati come “*”.
- 4 Inserire di nuovo la stessa password, quindi toccare [OK].**
La password è stata impostata e il sistema torna alla schermata precedente.
 - Se la password registrata viene dimenticata, non è possibile utilizzare questa unità. In tal caso, sarà necessario contattare l'assistenza.

Eliminazione della password

- 1 Toccare [◀] o [▶] accanto a “Codice di Sicurezza” per impostare “Off”.**
Viene visualizzata la schermata di impostazione della password.
- 2 Inserire la password che è stata impostata, quindi toccare [OK].**
La password viene cancellata e il sistema torna alla schermata precedente.
 - I numeri immessi vengono visualizzati come “*”.

Impostazioni di visualizzazione delle barre superiore e inferiore

Al punto 3, selezionare [Controlli Superiori/inferiori a scomparsa] nel menu Impostazioni Generali. Fare riferimento a "Operazione Impostazioni Generali" (pagina 28).

È possibile impostare la visualizzazione delle barre superiore e inferiore per la sorgente audio/video.

Opzione: Controlli Superiori/inferiori a scomparsa
Impostazioni possibili: Off (impostazione iniziale) / Top / Top and Bottom

Off:	Sempre visualizzate
Top:	La barra superiore scompare dopo 5 secondi se non si esegue alcuna operazione.
Top and Bottom:	La barra superiore e quella inferiore scompaiono dopo 5 secondi se non si esegue alcuna operazione.

Personalizzazione Schermo/LED

Al punto 3, selezionare [Personalizzazione Schermo/LED] nel menu Impostazioni Generali. Fare riferimento a "Operazione Impostazioni Generali" (pagina 28).

Impostazione della luminosità della retroilluminazione

Il comando dell'illuminazione consente di regolare la luminosità della retroilluminazione in base all'illuminazione nell'abitacolo della vettura per una migliore visualizzazione.

Opzione: Dimmer
Impostazioni possibili: Auto (impostazione iniziale) / On / Off

- Auto:** Consente la regolazione automatica dell'illuminazione dello sfondo del monitor in base alla luminosità dell'abitacolo della vettura.
 - On:** Per mantenere un basso livello di illuminazione dello sfondo del monitor.
 - Off:** Per disattivare la modalità di Dimmer automatica e mantenere un elevato livello di illuminazione dello sfondo del monitor.
- *Quando viene selezionato "Auto" o "On", l'impostazione viene applicata anche all'illuminazione dei tasti in "Regolazione dell'oscuratore graduale per l'illuminazione notturna" (pagina 30).*

Regolazione del livello minimo di retroilluminazione

È possibile regolare la luminosità della retroilluminazione. Questa funzione risulta utile, per esempio, per modificare la luminosità dello schermo durante i viaggi notturni.

Opzione: Livello Dimmer Schermo
Impostazioni possibili: da -15 a +15 (impostazione iniziale: 0)

È possibile regolare il livello su valori compresi tra MIN (-15) e MAX (+15). Una volta raggiunto il livello minimo o massimo, sul display viene visualizzato rispettivamente "MIN" o "MAX".

Regolazione dell'oscuratore graduale per l'illuminazione notturna

Mediante l'oscuratore graduale è possibile regolare l'illuminazione notturna dei tasti.

Opzione: Livello Dimmer LED

Impostazioni possibili: da -2 a +2 (impostazione iniziale: 0)

Modifica del colore del display e dell'immagine di sfondo

È possibile modificare il colore del display o l'immagine di sfondo. Copiare il file immagine di interesse da un dispositivo di memoria USB all'unità.

- *File immagine che possono essere copiati*
 - PNG (.png)/JPEG (.jpg)
 - Risoluzione max.=4000×4000 pixel

1 Toccare [Personalizzazione sfondo].

■ Esempio di visualizzazione della schermata principale di impostazione dello sfondo

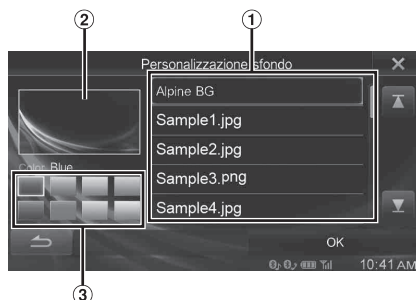

- 1 Elenco dei file immagine di sfondo nella memoria USB
 - *Il file immagine di sfondo integrato è "Alpine BG".*
- 2 Anteprima del file selezionato
- 3 Opzioni di colori disponibili

Modifica del colore del display

Colori disponibili: Blue (impostazione iniziale) / Light Blue / Turquoise / Green / Red / Amber / Dark Yellow / White

2 Toccare l'opzione di colore desiderata.

Il colore del display cambia. Il colore del display selezionata verrà applicato anche se non viene toccato [OK] nell'angolo inferiore destro della schermata.

Modifica dell'immagine di sfondo

2 Selezionare il file di interesse nell'elenco dei file immagine di sfondo.

Viene visualizzata l'anteprima del file selezionato.

3 Toccare [OK].

Il file immagine visualizzato nell'anteprima viene impostato come immagine di sfondo.

- *Non è possibile modificare il colore di un'immagine di sfondo copiata da un dispositivo di memoria USB.*

Impostazione di Visual

Al punto 3, selezionare [Visual] nel menu Impostazioni Generali. Fare riferimento a “Operazione Impostazioni Generali” (pagina 28).

1 Toccare la voce desiderata.



- “Sorgente corrente” può essere impostato durante la riproduzione di un video.
- “Camera” può essere impostato quando “Selezione Camera” è impostato su “Posteriore”.

2 Toccare [>>] nella voce desiderata.

Opzione: Sorgente corrente (supporti video) / Camera

Impostazioni possibili: Modo Display* / Luminosità / Colore / Contrasto

* Può essere impostata solo l'opzione “Sorgente corrente (supporti video)”.

3 Toccare [<|] o [>|] per cambiarne l'impostazione.

4 Per tornare alla schermata precedente, toccare [<|].

- Subito dopo aver cambiato le impostazioni del display (mentre il sistema sta scrivendo automaticamente i dati), non portare la chiave di accensione in posizione OFF. In caso contrario, potrebbe non essere possibile modificare le impostazioni.

Modifica di Modo Display

Opzione: Modo Display

Impostazioni possibili: FULL (impostazione iniziale) / NORMAL



Nel modo FULL un'immagine normale viene visualizzata sul monitor più larga, per riempire completamente un monitor in formato wide-screen.



Nel modo NORMAL un'immagine normale viene visualizzata al centro del monitor, con una striscia nera verticale su ciascun lato.

Regolazione della luminosità

Opzione: Luminosità

Impostazioni possibili: da -15 a +15 (impostazione iniziale: 0)

È possibile regolare la luminosità su valori compresi tra MIN (-15) e MAX (+15). Una volta raggiunto il livello minimo o massimo, sul display viene visualizzato rispettivamente “MIN” o “MAX”.

Regolazione del colore dell'immagine

Opzione: Colore

Impostazioni possibili: da -15 a +15 (impostazione iniziale: 0)

È possibile regolare il colore su valori compresi tra MIN (-15) e MAX (+15). Una volta raggiunto il livello minimo o massimo, sul display viene visualizzato rispettivamente “MIN” o “MAX”.

Regolazione del contrasto delle immagini

Opzione: Contrasto

Impostazioni possibili: da -15 a +15 (impostazione iniziale: 0)

È possibile regolare il contrasto su valori compresi tra LOW (-15) e HIGH (+15). Una volta raggiunto il livello minimo o massimo, sul display viene visualizzato rispettivamente “LOW” o “HIGH”.

Informazioni su IVE-W585BT

Al punto 3, selezionare **[Info]** nel menu Impostazioni Generali. Fare riferimento a “Operazione Impostazioni Generali” (pagina 28).

Visualizzazione delle informazioni sul prodotto

È possibile visualizzare le informazioni sulla versione di questo prodotto. Prendere nota di queste informazioni e utilizzarle quando è necessario contattare il servizio di assistenza tecnica Alpine o un rivenditore autorizzato.

Opzione: Informazione Versione

Impostazioni possibili: Numero seriale / Versione Firmware

Controllo della registrazione DivX®

Questa unità visualizza il codice di registrazione necessario per riprodurre video DivX® su richiesta (VOD), ed è inoltre possibile visualizzare il codice di annullamento della registrazione.

Opzione: Info Garanzia / Copyright

Visualizzazione del codice di registrazione

1 Toccare [Info Garanzia / Copyright].

2 Toccare [DivX(R) VOD].

3 Toccare [Registration].

Sullo schermo viene visualizzato il codice di registrazione.

4 Toccare [OK].

Visualizzazione del codice di annullamento registrazione

1 Toccare [Info Garanzia / Copyright].

2 Toccare [DivX(R) VOD].

3 Toccare [Deregistration].

Viene visualizzata la schermata di dialogo di conferma.

4 Toccare [OK].

Sullo schermo viene visualizzato il codice di annullamento della registrazione.

- *Al termine, toccare [Cancella]. Se si desidera continuare e visualizzare un nuovo codice di registrazione, toccare [OK], controllare il codice di registrazione, quindi toccare nuovamente [OK].*

Inizializzazione del sistema

Ripristinando le impostazioni di fabbrica è possibile reinizializzare tutti i dati. Prima di avviare l'operazione, rimuovere il disco CD/DVD, ecc. dal sistema

Opzione: Ripristinare le impostazioni di fabbrica

1 Toccare [Ripristinare le impostazioni di fabbrica].

2 Quando viene visualizzato il messaggio di conferma, toccare [OK].

Appare nuovamente la schermata di conferma.

3 Toccare [OK].

Il sistema avvia l'inizializzazione.

- *Non attivare/disattivare l'alimentazione e non cambiare la posizione della chiave di avviamento prima che il riavvio del sistema sia completato.*
- *Se si esegue questa operazione, l'impostazione On/Off di Codice di Sicurezza (pagina 29) non viene inizializzata.*

Impostazione della dimostrazione

Al punto 3, selezionare **[Demo mode]** nel menu Impostazioni Generali. Fare riferimento a “Operazione Impostazioni Generali” (pagina 28).

Impostazione di Demo mode su Off/On

L'unità comprende una funzione di dimostrazione del display. Quando l'unità viene installata e utilizzata la prima volta, la funzione Demo mode si attiva automaticamente. Per uscire dalla funzione, impostare Demo mode su Off.

Opzione: Demo mode

Impostazioni possibili: Off / On (impostazione iniziale)

- *Se viene eseguita un'operazione in Demo mode, la dimostrazione si interrompe temporaneamente.*

Impostazioni Audio

Procedura per Impostazioni Audio

Per poter accedere alla schermata delle impostazioni, il freno di stazionamento deve essere innestato. Se si tenta di accedere a questa schermata durante la guida, appare l'avvertimento Non è possibile utilizzare durante la guida.

I seguenti punti da 1 a 5 descrivono una procedura comune a tutte le "opzioni" di Impostazioni Audio. Leggere le relative sezioni per conoscere i dettagli.

1 Toccare l'icona [Setup] nella barra superiore.

Viene visualizzata la schermata principale Setup.

2 Toccare [Impostazioni Audio].



Viene visualizzata la schermata di Impostazioni Audio.

3 Selezionare la voce desiderata.



Opzioni: Sound Car by car* / Media Xpander* / EQ Presets* / Quick Sound / TCR (correzione temporale) / X-OVER* / Parametric EQ* / Other / Defeat*

* Se BASS ENGINE SQ nell'impostazione Quick Sound è impostato su "ON", non è possibile selezionare questa opzione.

4 Toccare [◀] o [▶] ecc., per cambiarne l'impostazione.

• Quando appare la finestra di impostazione, toccare [X] per chiuderla al termine delle impostazioni.

5 Per tornare alla schermata precedente, toccare [↶].

• Subito dopo aver modificato Impostazioni Audio (mentre il sistema sta scrivendo automaticamente i dati), non portare la chiave di accensione in posizione OFF. In caso contrario, potrebbe non essere possibile modificare le impostazioni.

Sound Car by car

Al punto 3, selezionare [Sound Car by car] nel menu Impostazioni Audio. Fare riferimento a "Procedura per Impostazioni Audio" (pagina 33).

È possibile impostare e riprodurre il migliore audio possibile in base all'acustica del veicolo.

1 Toccare il tipo di veicolo.

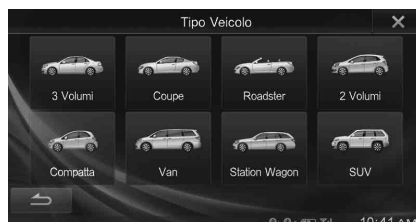

2 Toccare la posizione del sedile del conducente.

3 Toccare la dimensione dell'altoparlante anteriore.

4 Selezionare se l'impianto è dotato o meno di tweeter.

5 Selezionare la posizione di installazione dell'altoparlante posteriore.

Se si seleziona "No Altoparlanti Posteriori" non sarà possibile regolare l'altoparlante posteriore nelle impostazioni audio di Fader/Time Correction/X-OVER.

6 Selezionare se l'impianto è dotato o meno di subwoofer.

Se si seleziona "No" non sarà possibile regolare il livello e la fase del subwoofer nelle impostazioni audio.

7 Selezionare il materiale dei sedili del veicolo.

Viene visualizzata la schermata di verifica delle impostazioni.

• Se i sedili del veicolo sono sia in pelle che in tessuto, selezionare [Half leather].

8 Controllare le impostazioni e toccare [OK].



• Se Preset3 era già stato salvato per Time Correction/X-OVER/ Parametric EQ, i dati verranno sovrascritti.

• Le impostazioni Sound Car by car influiscono sulle seguenti impostazioni audio:

- Regolazione della curva dell'equalizzatore parametrico (Parametric EQ)
- Regolazione della Time Correction (TCR)
- Regolazione delle impostazioni di crossover (X-OVER)

• Le preimpostazioni di equalizzazione (EQ Presets) sono impostate su FLAT.

Impostazione del livello MX (Media Xpander)

Al punto 3, selezionare [**Media Xpander**] nel menu Impostazioni Audio. Fare riferimento a “Procedura per Impostazioni Audio” (pagina 33).

Quando la sorgente in corso di riproduzione è la banda radio AM (MW/LW), l'opzione non è disponibile.

MX (Media Xpander) consente di distinguere il suono delle parti vocali dal suono degli strumenti, indipendentemente dalla sorgente musicale.

È possibile riprodurre chiaramente la musica di radio FM, CD, memoria USB e iPod/iPhone anche in automobile su strade particolarmente rumorose.

Voce selezionata: Media Xpander

- 1 Toccare [**ON**] in “ALL MX OFF/ON” nella schermata di impostazione MX.



- 2 Toccare uno qualsiasi fra [Off] [] [] [].

Supporto	Livello			
	OFF	1	2	3
Radio (FM)	Off			
DVD	Off	Movie	Movie	DVD Music
CD	Off			
Compressed Media (CMPM)	Off			
AUX	Off	CMPM	Movie	Music

- L'impostazione MX può essere usata solo se è selezionata una sorgente.
- MP3/WMA/AAC/iPod/Audio USB/DivX®/Audio Bluetooth corrispondono a MX Compressed Media.

MX FM

Il supporto diventa più chiaro alle alte frequenze e produce un suono ben bilanciato in tutte le bande di frequenza.

MX DVD

(Movie)

I dialoghi del video vengono riprodotti in modo più chiaro.

(DVD Music)

Questo disco contiene una grande quantità di dati, come clip musicali. Il sistema MX usa tali dati per riprodurre il suono in modo accurato.

MX CD

Il modo CD elabora una grande quantità di dati. Tali dati vengono usati per riprodurre i suoni in modo pulito.

MX Compressed Media

Serve per correggere informazioni omesse durante la compressione. In questo modo si può riprodurre un suono ben bilanciato, molto vicino all'originale.

MX AUX

Scegliere il modo MX (CMPM, Filmato o Musica) che corrisponde al tipo di supporto collegato.

- Per cancellare la modalità MX per tutte le sorgenti musicali, impostare MX su “Off” al punto 1.
- Ciascuna sorgente musicale, come radio FM, CD e MP3/WMA/AAC può avere la propria impostazione MX.

Preimpostazioni di equalizzazione (EQ Presets)

Al punto 3, selezionare [**EQ Presets**] nel menu Impostazioni Audio. Fare riferimento a “Procedura per Impostazioni Audio” (pagina 33). In fabbrica sono state preselezionate 10 impostazioni tipiche dell'equalizzatore per diversi tipi di materiale musicale sorgente.

Opzione: EQ Presets

Impostazioni possibili: FLAT (impostazione iniziale) / POP / ROCK / NEWS / JAZZ / ELECTRONICA / DANCE / HIP HOP / EASY LISTENING / COUNTRY / CLASSICAL

- È possibile impostare soltanto un tipo su ON.
- Quando viene impostato EQ Presets, vengono modificate anche le impostazioni Parametric EQ collegate. Consigliamo di salvare le impostazioni Parametric EQ nelle Preimpostazioni, prima di procedere.
- L'opzione EQ Presets può essere configurata quando Defeat è impostato su “Off”.

Impostazione di Quick Sound

Al punto 3, selezionare [**Quick Sound**] nel menu Impostazioni Audio. Fare riferimento a “Procedura per Impostazioni Audio” (pagina 33).

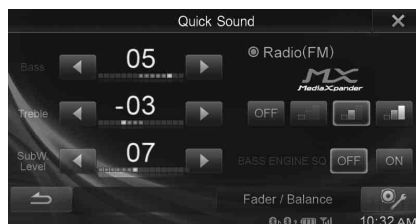

Regolazione dei livelli Bass/Treble

Opzione: Bass/Treble

Impostazioni possibili: da -7 a +7 (impostazione iniziale: 0)

- Quando BASS ENGINE SQ è impostato su “ON”, non è possibile impostare questa opzione.
- Questa regolazione non può essere eseguita se Defeat è impostato su “On”.
- Il valore di regolazione dell'opzione Bass è collegato con Band2 di Parametric EQ e il valore di regolazione dell'opzione Treble è collegato a Band8.

Regolazione del livello del Subwoofer

È possibile impostare il livello del Subwoofer quando è collegato un Subwoofer.

Opzione: SubW. Level

Impostazioni possibili: da 0 a 15 (impostazione iniziale: 0)

- Se Subwoofer è impostato su “Off”, non è possibile effettuare l'impostazione.
- Quando BASS ENGINE SQ è impostato su “ON”, non è possibile impostare questa opzione.

Impostazione del livello MX (Media Xpander)

Per informazioni dettagliate sull'impostazione del livello MX (Media Xpander), fare riferimento a pagina 34.

- Quando è impostato "ALL MX OFF", non è possibile regolare il livello MX nella schermata Quick Sound.
- Quando BASS ENGINE SQ è impostato su "ON", questa opzione non è disponibile.

Impostazione di BASS ENGINE SQ

La selezione del tipo di BASS ENGINE in BASS ENGINE SQ consente di ottimizzare l'audio in tutte le zone del veicolo. Selezionare il tipo di BASS ENGINE in base al genere di musica e al proprio stato d'animo per ottenere bassi ben bilanciati ed efficaci.

Toccare BASS ENGINE SQ [ON].

Viene visualizzata la schermata di selezione BASS ENGINE SQ.

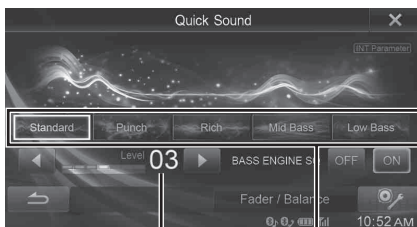

Livello di BASS ENGINE

Tipo di BASS ENGINE

- Quando BASS ENGINE SQ è impostato su "ON", non è possibile attivare Sound Car by car/Parametric EQ/Media Xpander/EQ Presets/X-Over in quanto vengono regolati automaticamente. Defeat viene impostato su "Off".

Impostazione del tipo di BASS ENGINE

È possibile impostare il tipo di BASS ENGINE preferito.

Impostazioni possibili: Standard (impostazione iniziale) / Punch / Rich / Mid Bass / Low Bass

- Standard:** Suono di registro basso naturale davanti ai sedili anteriori.
- Punch:** Suono di bassi "spinto", massiccio, che trasmette un'impressione di velocità.
- Rich:** Suono di registro basso ricco e avvolgente, ottenuto tramite un particolare equilibrio della disposizione di suoni superbassi, bassi e bassi intermedi.
- Mid Bass:** Per enfatizzare la presenza di un basso superiore. Consente di riprodurre un suono basso con un'impressione di velocità.
- Low Bass:** Presenza di suoni superbassi e di un suono di registro basso orientato verso il basso, per creare un'impressione di profondità.

- La funzione non è attiva quando BASS ENGINE SQ è impostato su "OFF".

Regolazione del livello di BASS ENGINE

È possibile regolare il livello di BASS ENGINE.

Opzione: Level

Impostazioni possibili: da 0 a 6 (impostazione iniziale: 3)

- La funzione non è attiva quando BASS ENGINE SQ è impostato su "OFF".
- Il livello 0 di BASS ENGINE SQ è comune a tutti i tipi.

Informazioni sull'impostazione quando è collegato un amplificatore di potenza esterno

Per ottimizzare la funzione BASS ENGINE SQ si consiglia di attenersi di impostare l'amplificatore di potenza come indicato di seguito.

Dopo l'impostazione il livello di BASS ENGINE verrà regolato in base alla musica.

- 1) Impostare GAIN dell'amplificatore di potenza su "MIN".
- 2) Impostare l'interruttore del settore di modalità Crossover su "OFF".
 - Se l'interruttore non è dotato di una posizione "OFF", impostarlo più vicino possibile al campo completo.
- 3) Impostare BASS ENGINE SQ dell'unità su "ON" e il livello di BASS ENGINE su "3".
- 4) Avviare la riproduzione di un brano di un genere che si ascolta spesso e regolare il valore GAIN dell'amplificatore di potenza.

Regolazione di Fader/Balance

1 Toccare [Fader/Balance].

Viene visualizzata la schermata di impostazione di Fader/Balance.



Area immagine *

2 Toccare il punto desiderato all'interno dell'area immagine. In alternativa toccare [▲][▼][◀][▶].

Fader: da F15 a R15

Balance: da L15 a R15

- * Toccare  per impostare nuovamente il valore di Fader/Balance su "00" (centro).

Regolazione della Time Correction (TCR)

Al punto 3, selezionare [TCR] nel menu Impostazioni Audio. Fare riferimento a “Procedura per Impostazioni Audio” (pagina 33). Prima di eseguire le seguenti procedure, fare riferimento a “Informazioni sulla correzione temporale” (pagina 38).

Opzione: Time Correction

1 Toccare [ms] o [cm] per selezionare la modalità di regolazione.

A ogni tocco, il tasto a schermo e il modo di correzione variano.

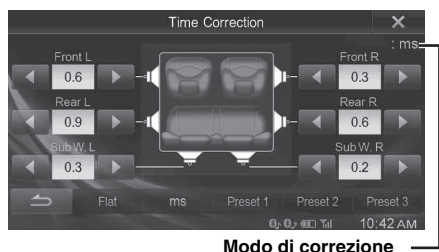

ms: regolazione del tempo.

cm: regolazione della posizione di ascolto e della distanza da ciascun altoparlante.

2 Toccare [◀] o [▶] per ogni altoparlante per regolare il tempo o la distanza.

da 0,0 msec a 9,9 msec (0,1 msec/passaggio)

da 0,0cm a 336,6 cm (3,4 cm/passaggio)

Tutti i valori di impostazione degli altoparlanti sono regolabili entro 15 ms o 510 cm.

3 Per memorizzare il valore impostato, tenere premuto [Preset1], [Preset2] o [Preset3] per almeno 2 secondi.

- Toccare [Flat] per impostare tutti i valori a 0,0.
- Se l'impostazione di Rear Speaker è “Off”, la regolazione non può essere modificata (fare riferimento a pagina 38).
- Se l'impostazione del subwoofer è “Off”, la regolazione non può essere modificata (fare riferimento a pagina 38).

Richiamo del valore Time Correction

Richiamo del valore predefinito di correzione temporale.

Toccare [Preset1], [Preset2] o [Preset3] sulla schermata di correzione temporale.

L'impostazione salvata nel Preset verrà cancellata.

Regolazione delle impostazioni di crossover (X-OVER)

Al punto 3, selezionare [X-OVER] nel menu Impostazioni Audio. Fare riferimento a “Procedura per Impostazioni Audio” (pagina 33). Prima di eseguire le seguenti procedure, fare riferimento a “Informazioni sul crossover” (pagina 40).

Opzione: X-OVER

1 Toccare [Channel] per selezionare il canale.

A ogni tocco, il canale cambia.

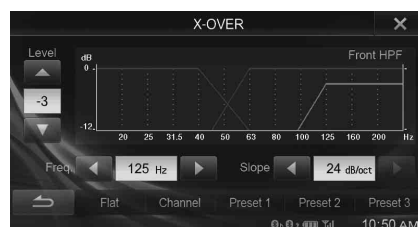

- Il canale in regolazione viene visualizzato in rosso.

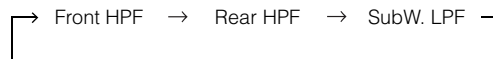

2 Regolare la frequenza di smistamento nel modo desiderato.

Selezione della frequenza di taglio

Toccare [◀] o [▶] accanto a “Freq.” e selezionare la frequenza di taglio.

Impostazioni possibili: 20 / 25 / 31,5 / 40 / 50 / 63 / 80
(impostazione iniziale) / 100 / 125 / 160 / 200 Hz

Regolazione della pendenza

Toccare [◀] o [▶] accanto a “Slope” e regolare la pendenza HPF o LPF.

Impostazioni possibili: 0 (impostazione iniziale) / 6 / 12 / 18 / 24 dB/ott.

Regolazione del livello

Toccare [▼] o [▲] accanto “Level” e regolare il livello HPF o LPF.

Impostazioni possibili: da -12 a 0 dB (impostazione iniziale: 0)

3 Ripetere i punti 1 e 2 per eseguire la regolazione degli altri canali.

4 Per memorizzare il valore impostato, tenere premuto [Preset1], [Preset2] o [Preset3] per almeno 2 secondi.

- Toccare [Flat] per inizializzare tutti i valori.
- Se l'impostazione di Rear Speaker è “Off”, la regolazione non può essere modificata (fare riferimento a pagina 38).
- Se l'impostazione del subwoofer è “Off”, la regolazione non può essere modificata (fare riferimento a pagina 38).
- Durante la regolazione di X-OVER, prendere in considerazione la risposta di frequenza degli altoparlanti collegati.

Richiamo del valore di X-OVER regolato

Richiamo del valore predefinito di X-OVER regolato.

Toccare [Preset1], [Preset2] o [Preset3] sulla schermata X-OVER.

L'impostazione salvata nel Preset verrà cancellata.

Regolazione della curva dell'equalizzatore parametrico (Parametric EQ)

Al punto 3, selezionare **[Parametric EQ]** nel menu Impostazioni Audio. Fare riferimento a "Procedura per Impostazioni Audio" (pagina 33).

È possibile modificare le impostazioni dell'equalizzatore per creare una curva di risposta più accattivante in base al gusto personale.

Opzione: Parametric EQ

1 Regolare il Parametric EQ nel modo desiderato.

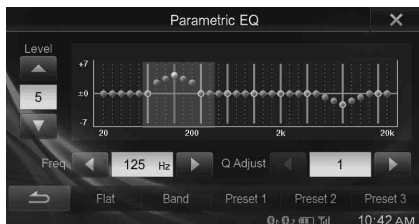

Regolazione della banda

Toccare **[Band]** per selezionare la banda da regolare.

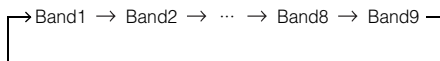

- È possibile selezionare una banda direttamente toccando lo schermo.

Regolazione della frequenza

Toccare **[◀]** o **[▶]** accanto a "Freq." per regolare la frequenza della banda selezionata.

Bande di frequenza regolabili: da 20 Hz a 20 kHz (passi di 1/3 di ottava)

- Band1: 20 Hz~100 Hz (63 Hz)
- Band2: 63 Hz~315 Hz (125 Hz)
- Band3: 125 Hz~500 Hz (250 Hz)
- Band4: 250 Hz~1 kHz (500 Hz)
- Band5: 500 Hz~2 kHz (1 kHz)
- Band6: 1 kHz~4 kHz (2 kHz)
- Band7: 2 kHz~7,2 kHz (4 kHz)
- Band8: 5,8 kHz~12 kHz (8 kHz)
- Band9: 9 kHz~20 kHz (16 kHz)

Regolazione del livello

Toccare **[▼]** o **[▲]** accanto a "Level" per regolare il livello della banda selezionata.

Impostazioni possibili: da -7 a +7 (impostazione iniziale: 0)

Impostazione della larghezza di banda

Per selezionare la larghezza di banda, toccare **[◀]** o **[▶]** accanto a "Q Adjust".

Impostazioni possibili: 1 (impostazione iniziale) / 2 / 3

- 2 Per regolare un'altra banda, ripetere il punto 1 e regolare tutte le bande.**
- 3 Per memorizzare il valore impostato, tenere premuto [Preset1], [Preset2] o [Preset3] per almeno 2 secondi.**

- Non sono disponibili impostazioni al di fuori della frequenza delle bande contigue.
- Durante la regolazione di Parametric EQ, prendere in considerazione la risposta di frequenza degli altoparlanti collegati.
- Una volta regolato Parametric EQ, la regolazione di EQ Presets perde di efficacia.
- Quando viene impostato EQ Presets, vengono modificate anche le impostazioni Parametric EQ collegate. Band2 di Parametric EQ è collegato anche con il valore di regolazione dell'opzione Bass e Band8 è collegato con il valore di regolazione dell'opzione Treble. Consigliamo di salvare le impostazioni Parametric EQ nelle Preimpostazioni, prima di procedere.
- Toccare **[Flat]** per inizializzare tutti i valori.
- Quando Defeat è impostato su "Off", è possibile impostare l'opzione Parametric EQ.

Richiamo del valore Parametric EQ regolato

Richiamo del valore Parametric EQ regolato predefinito.

Toccare [Preset1], [Preset2] o [Preset3] sulla schermata Parametric EQ.

L'impostazione salvata nel Preset verrà cancellata.

Altra impostazione

Al punto 3, selezionare [Other] nel menu Impostazioni Audio. Fare riferimento a “Procedura per Impostazioni Audio” (pagina 33).

Impostazione del volume

È possibile modificare il volume del suono emesso quando si preme un tasto.

Opzione: Volume → **Sound Feedback**

Impostazioni possibili: da 0 a 7 (impostazione iniziale: 5)

Impostazione del volume di ciascuna sorgente

Opzioni: Impostazione Volume Applicazioni → **Radio / DVD / CD / Media Compressi / iPod Music / iPod Video / AUX / Audio Bluetooth**

Impostazioni possibili: da -14 a +14 (impostazione iniziale: 0)

- Le sorgenti impostabili possono variare in base al dispositivo collegato e alle impostazioni.

Impostazione degli altoparlanti posteriori

È possibile impostare su “Off” l’uscita degli altoparlanti posteriori.

Opzione: Rear Speaker

Impostazioni possibili: On (impostazione iniziale) / Off

Attivazione e disattivazione del Subwoofer

Se un Subwoofer opzionale è collegato all’unità, effettuare le seguenti impostazioni.

Opzione: Subwoofer

Impostazioni possibili: On / Off (impostazione iniziale)

Impostazione de Subwoofer Phase

La fase di uscita del subwoofer cambia da Subwoofer Normal (0°) a Subwoofer Reverse (180°) e viceversa.

Opzione: Subwoofer Phase

Impostazioni possibili: 0° / 180° (impostazione iniziale: 0°)

- Se Subwoofer è impostato su “Off”, non è possibile effettuare l’impostazione.

Impostazione del Defeat

Al punto 3, selezionare [Defeat] nel menu Impostazioni Audio. Fare riferimento a “Procedura per Impostazioni Audio” (pagina 33). Se Defeat è impostato su “On”, le opzioni MX, EQ Presets e Parametric EQ sono disattivate. Ciò disabilita qualsiasi impostazione fatta per tali funzioni.

Opzione: Defeat

Impostazioni possibili: Off (impostazione iniziale) / On

- Quando Defeat è impostato su “ON”, non è possibile selezionare l’interruttore Sound Car by car/MX (Media Xpander)/EQ Presets/Parametric EQ.
- Defeat viene impostato automaticamente su “OFF” se BASS ENGINE SQ dell’impostazione Quick Sound viene impostato su “ON”.

Informazioni sulla correzione temporale

La distanza tra l’ascoltatore e gli altoparlanti in un’auto può variare notevolmente a causa della complessa disposizione degli altoparlanti. Questa differenza nelle distanze dagli altoparlanti all’ascoltatore crea un cambiamento nell’immagine audio e nelle caratteristiche di frequenza. Questa situazione è causata dal ritardo temporale tra il suono che raggiunge l’orecchio destro e l’orecchio sinistro dell’ascoltatore. Per correggere il problema, la presente unità è in grado di ritardare il segnale audio verso gli altoparlanti più vicini all’ascoltatore. In questo modo viene efficacemente creata una percezione di maggiore distanza per questi altoparlanti. L’ascoltatore può essere posto a un’uguale distanza tra gli altoparlanti sinistro e destro per un ascolto ottimale. La regolazione sarà effettuata per ogni altoparlante con passi di 3,4 cm.

Esempio 1. Posizione di ascolto: sedile anteriore sinistro

Regolare il livello di correzione temporale dell’altoparlante anteriore sinistro su un valore alto e dell’altoparlante posteriore destro su zero o un valore basso.

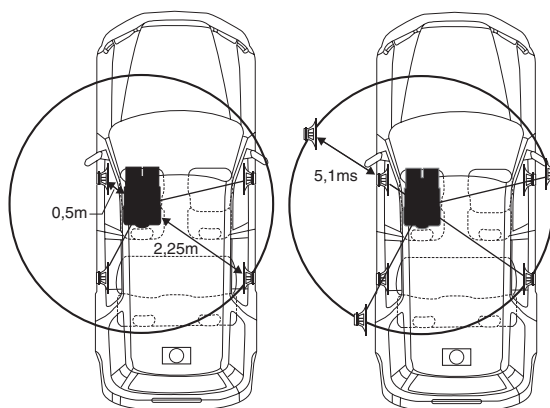

Il suono non è bilanciato perché la distanza tra la posizione di ascolto e i vari altoparlanti è differente.

La differenza nella distanza tra gli altoparlanti anteriore sinistro e posteriore destro è di 1,75 m.

Ora è necessario calcolare il valore di correzione temporale per l’altoparlante anteriore sinistro nel diagramma.

Condizioni:

Altoparlante più lontano - posizione di ascolto = 2,25 m

Altoparlante anteriore sinistro - posizione di ascolto = 0,5 m

Calcolo: $L = 2,25 \text{ m} - 0,5 \text{ m} = 1,75 \text{ m}$

Correzione temporale = $1,75 \div 343^{*1} \times 1.000 = 5,1 \text{ (ms)}$

**1 Velocità del suono: 343 m/s a 20°C*

In altre parole, assegnando all’altoparlante anteriore sinistro un valore di correzione temporale di 5,1 ms, è possibile far sì che la distanza dall’ascoltatore sembri la stessa dell’altoparlante più lontano.

La correzione temporale elimina le differenze di tempo richieste dal suono per raggiungere la posizione di ascolto.

Il tempo dell’altoparlante anteriore sinistro viene corretto di 5,1 ms in modo che il suono raggiunga la posizione di ascolto contemporaneamente al suono emesso dagli altri altoparlanti.

Esempio 2. Posizione di ascolto: tutti i sedili

Regolare il livello di correzione temporale di ogni altoparlante su un livello identico.

- 1 **Sedersi nella posizione di ascolto (ad esempio il sedile del conducente) e misurare la distanza (in metri) tra la testa e i vari altoparlanti.**
- 2 **Calcolare la differenza tra il valore di correzione della distanza dall'altoparlante più lontano e dagli altri altoparlanti.**

$L = (\text{distanza dall'altoparlante più lontano}) - (\text{distanza dagli altri altoparlanti})$

Questi valori sono i valori di correzione temporale per i diversi altoparlanti. L'impostazione di questi valori consente di far sì che ogni suono raggiunga la posizione di ascolto contemporaneamente al suono emesso dagli altri altoparlanti.

Elenco dei valori Time Correction

Differenza temporale (msec)	Distanza (cm)	Distanza (pollici)	Differenza temporale (msec)	Distanza (cm)	Distanza (pollici)
0,0	0,0	0,0	5,1	173,4	68,3
0,1	3,4	1,3	5,2	176,8	69,7
0,2	6,8	2,7	5,3	180,2	71,0
0,3	10,2	4,0	5,4	183,6	72,4
0,4	13,6	5,4	5,5	187,0	73,7
0,5	17,0	6,7	5,6	190,4	75,0
0,6	20,4	8,0	5,7	193,8	76,4
0,7	23,8	9,4	5,8	197,2	77,7
0,8	27,2	10,7	5,9	200,6	79,1
0,9	30,6	12,1	6,0	204,0	80,4
1,0	34,0	13,4	6,1	207,4	81,7
1,1	37,4	14,7	6,2	210,8	83,1
1,2	40,8	16,1	6,3	214,2	84,4
1,3	44,2	17,4	6,4	217,6	85,8
1,4	47,6	18,8	6,5	221,0	87,1
1,5	51,0	20,1	6,6	224,4	88,4
1,6	54,4	21,4	6,7	227,8	89,8
1,7	57,8	22,8	6,8	231,2	91,1
1,8	61,2	24,1	6,9	234,6	92,5
1,9	64,6	25,5	7,0	238,0	93,8
2,0	68,0	26,8	7,1	241,4	95,1
2,1	71,4	28,1	7,2	244,8	96,5
2,2	74,8	29,5	7,3	248,2	97,8
2,3	78,2	30,8	7,4	251,6	99,2
2,4	81,6	32,2	7,5	255,0	100,5
2,5	85,0	33,5	7,6	258,4	101,8
2,6	88,4	34,8	7,7	261,8	103,2
2,7	91,8	36,2	7,8	265,2	104,5
2,8	95,2	37,5	7,9	268,6	105,9
2,9	98,6	38,9	8,0	272,0	107,2
3,0	102,0	40,2	8,1	275,4	108,5
3,1	105,4	41,5	8,2	278,8	109,9
3,2	108,8	42,9	8,3	282,2	111,2
3,3	112,2	44,2	8,4	285,6	112,6
3,4	115,6	45,6	8,5	289,0	113,9
3,5	119,0	46,9	8,6	292,4	115,2
3,6	122,4	48,2	8,7	295,8	116,6
3,7	125,8	49,6	8,8	299,2	117,9
3,8	129,2	50,9	8,9	302,6	119,3
3,9	132,6	52,3	9,0	306,0	120,6
4,0	136,0	53,6	9,1	309,4	121,9
4,1	139,4	54,9	9,2	312,8	123,3
4,2	142,8	56,3	9,3	316,2	124,6
4,3	146,2	57,6	9,4	319,6	126,0
4,4	149,6	59,0	9,5	323,0	127,3
4,5	153,0	60,3	9,6	326,4	128,6
4,6	156,4	61,6	9,7	329,8	130,0
4,7	159,8	63,0	9,8	333,2	131,3
4,8	163,2	64,3	9,9	336,6	132,7
4,9	166,6	65,7			
5,0	170,0	67,0			

Informazioni sul crossover

Crossover (X-OVER):

Questa unità è dotata di un crossover attivo. Il crossover limita le frequenze inviate alle uscite. Ogni canale è controllato in modo indipendente, pertanto ogni coppia di altoparlanti può essere comandata dalle frequenze per cui è stata progettata.

Il crossover consente di regolare il filtro HPF (filtro passa alto) o LPF (filtro passa basso) di ogni banda, nonché la pendenza (velocità di passaggio del filtro tra valori alti e bassi).

Le regolazioni dovrebbero essere effettuate secondo le caratteristiche di riproduzione degli altoparlanti. A seconda degli altoparlanti, potrebbe non essere necessaria una rete passiva. In caso di dubbi su questo punto, rivolgersi al rivenditore Alpine autorizzato di zona.

	Frequenza di taglio (passi di 1/3 di ottava)		Pendenza		Livello
	HPF	LPF	HPF	LPF	
Subwoofer (LPF)	----	20 Hz - 200 Hz	----	FLAT, -6, -12, -18, -24 dB/ott.	da 0 a -12 dB
Altoparlante posteriore (HPF)	20 Hz - 200 Hz	----	FLAT, -6, -12, -18, -24 dB/ott.	----	da 0 a -12 dB
Altoparlante anteriore (HPF)	20 Hz - 200 Hz	----	FLAT, -6, -12, -18, -24 dB/ott.	----	da 0 a -12 dB

Low-range

High-range

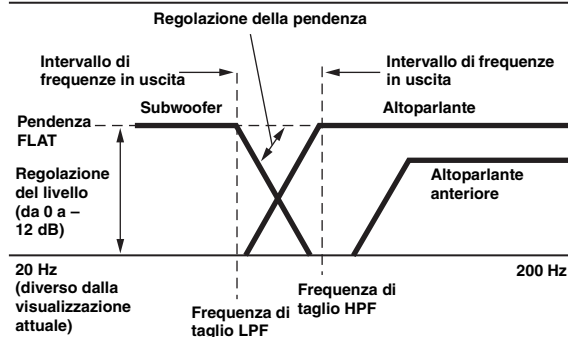

- **HPF (filtro passa alto):** consente di tagliare le frequenze inferiori e di lasciar passare le frequenze superiori.
- **LPF (filtro passa basso):** consente di tagliare le frequenze superiori e di lasciar passare le frequenze inferiori.
- **Pendenza:** il cambiamento di livello (in dB) corrispondente al cambiamento di frequenza di un'ottava.
- Maggiore è il valore di pendenza, maggiore diventa la ripidità della pendenza stessa.
- Regolare la pendenza su FLAT per bypassare i filtri HP o LP.
- Non utilizzare un tweeter senza il filtro HPF o con tale filtro impostato su una frequenza ridotta, onde evitare danni all'altoparlante dovuti al contenuto a bassa frequenza.

- La regolazione dovrebbe essere effettuata secondo la frequenza di crossover consigliata per gli altoparlanti collegati. Determinare la frequenza di crossover consigliata per gli altoparlanti. La regolazione su una gamma di frequenza esterna a quella consigliata può causare danni agli altoparlanti.

Per conoscere le frequenze di crossover consigliate per gli altoparlanti Alpine, fare riferimento al rispettivo Manuale d'uso. Alpine non è responsabile di danni o problemi di funzionamento degli altoparlanti causati dall'uso di un crossover esterno al valore consigliato.

Impostazioni della Sorgente

Procedura per Impostazioni della Sorgente

Per poter accedere alla schermata del modo sorgente, il freno di stazionamento deve essere inserito. Se si tenta di accedere a questa schermata durante la guida, appare l'avvertimento Non è possibile utilizzare durante la guida.

I seguenti punti da 1 a 5 descrivono una procedura comune a tutte le "opzioni" delle Impostazioni della Sorgente. Leggere le relative sezioni per conoscere i dettagli.

1 Toccare l'icona [Setup] nella barra superiore.
Viene visualizzata la schermata principale Setup.

2 Toccare [🎵 (Source)].
Viene visualizzata la schermata Impostazioni della Sorgente.

3 Selezionare la voce desiderata.



Opzioni: Disco / Radio / AUX / Metodo connessione applicazioni / RSE

4 Toccare [◀] o [▶] ecc., per cambiarne l'impostazione.
• Quando appare la finestra di impostazione, toccare [X] per chiuderla al termine delle impostazioni.

5 Per tornare alla schermata precedente, toccare [↩].
• Subito dopo aver modificato le Impostazioni della Sorgente (mentre il sistema sta scrivendo automaticamente i dati), non portare la chiave di accensione in posizione OFF. In caso contrario, potrebbe non essere possibile modificare le impostazioni.

Impostazioni del disco

Al punto 3, toccare [Disco] nel menu Impostazioni della Sorgente. Fare riferimento a "Procedura per Impostazioni della Sorgente" (pagina 41).

- Nella modalità video DVD è possibile eseguire le impostazioni per i DVD.
- Prima di eseguire le impostazioni del disco, toccare [Stop].

Impostazione della lingua dei menu del DVD

Impostare la lingua per i menu (menu titoli, ecc.) desiderata.

Opzione: Lingua Menu

Impostazioni possibili: AUTO (impostazione iniziale) / EN / JA / DE / ES / FR / IT / SV / RU / ZH

- Se si seleziona "AUTO", verrà usata la prima lingua tra quelle registrate.
- Come per le abbreviazioni delle lingue, fare riferimento a "Elenco dei codici di lingua" (pagina 73).

Impostazione della lingua dell'audio

Impostare la lingua in uscita dagli altoparlanti.

Opzione: Lingua Audio

Impostazioni possibili: AUTO (impostazione iniziale) / EN / JA / DE / ES / FR / IT / SV / RU / ZH

- Se si seleziona "AUTO", verrà usata la prima lingua audio tra quelle registrate.
- Come per le abbreviazioni delle lingue, fare riferimento a "Elenco dei codici di lingua" (pagina 73).

Impostazione della lingua dei sottotitoli

Impostare la lingua dei sottotitoli visualizzati sullo schermo.

Opzione: Lingua SUBT.

Impostazioni possibili: AUTO (impostazione iniziale) / EN / JA / DE / ES / FR / IT / SV / RU / ZH

- Se si seleziona "AUTO", verrà usata la prima lingua dei sottotitoli tra quelle registrate.
- Come per le abbreviazioni delle lingue, fare riferimento a "Elenco dei codici di lingua" (pagina 73).

Modifica dell'impostazione della lingua

La lingua del menu dei DVD, la lingua dell'audio e la lingua dei sottotitoli possono essere modificate in base alle proprie preferenze. Una volta impostata, diventa la lingua predefinita. Questa funzione è comoda quando si desidera effettuare sempre l'ascolto in italiano. (L'impostazione della lingua non ha effetto su alcuni dischi. In questo caso, la lingua predefinita viene impostata in fabbrica.)

- Quando le impostazioni vengono modificate, le vecchie impostazioni vengono sovrascritte. Prima di effettuare delle modifiche, prendere nota delle impostazioni correnti.
- Per cambiare temporaneamente la lingua del disco corrente, si può usare sia il menu DVD sia le procedure indicate nella sezione "Passaggio tra le tracce audio" (pagina 27).
- Se il disco non comprende la lingua selezionata, viene impostata la lingua predefinita.

Per eseguire la riproduzione in una lingua diversa da quelle visualizzate

- 1 Toccare [DVD Menu Language Code], [Audio Language Code] o [SUBT. Language Code].
Viene visualizzata la schermata di immissione dei numeri.
 - 2 Toccare il codice a 4 cifre della lingua desiderata.
Per riferimenti ai numeri delle lingue, vedere "Elenco dei codici di lingua" (pagina 73).
 - 3 Per memorizzare il numero, toccare [OK].
- Se viene immesso il codice della lingua desiderata, l'impostazione commuta su "Other".

Modifica dell'impostazione del Codice Stato

Impostare il codice del paese del quale si desidera impostare il livello di protezione (Parental).

Opzione: Codice Stato

Impostazioni possibili: Auto / Other

- Auto:** Viene riprodotto il codice di paese primario tra quelli registrati.
- Other:** Se viene immesso il codice del paese desiderato, il contenuto dell'impostazione passa a "Other".
- Quando le impostazioni vengono modificate, le vecchie impostazioni vengono sovrascritte. Prima di effettuare delle modifiche, prendere nota delle impostazioni correnti. Se si scollega la batteria del veicolo, le impostazioni vengono cancellate.

- 1 Toccare [Inserimento Codice Regione].
- 2 Toccare il codice di regione a 4 cifre.
Per il numero del paese, fare riferimento a "Elenco dei codici paese" (pagina 74).
- 3 Per memorizzare il codice, toccare [OK].

Impostazione del livello di protezione (Parental)

Questa funzione consente di limitare la riproduzione per impedire la visione di film inadatti ai bambini.

Opzione: Parental

- Quando le impostazioni vengono modificate, le vecchie impostazioni vengono sovrascritte. Prima di effettuare delle modifiche, prendere nota delle impostazioni correnti. Se si scollega la batteria del veicolo, la memoria viene cancellata.
 - Se un disco non è dotato di questa funzione, non sarà possibile impostare il controllo dei genitori.
 - Se si desidera riprodurre un disco con la funzione di controllo dei genitori e il suo uso è attualmente non consentito, modificare il livello di restrizione e il numero del paese per riprodurre il disco.
 - Una volta impostato, il controllo dei genitori rimarrà memorizzato fino alla successiva modifica. Per abilitare la riproduzione del disco riducendo il livello di restrizione o disattivando il controllo dei genitori, è necessario cambiare l'impostazione.
 - Non tutti i dischi sono dotati di controllo dei genitori. In caso di dubbio, riprodurre il disco per averne conferma. Non lasciare che i bambini abbiano accesso a dischi ritenuti non adatti a loro.
- 1 Toccare [Parental].
Viene visualizzata la schermata di immissione dei numeri.
 - 2 Per immettere una password composta da 4 cifre, usare il tastierino numerico.
Il numero iniziale è 0000. I numeri immessi vengono visualizzati come "*".
 - 3 Per memorizzare il numero, toccare [OK].
Viene visualizzata la schermata Parental.

Impostare il livello di restrizione PARENTAL

- 4 Toccare [Parental].
- 5 Per impostare "On", toccare "◀" o "▶".
Per annullare il blocco di protezione o se non si desidera impostare un livello, selezionare "Off".
- 6 Per tornare alla schermata precedente, toccare [X].
- 7 Toccare [Livello Parental].
- 8 Per selezionare il livello di protezione (da 1 a 8), toccare [◀] o [▶].
Al numero inferiore corrisponderà il maggiore livello di restrizione.
- 9 Per tornare alla schermata precedente, toccare [X].

Modifica della password

- 1 Toccare [Cambio Password].
Viene visualizzata la schermata di immissione dei numeri.
 - 2 Per immettere una nuova password composta da 4 cifre, usare l'apposita schermata di immissione.
- Prendere nota della password e conservarla in un luogo sicuro in caso di dimenticanza.
- 3 Per memorizzare il numero, toccare [OK].
 - 4 Per tornare alla schermata precedente, toccare [↶].

Modifica temporanea del livello di protezione

Durante la riproduzione di alcuni dischi potrebbe essere necessario modificare il livello di protezione predefinito. In tal caso appare il messaggio "Vuoi cambiare il Parent level? [OK] [Cancella]."

Se compare questo messaggio, modificare il livello nel modo seguente:

- Per modificare il livello di protezione e avviare la riproduzione, toccare [OK].
Quando si tocca [OK] viene visualizzata la schermata di immissione con il tastierino numerico. Immettere la password a 4 cifre specificata in "Impostazione del livello di protezione (Parental Lock)", quindi toccare [OK].
- Per avviare la riproduzione senza modificare il livello di protezione, toccare [Cancella].
(Se si tocca [Cancella] la riproduzione verrà avviata con il livello di protezione impostato in "Impostazione del livello di protezione (Parental Lock)".)

Impostazione del modo dello schermo TV

Attenersi alla procedura descritta di seguito per modificare la schermata relativa all'uscita in base al tipo di monitor TV (monitor posteriore) in uso. Se il monitor posteriore non è collegato, l'impostazione relativa allo schermo sarà 16:9.

Opzione: Schermo TV

Impostazioni possibili: 4:3LB / 4:3PS / 16:9 (impostazione iniziale)

- Per alcuni dischi non sarà possibile impostare l'immagine in base alle dimensioni dello schermo. (Per i dettagli, fare riferimento al booklet del disco).

4:3 LETTER BOX:

Effettuare questa selezione se è collegato un monitor convenzionale di formato 4:3 (rapporto di formato della TV normale). Potrebbero essere presenti strisce nere visibili nella parte superiore e inferiore dello schermo (quando si riproduce un film in formato 16:9). L'ampiezza di queste strisce dipende dal rapporto tra la larghezza e l'altezza dell'immagine originale del film nella versione per sala cinematografica.



4:3 PAN-SCAN:

Effettuare questa selezione se è collegato un monitor convenzionale di dimensioni 4:3. L'immagine riempirà completamente lo schermo della TV. Comunque, a causa di un difetto nel rapporto tra la larghezza e l'altezza dell'immagine, parti del film all'estrema sinistra e destra potrebbero non essere visibili (durante la riproduzione di un film in formato 16:9).



16:9 WIDE:

Effettuare questa selezione se è collegato uno schermo TV ampio. È l'impostazione di fabbrica.



Impostazioni della Radio

Al punto 3, selezionare **[Radio]** nel menu Impostazioni della Sorgente. Fare riferimento a "Procedura per Impostazioni della Sorgente" (pagina 41).

Impostazione PI SEEK

Opzione: PI Seek

Impostazioni possibili: Auto / Off (impostazione iniziale)

Ricezione di stazioni RDS Regionale (locali)

Se viene selezionato OFF, l'unità continua a ricevere automaticamente la stazione RDS locale.

Opzione: RDS Regionale

Impostazioni possibili: On (impostazione iniziale) / Off

Modifica della lingua di visualizzazione di PTY (tipo di programma)

Opzione: Lingua PTY

Impostazioni possibili: English (impostazione iniziale) / Spanish / French / Italian / German / Portuguese / Swedish / Finnish / Russian / Dutch / Norwegian / Danish

Impostazione della ricezione di PTY31 (trasmissione d'emergenza)

La ricezione di PTY31 (trasmissione d'emergenza) può essere impostata su ON/OFF.

Opzione: PTY31

Impostazioni possibili: On (impostazione iniziale) / Off

- Se si imposta PTY31 su "On", l'unità considererà prioritarie le trasmissioni d'emergenza e interromperà il programma che si sta ascoltando.
- L'unità visualizza "Alarm" sul display durante la ricezione di PTY31.

Impostazione della qualità dei toni del SINTONIZZATORE (FM) (Tuner Condition)

L'unità è in grado di impostare la qualità del tono preferita per la sorgente radio FM.

Opzione: Impostazione Tuner FM

Impostazioni possibili: Normal (impostazione iniziale) / HiFi / Stable

Normal:	Impostazione standard
HiFi:	Impostazione di alta qualità
Stable:	Controllo dei disturbi

- I disturbi possono essere maggiormente avvertibili quando viene impostato HiFi, a seconda dello stato della ricezione. In questo caso, si consiglia l'impostazione Normal.

Impostazioni AUX

Al punto 3, selezionare [AUX] nel menu Impostazioni della Sorgente. Fare riferimento a “Procedura per Impostazioni della Sorgente” (pagina 41).

Impostazione del modo AUX

La connessione con dispositivi di ingresso esterni è disponibile mediante il connettore iPod VIDEO. È necessario un cavo adattatore opzionale (da RCA standard a spinotto mini-jack da 3,5ø oppure da 3,5ø a spinotto mini-jack 3,5ø).

Si possono anche riprodurre video quando viene collegato un cavo di interfaccia AV opzionale (da presa AV mini a 4 poli a 3-RCA).

Opzione: AUX In

Impostazioni possibili: iPod Video (impostazione iniziale) / AUX

- iPod Video: Da impostare quando ci si collega a un iPod o iPhone.
AUX: Da impostare quando ci si collega a un dispositivo di ingresso esterno.

■ Presa AV mini a 4 poli utilizzabile

L'unità accetta il seguente tipo di spinotto mini AV a 4 poli:

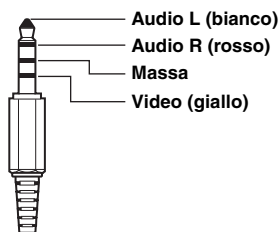

- Si prega di controllare con cura il tipo di spinotto prima di usarlo con questo prodotto. In base al cavo, potrebbero non essere trasmessi il suono e/o le immagini.

Impostazione del nome principale AUX (Setup AUX)

Questa impostazione è disponibile quando AUX In è impostato su “AUX”.

Opzione: Nome Principale

Impostazioni disponibili: AUX (impostazione iniziale) / DVD / GAME / EXT.DVD / DVD-CHG. / DVB-T / TV / USB-PLAYER / DAB

- Quando viene collegato un sintonizzatore DVB-T o un dispositivo USB-PLAYER (acquistabili separatamente), è possibile usarli per collegare un ulteriore dispositivo di ingresso esterno. L'impostazione del Nome Secondario consente di modificare la visualizzazione del nome della modalità di questo dispositivo.

Impostazione del nome secondario AUX

È possibile impostare il nome secondario soltanto quando il nome principale è impostato su “DVB-T” o “USB-PLAYER”.

Opzione: Nome Secondario

Impostazioni disponibili: OFF (impostazioni iniziale) / AUX-2 / DVD / GAME / EXT.DVD / DVD-CHG / DVB-T*¹ / TV / USB-PLAYER*² / DAB

- Al posto del nome modo AUX, verrà visualizzato il nome della sorgente scelta.

*¹ Se Nome Principale è impostato su DVB-T, DVB-T non viene visualizzata come opzione per Nome Secondario.

*² Se il nome principale è USB-PLAYER, USB-PLAYER non viene visualizzato come opzione per il nome secondario.

Impostazione per il funzionamento di Direct Touch

Se è stato impostato DVB-T come Nome Principale o Nome Secondario, questa impostazione è disponibile.

Opzione: Direct Touch

Impostazioni possibili: On (impostazione iniziale) / Off

- On: Il funzionamento dello schermo Direct Touch è disponibile nella schermata DVB-T.
Off: Il funzionamento dello schermo Direct Touch non è disponibile nella schermata DVB-T.

Passaggio al sistema del segnale di ingresso visivo

Dopo aver impostato “On” in “Impostazione del modo AUX”, è possibile eseguire questa impostazione. È possibile modificare il tipo di ingresso video.

Opzione: Segnale Camera

Impostazioni possibili: Auto (impostazione iniziale) / NTSC / PAL

- Auto: Verrà selezionato automaticamente il tipo di segnale di ingresso video adatto tra NTSC e PAL.
NTSC/PAL: Selezione manuale del tipo di segnale di ingresso video.

Impostazione di Metodo connessione applicazioni

Al punto 3, selezionare [Metodo connessione applicazioni] nel menu Impostazioni della Sorgente. Fare riferimento a “Procedura per Impostazioni della Sorgente” (pagina 41).

Impostare ALPINE APP su USB quando è connesso un iPhone, oppure su BLUETOOTH quando è associato uno smartphone Android.

Opzione: Metodo connessione applicazioni

Impostazioni disponibili: None / USB (iPhone) (impostazione iniziale) / Bluetooth (Android)

- None: Nessuno smartphone connesso.
USB (iPhone): Quando alla porta USB dell'unità IVE-W585BT è collegato un iPhone, è possibile programmare i parametri di regolazione dell'audio dell'unità o comunicare tramite SNS.
Bluetooth (Android): Selezionare questa opzione quando uno smartphone Android è associato all'unità tramite la tecnologia BLUETOOTH. È quindi possibile programmare i parametri di regolazione dell'audio dell'unità o comunicare tramite SNS.

- Dopo avere eseguito l'impostazione descritta sopra portare la chiave di accensione in posizione di spegnimento (ACC OFF) e quindi nuovamente in posizione di accensione (ACC ON).
- Per un corretto funzionamento di questa funzione è necessario che sullo smartphone vengano installate applicazioni specifiche prima della connessione. Per informazioni dettagliate rivolgersi al rivenditore Alpine o consultare il sito web di Alpine.
- Solo gli iPhone e determinati smartphone Android supportano questa funzione.

Impostazione RSE

Al punto 3, selezionare [RSE] nel menu Impostazioni della Sorgente. Fare riferimento a “Procedura per Impostazioni della Sorgente” (pagina 41).

Impostazione del sistema di intrattenimento per sedili posteriori

I contenuti video possono essere visualizzati sul monitor posteriore.

Opzione: RSE

Impostazioni possibili: Off (impostazione iniziale) / On

Impostazioni BLUETOOTH

Su questa unità la funzione BLUETOOTH è sempre disponibile. Quindi è possibile cercare un dispositivo BLUETOOTH da associare in qualsiasi momento.

Procedura per Impostazioni BLUETOOTH

Per poter accedere alla schermata delle impostazioni, il freno di stazionamento deve essere innestato. Se si tenta di accedere a questa schermata durante la guida, appare l'avvertimento Non è possibile utilizzare durante la guida.

I seguenti punti da 1 a 5 descrivono una procedura comune per tutte le "opzioni" di Impostazioni BLUETOOTH. Leggere le relative sezioni per conoscere i dettagli.

1 Toccare l'icona [Setup] nella barra superiore.

Viene visualizzata la schermata principale Setup.

2 Toccare (BLUETOOTH).

Viene visualizzata la schermata di Impostazioni BLUETOOTH.

3 Selezionare la voce desiderata.



Opzioni: Info Bluetooth / Impostazioni periferiche Bluetooth / Cambio Password / Speaker Abilitati / Volume Ricevute / Volume Trasmesse / Volume Chiamate / Cancella storico chiamate / Ordine Rubrica

4 Toccare [◀] o [▶] ecc., per cambiarne l'impostazione.

• Quando appare la finestra di impostazione, toccare [X] per chiuderla al termine delle impostazioni.

5 Per tornare alla schermata precedente, toccare .

• Subito dopo aver modificato Impostazioni BLUETOOTH (mentre il sistema sta scrivendo automaticamente i dati), non portare la chiave di accensione in posizione OFF. In caso contrario, potrebbe non essere possibile modificare le impostazioni.

Visualizzazione di informazioni sul BLUETOOTH

Al punto 3, selezionare [Info Bluetooth] nel menu Impostazioni BLUETOOTH.

Fare riferimento a "Procedura per Impostazioni BLUETOOTH" (pagina 45).

È possibile visualizzare il nome del dispositivo BLUETOOTH e il suo indirizzo.

Opzione: Info Bluetooth

Registrazione del dispositivo BLUETOOTH

Al punto 3, selezionare [Impostazioni periferiche Bluetooth] nel menu Impostazioni BLUETOOTH.

Fare riferimento a "Procedura per Impostazioni BLUETOOTH" (pagina 45).

Il dispositivo BLUETOOTH viene utilizzato durante la ricerca e il collegamento di un dispositivo compatibile con BLUETOOTH collegabile all'unità oppure durante la registrazione di un nuovo dispositivo compatibile con BLUETOOTH.

1 Toccare [Impostazioni periferiche Bluetooth].

2 Toccare [Search] accanto a "No Device".

3 Toccare [Audio], [Hands-free] o [Both] del dispositivo che si desidera connettere.

Audio: Imposta per l'uso come dispositivo audio

Hands-free: Imposta per l'uso come dispositivo vivavoce.

Both: Imposta per l'uso come dispositivo audio e vivavoce.

• È possibile registrare fino a 3 telefoni cellulari compatibili con BLUETOOTH.

4 Al completamento della registrazione del dispositivo, appare un messaggio e il dispositivo torna al modo normale.

• Il processo di registrazione BLUETOOTH varia in base alla versione del dispositivo e a SSP (Simple Secure Pairing - Collegamento Semplice Sicuro). Se sul dispositivo appare un codice di accesso a 4 o 6 caratteri, immetterlo utilizzando il dispositivo BLUETOOTH compatibile.

Se sul dispositivo appare un codice di accesso a 6 caratteri, verificare che lo stesso codice sia visualizzato sul dispositivo BLUETOOTH compatibile e toccare "Yes".

• Se sono stati registrati tutti i 3 dispositivi, non sarà possibile registrare il 4° dispositivo. Per registrare un altro dispositivo, è necessario cancellare prima uno dei dispositivi dalla posizione da 1 a 3.

Impostazione del dispositivo BLUETOOTH

Selezionare uno dei 3 dispositivi compatibili con BLUETOOTH collegati, registrati in precedenza.

1 Toccare [Impostazioni periferiche Bluetooth].

2 Toccare [Audio] o [Hands-free] del dispositivo in elenco che si desidera collegare.

Eliminazione di un dispositivo BLUETOOTH dall'elenco

È possibile eliminare le informazioni su un dispositivo compatibile con BLUETOOTH collegato in precedenza.

1 Toccare [Impostazioni periferiche Bluetooth].

2 Toccare [Delete] del dispositivo compatibile BLUETOOTH che si desidera eliminare dall'elenco dei dispositivi collegati.

3 Toccare [OK].

• Toccare [Cancella] per annullare l'impostazione.

Impostazione del codice di accesso

Al punto 3, selezionare [**Cambio Password**] nel menu Impostazioni BLUETOOTH.

Fare riferimento a “Procedura per Impostazioni BLUETOOTH” (pagina 45).

È possibile impostare il codice per collegarsi con un dispositivo compatibile BLUETOOTH.

Opzione: Cambio Password

1 Toccare [**Cambio Password**].

Viene visualizzata una schermata di immissione dei numeri.

2 Immettere un codice di 4 cifre, quindi toccare [**Enter**].

- Il numero iniziale è 0000.
- Per dettagli su come usare il tastierino numerico, fare riferimento a “Operazioni di immissione dei numeri” (pagina 24).

Selezione dell’altoparlante di uscita

Al punto 3, selezionare [**Speaker telefono**] nel menu Impostazioni BLUETOOTH.

Fare riferimento a “Procedura per Impostazioni BLUETOOTH” (pagina 45).

È possibile selezionare l’altoparlante collegato nell’auto per emettere il segnale audio del telefono.

Opzione: Speaker telefono

Impostazioni disponibili: ALL (impostazione iniziale) / FRONT L / FRONT R / FRONT LR

- ALL: L’audio verrà emesso da tutti gli altoparlanti dell’auto.
- FRONT L: L’audio verrà emesso soltanto dall’altoparlante anteriore sinistro.
- FRONT R: L’audio verrà emesso soltanto dall’altoparlante anteriore destro.
- FRONT LR: L’audio verrà emesso dagli altoparlanti anteriori sinistro e destro.

- Non è possibile regolare l’impostazione durante una telefonata. Regolare l’impostazione prima di effettuare una chiamata.

Regolazione del Volume Chiamate

Al punto 3, selezionare [**Volume Chiamate**] nel menu Impostazioni BLUETOOTH.

Fare riferimento a “Procedura per Impostazioni BLUETOOTH” (pagina 45).

È possibile regolare il volume di ricezione, durante la chiamata.

Opzione: Volume Chiamate

Impostazioni possibili: da 1 a 11 (impostazione iniziale: 5)

Regolazione del Volume Trasmesse

Al punto 3, selezionare [**Volume Trasmesse**] nel menu Impostazioni BLUETOOTH.

Fare riferimento a “Procedura per Impostazioni BLUETOOTH” (pagina 45).

È possibile regolare il volume di trasmissione, durante la chiamata.

Opzione: Volume Trasmesse

Impostazioni possibili: da 1 a 11 (impostazioni iniziale: 5)

Regolazione del Volume Ricevute

Al punto 3, selezionare [**Volume Ricevute**] nel menu Impostazioni BLUETOOTH.

Fare riferimento a “Procedura per Impostazioni BLUETOOTH” (pagina 45).

È possibile regolare il volume della chiamata ricevuta.

Opzione: Volume Ricevute

Impostazioni possibili: da 1 a 11 (impostazioni iniziale: 5)

Cancellazione di tutti i registri

Al punto 3, selezionare [**Cancello storico chiamate**] nel menu Impostazioni BLUETOOTH.

Fare riferimento a “Procedura per Impostazioni BLUETOOTH” (pagina 45).

Vengono cancellati tutti i registri delle chiamate effettuate, ricevute e senza risposta.

Opzione: Cancella storico chiamate

- 1 Toccare [**Cancello storico chiamate**].**
Viene visualizzata la schermata di conferma.
 - *Se non è presente alcun registro, l'opzione non è disponibile.*
- 2 Toccare [**OK**].**
Tutti i registri vengono cancellati.

Modifica dell'ordinamento della rubrica

Al punto 3, selezionare [**Ordine Rubrica**] nel menu Impostazioni BLUETOOTH. Fare riferimento a “Procedura per Impostazioni BLUETOOTH” (pagina 45).

La rubrica è ordinata alfabeticamente in base all'iniziale del nome.

È possibile ordinare l'elenco della rubrica in base all'iniziale di First Name o Last Name.

Opzione: Ordine Rubrica

Impostazioni disponibili: First Name (impostazione iniziale) / Last Name

- *Per applicare l'impostazione è necessario ricaricare la rubrica del telefono. Per informazioni su come caricare la rubrica del telefono, vedere “Funzione di rubrica” (pagina 54).*

Impostazioni Camera

Procedura per le Impostazioni Camera

Se vi è una Camera opzionale collegata, sul monitor viene visualizzato il suo video. Impostare questa voce quando è collegata una telecamera.

Per poter accedere alla schermata delle impostazioni, il freno di stazionamento deve essere innestato. Se si tenta di accedere a questa schermata durante la guida, appare l'avvertimento Non è possibile utilizzare durante la guida.

I seguenti punti da 1 a 5 descrivono una procedura comune a tutte le “opzioni” delle Impostazioni Camera. Leggere le relative sezioni per conoscere i dettagli.

- 1 Toccare l'icona [**Setup**] nella barra superiore.**
Viene visualizzata la schermata principale Setup.
- 2 Toccare [ (**CAMERA**)].**
Viene visualizzata la schermata delle Impostazioni Camera.
- 3 Selezionare la voce desiderata.**



Opzioni: Camera / Interruzione Camera (Modalità powerOFF)

- 4 Toccare [<] o [>] ecc., per cambiarne l'impostazione.**
 - *Quando appare la finestra di impostazione, toccare [X] per chiuderla al termine delle impostazioni.*
- 5 Per tornare alla schermata precedente, toccare [].**
 - *Subito dopo aver modificato le Impostazioni Camera (mentre il sistema sta scrivendo automaticamente i dati), non portare la chiave di accensione in posizione OFF. In caso contrario, potrebbe non essere possibile modificare le impostazioni.*

Impostazioni di AUX Camera

Al punto 3, selezionare **[Camera]** nel menu Impostazioni Camera. Fare riferimento a "Procedura per le Impostazioni Camera" (pagina 47).

Impostazione dell'ingresso Camera

Opzioni: Selezione Camera / Segnale Camera* / Regolazioni Guide Line*

Impostazioni possibili: Off (impostazione iniziale) / Rear

* Se "Selezione Camera" è impostato su "Off", l'opzione non è disponibile.

Impostazione dell'ingresso del segnale della Camera ausiliaria (AUX)

Quando è collegata la Camera AUX, è possibile scegliere il tipo di segnale di ingresso video.

Opzioni: Segnale Camera

Impostazioni possibili: AUTO (impostazione iniziale) / NTSC / PAL

NTSC/PAL: Selezione manuale del tipo di segnale di ingresso video.

AUTO: Il tipo di segnale di ingresso video adatto verrà selezionato automaticamente tra NTSC e PAL.

Regolazione della guida Camera posteriore

Se si seleziona "Rear" è possibile regolare la posizione delle guide della telecamera.

Opzione: Regolazioni Guide Line

1 Toccare **[Regolazioni Guide Line]**.

Verrà visualizzata la schermata di regolazione della riga di guida della telecamera.

2 Toccare la guida che si desidera regolare.

La riga di guida può essere selezionata anche toccando **[▲]** **[▼]**.

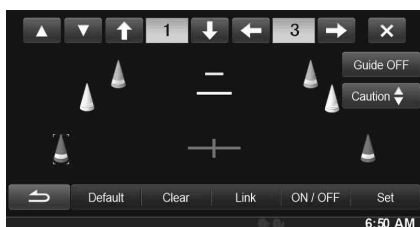

3 Toccare **[↑]**, **[↓]**, **[←]** o **[→]** per regolare la posizione della guida.

• Il tocco di **[Clear]** annulla le regolazioni e torna all'impostazione precedente alla modifica della linea di guida.

4 Al termine della regolazione, toccare **[Set]**.

Regolazione simultanea delle guide

Toccare **[Link].**

Le 3 linee di guida verticali della guida attualmente selezionata vengono collegate fra loro, permettendone una regolazione simultanea.

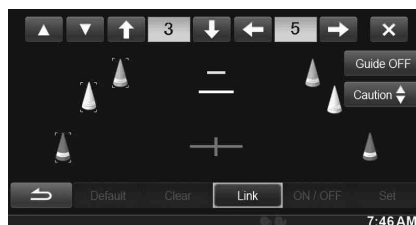

ON/OFF delle guide

Disattivazione della guida selezionata.

1 Toccare **[ON/OFF]**.

La guida attualmente selezionata viene disattivata.

2 Per riattivarla, toccare nuovamente **[ON/OFF]**.

• Le guide disattivate sono comunque regolabili.

Ripristino delle guide ai valori predefiniti.

1 Toccare **[Default]**.

Apparirà una finestra di messaggio.

2 Toccare **[OK]**.

I valori modificati torneranno a quelli predefiniti.

Impostazione ON/OFF della guida display

1 Toccare **[Guide OFF]** sulla schermata della telecamera posteriore.

La guida scompare e l'interruttore **[Guide OFF]** commuta su **[Guide ON]**.

2 Toccare **[Guide ON]** per attivare la guida.

Regolazione della posizione del display di avvertimento

Toccare **[Caution ▲].**

• A ciascun tocco, la posizione dell'avvertimento si sposta sulla parte superiore o inferiore della schermata.

Impostazione di Interruzione Camera (Modalità powerOFF)

Al punto 3, selezionare **[Interruzione Camera]** nel menu delle Impostazioni Camera.

Fare riferimento a "Procedura per le Impostazioni Camera" (pagina 47). È possibile impostare la visualizzazione dell'immagine della telecamera posteriore quando si porta la leva del cambio in posizione di retromarcia con l'unità spenta.

Opzione: Interruzione Camera (Modalità powerOFF)

Impostazioni possibili: On / Off (impostazione iniziale)

On: Viene visualizzata l'immagine della telecamera posteriore

Off: Non viene visualizzata l'immagine della telecamera posteriore

Informazioni sulla guida della telecamera posteriore

Per visualizzare la guida, impostare "Impostazione ON/OFF della guida display" (pagina 48) su On. Inoltre, per regolare la guida fare riferimento a "Regolazione della guida Camera posteriore" (pagina 48). È anche possibile spegnere la guida nella schermata di display della telecamera posteriore.

■ Significato del segnale di indicazione

Quando l'automobile procede in retromarcia, il monitor passa all'immagine della telecamera vista posteriore. Vengono visualizzate delle guide che forniscono un riferimento sulla larghezza del veicolo e sulla distanza dai paraurti posteriori.

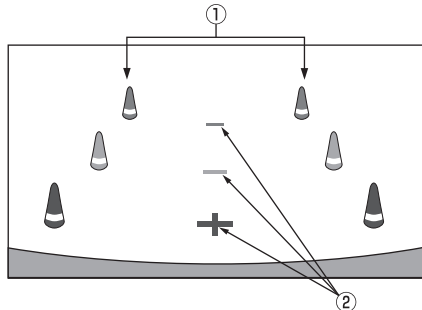

① Segnali estensivi della larghezza dell'automobile (rosso, giallo e verde in base alla distanza)

Se calibrati correttamente, i segnali indicano la larghezza dell'automobile. Ciò è utile a guidare la traiettoria dell'auto in retromarcia in una linea retta.

I segnali rappresentano la distanza dalla parte posteriore dell'automobile (dall'estremità posteriore dei paraurti).

- Gli spostamenti dei segnali non sono sincronizzati con lo sterzo.
- Impostare i segnali in modo che corrispondano alla larghezza dell'automobile.

② Segnali di riferimento della distanza

I segnali rappresentano la distanza dalla parte posteriore dell'automobile (dall'estremità posteriore dei paraurti).

- Gli spostamenti dei segnali non sono sincronizzati con lo sterzo.
- Si consiglia di misurare la distanza effettiva dai segnali con l'automobile parcheggiata su una superficie piana.
- A seconda delle condizioni dell'automobile o del manto stradale, l'intervallo visivo potrebbe variare.
- La telecamera ha un intervallo visivo limitato. Gli oggetti situati agli estremi angoli della telecamera (per esempio sotto il paraurti o a estremità opposte del paraurti) potrebbero non rientrare nel suo campo visivo.
- La telecamera posteriore potrebbe avere una tonalità diversa da quella degli oggetti reali circostanti.
- A seconda dell'automobile, l'orientamento della guida potrebbe deviare verso destra o verso sinistra. Non si tratta di un problema di funzionamento.

■ Segnale di riferimento della distanza

I riferimenti della distanza rappresentano la distanza tra il livello del suolo e il paraurti posteriore. È difficile fare una stima accurata della distanza dagli oggetti al di sopra del livello del suolo.

Nel seguente esempio la distanza di A è 0,5 m e la distanza di B è 1 m.

<Schermata>

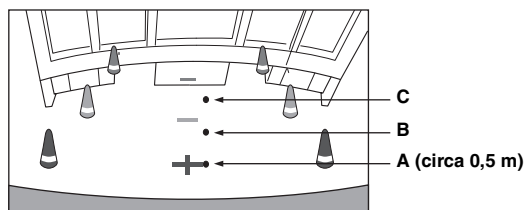

<Posizioni di A, B e C>

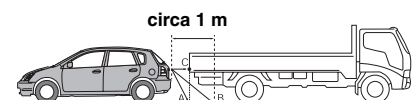

Nella schermata, in base ai segnali di riferimento della distanza, il camion sembra essere parcheggiato a circa 1 m di distanza (in posizione B). Pur tuttavia, nei fatti, se si procedesse in retromarcia alla posizione A, si andrebbe a urtare contro il camion.

Nella schermata, le posizioni A, B e C sembrano essere posizionate in ordine di distanza. Pur tuttavia, nei fatti, le posizioni A e C sono alla medesima distanza, mentre B è più lontano di A e C.

- Il segnale estensivo della larghezza dell'automobile rappresenta la distanza dal manto stradale. La distanza da un oggetto situato sulla strada non è rappresentata accuratamente dai segnali di riferimento.

Errore tra la schermata e l'effettivo manto stradale

Nelle seguenti condizioni, si producono degli errori tra i segnali di riferimento della schermata e l'effettivo manto stradale. (Le illustrazioni rappresentano un caso in cui la telecamera è installata in posizione standard.)

■ Quando dietro l'automobile c'è una ripida pendenza in salita (esempio)

<Schermata>

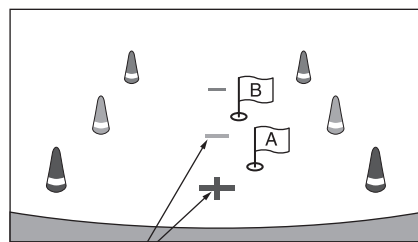

Segnali di riferimento della distanza

<Situazione del veicolo>

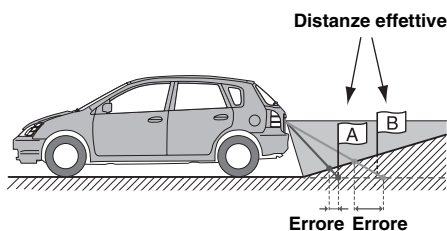

Il segnale di riferimento della distanza rappresenta la distanza da un manto stradale piano. Pertanto, in caso di ripida pendenza in salita dietro l'automobile, i riferimenti della distanza sono visualizzati più vicini al paraurti posteriore rispetto a quanto lo siano effettivamente. Per esempio, se c'è un ostacolo sulla pendenza in salita, esso potrebbe apparire più distante di quanto non lo sia effettivamente.

Inoltre, potrebbe verificarsi un errore tra i riferimenti e il percorso effettivo dell'automobile sul manto stradale.

■ Quando dietro l'automobile c'è una ripida pendenza verso in discesa (esempio)

<Schermata>

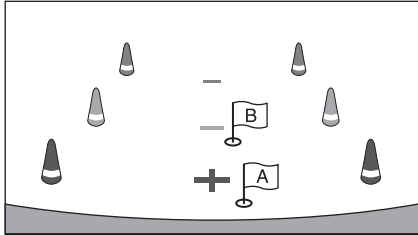

<Situazione del veicolo>

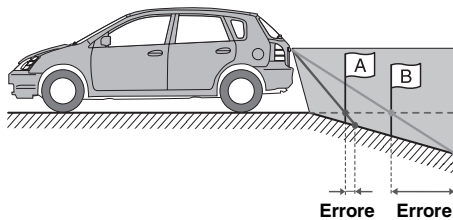

In caso di ripida pendenza in discesa dietro l'automobile, i riferimenti della distanza sono visualizzati più lontani dal paraurti posteriore rispetto a quanto non lo siano effettivamente.

Se c'è un ostacolo sulla pendenza in discesa, apparirà più vicino di quanto non lo sia effettivamente.

Inoltre, potrebbe verificarsi un errore tra i riferimenti e il percorso effettivo dell'automobile sul manto stradale.

Funzionamento del BLUETOOTH

Impostazione prima dell'utilizzo

Informazioni sul BLUETOOTH

BLUETOOTH è una tecnologia wireless che consente la comunicazione tra un dispositivo mobile e un personal computer posti a breve distanza. Ciò consente le chiamate a vivavoce o la trasmissione di dati tra dispositivi compatibili con BLUETOOTH. La trasmissione BLUETOOTH è disponibile nella gamma 2,4 GHz senza licenza se la distanza tra i dispositivi è inferiore a 10 metri. Per ulteriori informazioni, consultare il sito web di BLUETOOTH (<http://www.bluetooth.com/>).

- A seconda della versione del BLUETOOTH, un dispositivo compatibile con BLUETOOTH potrebbe non essere in grado di comunicare con l'unità.
- Non è garantito il corretto funzionamento di questa unità con tutti i dispositivi compatibili con BLUETOOTH. Per la gestione dei dispositivi compatibili con BLUETOOTH, consultare il proprio rivenditore ALPINE o il sito Web ALPINE.
- A seconda dell'ambiente, la connessione wireless BLUETOOTH potrebbe essere instabile.
- Quando si fa una chiamata o si eseguono operazioni di impostazione, accertarsi di fermare l'auto in un posto sicuro.
- Il funzionamento può variare a seconda del o dei dispositivi compatibili con BLUETOOTH collegati. Inoltre, consultare il Manuale d'uso del o dei dispositivi collegati.

Informazioni sul telefono vivavoce

Quando si utilizza un telefono cellulare compatibile con HFP (Hands-Free Profile) è possibile effettuare chiamate in vivavoce.

- Evitare di eseguire una chiamata vivavoce mentre ci si trova nel traffico o in strade ventose e strette.
- Chiudere i finestrini durante la chiamata per ridurre il rumore di sottofondo.
- Se gli interlocutori stanno utilizzando dei dispositivi vivavoce oppure se la chiamata viene effettuata in un luogo rumoroso, è normale riscontrare delle difficoltà nel sentire la voce dell'altra persona.
- A seconda delle condizioni della linea telefonica o dell'utilizzo di alcuni dispositivi mobili, la voce potrebbe sembrare innaturale.
- A seconda delle condizioni della linea telefonica o dell'utilizzo di alcuni dispositivi mobili, la voce potrebbe sembrare innaturale.
- Quando si utilizza un microfono, parlare quanto più direttamente possibile nel microfono al fine di ottenere la qualità audio migliore.
- Alcune funzioni dei telefoni cellulari dipendono dalle funzionalità e dalle impostazioni della rete del fornitore di servizi. Inoltre, alcune funzioni potrebbero non essere attivate dal proprio fornitore di servizi e/o le impostazioni di rete del fornitore potrebbero limitarne la funzionalità. Contattare sempre il proprio fornitore di servizi per ulteriori informazioni sulla disponibilità e funzionalità delle funzioni.

Tutte le funzioni, le funzionalità, le caratteristiche tecniche del prodotto, nonché le informazioni contenute nel Manuale d'uso si basano sulle informazioni disponibili più recenti e ritenute accurate al momento della stampa.

Alpine si riserva il diritto di modificare qualsiasi informazione o caratteristica tecnica senza preavviso né obbligo.

Prima di usare BLUETOOTH

Prima di utilizzare la funzione telefono/audio vivavoce, occorre effettuare le seguenti impostazioni.

Registrare un dispositivo BLUETOOTH sull'unità (vedere pagina 45).

- È possibile cercare l'unità utilizzando un dispositivo compatibile con BLUETOOTH e quindi collegare tale dispositivo BLUETOOTH all'unità stessa. Il nome assegnato questa unità è "IVE-W585BT" e il codice di accesso iniziale è "0000". Inoltre, consultare il Manuale d'uso del o dei dispositivi collegati.

Controllo vivavoce del telefono

■ Esempio di visualizzazione della schermata Telefono



- ① Nome del dispositivo BLUETOOTH
- ② Visualizzazione dei preferiti: icona di scelta rapida
Visualizzazione di chiamate effettuate, ricevute, senza risposta: icone dei registri

Collegamento di un dispositivo BLUETOOTH

La registrazione di un dispositivo BLUETOOTH nell'unità IVE-W585BT abilita il collegamento automatico.

Se il collegamento non avviene automaticamente, eseguire nuovamente la procedura di collegamento.

1 Premere il tasto (Telefono).

Viene visualizzata la schermata del menu del telefono.

2 Toccare [Connect].

Il collegamento BLUETOOTH si avvia.

Disconnessione del collegamento BLUETOOTH

Toccare [Disconnect].

Il collegamento BLUETOOTH viene disconnesso.



Modifica del collegamento del dispositivo BLUETOOTH

Se sul dispositivo sono registrati più dispositivi BLUETOOTH, è possibile modificare il collegamento tra i dispositivi registrati.

- 1 Premere il tasto  (Telefono).**
Viene visualizzata la schermata del menu del telefono.
- 2 Toccare [Change Device].**
Viene visualizzata la schermata Impostazioni periferiche Bluetooth.
- 3 Toccare [Audio] o [Hands-free] del dispositivo selezionato.**
Il collegamento viene trasferito al dispositivo selezionato.

Rispondere a una chiamata

Le chiamate in entrata vengono annunciate dal trillo di una suoneria di chiamata ricevuta e da un messaggio visualizzato (n. di telefono, ecc.).

- 1 Una chiamata in entrata fa partire la suoneria e un display di chiamata in entrata.**
 - 2 Toccare [] o premere il tasto  (Telefono).**
Inizia la conversazione telefonica.
- Durante una chiamata, l'audio della modalità corrente dell'unità viene silenziato. Dopo la chiamata, riprenderà la riproduzione.
 - Quando il numero del chiamante viene trasmesso al sistema, se è registrato nella rubrica del telefono, appare il nome corrispondente. Se il numero non è presente, viene visualizzato il numero.

Regolazione del volume della suoneria

Il volume della suoneria è regolabile dalla schermata di dialogo delle chiamate in entrata.

Toccare [] o [] per "Vol."

Riagganciare il telefono

Toccare [].



La conversazione telefonica termina.

Chiamata

Utilizzare la schermata di menu Phone per effettuare una telefonata.



Uso della funzione di chiamata rapida

È possibile effettuare chiamate rapide assegnando fino a 4 numeri di telefono alla funzione di chiamata rapida. Per informazioni su come assegnare i numeri di preselezione, fare riferimento a "Assegnazione come numero di preselezione (Short Cut Dialling)" (pagina 55).

- 1 Premere il tasto  (Telefono).**
Viene visualizzata la schermata del menu del telefono.
 - 2 Toccare [ Favorites].**
 - 3 Toccare [Dial1], [Dial2], [Dial3] o [Dial4].**
La telefonata viene inviata al numero memorizzato.
- Quando si tiene premuto [Dial1], [Dial2], [Dial3] o [Dial4] appare la schermata di modifica per le chiamate rapide. La sola operazione di modifica disponibile è l'eliminazione.
 - Se è stato registrato un nome, il nome viene visualizzato sul tasto di preselezione.

Chiamata a un numero presente nella cronologia delle chiamate

Per effettuare una chiamata è possibile utilizzare 3 tipi di registri. In ciascun registro vengono salvati fino a 20 numeri. Se questo limite viene superato, il numero di telefono più vecchio viene cancellato.

- 1 Premere il tasto  (Telefono).**
Viene visualizzata la schermata del menu del telefono.
- 2 Toccare [ Dialled], [ Received] o [ Missed].**
Vengono visualizzate le ultime quattro registrazioni.

Per effettuare una chiamata utilizzando una delle ultime quattro registrazioni



- 3 Toccare l'icona che si desidera chiamare.**
La chiamata viene avviata.

Per effettuare una chiamata utilizzando una delle registrazioni



- 3 Toccare [All].**
 - 4 Toccare il nome della registrazione.**
Viene visualizzata la schermata dei dettagli della cronologia delle chiamate.
 - 5 Toccare [].**
La telefonata viene avviata.
- Per eliminare le registrazioni selezionate, toccare [Delete].

Chiamata a un numero presente in rubrica

È possibile utilizzare la rubrica del telefono cellulare per effettuare una telefonata. Prima, è necessario trasferire la rubrica telefonica dal telefono cellulare al sistema. Per ulteriori informazioni su come trasferire la rubrica telefonica, fare riferimento a “Sincronizzazione della rubrica” (pagina 54).

- 1 Premere il tasto  (Telefono).**
Viene visualizzata la schermata del menu del telefono.
- 2 Toccare .**
- 3 Toccare il nome della persona o il numero di telefono dall'elenco della rubrica.**
- 4 Toccare .**
La telefonata viene avviata.

Immissione di un numero di telefono per effettuare una chiamata

- 1 Premere il tasto  (Telefono).**
Viene visualizzata la schermata del menu del telefono.
- 2 Toccare .**
Viene visualizzata la schermata di immissione dei numeri.
- 3 Immettere il numero di telefono che si desidera chiamare.**
 - Per immettere il simbolo “+” toccare “0” più volte.
 - È possibile immettere fino a 31 cifre.
- 4 Toccare .**
- 5 Toccare [Chiamata].**
La telefonata viene avviata.

Funzione di ripetizione della chiamata

È possibile ripetere la chiamata a una persona chiamata in precedenza.

- 1 Premere il tasto  (Telefono).**
Viene visualizzata la schermata del menu del telefono.
- 2 Toccare [Richiama].**
- 3 Toccare [Chiamata].**
La telefonata viene avviata.

Funzione di chiamata tramite comandi vocali

Quando è collegato un telefono con vivavoce compatibile con i comandi di chiamata vocali, è possibile effettuare una chiamata usando i comandi vocali.

- 1 Tenere premuto il  (Telefono) per almeno 3 secondi.**

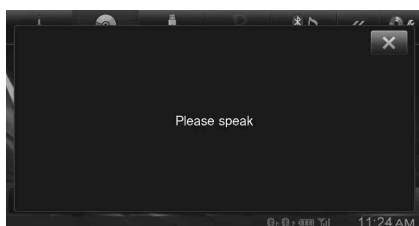

Viene visualizzata la schermata della modalità Comandi di chiamata vocali.

- 2 Pronunciare il numero di telefono* o il nome della persona* da chiamare in direzione del microfono.**
* Il numero e il nome sono basati sulle informazioni dei comandi di chiamata vocali memorizzate sul telefono cellulare.
- 3 Per uscire dalla modalità Comandi di chiamata vocali toccare [X].**

- È possibile eseguire questa operazione solo quando è collegato un telefono cellulare compatibile con i comandi di chiamata vocali.
- Le prestazioni della funzione Comandi di chiamata vocali dipendono dalla distanza di riconoscimento vocale del telefono cellulare e dalla posizione di installazione del microfono. Tenere ciò in considerazione quando si installa il microfono.
- Il funzionamento dei comandi di chiamata vocali dipende dalla disponibilità di tale funzione sul telefono cellulare. Per informazioni dettagliate consultare il manuale dell'operatore del telefono.
- A seconda del telefono cellulare in uso, è possibile che i comandi di chiamata vocali vengano annullati automaticamente.

Operazioni durante una conversazione

■ Esempio di display

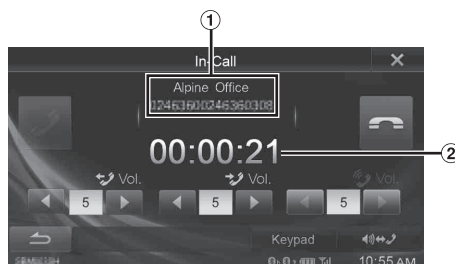

- ① Nome e numero di telefono
- ② Tempo di conversazione

Regolazione del volume della chiamata

È possibile regolare rispettivamente il volume trasmesso e il volume ricevuto.

Toccare [◀] o [▶] per “Vol.”

 : Volume Trasmesse

 : Volume Chiamate

È possibile regolare il volume su 11 livelli.

Toccare [◀] per abbassare il volume. Toccare [▶] per alzare il volume.

Modifica dell'emissione in uscita della voce

Per le chiamate, l'emissione in uscita della voce è commutabile fra gli altoparlanti dell'automobile e gli altoparlanti del telefono cellulare.

Toccare [] ↔ .

- A seconda del telefono cellulare, questa operazione potrebbe non essere possibile.

Funzione DTMF (Touch-Tone)

Trasmette un DTMF (Touch Tone) durante una chiamata.

1 Toccare [Keypad].

Viene visualizzata la schermata di immissione dei numeri.

2 Numero immesso.

- È possibile trasmettere un segnale Touch Tone durante una chiamata.

Funzione di rubrica

■ Esempio di visualizzazione della schermata della rubrica

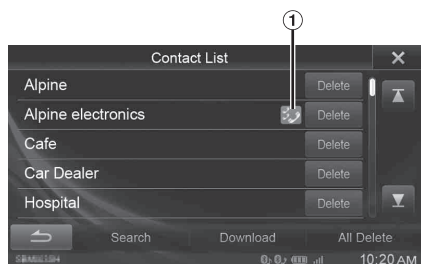

- ① Viene visualizzata un'icona che indica che diversi numeri di telefono sono registrati sotto una voce.

Sincronizzazione della rubrica

È possibile sincronizzare la rubrica del sistema con quella del telefono cellulare.

1 Premere il tasto (Telefono).

Viene visualizzata la schermata del menu del telefono.

2 Toccare [].

3 Toccare [Download].

4 Toccare [SYNC].

La sincronizzazione delle rubriche telefoniche si avvia.

- È possibile memorizzare fino a 1.000 numeri di telefono nella rubrica.
- Per ciascun contatto è possibile memorizzare fino a 3 numeri di telefono.

Aggiungere un numero in rubrica

1 Premere il tasto (Telefono).

Viene visualizzata la schermata del menu del telefono.

2 Toccare [].

3 Toccare [Download].

4 Toccare [Add].

In standby per il collegamento del telefono cellulare.

- Toccare [Cancella] per annullare la modalità di standby.

5 Il telefono cellulare effettua l'accesso all'unità e trasferisce la sua rubrica all'unità.

Ricerca nella rubrica

Se nella rubrica trasferita sono presenti 6 o più voci, per effettuare una chiamata è possibile utilizzare la funzione di ricerca in rubrica.

1 Premere il tasto (Telefono).

Viene visualizzata la schermata del menu del telefono.

2 Toccare [].

Viene visualizzata la schermata Rubrica.

3 Toccare [Search].

Viene visualizzata la schermata di immissione dal tastierino.

4 Immettere la prima lettera della voce da cercare.

Nell'angolo superiore destro della schermata viene visualizzato il numero di voci corrispondenti alla prima lettera immessa. Per restringere la ricerca immettere ulteriori lettere.

- Dopo avere immesso i caratteri, se il numero di voci corrispondenti è stato limitato a 5 o meno, viene visualizzato l'elenco di voci corrispondenti.

5 Toccare [OK].



Viene visualizzata la voce corrispondente nell'elenco della rubrica.

6 Toccare il nome della persona o il numero di telefono dall'elenco della rubrica.



7 Toccare [].

Cancellazione delle voci in rubrica

Cancellazione di una voce dalla rubrica

- 1 Premere il tasto  (Telefono).**
Viene visualizzata la schermata del menu del telefono.
- 2 Toccare [].**
Viene visualizzata la schermata della rubrica.
- 3 Toccare [Delete].**
Viene visualizzata la schermata di conferma.
Se sono stati memorizzati più numeri di telefono, vengono tutti eliminati.
- 4 Toccare [OK].**
Il numero selezionato viene cancellato.

Cancellazione di tutte le voci della rubrica

- 1 Premere il tasto  (Telefono).**
Viene visualizzata la schermata del menu del telefono.
- 2 Toccare [].**
Viene visualizzata la schermata della rubrica.
- 3 Toccare [All Delete].**
Viene visualizzata la schermata di conferma.
- 4 Toccare [OK].**
Tutte le voci della rubrica vengono cancellate.

Assegnazione come numero di preselezione (Short Cut Dialling)

Assegnazione dalla cronologia delle chiamate

- 1 Premere il tasto  (Telefono).**
Viene visualizzata la schermata del menu del telefono.
- 2 Toccare [Dialled], [Received] o [Missed].**
Vengono visualizzate le ultime quattro registrazioni.
- 3 Toccare [All].**
- 4 Toccare il nome della persona cui si desidera assegnare il numero di preselezione (short cut dialling).**
Viene visualizzata la schermata dei dettagli della cronologia delle chiamate.
- 5 Toccare [Preset].**
Viene visualizzata la schermata dei dettagli di preselezione (Short Cut).
- 6 Toccare [Save].**
Il numero di telefono viene assegnato al numero di preselezione selezionato (Short Cut Dialling).
 - Se Dial1, Dial2, Dial3 o Dial4 sono già stati assegnati, verranno sovrascritti.
 - Toccare [Delete] per cancellare un numero di preselezione (short cut) assegnato.

Assegnazione dalla rubrica

- 1 Premere il tasto  (Telefono).**
Viene visualizzata la schermata del menu del telefono.
- 2 Toccare [].**
Viene visualizzata la schermata della rubrica.
- 3 Toccare il numero di telefono cui si desidera assegnare il numero di preselezione (short cut dialling).**
Viene visualizzata la schermata dei dettagli della rubrica.
- 4 Toccare [Preset].**
Viene visualizzata la schermata dei dettagli di preselezione (Short Cut).
- 5 Toccare [Save].**
Il numero di telefono viene assegnato al numero di preselezione selezionato (Short Cut Dialling).
 - Se Dial1, Dial2, Dial3 o Dial4 sono già stati assegnati, verranno sovrascritti.
 - Toccare [Delete] per cancellare un numero di preselezione (short cut) assegnato.

Funzione chiamata in attesa

Se si riceve una telefonata mentre è in corso un'altra chiamata, sulla schermata viene visualizzato un avviso. Questa funzione è utilizzabile solo se il telefono cellulare collegato è dotato di una funzione di chiamata in attesa.

Ricezione di chiamate con chiamata in corso

Se si riceve una nuova telefonata mentre è in corso un'altra chiamata, viene visualizzata una schermata che consente di decidere come gestire le telefonate.

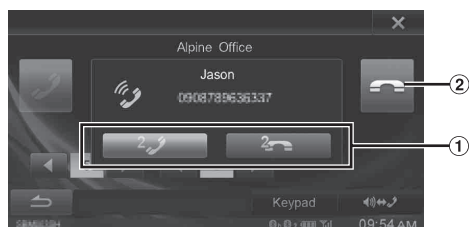

- ① Per rispondere alla nuova chiamata e mettere in attesa quella in corso, toccare [].
Se, invece, non si desidera rispondere alla nuova chiamata per continuare quella in corso, toccare [].
- ② Per terminare la chiamata in corso e rispondere a quella in arrivo, toccare [] o premere il tasto 3 Media Control.

Commutazione delle chiamate

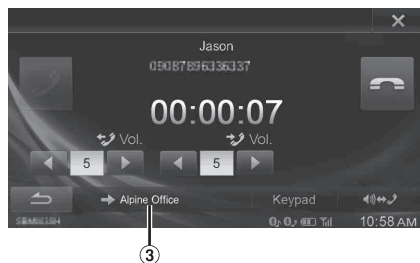

- ③ Toccare per commutare la chiamata.
- L'unità supporta solo la funzione di chiamata in attesa del cellulare. Su questa unità non è possibile utilizzare le funzioni di seconda chiamata e chiamata a tre vie del cellulare. Inoltre, anche la visualizzazione dello schermo potrebbe subire malfunzionamenti.

BLUETOOTH Audio

Se un telefono cellulare o un lettore portatile, ecc. compatibile con BLUETOOTH viene collegato in wireless, è possibile riprodurre una canzone (l'operazione è controllabile dell'unità).

Esempio di schermata principale di BLUETOOTH Audio



- ① Titolo del brano
- ② Nome artista
- ③ Nome album
- ④ Tempo di riproduzione
- ⑤ Nome del dispositivo BLUETOOTH

- I pulsanti a schermo visualizzati potrebbero essere differenti a seconda della versione AVRCP.
- Indicatore di stato/titolo brano/nome artista/nome album/tempo trascorso non sono visualizzati in AVRCP Ver. 1.0.
- Per la riproduzione dell'audio, è necessario un telefono cellulare o un lettore portatile conforme a A2DP (Advanced Audio Distribution Profile) o AVRCP (Audio/Video Remote Control Profile). Non tutte le funzioni sono disponibili con tutti i dispositivi.
- Durante una chiamata, il suono della sorgente audio BLUETOOTH viene silenziato.

Versioni compatibili di AVRCP: 1.0, 1.3, 1.4

- Le versioni disponibili potrebbero essere differenti a seconda della versione AVRCP.

Riproduzione

- 1 Toccare **[Bluetooth-Audio]** nella barra superiore.
- 2 Toccare **[K]** o **[M]** per selezionare la traccia (file) desiderata.

Per tornare all'inizio del file corrente:

Toccare **[K]**.

Riavvolgimento rapido del file corrente:

Tenere premuto **[K]**.

Avanzare all'inizio del file successivo:

Toccare **[M]**.

Avanzamento rapido del file corrente:

Tenere premuto **[M]**.

- I tasti **[◀◀]**, **[▶▶]** consentono di accedere alle stesse funzioni descritte sopra.

- 3 Per mettere in pausa la riproduzione, toccare **[▶/II]**.

Riproduzione ripetuta

Disponibile solo per AVRCP Ver. 1.3 e 1.4.

Toccare [↺] nel modo Riproduzione.

Il modo di ripetizione cambia ogni volta che il tasto viene toccato.

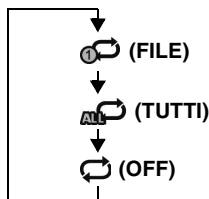

- Le operazioni possono essere differenti a seconda del dispositivo compatibile con **BLUETOOTH** collegato.

M.I.X. (riproduzione casuale)

Disponibile solo per AVRCP Ver. 1.3 e 1.4.

Toccare [⌘] nel modo Riproduzione.

La modalità M.I.X. commuta a ogni tocco di **[⌘]**.

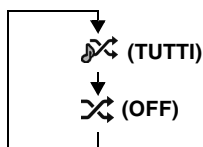

Funzione di ricerca

Disponibile soltanto per versione AVRCP 1.4.

L'elenco visualizzato è differente dal dispositivo **BLUETOOTH** collegato.

Durante la riproduzione toccare [Q (Ricerca)] nella barra inferiore.

Selezionare la traccia, ecc., che si desidera ascoltare dall'elenco visualizzato.

- Le operazioni possono essere differenti a seconda del dispositivo compatibile con **BLUETOOTH** collegato.

Dispositivi ausiliari (opzionale)

Utilizzo di dispositivi ausiliari (opzionale)

Per controllare i dispositivi collegati ai terminali AUX dell'unità IVE-W585BT, eseguire la procedura descritta di seguito.

- Impostare AUX In su "AUX". Fare riferimento a "Impostazione del modo AUX" (pagina 44).
- A seconda dell'unità collegata, i tasti a schermo potrebbero non funzionare o il loro funzionamento potrebbe essere differente.

AVVERTIMENTO

Per il conducente è pericoloso (e in diversi stati è anche illegale) guardare la TV/Video durante la guida della vettura. Il conducente potrebbe distrarsi e provocare un incidente.

Installare correttamente l'unità IVE-W585BT in modo che il conducente possa guardare la TV o filmati soltanto quando il veicolo è fermo e il freno di stazionamento è innestato.

Se l'unità IVE-W585BT non viene installata correttamente, il conducente potrà guardare programmi televisivi o filmati mentre è alla guida, distraendosi dal guardare davanti a sé con conseguenti rischi d'incidente. Il conducente o altre persone potrebbero essere gravemente ferite.

- Se si tenta di attivare il dispositivo ausiliario durante la guida, il display mostrerà l'avvertimento Immagine disabilitata per la tua sicurezza.

Toccare [AUX]*¹ o [AUX2]*² nella barra superiore.

Viene visualizzata la schermata della modalità AUX.

*¹ Viene visualizzato il nome assegnato alla modalità in "Impostazione del nome principale AUX (Setup AUX)" (pagina 44) e "Impostazione del nome secondario AUX" (pagina 44).

*² Quando "Impostazione del nome secondario AUX" (pagina 44) è impostato su "Off", questa opzione non è disponibile.

Display della schermata dell'operazione AUX durante la riproduzione di File Video

Toccare la schermata.

Viene visualizzata la schermata dell'operazione AUX.

■ Esempio per il modo display AUX, AUX2, DVD, Game



- Per 5 secondi dopo l'esecuzione di un'operazione, nel modo AUX la schermata di funzionamento passa a quella di visualizzazione. Per nascondere la schermata di funzionamento AUX, toccare l'area display video.

Per visualizzare di nuovo la schermata di funzionamento, toccare il display.

- L'impostazione del nome AUX per i modi EXT.DVD, DVD-CHG, DVB-T, USB-PLAYER, DAB e TV consente di visualizzare i singoli interruttori di funzionamento e abilitare il funzionamento. Fare riferimento a "Impostazione del nome principale AUX (Setup AUX)" (pagina 44) e "Impostazione del nome secondario AUX" (pagina 44).

Utilizzo di un Lettore DVD esterno

Per comandare un lettore DVD esterno (opzionale), eseguire la procedura "Impostazione del nome principale AUX (Setup AUX)" (pagina 44) o "Impostazione del nome secondario AUX" (pagina 44) impostando "EXT.DVD".

Passare al modo DVD esterno

Toccare **[EXT.DVD]** nella barra superiore.

Sul display viene visualizzata la schermata del modo EXT. DVD.

Informazioni sulla schermata di funzionamento del DVD

Quando viene visualizzata la schermata di riproduzione del lettore DVD esterno, è possibile toccare la schermata per visualizzare la schermata di funzionamento. Per informazioni sul funzionamento, fare riferimento al Manuale d'uso del lettore DVD collegato.

Esempio di visualizzazione di un lettore DVD esterno

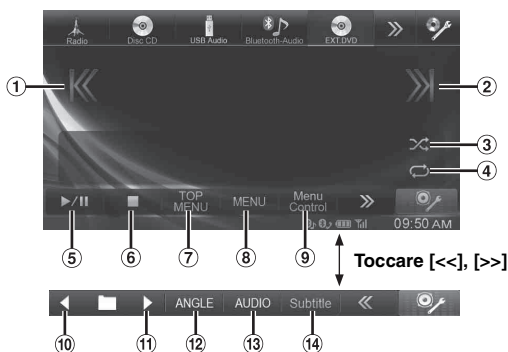

- ① [K]*
Toccare l'interruttore per tornare all'inizio del capitolo/traccia/file corrente. Toccare l'interruttore un'altra volta per trovare l'inizio del capitolo/traccia/file precedente. Tenere premuto per tornare indietro rapidamente.
- ② [J]*
Toccare l'interruttore per avanzare all'inizio del capitolo/traccia/file successivo. Tenere premuto per avanzare rapidamente.
- ③ [X]
Avvia/interrompe la riproduzione M.I.X.
- ④ [R]
Avvia/interrompe la riproduzione ripetuta.
- ⑤ [▶/||]
Consente di passare da riproduzione a pausa e viceversa.
- ⑥ [■]
Il tocco durante la riproduzione attiva un pre-stop. Un nuovo tocco interrompe la riproduzione.
- ⑦ [TOP MENU]
Viene visualizzata la schermata Top Menu.
- ⑧ [MENU]
Viene visualizzata la schermata Menu.
- ⑨ [Menu Control]
Viene visualizzato il modo di funzionamento dei menu.
- ⑩ [◀]
Passa al programma, playlist o cartella successiva.
- ⑪ [▶]
Passa al programma, playlist o cartella precedente.

- ⑫ [ANGLE]
Commuta l'angolo.
- ⑬ [AUDIO]
Commuta l'audio.
- ⑭ [Subtitle]
Commuta i sottotitoli.

* I tasti ◀◀, ▶▶ consentono di accedere alle stesse funzioni descritte sopra.

Esempio di visualizzazione della schermata del menu

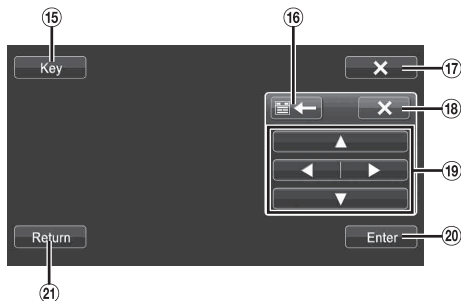

- ⑮ [Key]
Viene visualizzato il modo di funzionamento dei menu.
- ⑯ [◀], [▶]
Sposta la posizione del pannello tasti.
- ⑰ [X]
Chiude il modo di funzionamento dei menu.
- ⑱ [X]
Chiude il pannello tasti.
- ⑲ [▲], [◀], [▼], [▶]
Muove il cursore del menu.
- ⑳ [Enter]
Stabilisce la voce selezionata.
- ㉑ [Return]
Consente di ritornare alla voce/schermata precedente.

Utilizzo di un caricatore DVD esterno

Per comandare un caricatore DVD esterno (opzionale), eseguire la procedura "Impostazione del nome principale AUX (Setup AUX)" (pagina 44) o "Impostazione del nome secondario AUX" (pagina 44) impostando "DVD-CHG".

Passare al modo caricatore DVD esterno

Toccare **[DVD-CHG.]** nella barra superiore.

Sul display appare la schermata della modalità DVD-CHG.

Informazioni sulla schermata di funzionamento del caricatore DVD

Quando viene visualizzata la schermata di riproduzione del caricatore DVD esterno, è possibile toccare la schermata per visualizzare la schermata di funzionamento. Per informazioni sul funzionamento, fare riferimento al Manuale d'uso del caricatore DVD collegato.

- *La schermata dei comandi di funzionamento e quella del menu DVD-CHG. sono uguali a quelle del lettore DVD esterno. Fare riferimento a "Utilizzo di un Lettore DVD esterno".*

Esempio di visualizzazione di un caricatore DVD esterno

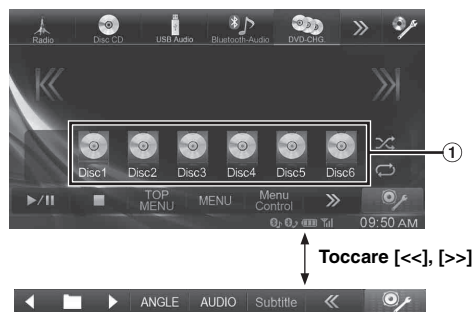

- ① [Disc1]-[Disc6]
Consente di selezionare un disco.

Utilizzo del Ricevitore TV Digitale Mobile (DVB-T)

Per comandare il ricevitore TV digitale terrestre (DVB-T) (opzionale), eseguire la procedura "Impostazione del nome principale AUX (Setup AUX)" (pagina 44) o "Impostazione del nome secondario AUX" (pagina 44) impostando "DVB-T".

Cambio del modo del Ricevitore TV Digitale Mobile (DVB-T)

Toccare **[DVB-T]** nella barra superiore.

Il display mostra la schermata del modo DVB-T.

Informazioni sulla schermata di funzionamento del DVB-T

Quando si tocca lo schermo in modo DVB-T, viene visualizzata la schermata di funzionamento. Per informazioni sul funzionamento, fare riferimento al Manuale d'uso del ricevitore TV digitale terrestre (DVB-T) collegato.

Esempio di visualizzazione della schermata del menu



- ① [**◀**]*
Consente di passare a Numero di canale / Numero di canale preferito giù.
- ② [**▶**]*
Consente di passare a Numero di canale / Numero di canale preferito su.
- ③ [TUNE] (canale o FAV)
Consente di commutare tra modo Canale e modo Canale Preferito.
- ④ [EPG]
Viene visualizzata la guida elettronica programmi (EPG).
- ⑤ [MENU]
Viene visualizzata la schermata Menu.
- ⑥ [Menu Control]
Viene visualizzato il modo di funzionamento dei menu.
- ⑦ [A/V]
Consente di commutare la sorgente.
- ⑧ [SCAN]
Toccare l'interruttore per avviare la procedura di scansione.

* I tasti **◀◀**, **▶▶** consentono di accedere alle stesse funzioni descritte sopra.

- Se in "Impostazione per il funzionamento di Direct Touch" (pagina 44) si è impostata l'opzione "On", sono disponibili i comandi diretti a sfioramento. Gli interruttori di azionamento del tocco sono visualizzati immediatamente a schermo per il funzionamento. Per visualizzare la schermata dei comandi, toccare [Control].

Utilizzo di una TV

Per comandare un ricevitore TV (TV) (opzionale), eseguire la procedura "Impostazione del nome principale AUX (Setup AUX)" (pagina 44) o "Impostazione del nome secondario AUX" (pagina 44) impostando "TV".

Passare al modo TV

Toccare [TV] nella barra superiore.

Il display mostra la schermata del modo TV.

Informazioni sulla schermata di funzionamento della TV

Quando viene visualizzata la schermata di riproduzione della TV, è possibile toccare la schermata per visualizzare la schermata di funzionamento. Per informazioni sul funzionamento, fare riferimento al Manuale d'uso del TV collegato.



- ① [**◀**]*, [**⏪**]*
Consente di passare a Numero di canale / Canale preselezionato / frequenza giù.
- ② [**▶**]*, [**⏩**]*
Consente di passare a Numero di canale / Canale preselezionato/ frequenza su.
- ③ [TUNE] (canale, preselezione o manuale)
Consente di commutare tra modo Canale, modo Preselezione e modo Manuale.
- ④ [Band]
Consente di commutare la banda.
- ⑤ [A.Memo]
Il sintonizzatore ricerca e memorizza automaticamente le stazioni.

* I tasti **◀◀**, **▶▶** consentono di accedere alle stesse funzioni descritte sopra.

Utilizzo di un lettore USB o un sintonizzatore DAB/DAB+

Per controllare un lettore USB o un sintonizzatore DAB/DAB+ (opzionale), impostare "Impostazione del nome principale AUX (Setup AUX)" (pagina 44) o "Impostazione del nome secondario AUX" (pagina 44) su "USB-PLAYER" o "DAB".

Per informazioni dettagliate sul funzionamento, fare riferimento al Manuale dell'operatore del dispositivo collegato.

Passaggio al modo USB-PLAYER o DAB/DAB+

Toccare [USB-PLAYER] o [DAB] nella barra superiore.

Sul display viene visualizzata la schermata del modo Lettore USB o DAB.

- Per 5 secondi dopo l'esecuzione di un'operazione, nel modo AUX la schermata di funzionamento passa a quella di visualizzazione. Per nascondere la schermata di funzionamento AUX, toccare l'area del display.
- Gli interruttori di azionamento del tocco sono visualizzati immediatamente a schermo per il funzionamento. Per visualizzare la barra superiore, toccare [Control].

Applicazione di TuneIt

È possibile programmare l'audio dell'unità da uno smartphone collegato. In aggiunta, è possibile scaricare parametri download specifici per determinati veicoli dal database TuneIt Alpine archiviato in Cloud. L'uso di TuneIt App consente anche di caricare in rete parametri personalizzati per condividerli e farli valutare da altri.

Mediante l'unità è inoltre possibile ricevere e rispondere a informazioni pubblicate tramite il Servizio di Social Network (SNS) di Alpine, disponibile tramite lo smartphone collegato.

Quando TuneIt App è installata, deve essere avviata sullo smartphone prima del collegamento all'unità principale.

TuneIt può essere scaricata dall'App Store di Apple, mentre gli utenti di Android possono scaricarla da Google Play. Per maggiori informazioni, consultare il rivenditore Alpine.

- L'applicazione e i relativi dati e informazioni possono essere eliminati o rimossi senza previa notifica.
- Alcune funzioni di TuneIt potrebbero non essere disponibili se lo smartphone si trova in un'area non servita o se non riceve alcun segnale.

Avvio di TuneIt App

Avviare TuneIt App sullo smartphone.

L'icona Lista delle notifiche nella barra superiore dell'unità si attiva e l'indicatore si illumina.

Icona Lista delle notifiche

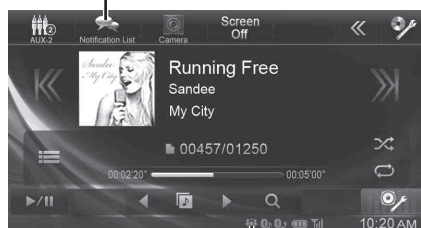

Indicatore

- Prima di eseguire queste operazioni, impostare il Metodo connessione applicazioni su USB (iPhone) o Bluetooth (Android), a seconda dello smartphone collegato. Per informazioni, fare riferimento a "Impostazione di Metodo connessione applicazioni" (pagina 44).
- Se si usa TuneIt App, è possibile scaricare i dati di regolazione di BASS ENGINE SQ ottimali per il proprio impianto di diffusione.

Funzioni di notifica da Facebook

- A seconda dello smartphone associato, le seguenti funzioni potrebbero non essere disponibili anche se la versione di TuneIt è aggiornata.

Quando lo smartphone collegato all'unità riceve nuove notifiche da Facebook, l'unità emette un segnale acustico di notifica oppure viene visualizzata una schermata di notifica, a seconda delle impostazioni di TuneIt App.

Esempio di notifica sul display per la schermata Audio/Visual



Nome dell'utente che ha pubblicato il contenuto

- Se non si esegue alcuna operazione entro 5 secondi dalla comparsa della schermata di notifica o se si tocca la schermata Audio/Visual, la schermata di notifica si chiude.

Visualizzazione del contenuto di una notifica

Toccare il nome dell'utente che ha pubblicato il contenuto nella schermata di notifica o nella schermata Lista delle notifiche per visualizzare il contenuto della notifica.

Esempio di una schermata Dettaglio delle notifiche



Contenuto della notifica

- Non è possibile visualizzare il contenuto di una notifica mentre l'automobile è in movimento.

Visualizzazione della Lista delle notifiche

Toccare l'icona Lista delle notifiche nella barra superiore oppure

 (Elenco) nella schermata di notifica.

■ Esempio di una schermata Lista delle notifiche



- Se nella Lista delle notifiche non sono presenti notifiche, viene visualizzato il messaggio "Nessuna Notifica."

■ Altre operazioni

 Pulsante di avvio/arresto di TTS (Text To Speech)

 Pulsante Mi piace:

Lo smartphone invia un "Like" a Facebook mentre i contenuti o i commenti ricevuti sono riprodotti tramite TTS (Text To Speech).

- Da febbraio 2014 l'app di corrispondenza TTS per iOS sarà distribuita a pagamento e l'app non di corrispondenza TTS sarà distribuita gratuitamente.

Utilizzo delle Camera (opzionale)

Quando è collegata una telecamera opzionale, è possibile visualizzare sul monitor ciò che accade intorno alla vettura.

In base alla tipo di camera, scegliere per prima cosa il tipo di telecamera. Per informazioni, fare riferimento a "Impostazioni Camera" (pagina 47).

Telecamera posteriore:

Quando si collega la telecamera HCE-C305R*/HCE-C300R*/HCE-C200R/HCE-C115/HCE-C105, nel momento in cui il conducente inserisce la retromarcia sul display dell'unità viene visualizzata la situazione sul retro del veicolo (incluse le indicazioni di larghezza del veicolo e spazio disponibile).

* Quando ci si collega a HCE-C305R/HCE-C300R, è necessario eseguire la calibratura. Per dettagli, fare riferimento a "Calibratura" nel Manuale d'uso di HCE-C305R/HCE-C300R.

È possibile regolare la qualità delle immagini della telecamera.

Opzioni: Luminosità / Colore / Contrasto

Fare riferimento a "Impostazione di Visual" (pagina 31).

Funzionamento della telecamera posteriore

Impostare "Rear" per "Impostazioni di AUX Camera" (pagina 48).

Controllo della vista della telecamera posteriore

Toccare [] nella barra superiore.

Viene visualizzata l'immagine della telecamera posteriore.



Messaggio di attenzione

- Toccare lo schermo per attivare il display delle guide.
- Toccare il messaggio di attenzione modificare la posizione del messaggio.
- Premere il tasto **SOURCE/SOUND** per chiudere la schermata di visualizzazione della telecamera.

Visualizzazione di ciò che accade dietro la vettura mentre l'auto è in retromarcia

- 1 Portare la leva del cambio nella posizione di retromarcia (R).**
Finché l'auto rimane in retromarcia, viene visualizzato ciò che accade dietro la vettura.
- 2 Se si porta la leva del cambio in una posizione diversa dalla retromarcia (R), il monitor torna alla schermata precedente.**
 - Quando si procede in retromarcia, non affidarsi esclusivamente alla telecamera. Girarsi sempre e guardare, usando la telecamera solo come ulteriore strumento d'assistenza.
 - Questa funzione è operativa solamente se la retromarcia è innestata nel modo appropriato.

Memoria USB (opzionale)

È possibile riprodurre file musicali (MP3/WMA/AAC) e file video (DivX®) memorizzati in un dispositivo di memoria USB sul lettore interno del sistema. Non è possibile riprodurre i file DivX® memorizzati su un dispositivo di memoria USB e protetti da DRM (Digital Rights Management).

Questa sezione illustra solo le operazioni musicali. Per informazioni sulla riproduzione video, fare riferimento alla sezione dedicata al DivX® in "DVD" (pagina 23).

- Non è possibile utilizzare/riprodurre alcuni file DivX archiviati su una memoria USB.
- Se il primo file riprodotto è un file musicale, il modo sarà quello di riproduzione musicale. Se il primo file riprodotto è un file video, il modo sarà quello di riproduzione video.

■ Esempio di display per la schermata principale USB (Modo Info)

Modo Audio



Modo Video



Toccare [<<], [>>]



- Fare riferimento a "Esempio di visualizzazione della schermata principale MP3/WMA/AAC" (pagina 20) e "Esempio di visualizzazione per la schermata principale DivX®" (pagina 23) per le spiegazioni sugli elementi della schermata.
- È possibile visualizzare la copertina durante la riproduzione USB.

■ Informazioni sulla creazione di una libreria di informazioni

È possibile effettuare la scansione di file musicali su un dispositivo di memoria USB e creare una libreria di informazioni su questa unità. La creazione di una libreria si avvia quando viene collegato il dispositivo di memoria USB. Il tempo necessario per la creazione di una libreria dipende dal numero di file presenti nel dispositivo di memoria USB, ma l'operazione potrebbe richiedere diversi minuti.

Sulle operazioni durante la creazione di una libreria

- "Ricerca per Tag" (pagina 66) non funziona correttamente durante la creazione di una libreria.
- L'ordine di riproduzione delle canzoni durante la creazione di una libreria potrebbe differire dall'ordine delle canzoni nel dispositivo di memoria USB.

Riproduzione

1 Toccare [USB] nella barra superiore.

Il modo USB viene attivato e il display passa alla schermata USB.

2 Toccare [K] o [⌘] o per selezionare la traccia desiderata (file).

Per tornare all'inizio della traccia (file) corrente:

Toccare [K].

Ritorno indietro rapido:

Tenere premuto [K].

Avanzamento all'inizio della traccia (file) successiva:

Toccare [⌘].

Avanzamento rapido:

Tenere premuto [⌘].

- I tasti [◀], [▶] consentono di accedere alle stesse funzioni descritte sopra.

3 Per mettere in pausa la riproduzione, toccare [▶/||].

[▶] appare al centro della schermata.

Per avviare la riproduzione, toccare nuovamente [▶/||] o [▶] al centro della schermata.

- Non è possibile riprodurre nessun file protetto dalla protezione da copia DRM (Digital Rights Management) su questa unità.
- Il tempo di riproduzione potrebbe non essere visualizzato correttamente quando viene riprodotto un file VBR (Variable Bit Rate, velocità di trasmissione variabile).
- Se sono presenti informazioni dei tag, verranno visualizzati il nome della traccia, dell'album e dell'artista.
- Tag ID3/WMA
Se un file MP3/WMA/AAC contiene informazioni dei tag ID3/WMA, queste ultime verranno visualizzate (ad es., nome della canzone, dell'artista e dell'album).
- Se il numero complessivo di file/cartelle presenti nei dispositivi di memorizzazione USB raggiunge le 10.000 unità, viene visualizzato il messaggio "La capacità di carico è limitata". Per cancellare il messaggio, rimuovere i dispositivi di memoria USB.

Riproduzione ripetuta

Il funzionamento può variare a seconda che la più recente ricerca di un brano sia stata una ricerca per tag o una ricerca per cartella/file.

Toccare [↺] nel modo Riproduzione.

Il modo di ripetizione cambia ogni volta che il tasto viene toccato.

Modo di ricerca Cartella/file:

Ripetere → Ripetere cartella* → (OFF) → Ripetere

Modo di Ricerca per Tag:

Ripetere → (OFF) → Ripetere

- * Solo i file contenuti in una cartella vengono riprodotti ripetutamente.
- Se durante la riproduzione M.I.X. viene attivata la riproduzione ripetuta, la modalità M.I.X. viene annullata.

Riproduzione casuale (M.I.X.)

Il funzionamento può variare a seconda del tipo di ricerca del brano più recente, cioè per tag o per cartelle.

Toccare [∞] nel modo Riproduzione.

Le tracce (file) sul disco verranno riprodotte in modo casuale.

Per annullare la riproduzione M.I.X., toccare [∞].

Modo di ricerca per cartelle:

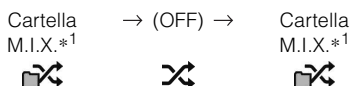

Modo di Ricerca per Tag:

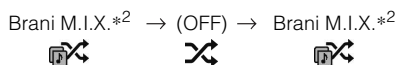

*1 Solo i file contenuti in una cartella vengono riprodotti in sequenza casuale.

*2 Brani M.I.X. riproduce casualmente i brani della categoria selezionata (playlist, album, ecc.). I brani all'interno della categoria vengono riprodotti una sola volta, fino a quando sono stati riprodotti tutti i brani.

- Se durante la riproduzione ripetuta viene attivata la riproduzione M.I.X., la modalità di riproduzione ripetuta viene annullata.
- Se si seleziona una traccia utilizzando la funzione di ricerca, la riproduzione M.I.X. viene annullata.

Riproduzione casuale (Shuffle Songs)

Questa operazione è disponibile solo se la più recente ricerca di un brano è stata una ricerca per Tag.

1 Durante la riproduzione toccare [Q (Ricerca)] nella barra inferiore.

Viene visualizzata la schermata dell'elenco delle categorie.

2 Toccare [Shuffle Songs].

Le tracce (file) sul disco verranno riprodotte in modo casuale.

Per annullare la riproduzione casuale, toccare [∞].

- Tutti i brani presenti nella memoria USB vengono riprodotti in ordine casuale. Tutti i brani vengono riprodotti una sola volta, fino a quando sono stati riprodotti tutti i brani.

Ricerca di una canzone desiderata

L'unità IVE-W585BT consente di eseguire 2 tipi di ricerche.

- Per ulteriori informazioni sulla ricerca di file video, fare riferimento a "Ricerca di un File Video desiderato" (pagina 26).

Durante la riproduzione toccare [Q (Ricerca)] nella barra inferiore.

Viene visualizzata la schermata dell'elenco delle categorie.

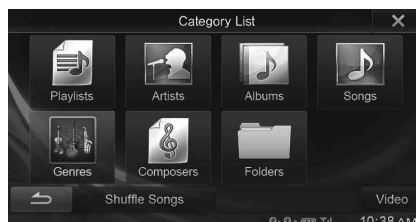

Ricerca per Tag

Per facilitare la ricerca dei brani in librerie di grandi dimensioni, l'unità è in grado di utilizzare le informazioni contenute nei tag dei file e di organizzare i brani in playlist.

Ogni categoria musicale presenta la propria gerarchia. Utilizzare il modo di ricerca per Elenchi di riproduzione/Artisti/Album/Canzoni/Generi/Compositori per restringere la ricerca in base alla tabella in basso.

Gerarchia 1	Gerarchia 2	Gerarchia 3	Gerarchia 4
Elenchi di riproduzione (Playlists)	Canzoni	—	—
Artisti (Artists)	Album	Canzoni	—
Album (Albums)	Canzoni	—	—
Canzoni (Songs)	—	—	—
Generi (Genres)	Artisti	Album	Canzoni
Compositori (Composers)	Album	Canzoni	—

Per esempio: Ricerca per nome di artista

L'esempio seguente spiega le operazioni di ricerca per ARTISTA. Per ottenere lo stesso risultato è possibile usare un altro modo di ricerca, anche se la gerarchia è diversa.

■ Ricerca per nome dell'artista

1 Toccare [Artists].

Viene visualizzata la schermata di ricerca Artists.

2 Selezionare l'artista desiderato.

Per riprodurre direttamente l'artista

- 1 Toccare [▶] accanto al nome dell'artista. Vengono riprodotte tutte le canzoni in base all'artista selezionato.

Per cercare l'album dell'artista

- 1 Toccare il nome dell'artista selezionato. Viene visualizzata la schermata di ricerca degli album dell'artista selezionato.
- 2 Toccare [▶] accanto al titolo dell'album desiderato. Vengono riprodotte tutte le canzoni in base all'album selezionato.

Per cercare una canzone nell'album dell'artista

- 1 Toccare il nome dell'artista desiderato.
Vengono visualizzati tutti gli album dell'artista selezionato.

3 Toccare il titolo dell'album desiderato.
Vengono visualizzati tutti i brani dell'album selezionato.

4 Toccare il titolo del brano desiderato.
La canzone desiderata viene riprodotta.

- Per ulteriori informazioni su come scorrere l'elenco, fare riferimento a "Selezione di una voce in un elenco" (pagina 16).
- Dopo aver selezionato un file mediante la ricerca per tag, toccare [] sulla schermata principale per visualizzare la schermata di ricerca. Viene visualizzato l'ultimo livello di gerarchia selezionato in modo ricerca.

Ricerca per nome File/Cartella

1 Toccare [Folders].
Viene visualizzata la schermata dell'elenco dei nomi cartella.



Modo di ricerca nome cartella

2 Toccare [▶] della cartella desiderata.
Viene riprodotto il primo file della cartella selezionata.

Modo di Ricerca per nome File

2 Toccare il nome della cartella desiderata.
Viene visualizzato il nome file della cartella selezionata.

3 Toccare il nome del file desiderato.
Il file selezionato viene riprodotto.

- Per tornare alla gerarchia precedente, toccare [].
- Per ulteriori informazioni su come scorrere l'elenco, fare riferimento a "Selezione di una voce in un elenco" (pagina 16).
- Dopo aver selezionato una cartella mediante una ricerca per nome, toccare [] nella schermata principale per visualizzare la schermata di ricerca delle cartelle.
- Dopo aver selezionato un file mediante una ricerca per nome, toccare [] nella schermata principale per visualizzare la schermata di ricerca dei file.

Funzione Su/giù Diretta

Questa operazione è disponibile solo se la più recente ricerca di un brano è stata una ricerca per Tag.

È possibile cambiare con facilità elenco di riproduzione/artista/album/genere/compositore.

Per esempio, se si ascolta una canzone di un album selezionato, è possibile cambiare l'album.

Toccare [◀] o [▶] per selezionare elenco di riproduzione/artista/album/genere/compositore desiderato.

- Se un album viene selezionato da una ricerca per artista, sarà possibile ricercare l'album.
- Per dettagli sul display dell'icona, fare riferimento a "Icona interruttore Su/giù Diretta:" (pagina 70).
- Se il modo di selezione della ricerca non è attivato, non è possibile azionare la funzione su/giù Diretta.

Selezionare la cartella desiderata (Cartella su/giù)

Questa operazione è disponibile solo se la più recente ricerca di un brano è stata una ricerca per Cartella/file.

Se si ascolta un file da una cartella selezionata, sarà possibile passare a un'altra cartella.

Per selezionare la cartella desiderata, toccare [◀] o [▶].

- Durante la riproduzione M.I.X. ALL non è possibile effettuare questa operazione.

iPod/iPhone (opzionale)

È possibile collegare un iPod/iPhone all'unità tramite il cavo KCU-461iV (venduto separatamente). È possibile collegare un iPod con funzioni video per fruire della visione di video oltre che dell'ascolto di musica.

Quando si collega l'unità IVE-W585BT mediante il tale cavo, i comandi dell'iPod vengono disabilitati.

- Le funzioni Internet o telefoniche dell'iPhone o dell'iPod touch non sono controllabili dall'unità; tuttavia, queste funzioni possono essere controllate dall'iPhone o dall'iPod touch stesso.
- Per vedere le schermate video del file sull'iPod/iPhone, deve essere innestato il freno di stazionamento.
- Per i veicoli a trasmissione automatica, inserire la leva del cambio nella posizione di parcheggio.

Informazioni sui modelli iPod/iPhone utilizzabili con questa unità

- I seguenti dispositivi sono stati provati e si sono dimostrati funzionali con questa unità. Non è possibile garantire il funzionamento corretto di versioni precedenti.
 - iPod nano 6th generation 8GB/16GB: Ver.1.1
 - iPod touch 4th generation 8GB/32GB/64GB: Ver.4.3.1
 - iPod touch 3rd generation 32GB/64GB: Ver.4.3.1
 - iPod nano 5th generation(video camera) 8GB/16GB: Ver.1.0.2
 - iPod touch 2nd generation 8GB/16GB/32GB: Ver.4.2.1
 - iPod nano 4th generation(video) 8GB/16GB: Ver.1.0.4
 - iPod nano 3rd generation(video) 4GB/8GB: Ver.1.1.3
- I seguenti dispositivi sono stati provati e si sono dimostrati funzionali con questa unità. Non è possibile garantire il funzionamento corretto di versioni precedenti.
 - iPhone 5S 16GB/32GB/64GB: Ver.7.0.4
 - iPhone 5S 16GB/32GB: Ver.7.0.4
 - iPhone 5 16GB/32GB/64GB: Ver.7.0.4
 - iPhone 4S 16GB/32GB/64GB: Ver.6.0.1
 - iPhone 4 16GB/32GB: Ver.4.3.1
 - iPhone 3GS 8GB/16GB/32GB: Ver.4.3.1
 - iPhone 3G 8GB/16GB: Ver.4.2.1
- Per chiarimenti sull'identificazione del modello iPod posseduto, consultare il documento Apple "Identificazione dei modelli di iPod" (in inglese) al seguente indirizzo <http://support.apple.com/kb/HT1353>.

AVVERTIMENTO

Per il conducente è pericoloso guardare il video durante la guida della vettura. Il conducente potrebbe distrarsi e provocare un incidente.

Installare correttamente l'unità IVE-W585BT in modo che il conducente possa guardare la TV soltanto quando il veicolo è fermo e il freno di stazionamento è innestato.

Se l'unità IVE-W585BT non viene installata correttamente, il conducente sarà in grado di guardare filmati mentre è alla guida, distraendosi dal guardare davanti a sé con conseguenti rischi d'incidente. Il conducente o altre persone potrebbero essere gravemente ferite.

■ Esempio di display per la schermata principale iPod/iPhone (Modo Info)

Modo Audio



Modo Video

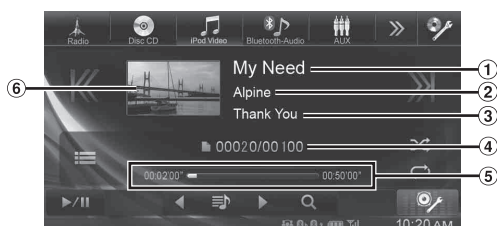

- ① Titolo canzone/titolo episodio*
- ② Nome artista/data di rilascio *
- ③ Nome album/titolo podcast*
- ④ Canzone corrente n./n. totale canzoni
- ⑤ Tempo di riproduzione
- ⑥ Display copertina

* Modalità podcast

Display della schermata dell'operazione iPod/iPhone durante la riproduzione di file Video

Toccare lo schermo mentre viene visualizzata la schermata di riproduzione iPod/iPhone.

Viene visualizzata la schermata di funzionamento iPod/iPhone.

- Per 5 secondi dopo l'esecuzione di un'operazione, nel modo iPod la schermata di funzionamento diventa quella di visualizzazione.

Riproduzione

1 Toccare [iPod (Audio o Video)] nella barra superiore.

Il display mostra la schermata del modo iPod.

2 Toccare [K] o [M] o per selezionare la traccia desiderata (file).

Per tornare all'inizio della traccia (file) corrente:

Toccare [K].

Ritorno indietro rapido:

Tenere premuto [K].

Avanzamento all'inizio della traccia (file) successiva:

Toccare [M].

Avanzamento rapido:

Tenere premuto [M].

- I tasti [◀◀], [▶▶] consentono di accedere alle stesse funzioni descritte sopra.

3 Per mettere in pausa la riproduzione, toccare [▶/||].

- Se si collega l'iPod/iPhone all'unità IVE-W585BT mentre è in corso la riproduzione di un brano, la riproduzione proseguirà anche dopo il collegamento.
- Se il nome dell'artista, il titolo dell'album o del brano creato in iTunes contiene troppi caratteri, è possibile che i brani non vengano riprodotti in caso di collegamento all'unità IVE-W585BT. Pertanto, si consigliano 64 caratteri al massimo. Il numero massimo di caratteri per l'unità è pari a 64.
- Alcuni caratteri non possono essere visualizzati correttamente.

Ricerca di un file musicale

Un iPod/iPhone può contenere migliaia di canzoni. Per questo motivo, l'unità può effettuare varie ricerche utilizzando la funzione di ricerca come illustrato di seguito.

Se si utilizza la gerarchia singola delle modalità di ricerca per playlist, artista, album, podcast, audiolibro, genere, compositore o canzone, è possibile restringere la ricerca come illustrato nella tabella seguente.

<Menu di ricerca MUSIC>

Gerarchia 1	Gerarchia 2	Gerarchia 3	Gerarchia 4
Elenchi di riproduzione (Playlists)	Canzoni	—	—
Artisti (Artists)	Album	Canzoni	—
Album (Albums)	Canzoni	—	—
Canzoni (Songs)	—	—	—
Podcasts	Episodi	—	—
Generi (Genres)	Artisti	Album	Canzoni
Compositori (Composers)	Album	Canzoni	—
Audiolibri (Audiobooks)	—	—	—

Per esempio: Ricerca per nome di artista

L'esempio seguente spiega le operazioni di ricerca per ARTISTA. Per ottenere lo stesso risultato è possibile usare un altro modo di ricerca, anche se la gerarchia è diversa.

Ricerca per nome dell'artista

1 Durante la riproduzione toccare [🔍 (Ricerca)] nella barra inferiore.

Viene visualizzata la schermata di ricerca.

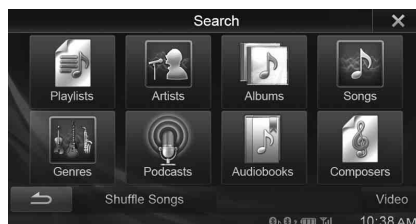

2 Toccare [Artists].

Viene visualizzata la schermata di ricerca Artists.

3 Selezionare l'artista desiderato.

Per riprodurre direttamente l'artista

- 1 Toccare [▶] accanto al nome dell'artista. Vengono riprodotte tutte le canzoni in base all'artista selezionato.

Per cercare l'album dell'artista

- 1 Toccare il nome dell'artista selezionato. Viene visualizzata la schermata di ricerca degli album dell'artista selezionato.
- 2 Toccare [▶] accanto al titolo dell'album desiderato. Vengono riprodotte tutte le canzoni in base all'album selezionato.

Per cercare una canzone nell'album dell'artista

- 1 Toccare il nome dell'artista desiderato. Vengono visualizzati tutti gli album dell'artista selezionato.

4 Toccare il titolo dell'album desiderato.

Vengono visualizzati tutti i brani dell'album selezionato.

5 Toccare il titolo del brano desiderato.

La canzone desiderata viene riprodotta.

- Toccando [▶] accanto ad "ALL" vengono riprodotti tutti i brani dell'elenco.
- Toccando "ALL" viene visualizzato l'elenco di ricerca della gerarchia successiva.
- È disponibile una funzione di ricerca alfabetica. Fare riferimento a "Funzione di ricerca alfabetica" (pagina 70).
- Per ulteriori informazioni su come scorrere l'elenco, fare riferimento a "Selezione di una voce in un elenco" (pagina 16).
- Dopo avere selezionato un file mediante la ricerca, toccare [≡] nella schermata principale per visualizzare la schermata di ricerca. Viene visualizzato l'ultimo livello di gerarchia selezionato in modo ricerca.

Ricerca di un File Video desiderato

È possibile selezionare un filmato, un video musicale, ecc. dalla schermata elenco.

- *Il modo di ricerca dei video dipende dall'iPod/iPhone. Se vengono modificate le caratteristiche dell'iPod/iPhone, viene modificato anche il modo di ricerca sull'unità.*

Esempi di modo ricerca video

- Elenchi di riproduzione Video
- Filmati
- Video Musicali, ecc.

Esempio di ricerca per filmato

L'esempio seguente spiega le operazioni di ricerca per filmato. Per ottenere lo stesso risultato è possibile usare un altro modo di ricerca, anche se la gerarchia è diversa.

1 Durante la riproduzione toccare [🔍 (Ricerca)] nella barra inferiore.

Viene visualizzata la schermata Search.



2 Toccare [Video].

Viene visualizzata la schermata del modo di ricerca Video.

3 Toccare [Movies].

Viene visualizzata la schermata di ricerca filmati.

4 Toccare il filmato desiderato.

Il filmato selezionato viene riprodotto.

- *Per ulteriori informazioni su come scorrere l'elenco, fare riferimento a "Selezione di una voce in un elenco" (pagina 16).*
- *Dopo avere selezionato un file mediante la ricerca, toccare [☰] nella schermata principale per visualizzare la schermata di ricerca. Viene visualizzato l'ultimo livello di gerarchia selezionato in modo ricerca.*

Funzione di ricerca alfabetica

L'unità offre una funzione di ricerca alfabetica per ricerche efficaci. Quando si utilizza questa funzione nel modo di ricerca, è possibile effettuare una ricerca rapida per un'artista, una canzone o altro.

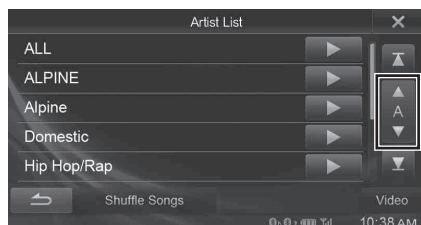

Funzione di ricerca alfabetica:

La funzione di ricerca alfabetica consente di saltare alla lettera alfabetica successiva, per esempio da A a B, da B a C toccando [ALPHABET ▼]. È inoltre possibile procedere nell'ordine inverso, per esempio da B ad A, toccando [▲ ALPHABET].

Funzione Su/giù Diretta

Se si tocca [▶] del nome album in modo di ricerca, questo album viene riprodotto ripetutamente. Per passare all'album precedente o successivo, usare la funzione Su/giù Diretta.

Toccare [◀] o [▶] per selezionare l'Elenco di riproduzione/artista/album/genere/podcast/compositore desiderato.



Icona interruttore Su/giù Diretta

Icona interruttore Su/giù Diretta:

	Elenco di riproduzione
	Artista
	Album
	Podcast
	Genere
	Compositore

- *È possibile usare la funzione Su/giù Diretta durante la riproduzione di file video. Gli interruttori della funzione Su/Giù nella modalità video sono [◀] [▶].*
- *Se si sta effettuando la ricerca di una canzone, questa operazione non può essere eseguita.*
- *Se un album viene selezionato da una ricerca per artista, sarà possibile ricercare l'album.*
- *Durante la riproduzione shuffle, questa operazione non è possibile.*

Riproduzione ripetuta

Per riprodurre in modo ripetuto la traccia in fase di riproduzione, toccare [🔄].

Le tracce (file) verranno riprodotte ripetutamente.

Toccare di nuovo [🔄] per disattivare la riproduzione ripetuta.

Ripetere → (OFF) → Ripetere



Riproduzione casuale (Shuffle)

Toccare [] nel modo Riproduzione.

I file verranno riprodotti in una sequenza casuale.

La modalità Shuffle commuta a ogni tocco di [].

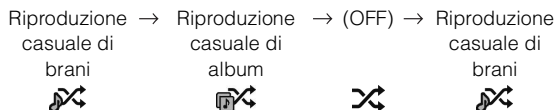

Riproduzione casuale di album:

I brani di ciascun album vengono riprodotti nell'ordine corretto. Al termine dei brani dell'album, viene selezionato in modo casuale l'album successivo. Questa procedura prosegue fino a quando sono stati riprodotti tutti gli album.

Riproduzione casuale di brani:

I brani appartenenti alla categoria selezionata (playlist, album, ecc.) vengono riprodotti in ordine casuale. I brani all'interno della categoria vengono riprodotti una sola volta, fino a quando sono stati riprodotti tutti i brani.

- Per ulteriori informazioni sul modo di ricerca, fare riferimento a “Ricerca di un file musicale” (pagina 69).

Riproduzione casuale (Shuffle Songs)

Tutti i file contenuti nell'iPod vengono riprodotti in sequenza casuale.

1 Durante la riproduzione toccare [] (**Ricerca**) nella barra inferiore.

2 Toccare [**Shuffle Songs**].

L'indicatore “” si illumina e tutti i brani verranno riprodotti in ordine casuale.

Per annullare la riproduzione casuale, toccare [].

Informazioni

Aggiornamento software prodotto

Questo prodotto utilizza un software che può essere aggiornato tramite un dispositivo di memoria USB. Scaricare il software dal sito web di Alpine e aggiornare il prodotto tramite il dispositivo di memoria USB.

Aggiornamento del prodotto

Per ulteriori informazioni sugli aggiornamenti, controllare sul sito web di Alpine.

<http://www.alpine-europe.com>

Informazioni sui DVD

I CD musicali e i DVD hanno delle scanalature in cui vengono registrati i dati digitali. I dati si presentano sotto forma di solchi microscopici registrati nelle piste. Per la riproduzione del disco, i solchi vengono letti da un raggio laser. Sui dischi DVD la densità delle piste e dei solchi è doppia rispetto a quella dei CD e quindi possono contenere più dati in uno spazio più piccolo.

CD

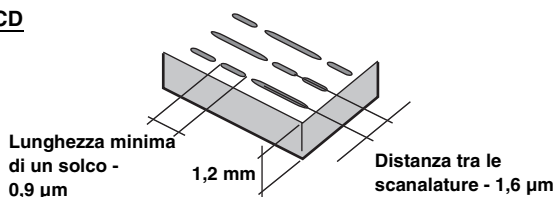

DVD

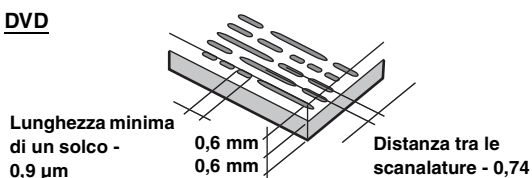

Un disco di 12 cm può contenere un film o circa quattro ore di musica. Inoltre, i DVD forniscono una qualità di immagine molto definita e colori vivaci grazie a una risoluzione orizzontale di oltre 500 righe (rispetto a meno di 300 righe per un nastro VHS).

Inoltre, i DVD offrono molteplici funzioni.

Audio multiplo* (pagina 27)

I film possono essere registrati in un massimo di otto lingue. La lingua desiderata può essere selezionata dall'unità.

Funzione sottotitoli* (pagina 27)

I film possono includere sottotitoli in un massimo di 32 lingue. La lingua dei sottotitoli desiderata può essere selezionata dall'unità.

Funzione angolazione multipla* (pagina 27)

Se il DVD contiene un film girato da più angolazioni, l'angolazione desiderata può essere selezionata dall'unità.

Funzione intreccio multiplo*

Con questa funzione, un singolo film contiene diversi intrecci. È possibile selezionare diversi intrecci per vedere diverse versioni dello stesso film.

Le operazioni differiscono da disco a disco. Gli schermi di selezione dei diversi intrecci con le istruzioni appaiono durante il film. Seguire le istruzioni.

* *Queste funzioni variano da disco a disco. Per informazioni dettagliate, fare riferimento alle istruzioni dei dischi.*

Elenco dei codici di lingua

(Per informazioni, fare riferimento a pagina 41.)

Abbreviazione	Codice	Lingua	Abbreviazione	Codice	Lingua	Abbreviazione	Codice	Lingua
AA	6565	Afar	IE	7369	Interlingue	RN	8278	Kirundi
AB	6566	Abkhazian	IK	7375	Inupiak	RO	8279	Romanian
AF	6570	Afrikaans	IN	7378	Indonesian	RU	8285	Russian
AM	6577	Amharic	IS	7383	Icelandic	RW	8287	Kinyarwanda
AR	6582	Arabic	IT	7384	Italian	SA	8365	Sanskrit
AS	6583	Assamese	IW	7387	Hebrew	SD	8368	Sindhi
AY	6589	Aymara	JP	7465	Japanese	SG	8371	Sangho
AZ	6590	Azerbaijani	JL	7473	Yiddish	SH	8372	Serbo-Croatian
BA	6665	Bashkir	JW	7487	Javanese	SI	8373	Singhalese
BE	6669	Byelorussian	KA	7565	Georgian	SK	8375	Slovak
BG	6671	Bulgarian	KK	7575	Kazakh	SL	8376	Slovenian
BH	6672	Bihari	KL	7576	Greenlandic	SM	8377	Samoan
BI	6673	Bislama	KM	7577	Cambodian	SN	8378	Shona
BN	6678	Bengali, Bangla	KN	7578	Kannada	SO	8379	Somali
BO	6679	Tibetan	KO	7579	Korean	SQ	8381	Albanian
BR	6682	Breton	KS	7583	Kashmiri	SR	8382	Serbian
CA	6765	Catalan	KU	7585	Kurdish	SS	8383	Siswati
CO	6779	Corsican	KY	7589	Kirghiz	ST	8384	Sesotho
CS	6783	Czech	LA	7665	Latin	SU	8385	Sundanese
CY	6789	Welsh	LN	7678	Lingala	SV	8386	Swedish
DA	6865	Danish	LO	7679	Laothian	SW	8387	Swahili
DE	6869	German	LT	7684	Lithuanian	TA	8465	Tamil
DZ	6890	Bhutani	LV	7686	Latvian, Lettish	TE	8469	Telugu
EL	6976	Greek	MG	7771	Malagasy	TG	8471	Tajik
EN	6978	English	MI	7773	Maori	TH	8472	Thai
EO	6979	Esperanto	MK	7775	Macedonian	TI	8473	Tigrinya
ES	6983	Spanish	ML	7776	Malayalam	TK	8475	Turkmen
ET	6984	Estonian	MN	7778	Mongolian	TL	8476	Tagalog
EU	6985	Basque	MO	7779	Moldavian	TN	8478	Setswana
FA	7065	Persian	MR	7782	Marathi	TO	8479	Tonga
FI	7073	Finnish	MS	7783	Malay	TR	8482	Turkish
FJ	7074	Fiji	MT	7784	Maltese	TS	8483	Tsonga
FO	7079	Faroese	MY	7789	Burmese	TT	8484	Tatar
FR	7082	French	NA	7865	Nauru	TW	8487	Twi
FY	7089	Frisian	NE	7869	Nepali	UK	8575	Ukrainian
GA	7165	Irish	NL	7876	Dutch	UR	8582	Urdu
GD	7168	Scots Gaelic	NO	7879	Norwegian	UZ	8590	Uzbek
GL	7176	Galician	OC	7967	Occitan	VI	8673	Vietnamese
GN	7178	Guarani	OM	7977	(Afan) Oromo	VO	8679	Volapuk
GU	7185	Gujarati	OR	7982	Oriya	WO	8779	Wolof
HA	7265	Hausa	PA	8065	Punjabi	XH	8872	Xhosa
HI	7273	Hindi	PL	8076	Polish	YO	8979	Yoruba
HR	7282	Croatian	PS	8083	Pashto, Pushto	ZH	9072	Chinese
HU	7285	Hungarian	PT	8084	Portuguese	ZU	9085	Zulu
HY	7289	Armenian	QU	8185	Quechua			
IA	7365	Interlingua	RM	8277	Rhaeto-Romance			

Elenco dei codici paese

(Per informazioni, fare riferimento a pagina 42.)

Abbreviazione	Codice	Paese	Abbreviazione	Codice	Paese	Abbreviazione	Codice	Paese
AD	6568	Andorra	DM	6877	Dominica	KI	7573	Kiribati
AE	6569	United Arab Emirates	DO	6879	Dominican Republic	KM	7577	Comoros
AF	6570	Afghanistan	DZ	6890	Algeria	KN	7578	Saint Kitts and Nevis
AG	6571	Antigua and Barbuda	EC	6967	Ecuador	KP	7580	Korea, Democratic People's Republic of
AI	6573	Anguilla	EE	6969	Estonia			
AL	6576	Albania	EG	6971	Egypt	KR	7582	Korea, Republic of
AM	6577	Armenia	EH	6972	Western Sahara	KW	7587	Kuwait
AN	6578	Netherlands Antilles	ER	6982	Eritrea	KY	7589	Cayman Islands
AO	6579	Angola	ES	6983	Spain	KZ	7590	Kazakistan
AQ	6581	Antarctica	ET	6984	Ethiopia	LA	7665	Lao People's Democratic Republic
AR	6582	Argentina	FI	7073	Finland			
AS	6583	American Samoa	FJ	7074	Fiji	LB	7666	Lebanon
AT	6584	Austria	FK	7075	Falkland Islands	LC	7667	Saint Lucia
AU	6585	Australia	FM	7077	Micronesia, Federated States of	LI	7673	Liechtenstein
AW	6587	Aruba	FO	7079	Faroe Islands	LK	7675	Sri Lanka
AZ	6590	Azerbaijan	FR	7082	France	LR	7682	Liberia
BA	6665	Bosnia and Herzegovina	GA	7165	Gabon	LS	7683	Lesotho
BB	6666	Barbados	GB	7166	United Kingdom	LT	7684	Lithuania
BD	6668	Bangladesh	GD	7168	Grenada	LU	7685	Luxembourg
BE	6669	Belgium	GE	7169	Georgia	LV	7686	Latvia
BF	6670	Burkina Faso	GF	7170	French Guiana	LY	7689	Libyan Arab Jamahiriya
BG	6671	Bulgaria	GH	7172	Ghana	MA	7765	Morocco
BH	6672	Bahrain	GI	7173	Gibraltar	MC	7767	Monaco
BI	6673	Burundi	GL	7176	Greenland	MD	7768	Moldova, Republic of
BJ	6674	Benin	GM	7177	Gambia	MG	7771	Madagascar
BM	6677	Bermuda	GN	7178	Guinea	MH	7772	Marshall Islands
BN	6678	Brunei Darussalam	GP	7180	Guadeloupe	MK	7775	Macedonia, The former Yugoslav Republic of
BO	6679	Bolivia	GQ	7181	Equatorial Guinea			
BR	6682	Brazil	GR	7182	Greece	ML	7776	Mali
BS	6683	Bahamas	GS	7183	South Georgia and the South Sandwich Islands	MM	7777	Myanmar
BT	6684	Bhutan				MN	7778	Mongolia
BV	6686	Bouvet Island	GT	7184	Guatemala	MO	7779	Macau
BW	6687	Botswana	GU	7185	Guam	MP	7780	Northern Mariana Islands
BY	6689	Belarus	GW	7187	Guinea-Bissau	MQ	7781	Martinique
BZ	6690	Belize	GY	7189	Guyana	MR	7782	Mauritania
CA	6765	Canada	HK	7275	Hong Kong	MS	7783	Montserrat
CC	6767	Cocos (Keeling) Islands	HM	7277	Heard Island and McDonald Islands	MT	7784	Malta
CD	6768	Congo, the Democratic Republic of the				MU	7785	Mauritius
CF	6770	Central African Republic	HN	7278	Honduras	MV	7786	Maldives
CG	6771	Congo	HR	7282	Croatia	MW	7787	Malawi
CH	6772	Switzerland	HT	7284	Haiti	MX	7788	Mexico
CI	6773	Cote d'Ivoire	HU	7285	Hungary	MY	7789	Malaysia
CK	6775	Cook Islands	ID	7368	Indonesia	MZ	7790	Mozambique
CL	6776	Chile	IE	7369	Ireland	NA	7865	Namibia
CM	6777	Cameroon	IL	7376	Israel	NC	7867	New Caledonia
CN	6778	China	IN	7378	India	NE	7869	Niger
CO	6779	Colombia	IO	7379	British Indian Ocean Territory	NF	7870	Norfolk Island
CR	6782	Costa Rica	IQ	7381	Iraq	NG	7871	Nigeria
CU	6785	Cuba	IR	7382	Iran, Islamic Republic of	NI	7873	Nicaragua
CV	6786	Cape Verde	IS	7383	Iceland	NL	7876	Netherlands
CX	6788	Christmas Island	IT	7384	Italy	NO	7879	Norway
CY	6789	Cyprus	JM	7477	Jamaica	NP	7880	Nepal
CZ	6790	Czech Republic	JO	7479	Jordan	NR	7882	Nauru
DE	6869	Germany	JP	7480	Japan	NU	7885	Niue
DJ	6874	Djibouti	KE	7569	Kenya	NZ	7890	New Zealand
DK	6875	Denmark	KG	7571	Kyrgyzstan	OM	7977	Oman
			KH	7572	Cambodia	PA	8065	Panama

Abbreviazione	Codice	Paese	Abbreviazione	Codice	Paese	Abbreviazione	Codice	Paese
PE	8069	Peru	SJ	8374	Svalbard and Jan Mayen	TW	8487	Taiwan, Province of China
PF	8070	French Polynesia	SK	8375	Slovakia	TZ	8490	Tanzania, United Republic of
PG	8071	Papua New Guinea	SL	8376	Sierra Leone	UA	8565	Ukraine
PH	8072	Philippines	SM	8377	San Marino	UG	8571	Uganda
PK	8075	Pakistan	SN	8378	Senegal	UM	8577	United States Minor Outlying Islands
PL	8076	Poland	SO	8379	Somalia	US	8583	United States
PM	8077	Saint Pierre and Miquelon	SR	8382	Suriname	UY	8589	Uruguay
PN	8078	Pitcairn	ST	8384	Sao Tome and Principe	UZ	8590	Uzbekistan
PR	8082	Puerto Rico	SV	8386	El Salvador	VA	8665	Holy See (Vatican City State)
PT	8084	Portugal	SY	8389	Syrian Arab Republic	VC	8667	Saint Vincent and the Grenadines
PW	8087	Palau	SZ	8390	Swaziland	VE	8669	Venezuela
PY	8089	Paraguay	TC	8467	Turks and Caicos Islands	VG	8671	Virgin Island, British
QA	8165	Qatar	TD	8468	Chad	VI	8673	Virgin Islands, U.S
RE	8269	Reunion	TF	8470	French Southern Territories	VN	8678	Viet Nam
RO	8279	Romania	TG	8471	Togo	VU	8685	Vanuatu
RU	8285	Russian Federation	TH	8472	Thailand	WF	8770	Wallis and Futuna
RW	8287	Rwanda	TJ	8474	Tajikistan	WS	8783	Samoa
SA	8365	Saudi Arabia	TK	8475	Tokelau	YE	8969	Yemen
SB	8366	Solomon Islands	TM	8477	Turkmenistan	YT	8984	Mayotte
SC	8367	Seychelles	TN	8478	Tunisia	YU	8985	Yugoslavia
SD	8368	Sudan	TO	8479	Tonga	ZA	9065	South Africa
SE	8369	Sweden	TP	8480	East Timor	ZM	9077	Zambia
SG	8371	Singapore	TR	8482	Turkey	ZW	9087	Zimbabwe
SH	8372	Saint Helena	TT	8484	Trinidad and Tobago			
SI	8373	Slovenia	TV	8486	Tuvalu			

In caso di difficoltà

In caso di problemi, spegnere e riaccendere l'unità. Se ancora l'unità non funziona normalmente, si prega di controllare le voci dell'elenco seguente. Questa guida aiuta a isolare il problema se l'unità è difettosa. Se il problema persiste, assicurarsi che il resto del sistema sia collegato correttamente o rivolgersi al proprio rivenditore autorizzato Alpine.

Base

L'unità non funziona o non c'è alcuna visualizzazione.

- La chiave di accensione si trova in posizione OFF.
 - Se collegata secondo le istruzioni, l'unità non funziona se la chiave di accensione si trova in posizione OFF.
- I collegamenti dei cavi di alimentazione sono errati.
 - Controllare i collegamenti dei cavi di alimentazione.
- Fusibile bruciato.
 - Controllare il fusibile del cavo della batteria dell'unità; se necessario sostituirlo con un altro di amperaggio corretto.
- Il microcomputer interno non funziona correttamente a causa di disturbi di interferenza, ecc.
 - Premere l'interruttore RESET con una penna a sfera o un altro oggetto appuntito.

Nessun suono o suono innaturale.

- Impostazione erranea dei comandi di volume/bilanciamento/fader.
 - Regolare di nuovo i comandi.
- I collegamenti non sono corretti o non sono saldi.
 - Controllare i collegamenti e collegare saldamente.

Non appare nulla sullo schermo.

- Il comando di luminosità/contrasto è regolato sul minimo.
 - Regolare il comando di luminosità/contrasto.
- La temperatura della vettura è troppo bassa.
 - Attendere che l'interno della vettura si riscaldi fino alla gamma di temperature di esercizio.
- I collegamenti al lettore DVD non sono saldi.
 - Controllare i collegamenti e collegare saldamente.
- Il cavo del freno di stazionamento non è stato collegato.
- Il freno di stazionamento non è innestato.
 - Collegare il cavo del freno di stazionamento, quindi innestare il freno di stazionamento. (Vedere pagina 86)

Il movimento dell'immagine visualizzata è anomalo.

- La temperatura della vettura è troppo alta.
 - Attendere che la temperatura interna della vettura diminuisca.

Radio

Impossibilità di ricevere le stazioni.

- Assenza di antenna o collegamenti interrotti dei cavi.
 - Assicurarsi che l'antenna sia collegata correttamente; sostituire l'antenna o il cavo se necessario.

Impossibilità di sintonizzare le stazioni nel modo di ricerca.

- La vettura si trova in un'area dal segnale debole.
 - Assicurarsi che il sintonizzatore sia regolato nel modo DX.
- Se ci si trova in un'area di segnale primario, l'antenna può non essere messa a terra e collegata correttamente.
 - Controllare i collegamenti dell'antenna; assicurarsi che l'antenna abbia una messa a terra adeguata nella sua posizione di installazione.
- L'antenna può non essere della lunghezza appropriata.
 - Assicurarsi che l'antenna sia estesa completamente; se rotta, sostituire l'antenna con una nuova.

La trasmissione è rumorosa.

- L'antenna non è della lunghezza appropriata.
 - Estendere completamente l'antenna; sostituirla se è rotta.
- L'antenna non ha un'adeguata messa a terra.
 - Assicurarsi che l'antenna abbia una messa a terra adeguata nella sua posizione di installazione.
- Il segnale della stazione è debole e disturbato.
 - Se la soluzione sopra indicata non funziona, sintonizzare un'altra stazione.

Disco

Il suono del disco è tremolante.

- Umidità da condensa nel modulo disco.
 - Attendere che la condensa evapori (circa 1 ora).

Impossibile inserire il disco.

- Vi è già un disco inserito in quest'unità.
 - Espellere il disco e rimuoverlo.
- Si tenta di inserire il disco in modo scorretto.
 - Inserire il disco in modo corretto. (Vedere pagina 14)

Non si può effettuare l'avanzamento o il ritorno del disco.

- Il disco è stato danneggiato.
 - Espellere il disco ed eliminarlo. L'uso di dischi rovinati può danneggiare i meccanismi dell'unità.

Le vibrazioni provocano salti nella riproduzione del disco.

- L'unità non è stata installata correttamente.
 - Reinstallare l'unità in modo corretto.
- Il disco è molto sporco.
 - Pulire il disco.
- Il disco è graffiato.
 - Cambiare il disco.
- La lente del pick-up è sporca.
 - Non usare i dischi di pulizia reperibili in commercio e rivolgersi a un rivenditore Alpine di zona.

Si verificano salti nella riproduzione del disco in assenza di vibrazioni.

- Il disco è sporco o graffiato.
 - Pulire il disco; un disco danneggiato va sostituito.

Impossibile riprodurre CD-R/CD-RW/DVD-R/DVD-RW/DVD+R/DVD+RW.

- La sessione di chiusura (finalizzazione) non è stata eseguita.
 - Eseguire la finalizzazione e tentare di nuovo la riproduzione.

Visualizzazione errori.

- Errore meccanico.
 - Premere ▲. Quando la visualizzazione dell'errore è scomparsa, inserire di nuovo il disco. Se il problema non viene risolto, rivolgersi a un rivenditore Alpine.

I file MP3/WMA/AAC non vengono riprodotti.

- Si è verificato un errore di scrittura. Il formato del CD non è compatibile.
 - Accertarsi che il CD sia scritto in uno dei formati supportati. Fare riferimento da "Informazioni su MP3/WMA/AAC" (pagine 21 a 22), quindi riscrivere in un formato supportato da questo dispositivo.

L'unità non funziona.

- Condensa.
 - Attendere (circa 1 ora) che la condensa asciughi.

La riproduzione non inizia.

- Il disco è stato inserito alla rovescia.
 - Controllare il disco e caricarlo con il lato etichettato rivolto verso l'alto.
- Il disco è sporco.
 - Pulire il disco.
- È stato caricato un disco non supportato da questa unità.
 - Controllare se è possibile riprodurre il disco.
- È impostato il blocco Parental.
 - Annullare il blocco dei genitori o modificare il livello di protezione.

L'immagine non è pulita o è rumorosa.

- Il disco si trova nel modo di avanzamento/ritorno rapido.
 - L'immagine potrebbe essere leggermente disturbata, ma questo è normale.
- L'alimentazione della batteria è debole.
 - Controllare l'alimentazione e il cablaggio della batteria. (L'unità potrebbe non funzionare correttamente se l'alimentazione della batteria è al di sotto di 11 volt con un carico applicato.)

L'immagine a volte si blocca.

- Il disco è graffiato.
 - Sostituirlo con un disco non graffiato.

Se compare questo messaggio

Durante il funzionamento sono visualizzati a schermo diversi messaggi. Oltre ai messaggi di notifica sullo stato corrente o che forniscono riferimenti per le operazioni successive, esistono anche i seguenti messaggi di errore. Se viene visualizzato uno di questi messaggi di errore, seguire attentamente le istruzioni nella colonna delle soluzioni.

Sistema

Errore USB - Corrente eccessiva.

- Per il dispositivo del connettore USB viene utilizzata una corrente anomala.
 - Portare la chiave di accensione nella posizione OFF, quindi impostarla di nuovo su ON.
 - Tentare di collegare un altro dispositivo iPod/iPhone/USB.

Impossibile accedere al lettore DVD.

Il sistema viene resettato.

- Si è verificato un errore di accesso al drive DVD per diverse ragioni.
 - L'unità viene riavviata automaticamente.

Impossibile accedere al lettore DVD.

Si prega di rivolgersi all'assistenza.

- Si è verificato un errore di accesso al drive DVD per diverse ragioni.
 - Chiedere aiuto al Centro di Assistenza.

Audio/Video

Errore lettura.

Controllare il disco.

- Il disco è graffiato, il disco è contaminato, la registrazione è difettosa, il disco non è compatibile con quest'unità.
 - Premere .
 - Cambiare il disco.

Errore dispositivo USB.

- È stato collegato un iPod/iPhone non supportato dall'unità.
 - Collegare un iPod/iPhone supportato dall'unità.
 - Resettare l'iPod.
- È stato collegato un dispositivo USB non supportato dall'unità.
 - Tentare di collegare un altro dispositivo di memoria USB.
- Errore di comunicazione.
 - Portare la chiave di accensione nella posizione OFF, quindi impostarla di nuovo su ON.
 - Controllare il display ricollegando l'iPhone/iPod e l'unità, usando il cavo iPod/iPhone.
 - Controllare il display ricollegando il dispositivo di memoria USB e l'unità.
- Causato dalla Versione Software iPod/iPhone non compatibile con l'unità.
 - Aggiornare la Versione Software iPod/iPhone perché sia compatibile con l'unità.
- L'iPod/iPhone non è verificato.
 - Utilizzare un altro iPod/iPhone.

Codice regione non compatibile.

- Il disco non corrisponde al numero di codice dell'area geografica.
 - Caricare un disco conforme al numero di codice regionale.

No data.

- Nell'iPod/iPhone non sono presenti dati.
 - Scaricare i dati sull'iPod/iPhone e collegarlo all'unità IVE-W585BT.
- Nella memoria USB non sono presenti dati.
 - Scaricare i dati sulla memoria USB e collegarla all'unità.

Impossibile riprodurre, il brano verrà saltato.

- È stato rilevato un file WMA con protezione da copia.
 - È possibile riprodurre solo i file senza protezione anticopia.
- È in uso una frequenza di campionamento/velocità in bit non supportata dall'unità.
 - Usare una frequenza di campionamento/velocità di trasmissione supportata dall'unità.

BLUETOOTH

Verificare la sorgente BLUETOOTH audio.

- Il dispositivo audio BLUETOOTH non è stato collegato correttamente.
 - Controllare le impostazioni dell'unità IVE-W585BT e del dispositivo audio BLUETOOTH, quindi ricollegare.

Verificare la sorgente BLUETOOTH.

- Il telefono cellulare non è stato collegato correttamente.
 - Controllare le impostazioni dell'unità IVE-W585BT e del cellulare, quindi ricollegare.

Non è possibile caricare la rubrica.

- Lettura della rubrica impossibile a causa della disconnessione del telefono cellulare, ecc.
 - Controllare il collegamento del telefono cellulare, quindi sincronizzarlo e aggiungerlo nuovamente. (Vedere pagina 54)
- Il telefono cellulare collegato non supporta la sincronizzazione della rubrica.
 - Collegare il telefono cellulare che supporta la sincronizzazione della rubrica, quindi sincronizzare nuovamente. (Vedere pagina 54)

Riproduzione di un file DivX protetto da DRM

Non è possibile eseguire alcune operazioni durante la visualizzazione dei seguenti messaggi.

Errore Autorizzazione.

Questo lettore non è autorizzato a riprodurre questo video.

- La versione del File DivX[®] protetto da DRM non è supportato dall'unità.
 - Riprodurre il File DivX[®] supportato.
-

Noleggjo Scaduto.

- Il file che si sta tentando di riprodurre ha un numero limitato di visualizzazioni. Il limite di visualizzazioni è stato raggiunto e non può più essere riprodotto su questo dispositivo. Dopo la visualizzazione del messaggio, viene riprodotto automaticamente l'inizio del file successivo.
-

Questo DivX è stato visto XX volte di YY possibili.

Continuare?

- Se il numero totale di visualizzazioni per questo file non è stato superato, viene visualizzato il numero di visualizzazioni rimanenti.
 - Per riprodurre, selezionare [**OK**]. Se si desidera riprodurre il file successivo, selezionare [**Cancella**].
-

Vuoi smettere di visualizzare il filmato in noleggjo?

- Quando si riproduce un file noleggiato e si eseguono le seguenti operazioni, viene visualizzato il messaggio "Vuoi smettere di visualizzare il filmato in noleggjo?" Selezionando [**OK**], si riduce di 1 unità il numero di visioni.
 - Cartella Su/giù
 - STOP
 - Operazione di ricerca
 - Spostarsi al primo/ultimo file DivX[®] per capitolo Su/giù
 - Toccare [**OK**] per interrompere la riproduzione o [**Cancella**] per non interromperla.
-

Formato Audio non Supportato.

- Il file in riproduzione è un file DivX[®] con un formato audio non supportato, pertanto sono riprodotti solo i dati video.
 - Riprodurre un file DivX[®] con un formato audio supportato.
-

Framerate video non supportato.

- Il file in corso di riproduzione è un file DivX[®] con una frequenza fotogramma non supportata.
 - Riprodurre un file DivX[®] con una frequenza fotogramma supportata.
-

Risoluzione video non supportata.

- Il file in corso di riproduzione è un file DivX[®] con una risoluzione non supportata.
 - Riprodurre un file DivX[®] con una risoluzione supportata.
-

Specifiche

SEZIONE MONITOR

Dimensioni schermo	6,1"
Tipo LCD	TN LCD di tipo trasparente
Sistema operativo	Matrice attiva TFT
Numero di pixel	1.152.000 pixel (800 × 3 × 480)
Numero di pixel effettivo	99% o superiore
Sistema di illuminazione	LED

SEZIONE SINTONIZZATORE FM

Gamma di sintonizzazione	87,5 – 108,0 MHz
Sensibilità utile mono	8,1 dBf (0,7 µV/75 ohm)
Sensibilità per 50 dB	12 dBf (1,1 µV/75 ohm)
Selettività	80 dB
Rapporto segnale-rumore	65 dB
Separazione stereo	35 dB
Rapporto di cattura	2,0 dB

SEZIONE SINTONIZZATORE MW

Gamma di sintonizzazione	531 – 1.602 kHz
Sensibilità utile	25,1 µV/28 dBf

SEZIONE SINTONIZZATORE LW

Gamma di sintonizzazione	153 – 281 kHz
Sensibilità (IEC Standard)	31,6 µV/30 dBf

SEZIONE USB

Requisiti USB	USB 1,1/2,0
Consumo energetico massimo	1.000 mA
Categoria USB	USB (Riproduzione da dispositivo)/ USB (Archiviazione di massa)
File System	FAT16/32
Decodifica MP3	MPEG-1/2 AUDIO Layer-3
Decodifica WMA	Windows Media™ Audio
Decodifica AAC	File “.m4a” formato AAC-LC
Numero di canali	2 canali (Stereo)
Risposta in frequenza*	5-20.000 Hz (±1 dB)
Distorsione armonica totale	0,008% (a 1 kHz)
Gamma dinamica	95 dB (a 1 kHz)
Rapporto segnale-rumore	100 dB
Separazione fra canali	85 dB (a 1 kHz)

* La risposta in frequenza potrebbe variare a seconda del software per la codifica o della velocità di trasmissione.

SEZIONE CD/DVD

Risposta in frequenza	5 – 20.000 Hz (±1 dB)
Wow & Flutter (% WRMS)	A1 di sotto dei limiti misurabili
Distorsione armonica totale	0,008% (a 1 kHz)
Gamma dinamica	95 dB (a 1 kHz)
Separazione fra canali	85 dB (a 1 kHz)
Sistema dei segnali	NTSC/PAL
Risoluzione orizzontale	500 linee o superiore
Livello uscita video	1Vp-p (75 ohm)
Rapporto S/N video	DVD: 60 dB
Rapporto S/N audio	100 dB

PICKUP

Lunghezza d'onda	DVD: 666 nm CD: 785 nm
Potenza laser	CLASS II

SEZIONE BLUETOOTH

Specifiche BLUETOOTH	Bluetooth ver. 2.1+EDR
Uscita di potenza	+4 dBm max. (classe di potenza 2)
Profilo	HFP (Hands-Free Profile) OPP (Object Push Profile) PBAP (Phone Book Access Profile) A2DP (Advanced Audio Distribution Profile) AVRCP (Audio/Video Remote Control Profile)

IMPOSTAZIONI GENERALI

Potenza richiesta	14,4 V CC (11-16 V consentiti)
Temperatura di esercizio	da -20°C a + 60°C
Uscita di potenza massima	50 W × 4
Peso	2,25 kg
Livello uscita audio	
Preout (anteriore, posteriore):	4 V/10K ohm (max.)
Pre-out (subwoofer):	4 V/10K ohm (max.)

DIMENSIONI DEL TELAIO

Ampiezza	178 mm
Altezza	100 mm
Profondità	165 mm

DIMENSIONI DEL FRONTALINO

Ampiezza	170 mm
Altezza	96 mm
Profondità	11,5 mm

- A causa di continui miglioramenti del prodotto, i dati tecnici e il design sono soggetti a modifiche senza preavviso.
- Il pannello LCD viene fabbricato usando tecnologie di costruzione ad alta precisione. Il numero di pixel effettivo è pari a 99,99%. Si noti che una percentuale dello 0,01% di pixel potrebbe risultare mancante o apparire luminosa.

ATTENZIONE



(Parte inferiore del lettore)

AVVERTENZA - Radiazioni laser quando aperto, NON GUARDARE IL FASCIO LASER

(Parte inferiore del lettore)

CONTRATTO DI LICENZA CON L'UTENTE FINALE (Microsoft)

Il dispositivo ("DEVICE") acquistato comprende il software concesso in licenza da Alpine Electronics, Inc. (collettivamente "ALPINE") da un'affiliata di Microsoft Corporation (collettivamente "MS"). I prodotti software installati di origine MS, i supporti associati, il materiale stampato e la documentazione "online" o elettronica ("SOFTWARE") sono protetti da leggi e trattati internazionali sulla proprietà intellettuale. Il SOFTWARE non è venduto, ma concesso in licenza. Tutti i diritti riservati.

QUALORA L'UTENTE NON ACCETTI I TERMINI E LE CONDIZIONI DEL PRESENTE CONTRATTO DI LICENZA CON L'UTENTE FINALE ("EULA"), EGLI NON POTRÀ UTILIZZARE IL DISPOSITIVO O COPIARE IL SOFTWARE E DOVRÀ PRONTAMENTE CONTATTARE ALPINE PER RICEVERE ISTRUZIONI SULLA RESTITUZIONE DEL(I) DISPOSITIVO(I) NON UTILIZZATO(I) E PER IL RIMBORSO. QUALSIASI USO DEL SOFTWARE, COMPRESO, TRA GLI ALTRI, L'USO NEL DISPOSITIVO, COSTITUISCE L'ACCORDO TRA L'UTENTE E IL PRESENTE CONTRATTO DI LICENZA (O RATIFICA DI UN EVENTUALE PRECEDENTE BENESTARE).

CONCESSIONE DELLA LICENZA DEL SOFTWARE,

Il presente EULA concede la seguente licenza: il SOFTWARE può essere utilizzato dall'utente soltanto sul DEVICE.

NESSUNA TOLLERANZA AI GUASTI.

IL SOFTWARE NON È TOLLERANTE AI GUASTI. ALPINE HA STABILITO AUTONOMAMENTE COME UTILIZZARE IL SOFTWARE NEL DISPOSITIVO ED MS HA AFFIDATO AD ALPINE IL COMPITO DI EFFETTUARE I TEST NECESSARI A VERIFICARE CHE ESSO SIA ADEGUATO PER QUESTO IMPIEGO.

NESSUNA GARANZIA PER IL SOFTWARE,

Il SOFTWARE viene consegnato "AS IS" senza garanzia di assenza di errori. L'UTENTE SI ASSUME TUTTI I RISCHI RELATIVI A QUALITÀ, PRESTAZIONI, ACCURATEZZA E IMPEGNO (INCLUSA LA MANCANZA DI NEGLIGENZA). INOLTRE NON VIENE FORNITA ALCUNA GARANZIA CIRCA L'ASSENZA DI INTERFERENZE NELL'USO DEL SOFTWARE O DI VIOLAZIONI DI DIRITTI DI TERZI. L'EVENTUALE OTTENIMENTO DI GARANZIE RIGUARDANTI IL DISPOSITIVO O IL SOFTWARE NON PROVENGONO DA MS E NON SONO VINCOLANTI PER MS.

NESSUNA GARANZIA PER DETERMINATI DANNI.

FATTO SALVO QUANTO VIETATO DALLA LEGGE, MS DECLINA TUTTE LE RESPONSABILITÀ PER DANNI INDIRETTI, SPECIALI O CONSEGUENZIALI DEL SOFTWARE. QUESTA LIMITAZIONE SI APPLICHERÀ ANCHE NEL CASO IN CUI L'EVENTUALE RIMEDIO FALLISCA NEL PROPRIO INTENTO SOSTANZIALE. IN NESSUNA CIRCOSTANZA, MS SARÀ RESPONSABILE PER SOMME ECCEDENTI I DUECENTOCINQUANTA DOLLARI AMERICANI (U.S. \$250,00).

LIMITAZIONI SULLA RETROINGEGNERIZZAZIONE, LA DECOMPILAZIONE E LO SMONTAGGIO

L'utente non ha il diritto di retroingegnerizzare, decompilare o smontare il SOFTWARE, fatta eccezione per il caso in cui tale procedimento sia espressamente permesso per legge, senza che si debba tener conto delle limitazioni qui espresse.

SOFTWARE/SERVIZI AGGIUNTIVI.

Il SOFTWARE può consentire ad ALPINE, MS, Microsoft Corporation o alle proprie affiliate di fornire o mettere a disposizione dell'utente aggiornamenti, supplementi, componenti aggiuntivi o componenti per servizi Internet del SOFTWARE dopo la fornitura della copia iniziale del SOFTWARE stesso ("Componenti supplementari").

- Se ALPINE fornisce o mettesse a disposizione dell'utente Componenti supplementari e, insieme ad essi, non venisse fornita nessun'altra indicazione da un EULA, allora anche per essi varrebbero i termini del presente EULA.
- Se MS, Microsoft Corporation o le loro affiliate mettessero a disposizione dell'utente Componenti supplementari e insieme ad essi non venisse fornita nessun'altra condizione da un EULA, allora anche per essi varrebbero i termini del presente EULA, ad eccezione del fatto che MS, Microsoft Corporation o qualsiasi affiliata che fornisce i(i) Componenti(e) supplementari(e) sarà considerata come il concessionario della licenza del(i) Componente(i) supplementare(i).
- ALPINE, MS, Microsoft Corporation e le proprie affiliate si riservano il diritto di interrompere i servizi Internet forniti o messi a disposizione dell'utente finale tramite il SOFTWARE.

SUPPORTI DI RIPRISTINO.

Se il SOFTWARE è fornito da ALPINE su supporti separati ed etichettati "Supporti di ripristino" l'utente potrà utilizzare i Supporti di ripristino unicamente per ripristinare o reinstallare il SOFTWARE originariamente installato sul DEVICE.

AGGIORNAMENTI.

Se il SOFTWARE è fornito da ALPINE, separatamente dal DEVICE su supporti separati o con download da Internet o con altri mezzi ancora e se è etichettato "Solo per aggiornamento", l'utente potrà installare una (1) copia di tale SOFTWARE sul DEVICE, in sostituzione del SOFTWARE esistente e potrà utilizzarlo in conformità con il presente EULA, inclusi eventuali termini aggiuntivi dell'EULA allegati al SOFTWARE di aggiornamento.

RISOLUZIONE.

Senza per questo pregiudicare ogni altro loro diritto, ALPINE o MS potranno risolvere l'EULA qualora l'utente non rispettasse i termini e le condizioni in esso contenuti. In tal caso, l'utente dovrà distruggere tutte le copie del SOFTWARE e tutti i suoi componenti.

DIRITTI DI PROPRIETÀ INTELLETTUALE.

Tutti i titoli e i diritti di proprietà intellettuale sul SOFTWARE (inclusi anche, ma non solo, immagini, fotografie, animazioni, file video, file audio, musica, testi e "applet", incorporati nel SOFTWARE), il relativo materiale stampato e ogni copia del SOFTWARE sono di proprietà di MS, Microsoft Corporation, le proprie affiliate o i propri fornitori. Il SOFTWARE non è venduto, ma concesso in licenza.

Non è consentito copiare il materiale stampato allegato al SOFTWARE. Tutti i titoli e i diritti di proprietà intellettuale sui contenuti cui il SOFTWARE dà accesso sono di proprietà dei rispettivi titolari dei contenuti e sono tutelati dalle leggi o dai trattati vigenti sui diritti di riproduzione e sulla proprietà intellettuale. Questo EULA non dà alcun diritto all'utente di utilizzare tali contenuti. Tutti i diritti non espressamente forniti con il presente EULA vengono mantenuti da MS, Microsoft Corporation, le proprie affiliate e i propri fornitori. L'uso di qualsiasi servizio on line cui il SOFTWARE dia accesso sarà regolato dai termini d'uso di tali servizi. Se questo SOFTWARE contiene della documentazione fornita solo in forma elettronica, l'utente potrà stampare una copia di tale documentazione elettronica.

MARCHI COMMERCIALI.

Questo EULA non concede all'utente alcun diritto in correlazione con marchi commerciali o marchi di servizio di ALPINE, MS, Microsoft Corporation, le proprie affiliate o i propri fornitori.

ASSISTENZA PRODOTTO.

L'assistenza prodotto per il SOFTWARE non è fornita da MS, dalla società madre Microsoft Corporation o dalle loro affiliate o sussidiarie. Per l'assistenza prodotto, l'utente deve fare riferimento al numero di supporto ALPINE indicato nella documentazione del DEVICE. Per qualsiasi domanda relativa al presente EULA o se l'utente desiderasse contattare ALPINE per qualsiasi altra ragione, occorre fare riferimento all'indirizzo indicato nella documentazione del DEVICE.

TRASFERIMENTO DEL SOFTWARE AMMESSO, MA CON LIMITAZIONI.

Ai sensi del presente EULA, l'utente potrà trasferire definitivamente tutti i diritti solo ed esclusivamente vendendo o trasferendo il Dispositivo, a patto che il beneficiario accetti i termini del presente EULA. Se il SOFTWARE è un aggiornamento, il trasferimento dovrà includere tutte le versioni precedenti del SOFTWARE.

RESTRIZIONI PER L'ESPORTAZIONE.

L'utente riconosce che il SOFTWARE è di origine statunitense. L'utente si impegna a rispettare tutte le leggi nazionali e internazionali applicabili al SOFTWARE, incluse le Disposizioni dell'autorità statunitense per le esportazioni (U.S. Export Administration Regulations), nonché le restrizioni per l'utente finale, l'uso finale e la destinazione emesse dagli Stati Uniti e dagli altri governi. Per ulteriori informazioni sull'esportazione del SOFTWARE, vedere <http://www.microsoft.com/exporting/>

Installazione e collegamenti

Prima di installare o collegare l'unità, leggere attentamente quanto segue e le pagine 7-11 di questo manuale.

Avvertimento

ESEGUIRE CORRETTAMENTE I COLLEGAMENTI.

Altrimenti ne potrebbero derivare incendi o danni al prodotto.

UTILIZZARE SOLO IN VEICOLI CON TERRA NEGATIVA A 12 VOLT.

(se non si è sicuri, controllare con il proprio rivenditore.)

Diversamente si potrebbero causare incendi o altri danni.

PRIMA DI ESEGUIRE I COLLEGAMENTI, SCOLLEGARE IL CAVO DEL TERMINALE NEGATIVO DELLA BATTERIA.

Altrimenti potrebbero derivare scosse elettriche o altre lesioni dovute a cortocircuiti.

EVITARE CHE I CAVI SI IMPIGLIANO AGLI OGGETTI CIRCOSTANTI.

Effettuare i collegamenti seguendo le istruzioni in modo che i cavi non interferiscano con la guida. I cavi o i fili che interferiscono o si impigliano in parti quali lo sterzo, la leva del cambio, i pedali, ecc. potrebbero essere pericolosi.

NON UTILIZZARE I CAVI PER EFFETTUARE ALTRI COLLEGAMENTI.

Non eliminare mai le parti isolanti dei cavi per alimentare altri apparecchi. Diversamente la capacità di trasporto di corrente del cavo in questione viene superata causando incendi o scosse elettriche.

NELL'EFFETTUARE I FORI, NON DANNEGGIARE I TUBI O I CAVI.

Nell'effettuare i fori nel telaio per l'installazione, fare attenzione a non entrare in contatto, danneggiare o ostruire i tubi, i condotti della benzina, i serbatoi o i cavi elettrici. La non osservanza di queste precauzioni potrebbe causare incendi.

PER ESEGUIRE I COLLEGAMENTI DI TERRA, NON UTILIZZARE BULLONI O DADI DEI SISTEMI DI FRENATA O DI STERZO.

Non utilizzare MAI bulloni o dadi dei sistemi di frenata e di sterzo (o di qualsiasi altro sistema di sicurezza), o dei serbatoi per eseguire l'installazione o per i collegamenti di terra. L'utilizzo di queste parti potrebbe inibire il controllo del veicolo e causare incendi o altro.

TENERE LE PARTI PICCOLE QUALI VITI FUORI DALLA PORTATA DEI BAMBINI.

Se ingeriti potrebbero causare gravi danni. In caso di ingerimento, consultare immediatamente un medico.

NON INSTALLARE IN LUOGHI CHE POTREBBERO INTERFERIRE CON LE OPERAZIONI DI GUIDA QUALI LO STERZO O LA LEVA DEL CAMBIO.

Diversamente si potrebbe ostruire la visuale della strada o interferire con i movimenti del conducente e causare gravi incidenti.

Attenzione

I COLLEGAMENTI E L'INSTALLAZIONE DEVONO ESSERE EFFETTUATI DA PERSONALE QUALIFICATO.

I collegamenti e l'installazione dell'apparecchio richiedono conoscenze tecniche ed esperienza particolari. Per ragioni di sicurezza, contattare sempre il rivenditore presso il quale è stato acquistato il prodotto per eseguire l'installazione.

UTILIZZARE LE PARTI ACCESSORIE SPECIFICATE E INSTALLARLE IN MODO CORRETTO.

Assicurarsi di utilizzare solo parti accessorie specificate. L'utilizzo di altri componenti potrebbe danneggiare l'apparecchio all'interno o determinare un'installazione non corretta. I componenti potrebbero non rimanere collegati in modo saldo e provocare problemi di funzionamento o pericoli.

SISTEMARE I CAVI IN MODO CHE NON VENGANO PIEGATI O COMPRESI DA PARTI METALLICHE TAGLIENTI.

Per evitare che vengano danneggiati o piegati, sistemare i cavi e i fili lontano da parti mobili (quali le guide dei sedili) o da parti taglienti o aguzze. Se i cavi vengono fatti passare attraverso un foro metallico, utilizzare un anello di gomma per evitare che l'isolante dei cavi venga tagliato dal bordo metallico del foro.

NON INSTALLARE IN LUOGHI ECCESSIVAMENTE UMIDI O POLVEROSI.

Evitare di installare l'apparecchio in luoghi eccessivamente umidi o polverosi. La presenza di umidità o polvere all'interno del prodotto potrebbe causare problemi di funzionamento.

Precauzioni

- Prima di installare l'unità IVE-W585BT verificare di avere scollegato il cavo dal polo negativo (-) della batteria. Questo riduce il rischio di danni all'unità nel caso di cortocircuiti.
- Assicurarsi di collegare i cavi codificati in base al colore secondo il diagramma. Collegamenti erronei possono causare problemi di funzionamento dell'unità o danni al sistema elettrico della vettura.
- Quando si eseguono i collegamenti al sistema elettrico della vettura, fare attenzione ai componenti installati in fabbrica (ad es. il computer di bordo). Non servirsi di questi cavi per fornire alimentazione all'unità. Quando si collega l'unità IVE-W585BT alla scatola dei fusibili, verificare che il fusibile per il circuito dell'unità IVE-W585BT sia dell'ampereaggio corretto. Altrimenti ne potrebbero derivare danni all'unità e/o alla vettura. Se non si è sicuri, consultare il rivenditore Alpine.
- L'unità IVE-W585BT è dotata di connettori RCA femmina per il collegamento ad altre unità (ad esempio l'amplificatore) dotate di connettori RCA. Può essere necessario un adattatore per collegare altre unità. In questo caso, richiedere assistenza al rivenditore autorizzato Alpine.
- Assicurarsi di collegare i cavi (-) dell'altoparlante al terminale (-) dell'altoparlante. Non collegare in nessun caso i cavi degli altoparlanti del canale sinistro e del canale destro tra di loro, né al telaio della vettura.

IMPORTANTE

Riportare il numero di serie dell'unità nell'apposito spazio sottostante e conservarlo per riferimenti futuri. La piastrina indicante il numero di serie è collocata sul fondo dell'unità.

NUMERO DI SERIE: _____

DATA DI INSTALLAZIONE: _____

TECNICO DI INSTALLAZIONE: _____

POSTO DI ACQUISTO: _____

Installazione

Attenzione

Non bloccare la ventola o il dissipatore di calore dell'unità, questo potrebbe impedire la circolazione dell'aria. Se si bloccano, il calore si accumula all'interno dell'unità e potrebbe dar luogo a un incendio.

<esempio>

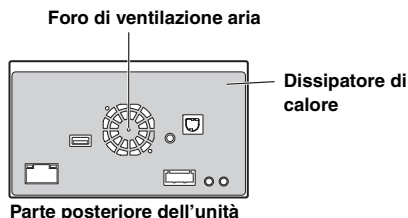

Precauzioni sulla posizione di installazione

1 Angolo di installazione

Installare l'unità con un'angolazione compresa tra la posizione orizzontale e i 30°. Tenere in considerazione che l'installazione a un angolo non compreso nell'intervallo indicato comporterà una riduzione delle prestazioni ed eventuali danneggiamenti.

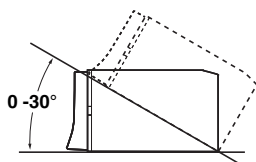

2 Montaggio del Microfono.

Per ragioni di sicurezza, verificare quanto segue:

- la posizione è stabile e ferma.
- la visuale e le manovre di guida del conducente non sono ostacolate.
- il microfono è posizionato in un punto in cui la voce del conducente può essere facilmente ricevuta (sull'aletta parasole, ecc.).

Quando si parla al microfono, non deve essere necessario cambiare la posizione di guida. Ciò potrebbe causare una distrazione, spostando l'attenzione dalla guida sicura della vettura. Quando si monta il microfono, tenere in particolare considerazione la direzione e la distanza. Verificare che, nella posizione prescelta, la voce del conducente sia facilmente ricevibile.

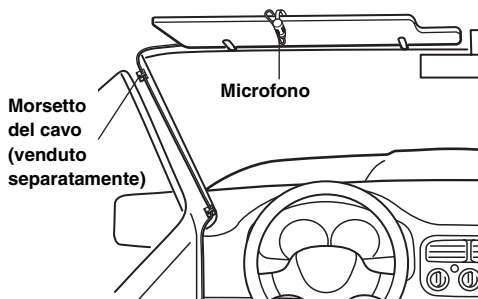

- 3 Rimuovere il manicotto di montaggio dall'unità principale (vedere "Rimozione" a pagina 84). Far scorrere l'unità nel manicotto di montaggio e fissarla.

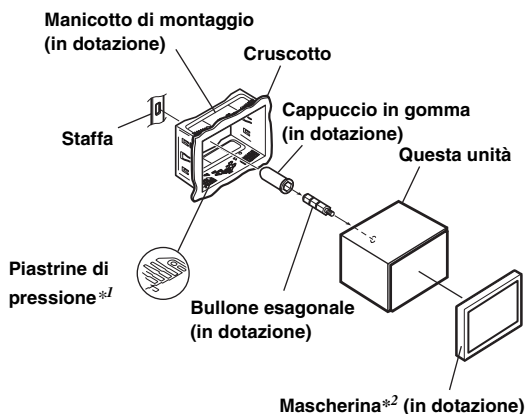

*1 Se la copertura di montaggio sembra allentata nel cruscotto, piegare leggermente le piastrine di pressione per risolvere il problema.

*2 È possibile montare la mascherina in dotazione.

- 4 Dopo avere fissato la staffa, montare il bullone esagonale lungo sul pannello posteriore dell'unità IVE-W585BT e applicare il cappuccio in gomma sul bullone esagonale. Se la vettura non è dotata del supporto di montaggio, rinforzare l'unità principale con la staffa di montaggio in metallo (venduta separatamente). Fissare il cavo di massa dell'unità a una parte in metallo libera per mezzo di una vite (*1) già attaccata al telaio della vettura. Collegare tutti i cavi dell'unità IVE-W585BT seguendo le indicazioni della sezione COLLEGAMENTI.

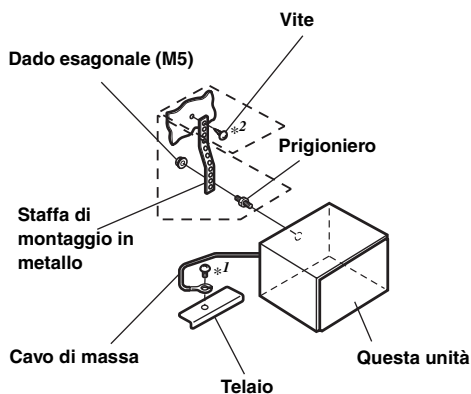

- Per la vite contrassegnata con "*2", usare una vite appropriata alla posizione di montaggio prescelta.

- 5** Inserire l'unità IVE-W585BT nel cruscotto facendola scattare in posizione. Questo assicura che l'unità sia bloccata adeguatamente e che non cada accidentalmente fuori dal cruscotto.

Rimozione

1. Inserire le chiavi della staffa nell'unità, lungo le guide poste ai lati. Ora l'unità può essere rimossa dal manicotto di montaggio.

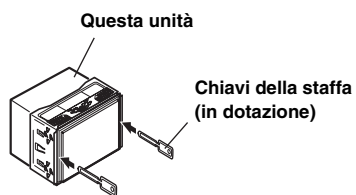

2. Estrarre l'unità tenendola sbloccata.

Diagramma di collegamento dell'interruttore SPST (venduto separatamente)

(se l'alimentazione ACC non è disponibile)

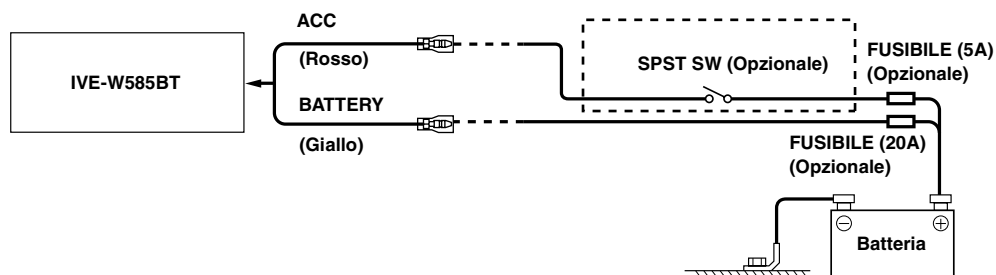

- Se la vettura non è dotata di alimentazione ACC, aggiungere un interruttore SPST (Single-Pole, Single-Throw) venduto separatamente e un fusibile venduto separatamente.
- Lo schema di collegamento e l'ampereaggio del fusibile della figura precedente si riferiscono all'uso della sola unità IVE-W585BT.
- Se il cavo di alimentazione (accensione) dell'unità IVE-W585BT è collegato direttamente al polo positivo (+) della batteria della vettura, l'unità consuma corrente (alcune centinaia di milliampere) anche quando l'interruttore è in posizione OFF; pertanto, è possibile che la batteria si scarichi.

Per evitare la penetrazione di disturbi esterni nel sistema audio.

- Collocare l'unità e disporre i cavi ad almeno 10 cm di distanza dal cablaggio della vettura.
- Tenere i cavi elettrici della batteria il più lontano possibile dagli altri cavi.
- Collegare il cavo di massa saldamente ad un punto metallico nudo (eliminare vernice, sporco e grasso, se necessario) del telaio della vettura.
- Se si aggiunge un dispositivo antidisturbi opzionale, collegarlo il più lontano possibile dall'unità. Presso i rivenditori Alpine sono disponibili vari dispositivi antidisturbi. Rivolgersi al proprio rivenditore per ulteriori informazioni.
- Il rivenditore Alpine conosce i rimedi migliori per la prevenzione dei disturbi. Rivolgersi al proprio rivenditore per ulteriori informazioni.

Collegamenti

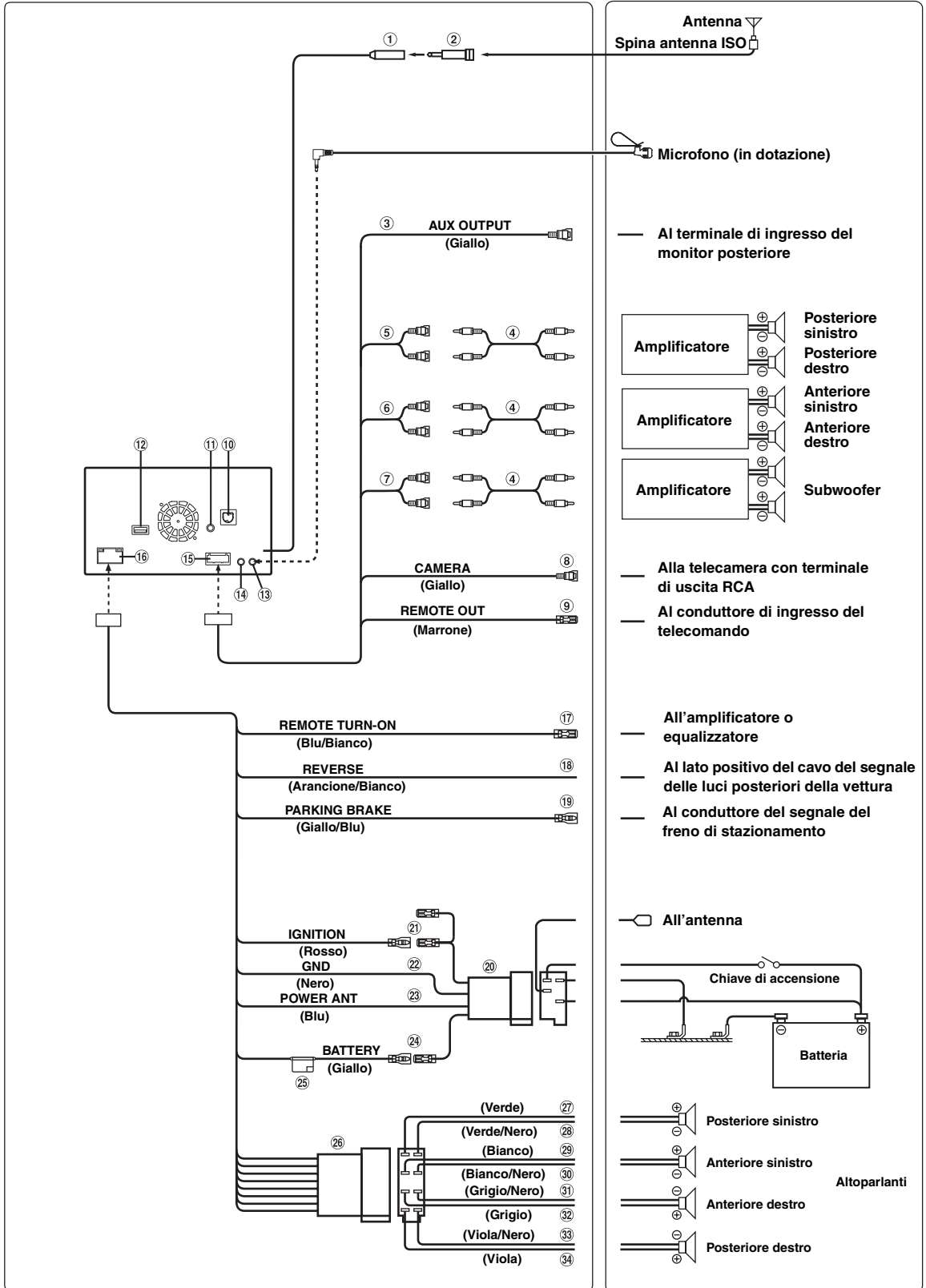

- ① **Presa Antenna Radio**
- ② **Adattatore antenna ISO/JASO (venduto separatamente)**
È possibile che sia richiesto l'adattatore per antenna ISO/JASO, a seconda della vettura.
- ③ **Connettore di uscita video (AUX OUTPUT) (Giallo)**
- ④ **Prolunga RCA (venduta separatamente)**
- ⑤ **Connettori RCA di uscita posteriore**
Possono essere utilizzati come connettori RCA di uscita posteriore. ROSSO per il canale destro, BIANCO per il sinistro.
- ⑥ **Connettori RCA di uscita anteriore**
Possono essere utilizzati come connettori RCA di uscita anteriore. ROSSO per il canale destro, BIANCO per il sinistro.
- ⑦ **Connettori RCA per subwoofer**
ROSSO per il canale destro, BIANCO per il sinistro.
- ⑧ **Connettore RCA di ingresso TELECAMERA (CAMERA) (Giallo)**
Utilizzare per collegare una telecamera con il connettore di uscita RCA.
- ⑨ **Cavo di uscita del telecomando (Marrone)**
Collegare questo cavo al cavo di ingresso del telecomando. Questo cavo emette i segnali di controllo dal telecomando.
- ⑩ **Connettore interfaccia display della vettura**
Emette in uscita segnali di controllo interfaccia display della vettura. Collegarlo al box interfaccia display opzionale della vettura.
Per informazioni sui collegamenti, consultare il rivenditore Alpine di zona.
- ⑪ **Connettore di ingresso VIDEO per iPod**
Ingresso del segnale video dell'iPod/iPhone o del segnale video/audio AUX.
 - Impostare "AUX In" (pagina 44) su "Video iPod" quando è collegato un iPod/iPhone.
 - Impostare "AUX In" (pagina 44) su "AUX" quando è presente un ingresso video/audio AUX.
- ⑫ **Connettore USB**
Alla memoria USB o a un iPod/iPhone o telefono Nokia.
- ⑬ **Connettore di ingresso MIC**
Al microfono (in dotazione).
- ⑭ **Connettore interfaccia telecomando sullo sterzo**
Alla scatola interfaccia del telecomando sullo sterzo.
Per informazioni sui collegamenti, consultare il rivenditore Alpine di zona.
- ⑮ **Connettore AUX/PREOUT**
- ⑯ **Connettore alimentazione**
- ⑰ **Cavo di accensione tramite telecomando (Blu/Bianco)**
Collegare questo cavo al cavo di accensione tramite telecomando dell'amplificatore o processore di segnali.
- ⑱ **Cavo della retromarcia (Arancione/Bianco)**
Collegare alla parte positiva del proiettore della retromarcia della vettura. Tale proiettore si accende quando si innesta la retromarcia (R).
Se il cavo è collegato correttamente, ogni volta che si imposta la retromarcia (R) l'immagine video passa automaticamente alla telecamera posteriore.
- ⑲ **Cavo freno di stazionamento (Giallo/Blu)**
Collegare questo cavo all'alimentazione dell'interruttore del freno di stazionamento per trasmettere i segnali di stato del freno di stazionamento all'unità IVE-W585BT.
- ⑳ **Connettore alimentazione ISO**
- ㉑ **Cavo di alimentazione asservita (accensione) (Rosso)**
Collegare questo cavo a un terminale interrotto sulla scatola fusibili della vettura o un'altra fonte di alimentazione inutilizzata che fornisce (+) 12 V solo quando l'accensione è inserita o nella posizione accessoria.
- ㉒ **Cavo di massa (Nero)**
Collegare questo cavo a una massa idonea nel telaio della vettura. Assicurarsi che il collegamento sia eseguito a metallo nudo e che sia fissato saldamente con la vite per lamiere in dotazione.
- ㉓ **Cavo antenna elettrica (Blu)**
Collegare questo cavo al terminale +B dell'antenna elettrica, se applicabile.
Questo cavo deve essere usato solo per comandare l'antenna elettrica della vettura. Non usarlo per accendere un amplificatore o un processore di segnali, ecc.
- ㉔ **Cavo batteria (Giallo)**
Collegare questo cavo al terminale positivo (+) della batteria della vettura.
- ㉕ **Portafusibile (15A)**
- ㉖ **Connettore ISO (uscita altoparlante)**
- ㉗ **Cavo di uscita altoparlante (+) posteriore sinistro (Verde)**
- ㉘ **Cavo di uscita altoparlante (-) posteriore sinistro (Verde/Nero)**
- ㉙ **Cavo di uscita altoparlante (+) anteriore sinistro (Bianco)**
- ㉚ **Cavo di uscita altoparlante (-) anteriore sinistro (Bianco/Nero)**
- ㉛ **Cavo di uscita altoparlante (-) anteriore destro (Grigio/Nero)**
- ㉜ **Cavo di uscita altoparlante (+) anteriore destro (Grigio)**
- ㉝ **Cavo di uscita altoparlante (-) posteriore destro (Viola/Nero)**
- ㉞ **Cavo di uscita altoparlante (+) posteriore destro (Viola)**

Esempio di sistema

Collegamento di un iPod/iPhone o di una memoria USB

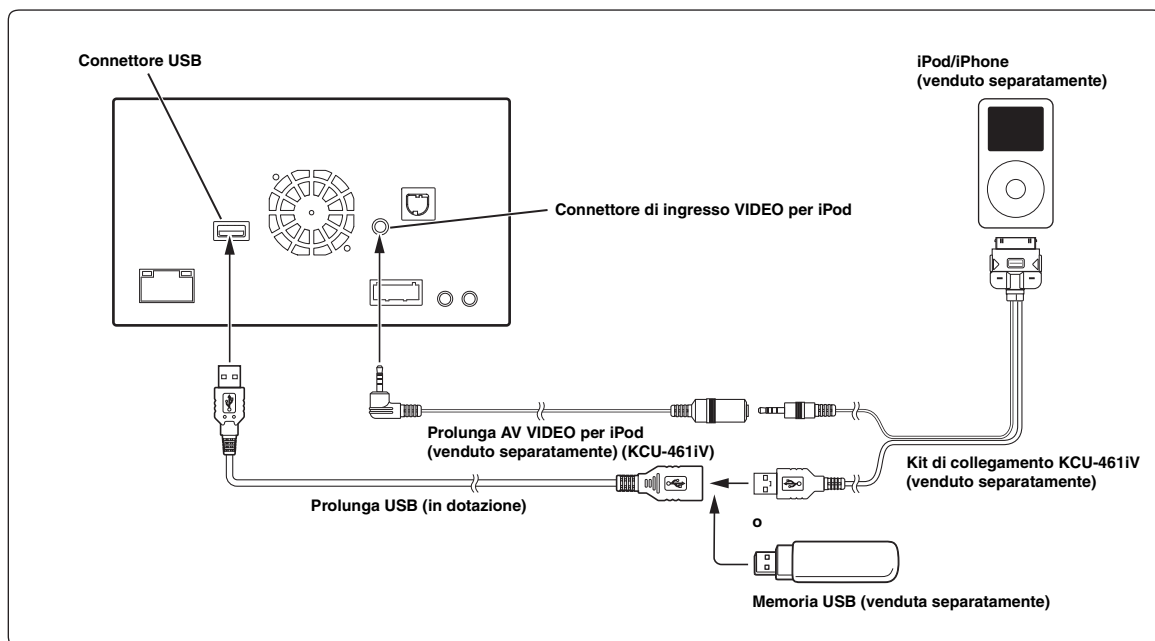

- Non lasciare un iPod/iPhone o una memoria USB all'interno della vettura per un periodo di tempo prolungato. Il calore e l'umidità possono danneggiare l'iPod/iPhone o la memoria USB e potrebbe non essere più possibile utilizzarli per la riproduzione.

Collegamento di un monitor posteriore

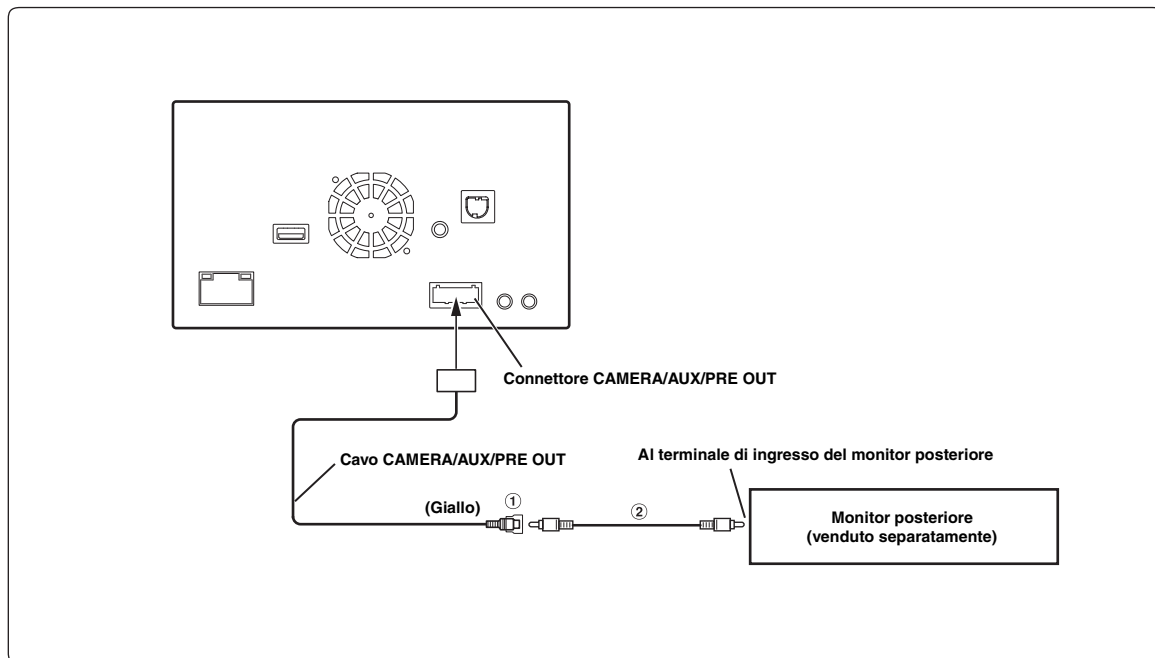

- ① Connettore di uscita video (AUX OUTPUT)
- ② Cavo di prolunga RCA (venduto separatamente)

Collegamento di un dispositivo esterno

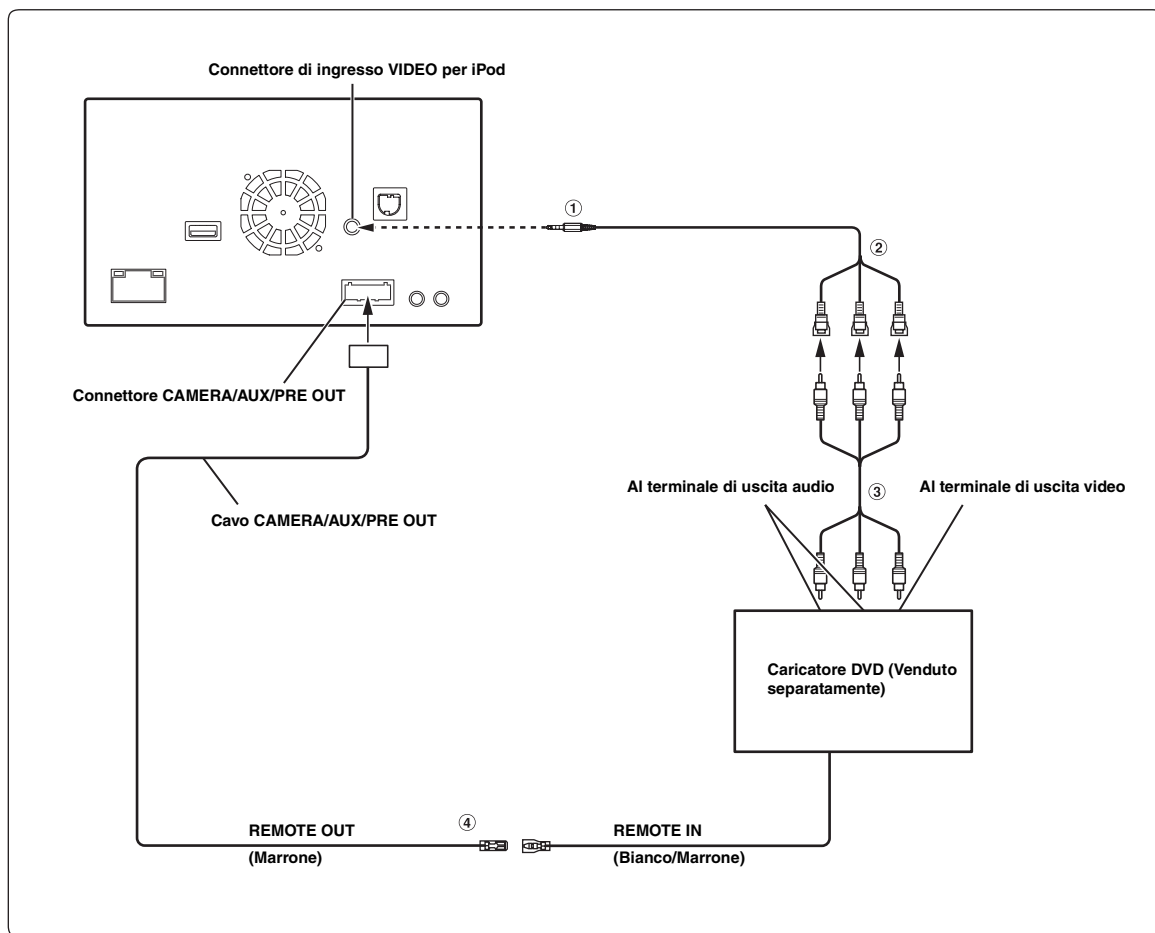

① **Cavo di interfaccia AV/RCA (da presa AV mini a 4 poli a 3-RCA) (venduto separatamente)**

② **Connettori di ingresso video/audio (AUX INPUT)**
GIALLO è per l'ingresso video, ROSSO è l'ingresso audio destro e BIANCO quello sinistro.

③ **Cavo di prolunga RCA (venduto separatamente)**

④ **Cavo di uscita del telecomando (Marrone)**
Collegare questo cavo al cavo di ingresso del telecomando. Questo cavo emette i segnali di controllo dal telecomando.

- Per collegare un dispositivo d'ingresso esterno al connettore iPod VIDEO, impostare "AUX In" su "AUX". Fare riferimento a "Impostazione del modo AUX" (pagina 44).
- È possibile modificare il nome di un dispositivo esterno. Fare riferimento a "Impostazione del modo AUX" (pagina 44).

Collegamento di un lettore DVD

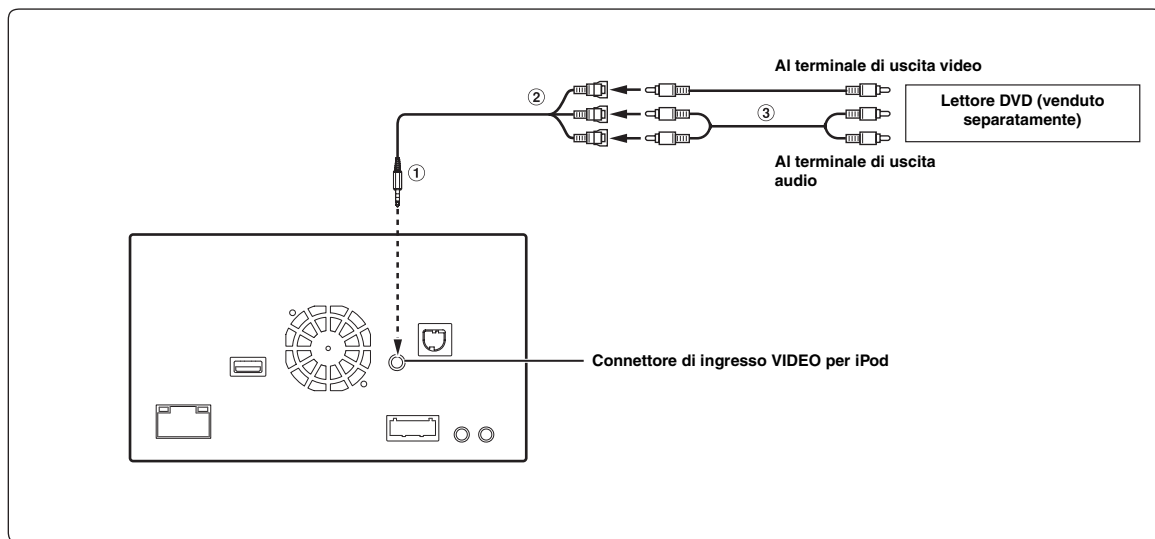

① **Cavo di interfaccia AV/RCA (da presa AV mini a 4 poli a 3-RCA) (venduto separatamente)**

③ **Cavo di prolunga RCA (venduto separatamente)**

② **Connettori di ingresso video/audio**

GIALLO è per l'ingresso video, ROSSO è l'ingresso audio destro e BIANCO quello sinistro.

- È possibile modificare il nome di un dispositivo esterno. Fare riferimento a "Impostazione del modo AUX" (pagina 44).
- Per collegare un dispositivo d'ingresso esterno al connettore iPod VIDEO, impostare "AUX In" su "AUX". Fare riferimento a "Impostazione del modo AUX" (pagina 44).

Collegamento di un Ricevitore TV Digitale Mobile/Lettore USB e caricatore DVD

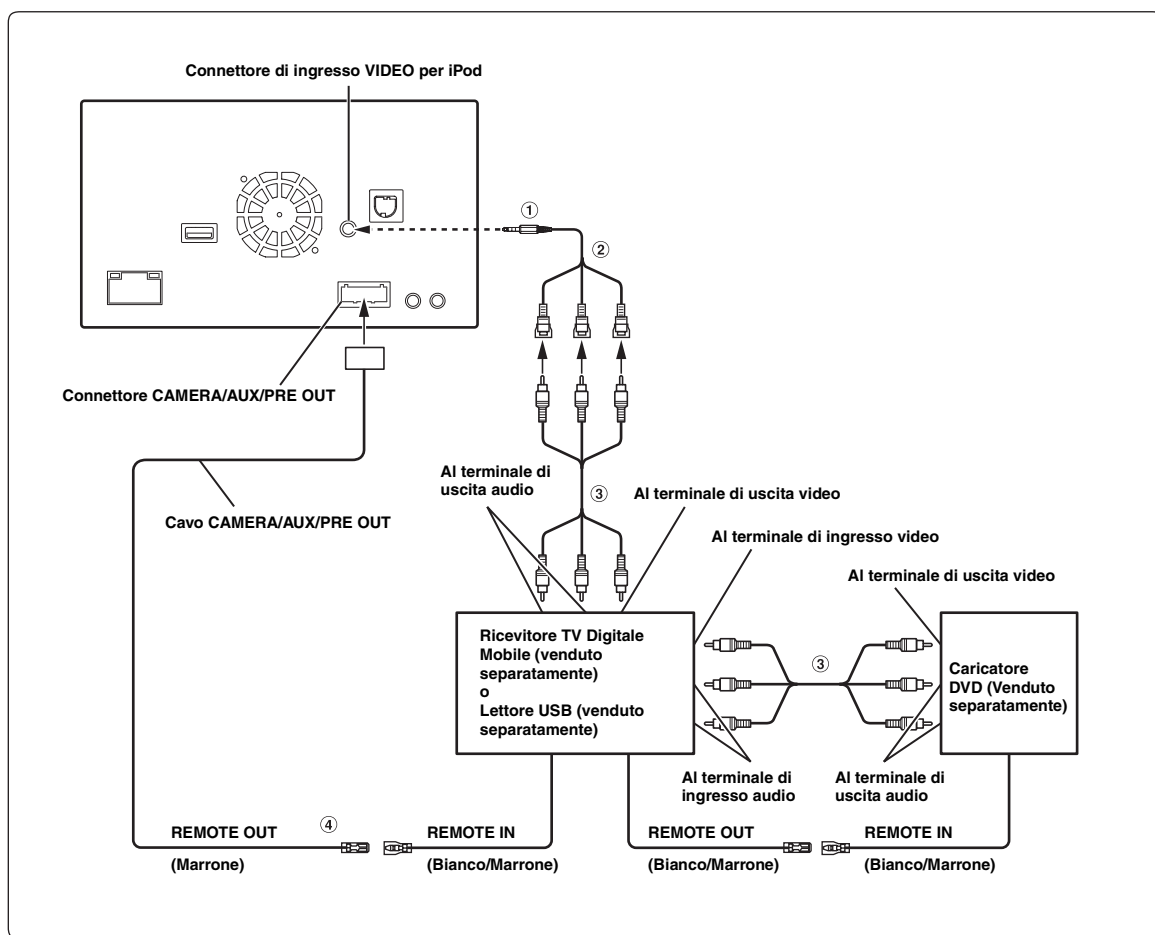

① **Cavo di interfaccia AV/RCA (da presa AV mini a 4 poli a 3-RCA) (venduto separatamente)**

② **Connettori di ingresso video/audio**

GIALLO è per l'ingresso video, ROSSO è l'ingresso audio destro e BIANCO quello sinistro.

③ **Cavo di prolunga RCA (venduto separatamente)**

④ **Cavo di uscita del telecomando (Marrone)**

Collegare questo cavo al cavo di ingresso del telecomando. Questo cavo emette i segnali di controllo dal telecomando.

- È possibile modificare il nome di un dispositivo esterno. Fare riferimento a "Impostazione del modo AUX" (pagina 44).
- È possibile collegare un ulteriore dispositivo d'ingresso esterno solo quando "Nome Principale" è impostato su "DVB-T" o "USB-PLAYER". Fare riferimento a "Impostazione del nome principale AUX (Setup AUX)" (pagina 44).
- Per collegare un dispositivo d'ingresso esterno al connettore iPod VIDEO, impostare "AUX In" su "AUX". Fare riferimento a "Impostazione del modo AUX" (pagina 44).

Collegamento di un sintonizzatore DAB/ DAB+

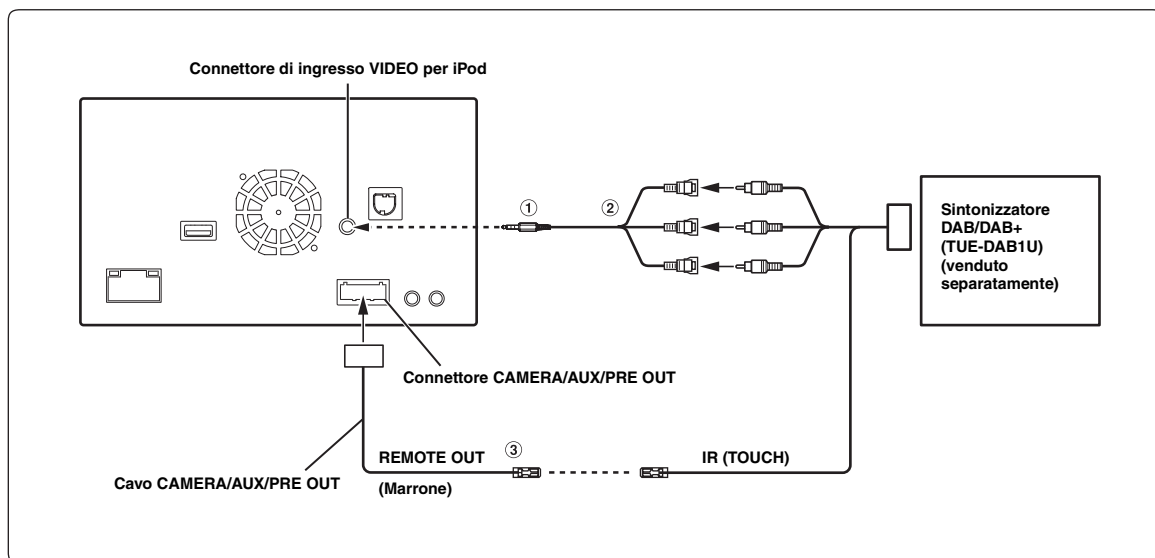

① **Cavo di interfaccia AV/RCA (da presa AV mini a 4 poli a 3-RCA) (venduto separatamente)**

② **Connettori di ingresso video/audio**

GIALLO è per l'ingresso video, ROSSO è l'ingresso audio destro e BIANCO quello sinistro.

• È possibile modificare il nome di un dispositivo esterno. Fare riferimento a "Impostazione del modo AUX" (pagina 44).

• Per collegare un dispositivo d'ingresso esterno al connettore iPod VIDEO, impostare "AUX In" su "AUX". Fare riferimento a "Impostazione del modo AUX" (pagina 44).

③ **Cavo di uscita del telecomando (Marrone)**

Collegare questo cavo al cavo di ingresso del telecomando. Questo cavo emette i segnali di controllo dal telecomando.

Collegamento di un amplificatore esterno

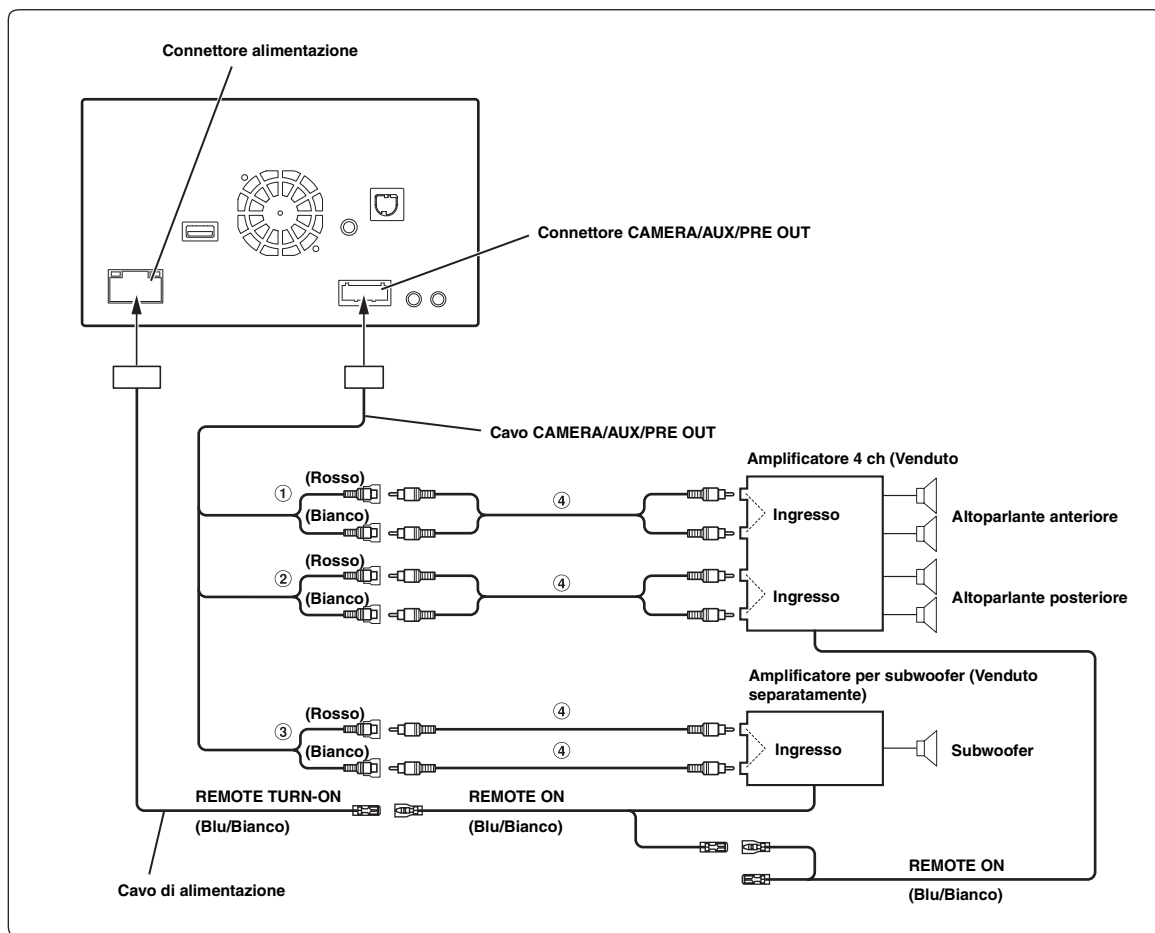

- ① **Connettori RCA di uscita anteriore**
ROSSO per il canale destro, BIANCO per il sinistro.
- ② **Connettori RCA di uscita posteriore**
ROSSO per il canale destro, BIANCO per il sinistro.
- ③ **Connettore RCA per subwoofer**
- ④ **Cavo di prolunga RCA (venduto separatamente)**

Collegamento della telecamera

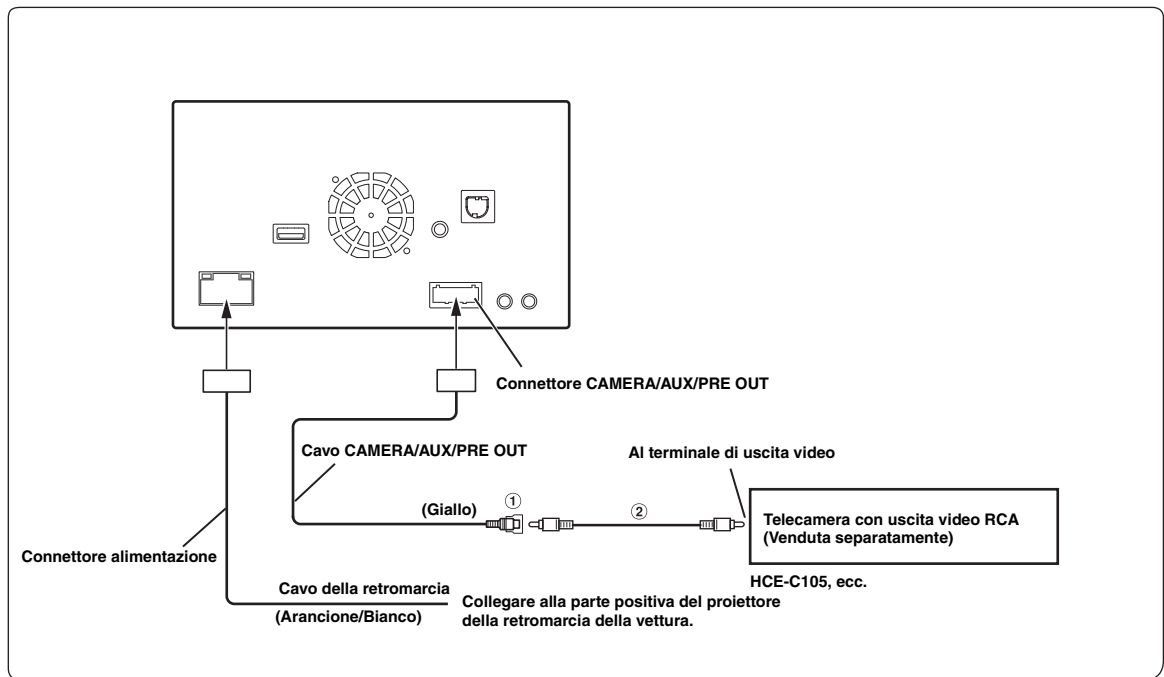

- ① Connettore RCA di ingresso della telecamera (CAMERA)
- ② Prolunga RCA (venduta separatamente)



ALPINE ELECTRONICS, INC.
20-1 Yoshima-Kogyodanchi Iwaki-City Fukushima 970-1192 Japan.
Phone: (+81) 246-36-4111 Fax: (+81) 246-36-6090

Declaration of Conformity

We, the undersigned,

Authorized representative in Europe Alpine Electronics (Europe) Gmb
Address, City Wilhelm-Wagenfeld-Strasse 1-3, D-80807, Munich
Country Germany

certify and declare under our sole responsibility that the following apparatus :

Description MOBILE MEDIA STATION
Manufacturer Alpine Electronics, Inc.
Brand ALPINE
Identification IVE-W585BT
Installed BlueTooth module UGZC-G
Test Report No. Radio :T36209-00-01TK (DAkKS)
EMC :T36209-00-02TK (DAkKS)
LVD :S36208-00-00JK (DAkKS)

conforms with the essential requirements of the Radio and Telecommunications Terminal Equipment Directive 1999/5/EC, based on the following specifications applied:

Radio : EN300328 V1.7.1
EMC : EN301489-1 V1.9.2 EN301 489-17 V2.1.1
LVD : EN 60950-1: 2006 + A1: 2010 + A11: 2009 + A1:2010+A12:2011

and therefore complies with the essential requirements and provisions of the R&TTE Directive.

The Technical documentation is kept at the following address:

Company Alpine Electronics, Inc.
Address, City : 20-1 Yoshima-Kogyodanchi Iwaki-City Fukushima 970-1192 Japan.
Country JAPAN
Phone number (+81) 246-36-4111
Fax number (+81) 246-36-6090
Name and position of person Mitsuru Yoshida
binding the manufacturer or his Global Engineering Strategy Office
authorized representative Alpine Electronics, Inc.

Signature of the authorized person : M. Yoshida.

:Date of issue December 24, 2013