



MULTIMEDIA NAVIGATION RECEIVER

MANUALE UTENTE

M-OF7030

M-OF7040

M-OF7050



MACROM



Precauzioni di sicurezza

Grazie per aver acquistato questo prodotto. Si prega di leggere attentamente questo manuale di istruzioni in modo da conoscere il corretto funzionamento del prodotto. Dopo aver finito di leggere le istruzioni, conservare il manuale in un luogo sicuro per riferimenti futuri.

Collegare l'unità solo a tensioni di alimentazione di 12 Volt con messa a terra negativa.

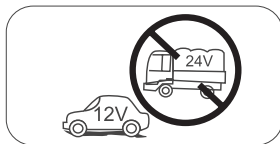

Non installare l'unità dove non vi siano le condizioni di sicurezza di guida.

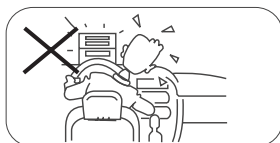

Non utilizzare mai la funzione video nella zona anteriore mentre si guida per prevenire la violazione di leggi e regolamenti, e anche per ridurre il rischio di incidenti stradali. E' consentito l'uso della funzione video per la telecamera posteriore di retromarcia.



Non esporre questa unità, amplificatore e altoparlanti ad umidità o acqua per prevenire scintille elettriche o incendi.

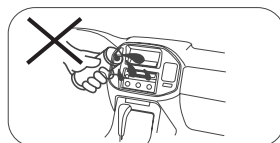

Si prega di non cambiare il fusibile sulcavo di alimentazione, senza consultare la guida, con fusibile improprio; può provocare danni all'unità o incendi.

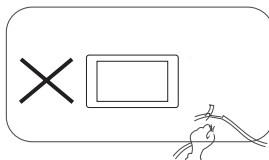

Si prega di spegnere l'unità una sola volta e inviarla al centro di assistenza post-vendita o al rivenditore / distributore dove è stato acquistato, se si riscontrano dei seguenti sintomi:

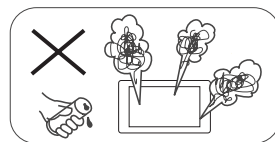

- (a). Acqua o altro ostacolo nell'unità;
- (b). Fumo;
- (c). Odore particolare.

Per garantire una guida sicura, regolare il volume ad un livello non eccessivo in modo da udire le situazioni d'emergenza.

Precauzioni di sicurezza

1. Non disassemblare o modificare l'unità senza una guida professionale. Per dettagli, si prega di consultare qualsiasi negozio / rivenditore di prodotti car audio per ogni richiesta.
2. Se il pannello anteriore o lo schermo TFT è sporco, si prega di usare un panno pulito e un detergente neutro per togliere la macchia. L'uso di un panno ruvido e di un detergente non neutro come l'alcol per la pulizia può provocare graffi o scolorimento del dispositivo.
3. Se si nota un qualsiasi comportamento anomalo dell'unità, si prega di fare riferimento alla guida per la risoluzione dei problemi di questo manuale. Se non si riscontra alcuna informazione rilevante, si prega di premere il tasto [RESET] sul pannello anteriore per ripristinare le impostazioni di fabbrica.
4. Se avete parcheggiato la vostra macchina al caldo o al freddo per un lungo periodo, si prega di attendere finché la temperatura all'interno della macchina non torni normale prima di attivare l'unità.
5. Usare il riscaldamento interno dell'auto in un ambiente a bassa temperatura può causare la coagulazione di grani dentro l'unità, NON usare l'unità in questa situazione, espellere il disco e pulire via i grani dal disco. Se l'unità non funziona ancora dopo poche ore, si prega di contattare il centro assistenza clienti.
6. Evitare forti impatti sullo schermo LCD quando è in posizione aperta per impedire danni a qualsiasi meccanismo interno.
7. Al fine di impedire danni allo schermo, evitare di toccarlo con oggetti appuntiti.
8. Per fornire una chiara dimostrazione e un'alternativa per la semplice comprensione delle funzionalità di questa unità, vengono usate illustrazioni grafiche. Comunque, queste illustrazioni sono leggermente diverse dalle immagini reali mostrate sullo schermo.

Espansione del sistema

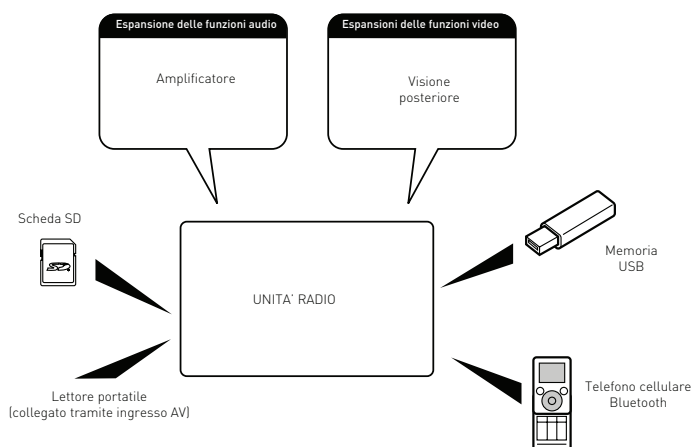

Note:

Gli accessori elencati all'esterno dell'unità autoradio sono prodotti comunemente disponibili in commercio.

Contenuti

Precauzioni di sicurezza	1-2	Inserimento scheda SD/MMC	15
Espansione del sistema	2	Rimozione scheda SD/MMC.....	15
Contenuti	3	Play/Pause.....	15
Panoramica del prodotto	4	Precedente/Successivo.....	15
M-OF7030 Pannello frontale	4	Ricerca per cartelle.....	16
M-OF7040 Pannello frontale.....	5	Ripeti.....	16
M-OF7050 Pannello frontale.....	6	Ripeti A-B.....	17
Panoramica del telecomando.....	7	Riproduzione causale.....	17
Vista frontale	7	Selezione modalità audio	17
Vista posteriore	8	Selezione lingua sottotitoli.....	17
Touch Screen.....	8	Angolo visione.....	17
Operazioni di base	9	Informazioni riproduzione.....	18
Freno di stazionamento	9	Immissione numero traccia.....	18
Mute.....	9	Regolazioni immagini.....	18
Accensione e spegnimento	9	Zoom.....	18
Beep.....	9	Impostazione video.....	18
Selezione delle sorgenti.....	9	Modalità Bluetooth	19
Menu equalizzatore	10	Associazione dispositivi Bluetooth	19
Preset di equalizzazione	10	Disconnessione dispositivi Bluetooth....	19
Impostazioni equalizzatore	10	Effettuare una chiamata	19
Regolazione Fader e Bilanciamento.....	10	Accettare una chiamata	20
Impostazioni Data/Ora	11	Impostazioni Bluetooth	20
Data.....	11	Modalità muscia Bluetooth.....	21
Modo orologio.....	11	Comandi al volante.....	21
Ora.....	11	Programmazione	21
Visualizzazione orologio.....	11	Impostazioni	22
Fuso orario	11	Generali	22
Impostazioni timer spegnimento.....	11	Calibrazione.....	22
Radio	12	Data/Ora	22
Panoramica radio	12	Suono.....	23
Aprire modalità radio	12	Video.....	23
Selezione banda radio.....	12	DVD	24
Sintonizzazione.....	12	Volume	24
Stazioni preimpostate	13	Reset.....	24
Ricerca locali.....	13	Informazioni.....	25
Informazioni RDS	13	Altri dispositivi	25
Impostazioni RDS	13	Reset	25
RDS (Radio Data System).....	14	Sostituzione fusibile	25
Funzioni AF.....	14	Navigazione (GPS)	25
EON	14	Specifiche	27
Funzioni TA	14	Specifiche prodotti	27
Funzioni PTY	14	Formati supportati	28
Modalità di riproduzione	15	Formati NON supportati	28
Lettura disco.....	15	Formati disco MP3 supportati	28
Espulsione disco.....	15	Formati video supportati.....	28
Controllo della riproduzione	15	Codice regione.....	28
Collegare dispositivo USB.....	15	Precauzioni per l'uso dei dischi.....	28
Rimozione dispositivo USB	15	Collegamenti elettrici.....	29
		M-OF7030	29
		M-OF7040	30
		M-OF7050	31

Panoramica del prodotto M-OF7030

Pannello frontale

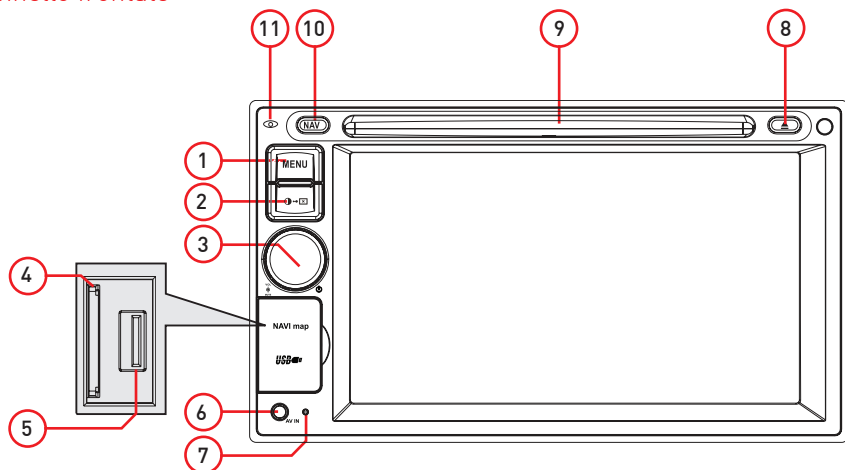

Avvertenza:

Le immagini in questo manuale sono solo indicative e potrebbero differire dal prodotto reale.

1. Tasto [MENU]
Premere per commutare tra le sorgenti audio / video disponibili.
2. Tasto [●→□]
Premere per egolare la luminosità, mantenere premuto per spegnere lo schermo.
3. Manopola [VOL/①/⊘]
Premere il tasto per accendere l'unità. Premere e mantenere premuto per spegnere l'unità.
Ruotare per regolare il volume. Premere brevemente per attivare la funzione MUTE.
Premere di nuovo per riprendere l'ascolto normale.
Premere il tasto [●→□] e ruotare la manopola per regolare la luminosità dello schermo.
4. Slot per Mappa
La scheda SD è usato solo per la mappa di navigazione, non per la musica o altri file.
5. Porta USB
Inserire il dispositivo USB per la riproduzione di file musicali / video.
6. Ingresso A / V
Accetta un jack da 3,5 mm attraverso il quale i segnali provenienti da vari dispositivi audio / video possono essere connessi all'unità.
7. Pulsante di RESET
Premere per ripristinare le impostazioni di sistema ai valori di fabbrica.
8. Tasto [▲]
Premere per espellere un disco.
9. Disc slot
10. Tasto Navigazione
Premere il tasto NAV per accedere al sistema di navigazione.
11. Microfono interno
Microfono interno per le chiamate Bluetooth.

Panoramica del prodotto M-OF7040

Pannello frontale

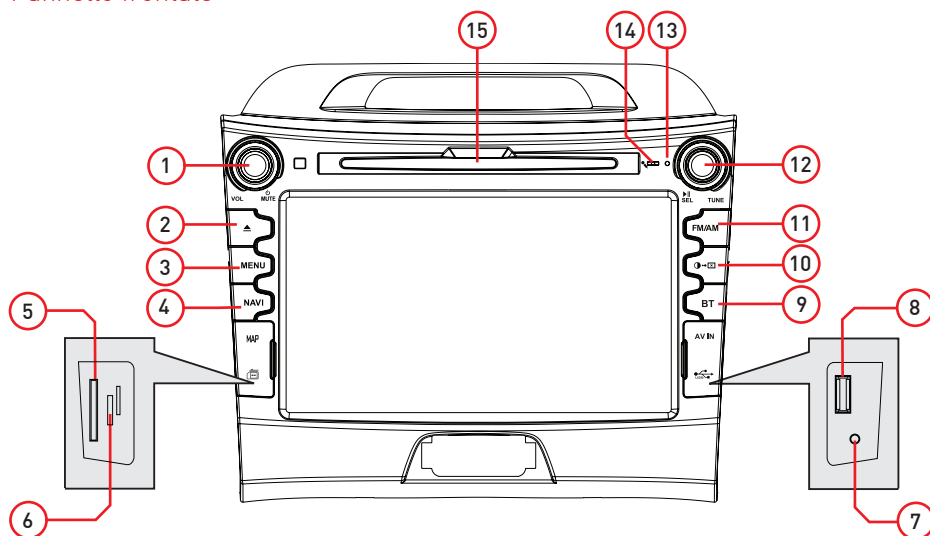

Avvertenza:
Le immagini in questo manuale sono solo indicative e potrebbero differire dal prodotto reale.

1. Manopola [VOL/🔊/🔇]
Premere il tasto per accendere l'unità. Premere e mantenere premuto per spegnere l'unità. Ruotare per regolare il volume. Premere brevemente per attivare la funzione MUTE. Premere di nuovo per riprendere l'ascolto normale. Premere il tasto [🔊] e ruotare la manopola per regolare la luminosità dello schermo.
2. Tasto [▲]: Premere per espellere un disco.
3. Tasto [MENU]: Premere per commutare tra le sorgenti audio / video disponibili.
4. Tasto Navigazione. Premere il tasto NAV per accedere al sistema di navigazione.
5. Slot SD/SDHC: Inserire una SD card per la riproduzione di file musicali / video.
6. Slot per Mappa: La scheda SD è usata solo per la mappa di navigazione, non per la musica o altri file.
7. Ingresso A / V: Accetta un jack da 3,5 mm attraverso il quale i segnali provenienti da vari dispositivi audio / video possono essere connessi all'unità.
8. Porta USB: Inserire il dispositivo USB per la riproduzione di file musicali / video.
9. Pulsante di RESET: Premere per ripristinare le impostazioni di sistema ai valori di fabbrica.
10. Tasto [🔊] [🔇]
Premere per egolare la luminosità, mantenere premuto per spegnere lo schermo.
11. Tasto [FM/AM] Button: Premere per selezionare la modalità radio, premere nuovamente per cambiare la banda radio.
12. Manopola [TUNE / SEL]
Ruotare per selezionare stazione /traccia precedente o successiva.
Premere per Play/Pause. Mantenere premuto per selezionare i preset di equalizzazione.
13. Pulsante di RESET
Premere per ripristinare le impostazioni di sistema ai valori di fabbrica.
14. Microfono interno: Microfono interno per le chiamate Bluetooth.
15. Slot per disco.

Panoramica del prodotto M-OF7050

Pannello frontale

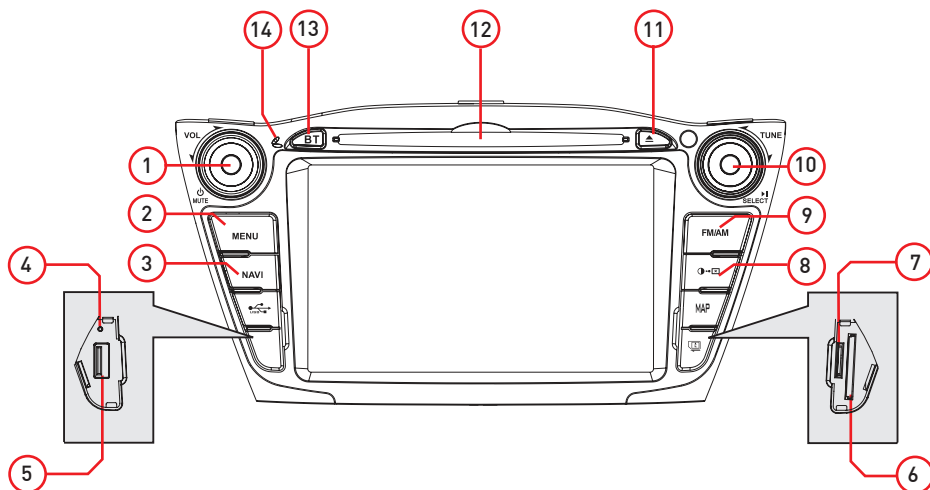

Avvertenza:

Le immagini in questo manuale sono solo indicative e potrebbero differire dal prodotto reale.

1. Manopola [VOL/⏸/🔇]

Premere il tasto per accendere l'unità. Premere e mantenere premuto per spegnere l'unità. Ruotare per regolare il volume. Premere brevemente per attivare la funzione MUTE.

Premere di nuovo per riprendere l'ascolto normale.

Premere il tasto [🔆] e ruotare la manopola per regolare la luminosità dello schermo.

2. Tasto [MENU]: Premere per commutare tra le sorgenti audio / video disponibili.

3. Tasto Navigazione. Premere il tasto NAV per accedere al sistema di navigazione.

4. Pulsante di RESET

Premere per ripristinare le impostazioni di sistema ai valori di fabbrica.

5. Porta USB: Inserire il dispositivo USB per la riproduzione di file musicali / video.

6. Slot SD/SDHC: Inserire una SD card per la riproduzione di file musicali / video.

7. Slot per Mappa: La scheda SD è usata solo per la mappa di navigazione, non per la musica o altri file.

8. Tasto [🔆]

Premere per regolare la luminosità, mantenere premuto per spegnere lo schermo.

9. Tasto [FM/AM] Button: Premere per selezionare la modalità radio, premere nuovamente per cambiare la banda radio.

10. Manopola [TUNE / SEL]

Ruotare per selezionare stazione /traccia precedente o successiva.

Premere per Play/Pause. Mantenere premuto per selezionare i preset di equalizzazione.

11. Tasto [▶]: Premere per espellere un disco.

12. Slot per disco.

13. Tasto [BT] : Premere il tasto BT per accedere al modalità Bluetooth .

14. Microfono interno: Microfono interno per le chiamate Bluetooth.

Panoramica del telecomando

Vista frontale

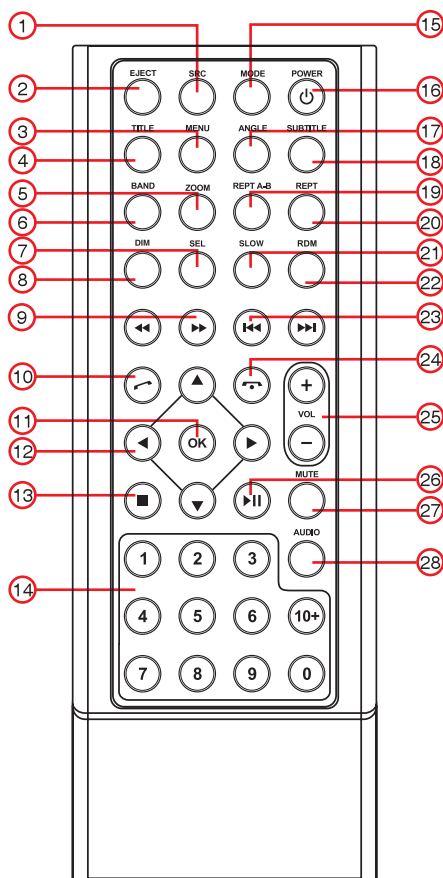

1. Selezione sorgenti.
2. Eulsione disco.
3. Menu DVD .
4. Titolo DVD.
5. Zoom in / out su un'immagine.
6. Selezione banda radio.
7. Impostazioni Equalizzatore
8. Regolazione Dimmer
9. [◀◀]- Indietro veloce
[▶▶]- Avanti veloce
10. Effettuare / ricevere chiamate
11. Conferma
12. [▲]-Play Immagini :Sopra -Sotto- Specchio;
Play Disco: Selezione file.
[▼]-Play Immagini:Sinistro-Destro-Specchio;
Play Disco: Selezione file.
[◀]-Ritorna alla Play List
[▶]-Play Immagini: Rotazione in senso orario;
Play Disco:Selezione file.
13. Stop/ritorno
14. Digit area
15. Premere per passare al menu principale e la sorgente corrente.
16. Accensione e spegnimento.
17. Selezione angolo immagini.
18. Sottotitoli DVD.
19. Impostazioni per ripetere la riproduzione di un lasso di tempo A-B.
20. Ripetere la riproduzione del capitolo corrente.
21. Riproduzione lenta
22. Riproduzione del capitolo in ordine casuale
23. - Sintonizzazione Radio
[◀◀]- Precedente
[▶▶]- Successiva
24. Riagganciare
25. Aumentare/diminuire il volume.
26. Pause / Play
27. Mute on / off uscita audio
28. Selezione canale audio.



Panoramica del telecomando

Vista posteriore

Note sull'uso del telecomando

1. Puntare il telecomando verso il ricevitore dell'unità.
2. Rimuovere la batteria del telecomando se non verrà utilizzato per un lungo periodo.
3. NON tenere il telecomando alla luce solare diretta o in un ambiente ad alta temperatura, in quanto potrebbe non funzionare correttamente.
4. La batteria può durare fino a 6 mesi in condizioni normali. Se il telecomando non funziona, si prega di sostituire la batteria.
5. Usare solo batteria al litio "CR2025" (3V) .
6. Non ricaricare, smontare, riscaldare o esporre al fuoco la batteria.
7. Inserire la batteria nella direzione corretta in base alle indicazioni (+) e (-).
8. Conservare la batteria in un luogo dove non può essere raggiunto dai bambini per evitare il rischio di incidenti.

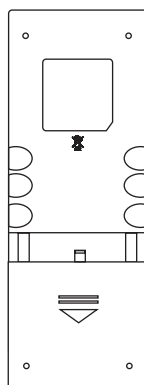

PULL OUT

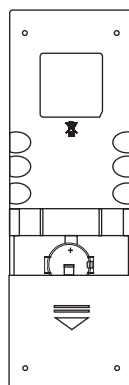

PUSH IN

Touch screen

Controlli

Aree sensibili al tocco per la riproduzione di DVD sono descritte di seguito:

- A: Ritorno al menu principale
- B: Riprodurre il video e visualizzazione delle informazioni di riproduzione.
- C: Visualizzare il menu di controllo sullo schermo
- D: Esposizione del tempo:

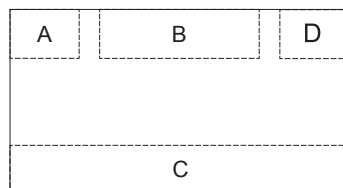

Operazioni base

Freno di stazionamento

- Collegare il cavo "BRAKE" all'interruttore del freno di stazionamento per visualizzare i file video sul monitor TFT. Inserire il freno di stazionamento per la visione dei video.
- Quando il freno di stazionamento non è inserito, il monitor visualizza " Attenzione!!!, Per la vostra sicurezza la visione dei video è disabilitata. Inserire freno di stazionamento.", impedendo al conducente di guardare i contenuti durante la guida. Gli schermi posteriori non sono interessati a questa inibizione.

Mute

Premete [VOL/⏸/🔇] per disattivare il volume dall'unità. Premere di nuovo per ripristinare il volume. Il simbolo [🔇] viene visualizzato sul display LCD. Ruotando la manopola del volume si annulla la funzione mute.

Accensione e spegnimento

Premere [VOL/⏸/🔇] per accendere l'unità.

Premere e mantenere premuto il tasto [VOL/⏸/🔇] per spegnere l'unità.

Beep

Il beep conferma ogni pressione del touchscreen o dei pulsanti sul pannello frontale. Il segnale acustico può essere disattivato dal menu Impostazioni.

Selezione delle sorgenti

Premere il tasto [MENU] sul pannello anteriore per visualizzare le sorgenti sonore disponibili.

1. Display di data e ora. Fare doppio clic per passare alla modalità orologio.
2. Icone delle sorgenti audio
3. Toccare [←] o [→] per visualizzare la prima o la seconda pagina dei pulsanti su schermo.
Per cambiare pagina anche possibile trascinare verso sinistra o destra sulla zona vuota.
4. Toccare ripetutamente per cambiare gli sfondi.
5. Toccare per accedere rapidamente alle impostazioni di equalizzazione.



Basic Operations

Menu Equalizzatore

La funzione equalizzatore consente di regolare facilmente il vostro sistema audio secondo le caratteristiche acustiche del vostro veicolo.

Preset ed equalizzazione

1. Toccare l'icona [] nell'interfaccia utente per aprire la modalità EQ
2. Selezionare il preset EQ desiderato: [Ottimale] / [Classica] / [Rock] / [Jazz] / [Techno] / [Pop].

Impostazione equalizzatore











Per regolare i valori di EQ, toccare e trascinare i cursori di regolazione.

- [Utente]: impostare l'effetto audio desiderato.
- [BAS] range delle basse frequenze: -7 a +7
- [MID] range delle medie frequenze: -7 to +7
- [TRE] range delle alte frequenze: -7 to +7
- [LPH] filtri passa-basso: 60, 80, 100, 200
- [MPF] filtri passa-basso: 0.5K, 1K, 1.5K, 2.5K
- [HPF] filtri passa-alto: 10K, 12.5K, 15K, 17.5K
- [LOUD: On/Off]: Quando si ascolta la musica a basso volume, questa funzione incrementa selettivamente le frequenze basse e alte
- [Reset]: Ripristina le impostazioni della funzione di equalizzazione.



Regolazione Fader e Bilanciamento

È possibile regolare il bilanciamento davanti / dietro / destra / sinistra dei diffusore e il volume del subwoofer per ottenere un effetto sonoro equilibrato a secondo dei vostri gusti.

1. Aprire la modalità EQ:
Toccare l'icona [] nell'interfaccia utente per visualizzare la videata di regolazione.
2. Regolare il volume del subwoofer:
Trascinare [] il cursore per regolare il livello da 0 a 38.
3. Regolare il bilanciamento / fader:
Toccare [] / [] / [] / [] per regolare il bilanciamento / fader valore da 0 a +7.
[]: Altoparlanti anteriori
[]: Altoparlanti posteriori
[]: Altoparlanti a sinistra
[]: Altoparlanti a destra



Note:

1. I preset EQ sono preimpostati e non possono essere modificati. Solo il modo "utente" può essere personalizzato.
2. La modalità EQ cambierà nel modo 'Utente' automaticamente quando si modificano i valori.
3. Il livello del Subwoofer è indipendente dalle impostazioni di equalizzazione e può essere regolato

Impostazioni Data/Ora

1. Toccare [] nel menu principale.
2. Toccare [Ora].
Viene visualizzato il menu di impostazione di data / ora.



Data

1. Toccare [Date].
2. Toccare il valore data sullo schermo, viene visualizzato un menu secondario.
3. Toccare [▲] o [▼] per impostare anno, mese e giorno.
4. Toccare il pulsante [Salva] per confermare o [Canc] per annullare.

Modo orologio

1. Toccare [Time Mode].
2. Toccare ripetutamente [12Hr] o [24Hr] per cambiare la modalità .

Ora

1. Toccare [Time].
2. Toccare il valore ora sullo schermo, viene visualizzato un menu secondario.
3. Toccare [▲] o [▼] per impostare l'ora e i minuti.
4. Toccare il pulsante [Salva] per confermare o [Canc] per annullare.

Visualizzazione orologio

1. Toccare [Desk Timer].
2. Toccare [Simulate Timer] per orologio analogico oppure [Numeral Timer] per orologio digitale.

Fuso orario

1. Toccare [Time Zone].
2. Selezionare il fuso orario locale

Impostazione timer spegnimento

1. Toccare [Power Off Timer].
2. Toccare [On] oppure [Off] per attivare la funzione Stanb By.

Radio

Panoramica radio

1. Toccare per visualizzare il MENU principale e selezionare una nuova sorgente
2. AF: indicatore funzione frequenza alternativa
3. TA: Indicatore funzione notizie sul traffico
4. Indicatore del segnale Radio Locale/Distante
5. Indicatore di banda radio corrente
6. Orologio
7. Preset radio memorizzate
8. Toccare per aprire menu secondario
9. Toccare per sintonizzare la stazione precedente
10. Scansione dei preset
11. Toccare per sintonizzare la stazione successiva
12. Toccare per cambiare la banda radio AM / FM
13. Frequenza stazione radio corrente
14. Opzioni RDS
15. Salvare la stazione radio desideratas
16. Toccare per attivare ricerca Locale o Distante
17. Inserimento diretto frequenza stazione radio
18. Toccare per accedere rapidamente a EQ

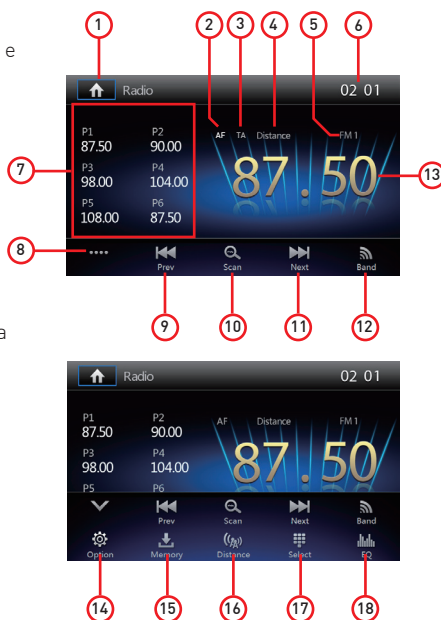

Aprire modalità radio





Aprire il menu principale e selezionare [Radio].

Selezione banda radio





Toccare ripetutamente l'icona  sull'interfaccia utente per scorrere le bande radio tra FM1, FM2, FM3, AM1 e AM2.

Sintonizzazione

Sintonizzazione automatica

Press the [] / [] button on the remote control briefly or hold [] / [] icon on the user interface more than 1 second to seek a higher / lower station.

To stop searching, repeat the operation above or press other keys having radio functions.





Premere il tasto [] / [] sul telecomando o mantenere tenere premuto l'icona [] / [] sull'Interfaccia utente per cercare la frequenza desiderata.

Per interrompere la ricerca, ripetere l'operazione oppure premere altri tasti.



Sintonia maunale

Metodo 1:

During manual tuning, the frequency will be changed in steps.

Press the [] / [] button on remote control or touch the [] / [] icon on the user interface to tune in a higher / lower station.

Metodo 2:

1. Toccare  per visualizzare la tastiera numerica
Inserire la frequenza desiderata dell'emittente radio.
2. Toccare [] per cancellare.
3. Toccare [OK] per confermare.

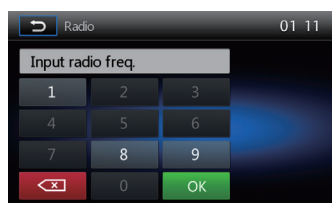

Radio

Stazioni preimpostate

L'unità ha 5 bande, FM1, FM2, FM3, AM1, AM2, e ogni banda può memorizzare 6 stazioni, per un totale di 30 stazioni memorizzare.

Introduzione/ Ricerca automatica delle stazione

Premere [🔍] ogni stazione memorizzata viene riprodotto per 5 secondi automaticamente.

Toccare [🔍] per cercare automaticamente la stazione e memorizzare 6 stazioni più forti nella banda corrente.



Memorizzazione manuale

1. Sintonizzarsi su una stazione.
2. Toccare [••••] per aprire il menu secondario.
3. Toccare una delle preselezioni da P1 a P6 per salvare il gruppo di selezione.

Richiamare una stazione preimpostata

1. Toccare [Radio].
2. Selezionare una banda (se necessario).
3. Toccare uno dei canali preimpostati (P1 a P6) sullo schermo.

Ricerca locali

Toccare l'icona [📶] e scegliere Locale o Distante.

Quando l'icona [Distante] viene visualizzata, verranno rilevate solo le stazioni con una forte intensità del segnale. L'impostazione predefinita è "Distanza".

RDS Basics

L'RDS trasmette i dati alla radio, che visualizza informazioni quali nome della stazione, brano artista e titolo del brano. La disponibilità del servizio RDS varia a seconda della zona.

Impostazioni RDS

1. Nel menu radio premere [⚙️].
Viene visualizzato il menu delle opzioni.
2. Toccare l'opzione selezionata per modificare l'impostazione.
[TA]: Per attivare o disattivare la funzione "TA".
[AF]: Per attivare o disattivare la funzione "AF".
[PTY]: Per visualizzare la lista PTY.





Radio

RDS (Radio Data System)

L'unità fornisce funzioni RDS.

Disponibilità del servizio RDS varia a seconda delle zone. Si prega di verificare se il servizio RDS è disponibile nella vostra zona.

Funzione AF

La liste delle frequenze alternative sono utilizzate in combinazione con il codice PI (codice di identificazione del programma) per assistere la sintonizzazione automatica.

Utilizzando queste informazioni, la radio è in grado di cercare automaticamente un'altra frequenza della stessa stazione radio.

Nota:

- Durante la ricerca della frequenza alternativa, potrebbe interferire con la ricezione radio.
- Disattivando la funzione AF si può risolvere questo inconveniente.

EON (Enhanced Other Networks)

Alla ricezione dei dati EON, l'indicatore EON si illumina e le funzioni TA e AF sono avanzate.

TA: Le informazioni sul traffico possono essere ricevute dalla stazione sintonizzata o da altre stazioni nella banda FM.

AF: La lista delle frequenze delle stazioni RDS preselezionate viene aggiornata dai dati EON. EON consente alla radio un utilizzo più completo delle informazioni RDS. Si aggiorna costantemente la lista AF delle stazioni preimpostate, tra cui quella attualmente sintonizzata.

Funzioni TA

La funzione TA (Traffic Announcement) consente l'unità di ricevere informazioni sul traffico automaticamente. La funzione TA può essere attivata da un TP (Traffic Program), stazione che trasmette informazioni sul traffico.

Quando la funzione TA è attivata e un annuncio sul traffico viene ricevuto, la sorgente di riproduzione corrente sarà commutata con l'annuncio sul traffico.

L'unità ritorna alla fonte originale dopo che l'annuncio del traffico è stato ricevuto.

Funzione PTY

PTY è l'abbreviazione per il tipo di programma definito da un codice per definire il programma trasmesso (ad esempio notizie o Rock).

Le Opzioni del PTY vengono visualizzate sullo schermo. Per visualizzare le opzioni PTY, toccare la barra di scorrimento e le frecce sullo schermo.

Quando una opzione PTY viene selezionata (es. News), l'unità radio ricerca il programma PTY disponibile. Se il PTY richiesto non è stato trovato, l'unità ritorna alla frequenza radio originale.





Modalità di riproduzione

Letture disco

È possibile riprodurre video, audio o immagini memorizzate sui seguenti dischi:

- DVD Video, DVD-R, DVD-RW
- VCD
- CD audio, CD-R, CD-RW

Nota: assicurarsi che il disco contiene contenuti riproducibili.

Espulsione disco

Premere il tasto [▲] sul pannello frontale per espellere il disco. Quando il disco viene espulso, l'unità passa alla sorgente precedente.

Controllo della riproduzione

Per accedere ai comandi sullo schermo, toccare lo schermo tranne in alto a sinistra, e toccare di nuovo per annullare la visualizzazione.

Toccare [●●●●] per visualizzare tutte le icone delle funzioni.

Collegare dispositivo USB

1. Aprire lo sportello USB.
2. Inserire l'estremità più piccola del cavo USB alla presa Mini-USB, quindi collegare l'altra estremità del cavo al dispositivo USB.

Rimozione dispositivo USB

1. Selezionare un'altra sorgente nel menu principale.
2. Rimuovere il dispositivo US

Inserimento scheda SD/MMC (only for M-OF7040 and M-OF7050)

1. Aprire lo sportello SD/MMC.
2. inserire la scheda SD/MMC nello slot per SD/MMC
La riproduzione si avvia automaticamente.

Rimozione scheda SD/MMC (only for M-OF7040 and M-OF7050)

1. Selezionare un'altra sorgente nel menu principale.
2. Premere la scheda SD per estrarre.

Play/Pause

1. Inserendo un Disco, USB o scheda SD / MMC, la riproduzione si avvia automaticamente.
Per i film in DVD, se viene visualizzato un menu, premere il tasto [▶] per avviare la riproduzione.
2. Per mettere in pausa, toccare [⏸]. Per riprendere la riproduzione, toccare [▶].
3. Salta a, premere il tasto traccia precedente / successiva / capitolo [◀◀] / [▶▶].

Precedente/Successivo

Toccare [◀◀] / [▶▶] sullo schermo per passare alla traccia precedente / successiva / capitolo.



Modalità di riproduzione

Ricerca per cartelle

File Audio

1. Toccare [🎵] per visualizzare tutte le cartelle audio disponibili.
2. Toccare una cartella, quindi toccare il file desiderato.
3. Toccare nuovamente il file per avviare la riproduzione.

File Video

1. Toccare [📺] per visualizzare tutte le cartelle video disponibili.
2. Toccare una cartella, quindi toccare il file desiderato.
3. Toccare nuovamente il file per avviare la riproduzione.

Immagini

1. Toccare [🖼️] per visualizzare le immagini disponibili.
2. Toccare una cartella, quindi toccare il file desiderato.
3. Toccare nuovamente il file per avviare la riproduzione.

Controllo delle cartelle

1. Toccare [📄] per visualizzare le cartelle disponibili.
2. Toccare una cartella, quindi toccare il file desiderato.
3. Toccare nuovamente il file per avviare la riproduzione.

Ripeti

Per disco DVD/VCD:

1. Toccare la metà inferiore dello schermo per visualizzare il menu sullo schermo.
2. Toccare [••••] per visualizzare il 2° menu.
3. Toccare [↺] per ripetere la riproduzione:

DVD

[↺] Capitolo Repeat: Riproduce ripetutamente il capitolo corrente.

[↺] Titolo Repeat: Riproduce tutti i capitoli nel titolo ripetutamente..

[↺] ine ripetizione: Gioca tutti in tutto ripetutamente.

[↺] Fine ripetizione: annullare la riproduzione ripetuta.

VCD

[↺] Ripeti singolo: Riproduce ripetutamente il singolo attuale.

[↺] Ripeti tutto: Riproduce tutti ripetutamente.

[↺] Fine ripetizione: annullare la riproduzione ripetuta.

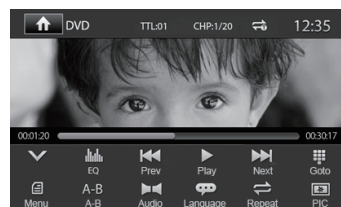
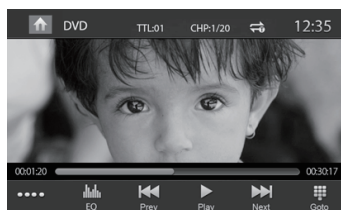
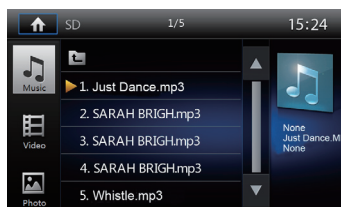

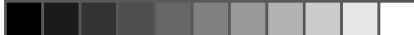

Modalità di riproduzione

Per CD/MP3/WMA contenete files:

1. Toccare un punto qualsiasi tranne in alto a sinistra per visualizzare il menu sullo schermo.
2. Toccare [↔] per ripetere la riproduzione:
 - [↺] Ripeti singolo: Riproduce ripetutamente il singolo attuale.
 - [↻] Ripeti tutto: Riproduce tutti ripetutamente.
 - [↺] Fine ripetizione: annullare la riproduzione ripetuta.

Ripeti A-B

È possibile ripetere una specifica parte di file video (da A a B).

1. Toccare lo schermo per visualizzare il menu di controllo.
2. Toccare [••••] per visualizzare il 2 ° menu.
3. Toccare [A-B] per definire la posizione:
 - Ripeti A-: l'inizio della sezione da ripetere.
 - Ripeti A-B: la fine della sezione da ripetere.
 - La sezione definita si riprodurrà ripetutamente.
4. Per uscire dalla modalità di ripetizione A-B, toccare ripetutamente [A-B Repeat off].

Riproduzione casuale

È possibile riprodurre i brani audio / file in ordine casuale.

1. Toccare lo schermo per visualizzare il menu di controllo.
2. Toccare [••••] per visualizzare il 2 ° menu.
3. Toccare [⌘] nella schermata ripetutamente per attivare la riproduzione casuale o spento

Selezione modalità audio

Quando si riproduce un VCD, è possibile selezionare una modalità audio (R / L / Stereo).

1. Durante la riproduzione, toccare il fondo dello schermo per visualizzare il menu sullo schermo.
 - Toccare [••••] per visualizzare il 2 ° menu.
 - Toccare [🔊] fino a selezionare la modalità audio desiderata.

Selezione lingua sottotitoli

Per i dischi DVD o DivX che contengono due o più lingue dei sottotitoli.

1. Durante la riproduzione, toccare lo schermo per visualizzare il menu sullo schermo
2. Toccare [••••] per visualizzare il 2 ° menu.
3. Toccare [🗨️] per selezionare una lingua.
 - La lingua selezionata viene visualizzata sul fondo dello schermo.

Angolo di visione

Alcuni DVD contengono scene alternative, come ad esempio scene registrate da diverse angolazioni.

Per questi dischi DVD, è possibile selezionare le scene alternative disponibili.



Modalità di riproduzione

Informazioni riproduzione

Toccare lo schermo durante la riproduzione di un disco DVD o VCD, le informazioni appariranno nella area alta dello schermo.

Per DVD

1. Tipo disco.
2. Informazioni titolo DVD. "01/08" indica che questo DVD contiene 8 titoli ed il titolo attualmente in riproduzione è il primo.
3. Informazioni capitolo DVD. "005/012" indica che questo titolo contiene 12 capitoli ed il capitolo attualmente in riproduzione è il quinto.

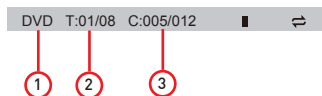

Per VCD

1. Tipo disco.
2. Informazioni traccia VCD. "01/08" indica che questo VCD contiene 8 tracce e la traccia attualmente in riproduzione è la prima.

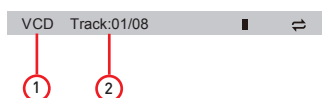

Tempo trascorso

1. Tempo trascorso della traccia corrente.
2. Tempo totale della traccia corrente.





Immissione numero traccia

Per selezionare direttamente una traccia, toccare [] sullo schermo per visualizzare il menu di immissione diretta. Inserire il numero di traccia desiderato utilizzando la tastiera numerica sullo schermo. Toccare [OK] per confermare la traccia.





Rotazione immagini



1. Mentre si visualizzano le immagini, toccare lo schermo per visualizzare il menu, se necessario.
2. Toccare [] per visualizzare il secondo menu.
3. Toccare [] ripetutamente per ruotare l'immagine.

Zoom

È possibile ingrandire le immagini per una visualizzazione ravvicinata.

1. Mentre si visualizzano le immagini, toccare lo schermo per visualizzare il menu, se necessario.
2. Toccare [] per visualizzare il secondo menu.
3. Toccare [] ripetutamente per ingrandire l'immagine.

Impostazioni video

Toccare [] per accedere alle impostazioni video, toccare [] o [] per impostare il valore desiderato.

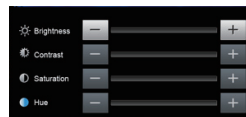

È possibile impostare la luminosità, il contrasto, la saturazione e la tonalità dell'immagine a video da 1 a 20.

Modalità Bluetooth

Tramite l'unità, è possibile effettuare o ricevere chiamate con i telefoni abilitati Bluetooth. È anche possibile ascoltare la musica da un dispositivo Bluetooth.

Associazione dispositivi Bluetooth

Per connettere il dispositivo Bluetooth all'unità, è necessario prima effettuare l'abbinamento. La procedura di abbinamento va eseguita solo la prima volta. È possibile abbinare fino a cinque dispositivi.

1. Attivare la funzione Bluetooth sul dispositivo.
2. Toccare [] per attivare la modalità pairing sull'unità.
3. Avviare la scansione sul dispositivo Bluetooth e selezionare l'unità "XXXX".
4. Inserire la password di default "0000".

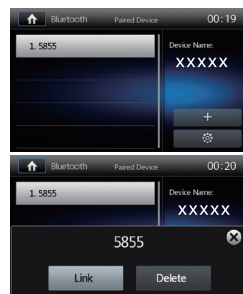

Nota:

- Il range di funzionamento tra questa unità e un dispositivo Bluetooth è di circa 5 metri.
- Prima di collegare un dispositivo Bluetooth a questa unità, familiarizzare con le funzionalità Bluetooth del dispositivo.
- La compatibilità con tutti i dispositivi Bluetooth non è garantita.
- Qualsiasi ostacolo tra questa unità e un dispositivo Bluetooth potrebbe ridurre il range di funzionamento.
- Tenere l'apparecchio lontano da qualsiasi altro dispositivo elettronico che possa causare interferenze.

Disconnessione dispositivi Bluetooth

Per disconnettere un dispositivo, toccare [].

Nota:

- Il dispositivo potrebbe disconnettersi se allontanato oltre il range di funzionamento.
- Se si vuole ricollegare il dispositivo all'unità, riposizionarlo nel range di funzionamento.
- Se non si desidera ricollegare il dispositivo automaticamente, toccare [], quindi impostare [Connessione automatica] su [Off]. Per dettagli, consultare la sezione "Impostazioni Bluetooth".

Effettuare una chiamata

1. Selezionare la funzione Bluetooth nel menu principale.
2. Connettere il dispositivo all'unità.
3. Selezionare il numero di telefono dal seguente elenco:



[Rubrica telefono]



[Registro chiamate]

[Chiamate perse]

[Chiamate ricevute]

[Chiamate effettuate]

Oppure comporre il numero di telefono dalla tastiera numerica, quindi toccare [] per inoltrare la chiamata.

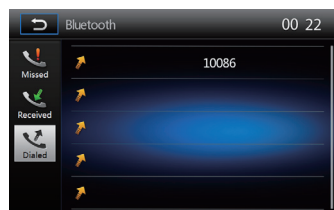

Modalità Bluetooth

Accettare una chiamata

Per default, tutte le chiamate in entrata vengono accettate automaticamente.

1. Se arriva una chiamata in entrata, il messaggio "Chiamata in arrivo" appare sullo schermo.
2. Toccare lo schermo e selezionare [Riaggancia] o [Risposta].

Nota:

- Per accettare le chiamate manualmente, impostare [Risposta automatica] su [Off].



- [Microphone icon]: Premere per disattivare l'audio del microfono dall'unità. Toccare nuovamente l'icona per ripristinare l'audio del microfono dall'unità.
- [Keyboard icon]: Toccare per accedere alla schermata tastiera.
- [Phone icon]: Toccare per trasferire una chiamata al telefono cellulare.



Impostazioni Bluetooth

1. Per aprire il menu impostazioni Bluetooth, toccare [Settings icon] nella modalità bluetooth.
2. Toccare sull'opzione selezionata per modificare l'impostazione.

- [Bluetooth]: attiva o disattiva la funzione "Bluetooth".
- [Auto connect]: attiva o disattiva la funzione "Connessione automatica".
- [Auto answer]: attiva o disattiva la funzione "Risposta automatica".
- [Pairing Password]: impostare il codice di sicurezza.
- [Phone book]: premere Download per sincronizzare la rubrica con
- [Download] Confermare YES per scaricare.

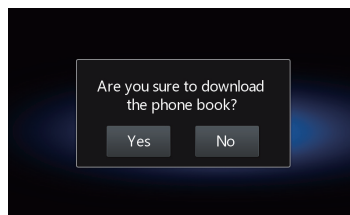

Per sincronizzare la Rubrica, potrebbe richiedere diversi minuti.

Bluetooth Mode

Modalità musica Bluetooth

A2DP

A2DP è l'acronimo di Advanced Audio Distribution Profile. I cellulari che supportano questa funzione possono trasmettere audio stereo, mentre quelli che non supportano questa funzione possono trasmettere solo l'audio mono.



AVRCP

AVRCP è l'acronimo di Audio/Video Remote Control Profile. Sui cellulari che supportano questa funzione è possibile controllare la riproduzione direttamente dal dispositivo connesso.

Durante la riproduzione musicale tramite Bluetooth, se si desidera effettuare una chiamata, è possibile premere i tasti numerici sul telefono cellulare. Da quel momento il lettore musicale si ferma. Lo schermo TFT visualizzerà "Connessione", durante la chiamata, l'audio sarà trasferito all'unità. Al termine della chiamata, lo schermo visualizzerà il menu di riproduzione musicale. Se c'è una chiamata in arrivo, il lettore musicale si ferma, e lo schermo visualizzerà "Chiamata in arrivo". Al termine della chiamata, lo schermo visualizzerà il menu di riproduzione musicale.

Comandi al volante

Programmazione Comandi al volante (SWC)

1. Toccare l'angolo superiore sinistro per visualizzare il menu principale.
2. Toccare [SWC], per accedere alle impostazioni per il controllo dei comandi al volante.
3. Selezionare i tasti corrispondenti alle funzioni dei comandi al volante toccando in sequenza i tasti della funzione desiderata.
4. Premere Salva per confermare la programmazione dell'unità.
5. Toccare [Reset] per ripristinare la programmazione..

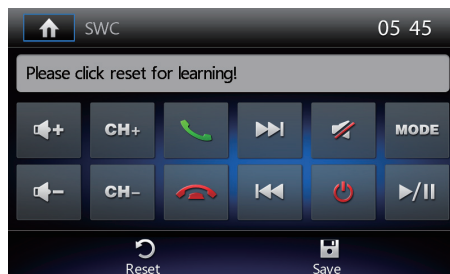

Impostazioni

Generali

1. Toccare [Generali], nella pagina impostazioni.
2. Selezionare l'opzione da modificare.
3. Toccare l'opzione selezionata per visualizzare/modificare il valore.
4. Per uscire, toccare [Setting] o premere il tasto Menu sul pannello frontale.

Impostazioni generali	Opzioni	Descrizione
Lingue	NON DISPONIBILI	
Regione radio	Europe	Selezionare la propria regione di appartenenza.
	America	
	America4	
	East Europe	
	Australia	
	China	
Beep	On	Attiva un segnale acustico, ogni volta che si preme un tasto.
	Off	Disattiva il segnale segnale acustico..
Wallpaper	Enter	You can select a wall paper.
Calibration	Yes	Calibrazione del touch screen.
Gps path setup.		
RDS	On/Off	Disattiva la funzione RDS.
Mic Setup	Internal/external	Disponibile solo per M-OF7040 e M-OF7050

Calibrazione

Quando il touch screen non è abbastanza sensibile o non funziona correttamente, è necessario calibrare lo schermo con la funzione di calibrazione.

Per calibrare il touch screen, procedere come segue:

1. Premere l'opzione [Calibrazione schermo] nel menu impostazioni.
2. Premere [Inizio] per avviare.
3. Toccare al centro dei [+], seguire il percorso come mostrato nella figura. Dopo aver toccato i 5 punti, premere un punto qualsiasi dello schermo per salvare e uscire. Oppure attendere 30 secondi per uscire senza apportare modifiche.

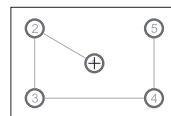

Data/ora

1. Toccare [Time].
2. Toccare impostazione per selezionare.
3. Toccare l'angolo superiore sinistro dello schermo per uscire.

Impostazioni	Opzioni	Descrizioni
Date	Year/ Month/ Day	Toccare [▲] o [▼] per impostare anno, mese e giorno.
Time Mode	12H/24H	Toccare [12H] o [24H] per modalità tempo
Time	Toccare [▲] [▼] per impostare l'ora e i minuti.	
Desk Timer	Toccare per selezionare [Orologio analogico] o [Orologio digitale].	

Impostazioni

Suono

1. Premere [Suono].
2. Toccare un'opzione ripetutamente per modificarne il valore.

Impostazioni Suono	Opzioni	Descrizione
Sub Woofer Filter	Flat	Seleziona il taglio per il filtro subwoofer.
	80Hz	
	120Hz	
	160Hz	
Loud	On/Off	Quando si ascolta la musica a basso volume, questa funzione incrementa selettivamente le frequenze basse e alte.
Reverse Mute	On/Off	Attivare / disattivare il suono durante la retromarcia.

Video

1. Toccare [Video].
2. Toccare un'opzione ripetutamente per modificarne il valore.

Impostazioni Video	Opzioni	Descrizione
Backview Mirror	Normal	Visione retrocamera in modalità normale
	Mirror	Visione retrocamera in modalità specchio (immagine rovesciata).
Brightness Setup	Night	Toccare per selezionare l'impostazione della luminosità desiderata.
	Dark	
	Normal	
Parking	On / Off	Rileva freno di stazionamento

Note:

In modalità freno di stazionamento "On", lo schermo mostrerà un avviso [ATTENZIONE!!! Per la vostra sicurezza la visione dei video è disabilitata. Inserire il freno di stazionamento]. La schermata di avviso di cui sopra impedisce il conducente di guardare le immagini.

Impostazioni

DVD

1. Toccare [DVD].
2. Toccare un'opzione ripetutamente per modificarne il valore.

Impostazioni DVD	Opzioni	Descrizione
Set password		Imposta una password come restrizione per la riproduzione dei dischi. La password di default è 0000.
Rating level	Kid safe	Adatto per i bambini
	G	Adatto per tutti gli spettatori in generale.
	PG	Visione consigliata in presenza dei genitori.
	PG-13	Non adatto per bambini sotto i 13 anni.
	PG-R	Sconsigliato per bambini sotto i 17 anni.
	R	Visione consentita ai bambini sotto i 17 anni in presenza dei genitori.
	NC-17	Non adatto ai minori di 17 anni.
	Adult	Solo per adulti.
DVD Audio		Selezione lingua audio DVD. Opzioni disponibili a seconda del disco DVD
DVD Subtitle		Selezione lingua dei sottotitoli. Opzioni disponibili a seconda del disco DVD.
DVD Menu		Selezione lingua del menu DVD. Opzioni disponibili a seconda del disco DVD.
Aspect Ratio		Selezione rapporto di visualizzazione: [4:3 PS], [4:3 LB], o [16:09].

Volume

È possibile impostare un diverso volume a seconda delle modalità.

1. Toccare [Volume].
2. Selezionare una modalità.
2. Selezionare una modalità.
 - [DVD] [Bluetooth]
 - [USB] [AV-IN1] (frontale)
 - [SDHC] [AV-IN2] (posteriore, opzionale)
 - [Radio] [Navigazione]
3. Toccare [▲] o [▼] per modificare il volume da 0 a 12.
Quando si cambia modalità audio, il volume aumenterà o diminuirà automaticamente.

Reset

Se l'unità si blocca, è possibile resettare.

Premere il tasto [RESET] con una penna a sfera o un attrezzo simile.

Nota:

Quando l'unità viene resettata, tutte le impostazioni torneranno alle condizioni di fabbrica.

Impostazioni	Descrizione
Reset Factory	
Reset Volume	Toccare per ripristinare le impostazioni predefinite.
Reset Video	

Informazioni

Altri dispositivi

È possibile collegare altri dispositivi audio / video esterni all'unità.

1. Collegare il dispositivo esterno con il cavo AV in dotazione.
2. Toccare l'angolo superiore sinistro per visualizzare il menu principale.
3. Toccare [AV1] ingresso frontale o [AV2] ingresso posteriore.

Reset

Se l'unità si blocca, è possibile resettare.

Premere il tasto [RESET] con una penna a sfera o un attrezzo simile.

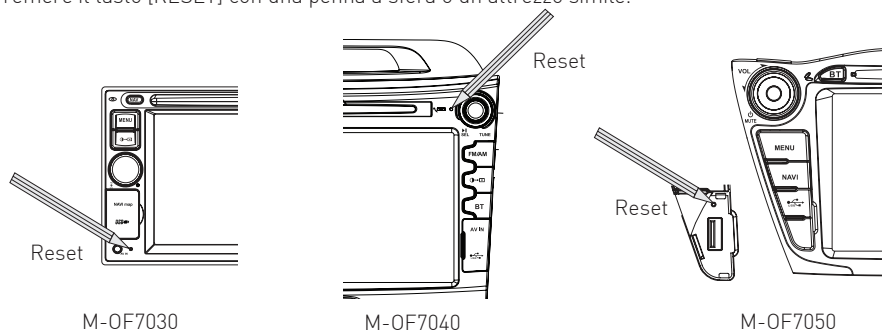

Nota:

Quando l'unità viene resettata, tutte le impostazioni torneranno alle condizioni di fabbrica.

Sostituzione fusibile

Se l'unità non si accende, il fusibile potrebbe essere danneggiato e deve essere sostituito.

1. Estrarre l'unità dal cruscotto.
2. Verificare tutti i collegamenti elettrici.
3. Acquistare un fusibile che corrisponde l'ampereaggio del fusibile danneggiato.
4. Sostituire il fusibile verificando che l'unità sia scollegata dall'alimentazione.

Navigazione (GPS)

1. Toccare l'angolo superiore sinistro per visualizzare il menu principale.
2. Toccare [Navigazione], per avviare il software di navigazione.
3. Per le istruzioni sull'utilizzo del navigatore, consultare il manuale utente presente nel sito www.macrom.it.

Nota:

Durante la navigazione è possibile visualizzare la sorgente precedentemente selezionata premendo a lungo il tasto [MENU]. Ripremere a lungo il tasto [MENU] per ritornare alla modalità di navigazione.

Qualora venga utilizzata la funzione Bluetooth è possibile visualizzare la navigazione seguendo la procedura sopra descritta.

Specifiche

Generali

Tensione di alimentazione.....	12V(DC)
Range tensione di funzionamento	10.5 - 15.8V(DC)
Massimo livello di corrente.....	15A
Massima potenza di uscita.....	40 W x 4 canale
Potenza RMS	25W x 4 canale
Impedenza.....	4 Ω
Sistema di massa	Batteria auto polo negativo
MOF7030: Dimensioni (LxAxP).....	176.8x101.6x172mm
Peso (unità)	2.5kg
M-OF7040 Dimensioni (LxAxP).....	257.4x201.4x196.1mm
Peso (unità)	2.65kg
M-OF7050 Dimensioni (LxAxP).....	268.93x140.18x212.49mm
Peso(Unità).....	2.37kg

FM

Rapporto segnale rumore.....	≥ 55 dB
Sensibilità rumore residua (S/N=30dB).....	18dB μ V
Livello ricerca stazione	20-28dB μ V
Distorsione.....	$\leq 1.0\%$
Separazione stereo (1KHz).....	≥ 25 dB
Impedenza antenna	75 Ω

AM

Sensibilità rumore residua (S/N=20dB).....	30dB μ V
Selettività (± 9 KHz).....	≥ 50 dB

M-OF7030 LCD

Dimensione schermo	6.2 pollici
Risoluzione schermo.....	800X480 dots
Rapporto di contrasto.....	400

M-OF7040 LCD

Dimensione schermo	8 pollici
Risoluzione schermo.....	800X480 dots
Rapporto di contrasto.....	400

M-OF7050LCD

Dimensione schermo	7 pollici
Risoluzione schermo.....	800X480 dots
Rapporto di contrasto.....	500

DVD Player

Rapporto segnale rumore.....	75dB
Dinamica	75dB
Distorsione (line out)	$\leq 0.1\%$
Risposta in frequenza (± 3 dB).....	20Hz-20KHz

AUX IN

Distorsione.....	$\leq 0.5\%$
Risposta in frequenza (± 3 dB).....	20Hz-20KHz
Livello ingresso audio.....	0.5Vrms

Audio

Impedenza di uscita audio.....	10K
Livello di uscita audio.....	2Vrms(Max)

Video

Livello di ingresso video (CVBS).....	1.0 ± 0.2 V
Impedenza ingresso video.....	75 Ω
Impedenza uscita video.....	75 Ω
Livello uscita video	1.0 ± 0.2 V

Ambiente di funzionamento e conservazione

Temperatura di funzionamento	-10°C - +60°C
Temperatura di stoccaggio	-20°C - +70°C

Avviso:

Quando l'apparecchio viene utilizzato in condizioni estreme, ad esempio con potenza massima per lungo tempo, oppure se la temperatura supera i 70 ° C, l'unità entrerà in protezione termica, il volume viene automaticamente ridotto.

Specifiche

Formati supportati:

- Formattazione USB o memorie esterne: FAT16,FAT32
- Bit rate Mp3: 32-320 Kbps
- Cartelle nidificabili fino ad un massimo di 8 livelli
- Numero di album/cartelle: massimo 99
- Numero di tracce/titoli: massimo 999
- ID3 tag v2.0 o successivi
- Nomi file in Unicode UTF8 (lunghezza massima:128 bytes)

Formati NON supportati:

- Album vuoti: un album vuoto è un album che non contiene file MP3, questi non verranno mostrati a display.
- I formati di file non supportati verranno ignorati. Ad esempio, i documenti Word (. Doc) o File mp3 con extension.dlf vengono ignorati e non riprodotti.
- File audio AAC,WMV,PCM.
- File DRM protetti e WMA(.wav,.m4a,.m4p,.mp4,.aac)
- File WMA senza compressione

Formati disco MP3 supportati:

- ISO9660,Joliet
- Massimo numero di titoli: 512 (a seconda della lunghezza del nome dei file)
- Massimo numero di album: 255
- Frequenze di campionamento supportate: 32kHz, 44.1kHz, 48kHz
- Bit-rate supportati: 32-320Kbps

Formati video supportati

- DVD
- MP4
- Xvid

Codice regione

Tutto il mondo è diviso in sei regioni, secondo la regione in cui è venduto il DVD. Un disco DVD può essere riprodotto solo quando il suo codice regione sia compatibile con quello del lettore DVD in uso.

Regione 1: USA, Canada, Isole dell'Oceano Pacifico orientale;

Regione 2: Giappone, Europa occidentale, Nord Europa, Egitto, Sud Africa, Medio Oriente;

Regione 3: Taiwan, Hong Kong, Corea del Sud, Thailandia, Indonesia, Sud-Est asiatico;

Regione 4: Australia, Nuova Zelanda, Centro e Sud America, Isole Oceano Pacifico del Sud / Oceania;

Regione 5: Russia, Mongolia, India, Asia centrale, Europa dell'est, Corea del Nord, Nord Africa, Sud Est asiatico;

Regione 6: Cina continentale.

Precauzioni per l'uso dei dischi

1) NON utilizzare dischi di forma irregolare.

2) Pulizia dei dischi

Usare un panno morbido e asciutto per pulire il disco dal centro verso l'esterno, usare solo detergente neutro.

3) Durante la riproduzione di un disco nuovo.

Il nuovo disco potrebbe avere alcune zone ruvide sul bordo interno ed esterno. Se si utilizza un disco del genere, rimuovere queste zone ruvide con una matita o una penna a sfera, ecc.

Collegamenti elettrici M-OF7030

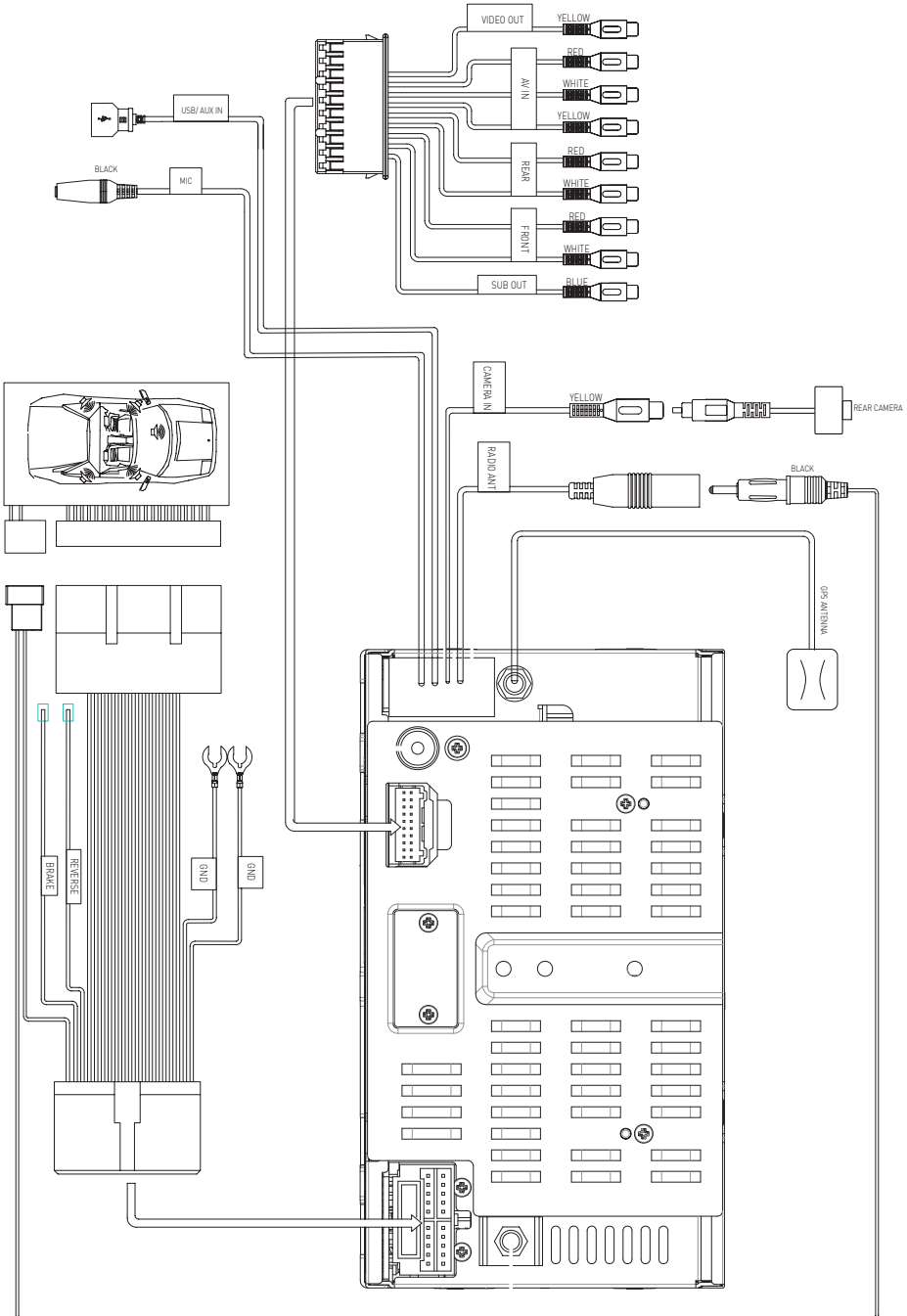

Collegamenti elettrici M-OF7040

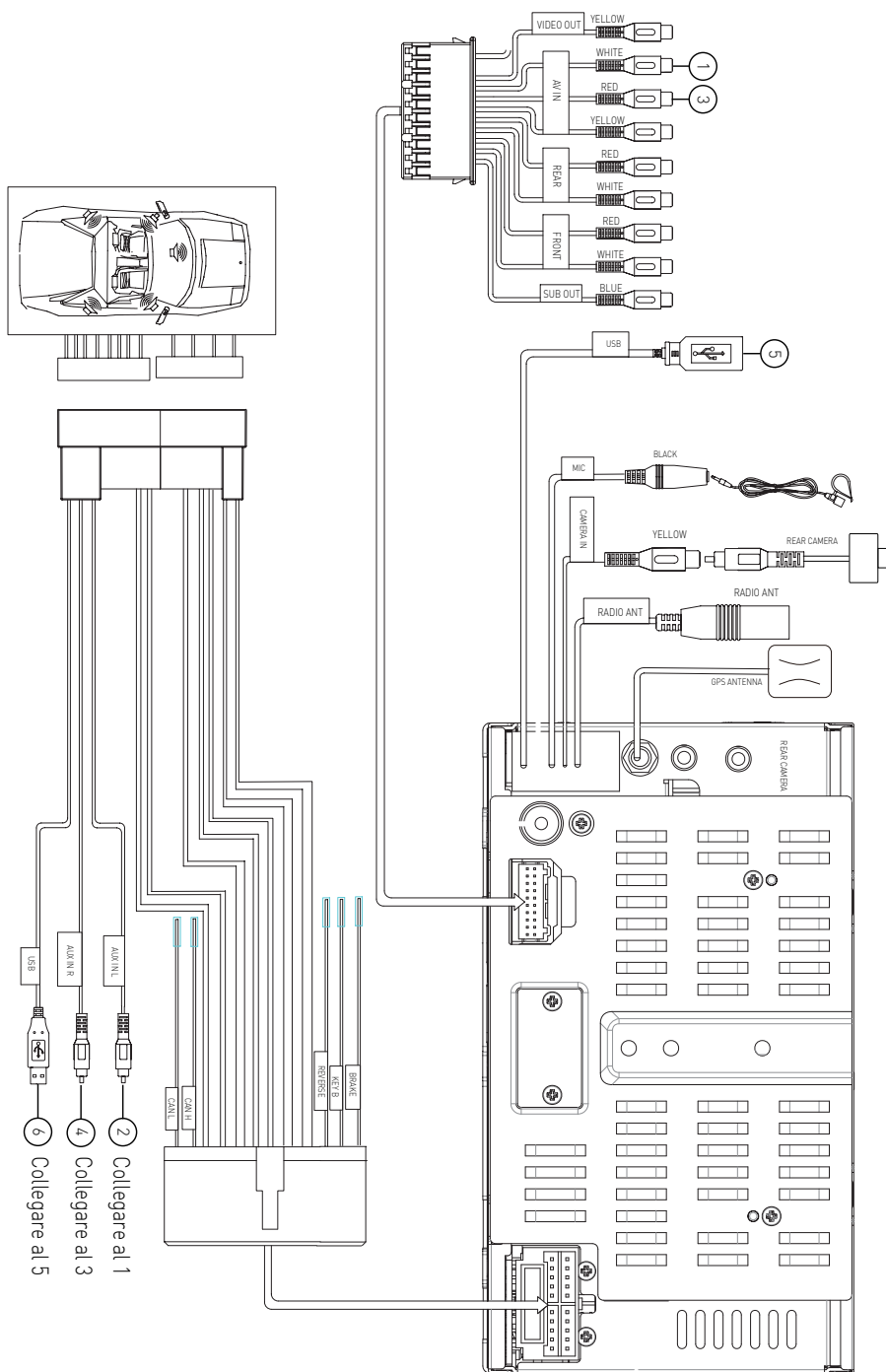

Collegamenti elettrici M-OF7050

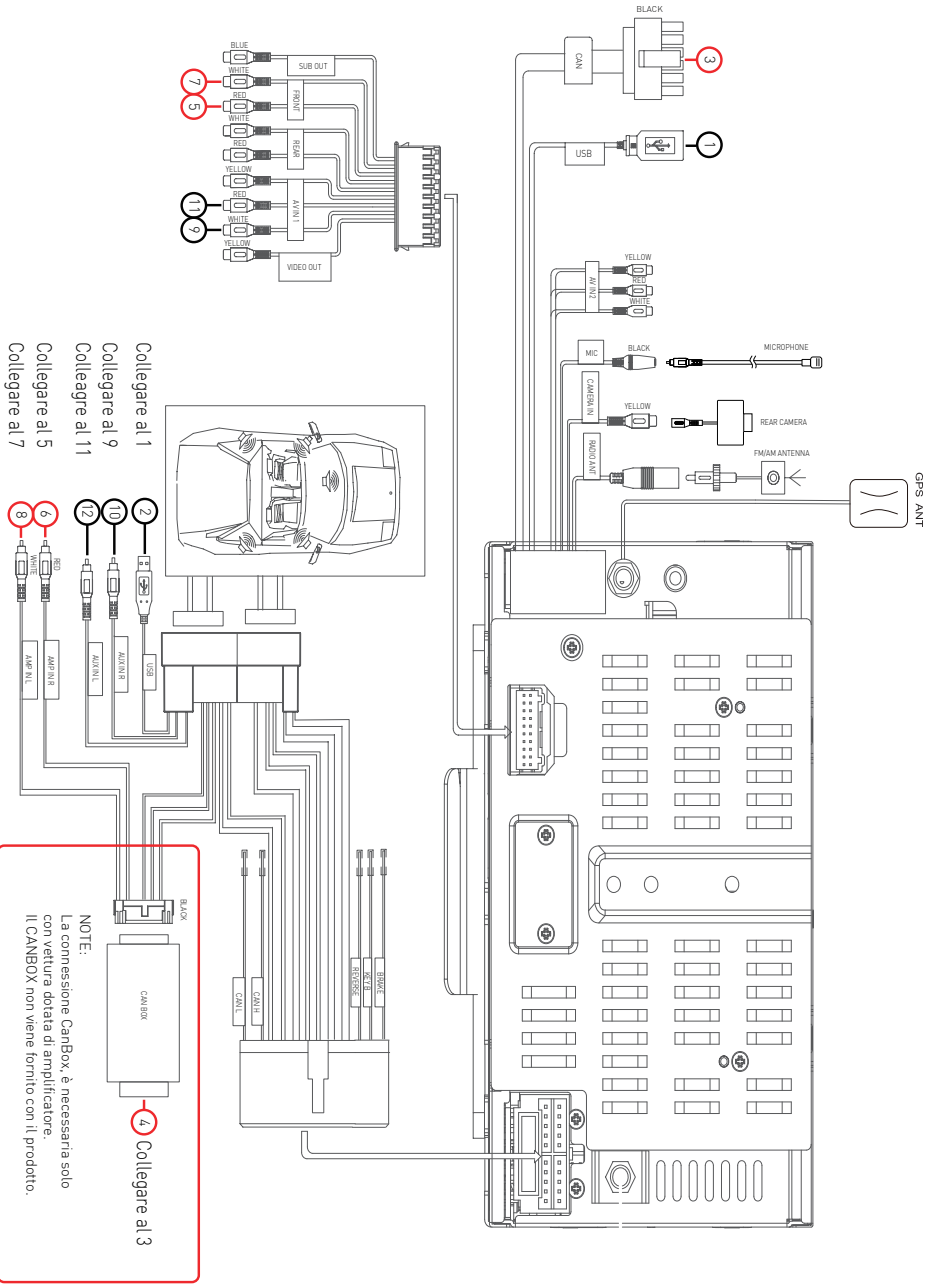



Il marchio BLUETOOTH® e i relativi loghi, sono marchi registrati di proprietà di Bluetooth SIG, Inc. e qualsiasi utilizzo di tali marchi da parte di ALDINET SpA è concesso su licenza.

Il marchio MACROM è un marchio registrato di MACROM SA e qualsiasi utilizzo di tali marchi da parte di ALDINET SpA è concesso su licenza.



Dichiarazione di conformità



MACROM

ALDINET S.p.A

Viale C. Colombo, 8 - 20090 Trezzano s/N (MI) - Italy
Tel. +39 02 484781

w w w . m a c r o m . i t

P/N:

