

12"-320mm | 8Ω | 240W Max

Membrana in cellulosa smorzata e sospensione in poliuretano



Dimensioni e pesi

Diametro esterno	312 mm
Profondità sottoflangia	131 mm
Spessore flangia	10 mm
Foro pannello	285 mm
Foro pann.con montaggio posteriore	-
Numero fori di fissaggio	8
Diametro fori di fissaggio	8 mm
Diametro pos fori di fissaggio	296 mm
Volume occupato dallo speaker	-
Peso con imballo singolo	2,90 Kg
Dimensioni imballo singolo	-
Numero speaker imballo master	1 Pz

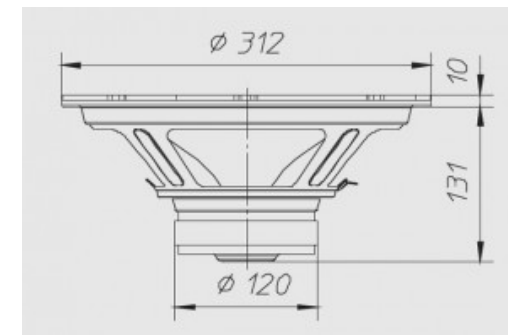

Materiali

Tipo cestello	Acciaio
Tipo magneti	Ferrite
Tipo membrana	-
Profilo membrana	-
Tipo sospensione	Poliuretano
Tipo centratore	-

Tipo former	Alluminio
Tipo avvolgimento	-
Tipo connessioni elettriche	-
Altezza avvolgimento	-
Altezza traferro	8
Note costruttive	-

Caratteristiche

Diametro nominale	12"-320mm
Impedenza nominale	8 Ω
Potenza musicale	240 W
Potenza nominale AES	120 W
Sensibilità (1W/1m)	92 dB
Diametro bobina mobile	38 mm
Diametro di gola	-
Accessori opzionali	-
Accessori a corredo	-
Codice ricambio	-

Parametri T/S

Re	6,50 Ω
Fs	27 Hz
Qms	3,50
Qes	0,51
Qts	0,44
Mms	43 g
Cms	0,80 mm/N
BxL	9,63 Wb/m
D	262 mm
Vas	293 dm ³
Xmax	4,10 mm
η0	1,11 %
Le	0,66 mH

Grafico

Tipo di misura	-
----------------	---

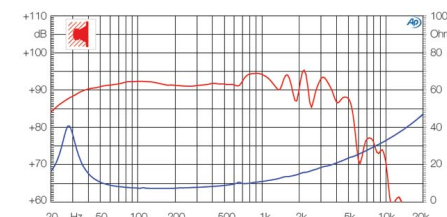

Applicazioni

Range freq. di utilizzo	20-1200 Hz
Tipo di utilizzo	-
Freq. di crossover consigliata	-
Tipo di carico consigliato	Cassa chiusa
Volume consigliato chiuso	85 dm ³
Volume consigliato reflex	-
Freq. accordo raccomandata	-
Progetti	-