



USB-SD CARD MP3 PLAYER RECEIVER ISO NORM



ITALIANO

ENGLISH

FRANÇAIS

DEUTSCH

ESPAÑOL

MANUALE ISTRUZIONI • INSTRUCTIONS MANUAL
NOTICE DE MONTAGE ET D'EMPLOI • GEBRAUCHSANWEISUNGEN
MANUAL DE INSTRUCCIONES

VM 061

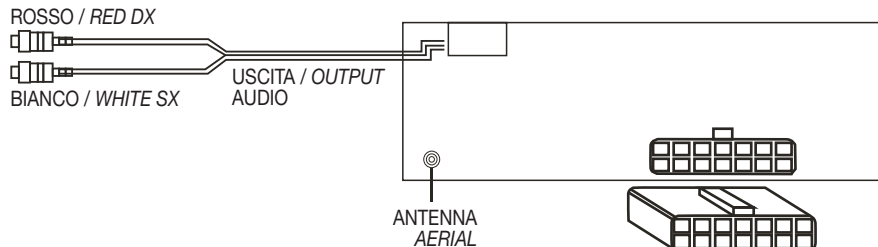

+12V ROSSO SOTTOCHIAVE / **RED** IGNITION SWITCH

+ BLU / **BLUE** REMOTE

+ BIANCO AP ANTERIORE SX / **WHITE** SPEAKERS FRONT SX

- BIANCO-N AP ANTERIORE SX / **WHITE-BLACK** SPEAKERS FRONT SX

+ VERDE AP POSTERIORE SX / **GREEN** SPEAKERS REAR SX

- VERDE-N AP POSTERIORE SX / **GREEN-BLACK** SPEAKERS REAR SX

+12V GIALLO PERMANENTE / **YELLOW** MEMORY BACK-UP

- NERO MASSA / **BLACK** GROUND

+ GRIGIO AP ANTERIORE DX / **GREY** SPEAKERS FRONT DX

- GRIGIO-N AP ANTERIORE DX / **GREY-BLACK** SPEAKERS FRONT DX

+ VIOLA AP POSTERIORE DX / **VIOLET** SPEAKERS REAR DX

- VIOLA-N AP POSTERIORE DX / **VIOLET-BLACK** SPEAKERS REAR DX

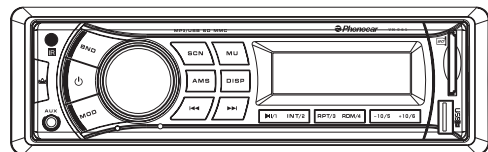

CAVO AUTORADIO / CAR RADIO CABLE

CONNETTORI AUTO / CAR CONNECTORS

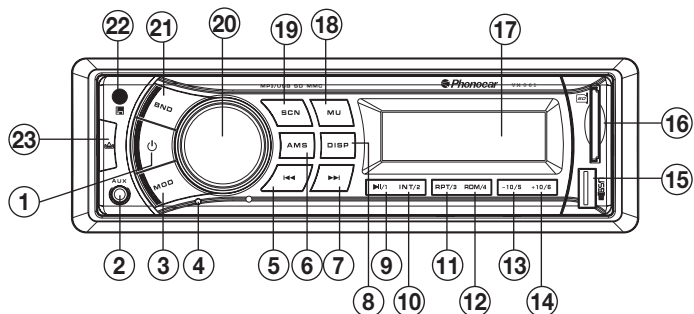

1. **PWR** Accensione / Spegnimento
2. Entrata AUX per Jack 3,5 mm
3. **MODE** Seleziona le sorgenti
4. RESET (premere per alcuni secondi)
5. **◀◀** Sintonizzazione / Brano precedente
6. **AMS** Memorizzazione Automatica stazioni radio
7. **▶▶** Sintonizzazione / Brano successivo
8. **DISP** Informazioni su display
9. **▶|/1** Play/Pausa / Prima memoria stazioni radio
10. **INT/2** Ascolto introduzione brani / Seconda memoria stazioni radio
11. **RPT/3** Ripetizione / Terza memoria stazioni radio
12. **RDM/4** Riproduzione casuale da USB-SD / Quarta memoria stazioni radio
13. **-10/5** ..Retrocede di 10 brani da USB-SD / Quinta memoria stazioni radio
14. **+10/6** ..Avanza di 10 brani da USB-SD / Sesta memoria stazioni radio
15. Porta USB
16. Slot SD/MMC
17. Display LCD
18. **MUTE** Volume azzerato.
19. Scansione tracce/stazioni radio
20. Volume / Selezione menù impostazioni
21. **BND** Banda di Frequenza radio
22. Sensore per il Telecomando
23. **🔓** Sgancia il frontalino
24. LED lampeggiante senza frontalino

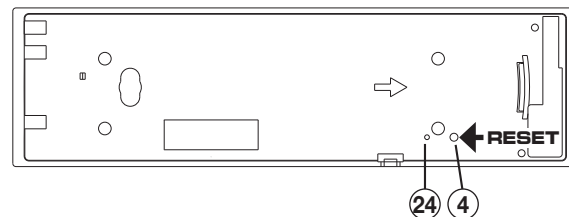

1. **PWR**Power
2. IN AUX JACK
3. **MODE** Mode switch
4. Reset
5. **◀◀** Tune Seek / Track reverse
6. **AMS** ...Automatic memory storing
7. **▶▶** Tune Seek / Track forward
8. **▶▶** **DISP** Display
9. **▶|/1** Play/pause / Preset 1
10. **INT/2** Intro / Preset 2
11. **RPT/3**..Repeat / Preset 3
12. **RDM/4** Random / Preset 4
13. **-10/5** Preset 5
14. **+10/6** ..Preset 6
15. USB connector
16. SD/MMC slot
17. LCD Display
18. **MUTE** Mute
19. Scrolling Tracks/Radio-Stations
20. Volume / Setup selection
21. **BND** Band switch
22. Remote Control sensor
23. **🔓** Release
24. Flashing LED

FUNZIONI TELECOMANDO • REMOTE FUNCTIONS

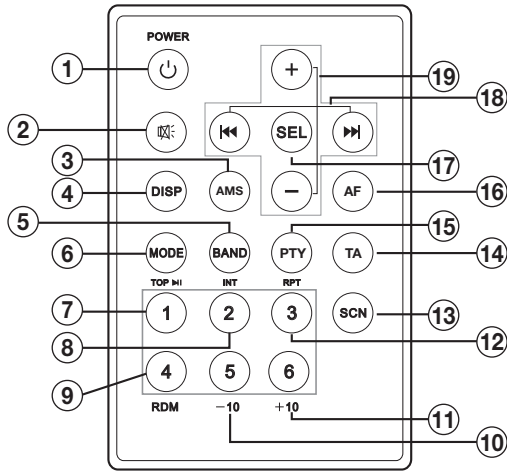

1. Accensione/Spegnimento
2. MUTE Volume azzerato
3. **AMS** Memorizzazione automatica stazioni radio
4. **DISP** Informazioni su display
5. **BAND** Banda di Frequenza radio
6. **MODE** Seleziona le sorgenti
7. **TOP** Pausa / Play / Memoria radio 1
8. **INT** Ascolto introduzione brani/Memoria radio 2
9. **RDM** Riproduzione casuale brani/Memoria radio 4
10. **-10** Retrocede di 10 brani da USB-SD/Memoria radio 5
11. **+10** Avanza di 10 brani da USB-SD / Memoria radio 6
12. **RPT** Ripetizione/Memoria radio 3
13. **SCAN** Scansione stazioni radio
14. **TA** Informazioni sul traffico
15. **PTY** Programmi musicali
16. **AF** Ricerca frequenze alternative
17. **SEL** Selezione menù impostazioni
18. **◀ / ▶** Sintonizzazione/Seleziona Brani/Avanti-Indietro Veloce
19. **+/-** Controllo Volume

Il telecomando VM304 non è incluso nella dotazione.
The Remote-Control VM304 is NOT included in the package.

1. Power
2. Mute
3. **AMS** Automatic memory storing
4. **DISP** Display
5. **BAND** Band Switch
6. **MODE** Mode Switch
7. **TOP** Pause/ play/ Preset 1
8. **INT** Intro/ Preset 2
9. **RDM** Random/ Preset 4
10. **-10** Preset 5
11. **+10** Preset 6
12. **RPT** Repeat Playing/ Preset 3
13. **SCAN** Scan
14. **TA** Traffic information
15. **PTY** Musical programs
16. **AF** Search alternative frequencies
17. **SEL** Select
18. **◀ / ▶** Tuning/Selecting Tracks F.F/I.R
19. **+/-** Volume Control

SORGENTI • SOURCE

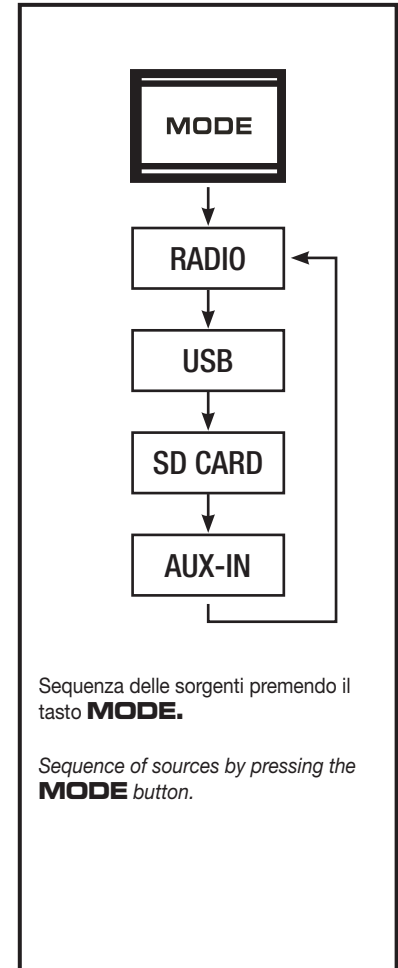

Sequenza delle sorgenti premendo il tasto **MODE**.

*Sequence of sources by pressing the **MODE** button.*

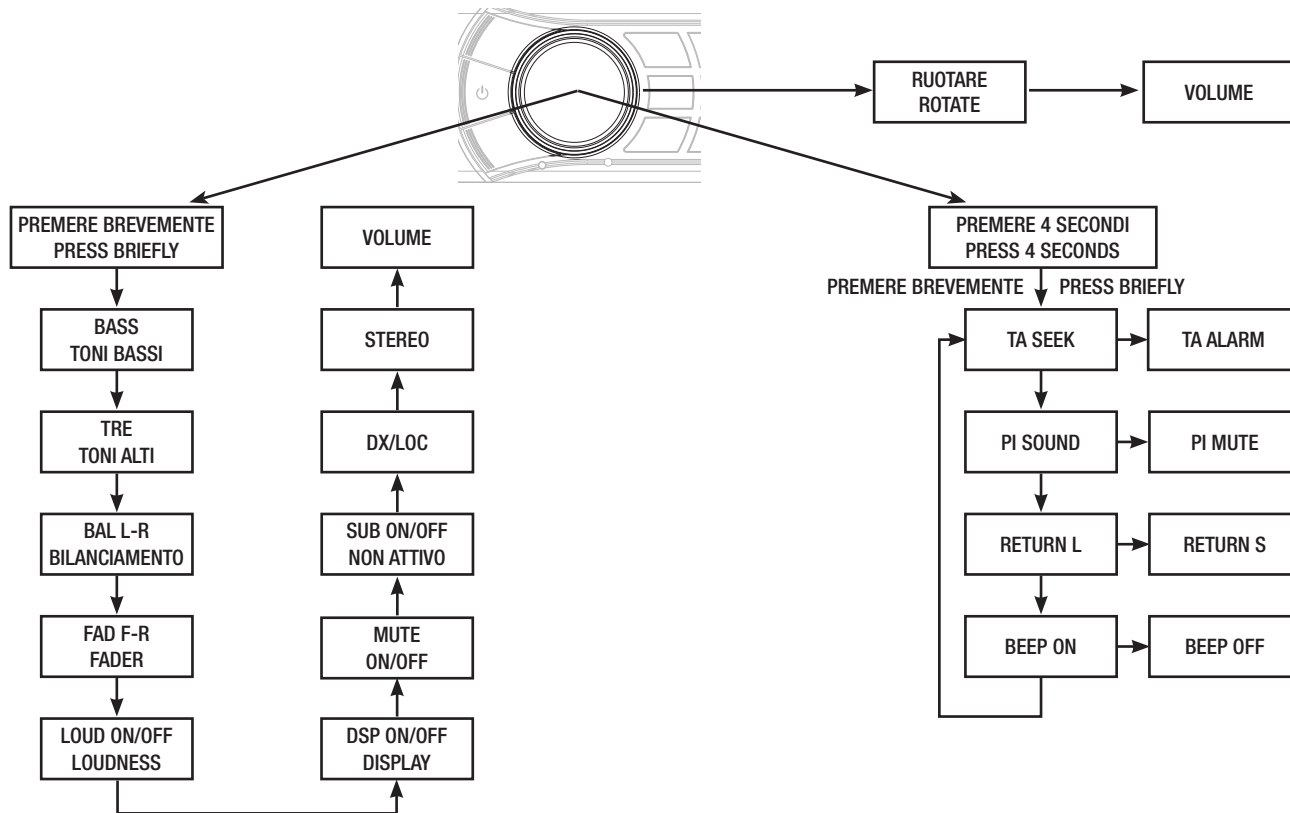

Le regolazioni avvengono ruotando la manopola in senso orario o antiorario.
 Premere brevemente per regolare la funzione successiva.
 Attendere qualche secondo per tornare alla funzione precedente

*The settings are effected by rotating the knob in clockwise or anti-clockwise direction.
 Press briefly, to set the subsequent function.
 Wait a few seconds, to return to the previous function.*

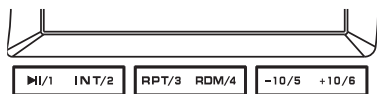
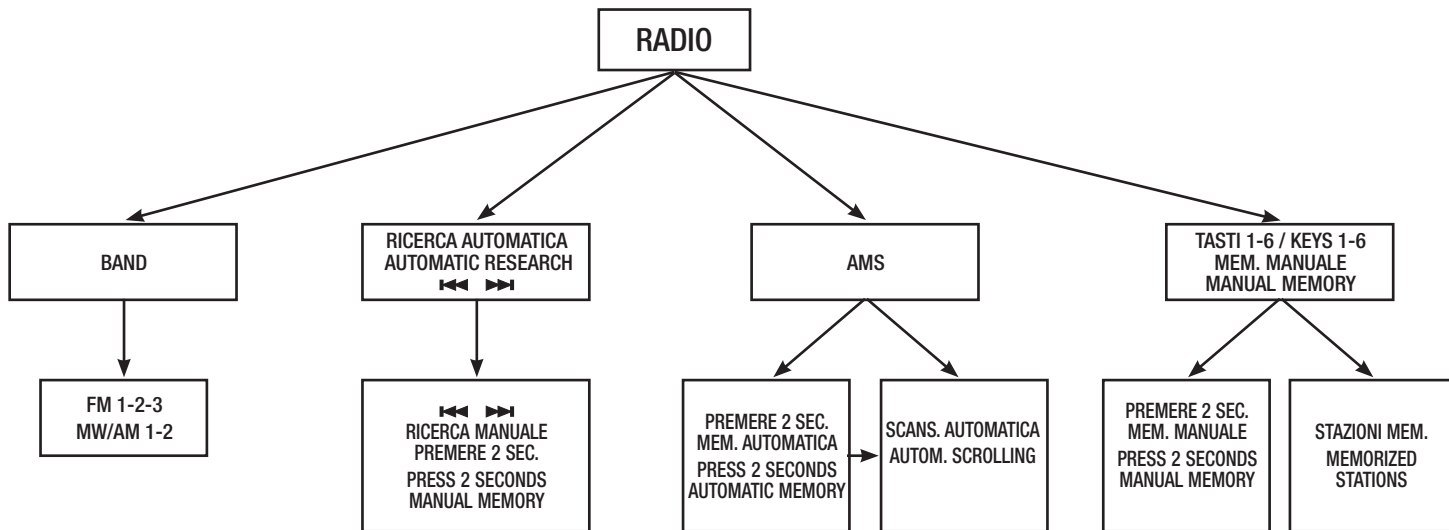

TASTI / KEYS 1 - 6

REGOLAZIONE OROLOGIO

Premere il tasto “DISP” più volte fino alla visualizzazione dell’orario sul display.
 Premere il tasto “DISP” per 2 secondi, il valore dell’ora inizia a lampeggiare.
 Impostare l’ora desiderata ruotando la manopola del volume successivamente
 premere brevemente la manopola e ruotare per regolare i minuti.

CLOCK ADJUSTMENT

*Press key “DISP” various times, until time-indication appears on Display.
 Press key “DISP” for 2 seconds, so that hour-digits start flashing.
 Now rotate Volume-knob and find requested hour. Then briefly press the Volume-
 knob and rotate to find requested minutes.*

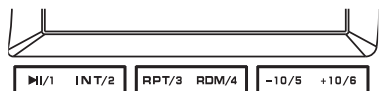
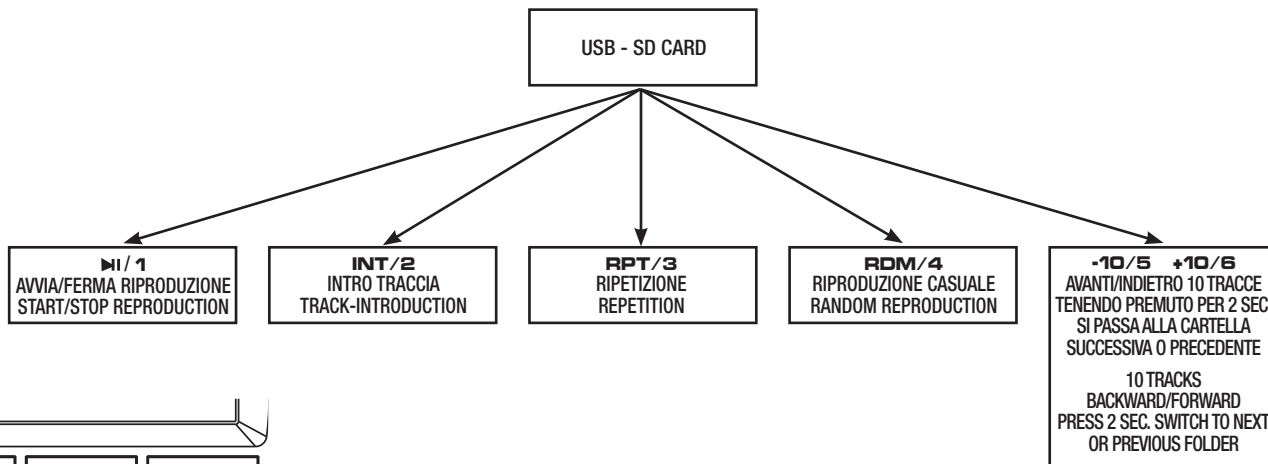

TASTI / KEYS 1 - 6

ATTENZIONE: Estrarre il frontalino durante lo spegnimento può far perdere la memoria dell'ultima posizione. La riproduzione in questo caso, ricomincerà dalla prima traccia della USB o SD CARD.

ATTENTION: Do not lift front-panel while radio is switching-off, as last-position-memory could get lost. If this happens, reproduction would start again, from the first track of USB or SD.

FUNZIONI / FUNCTIONS AUX-IN

Permette il collegamento di sorgenti audio esterne tramite un cavo jack da 3,5 mm Il controllo delle tracce audio si effettua dalla sorgente.

The unit allows the connection of external Audio-sources, by using a 3.5mm Jack-cable. The Audio-tracks are managed on the source.

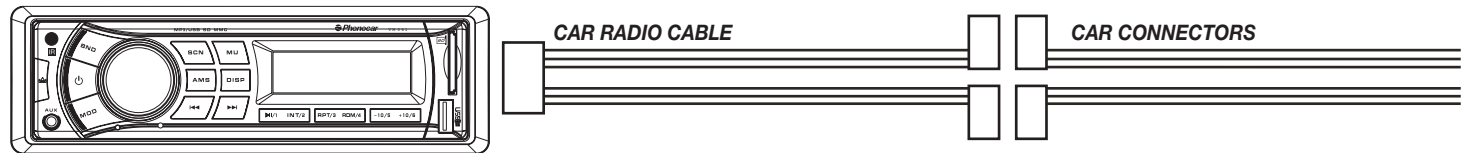
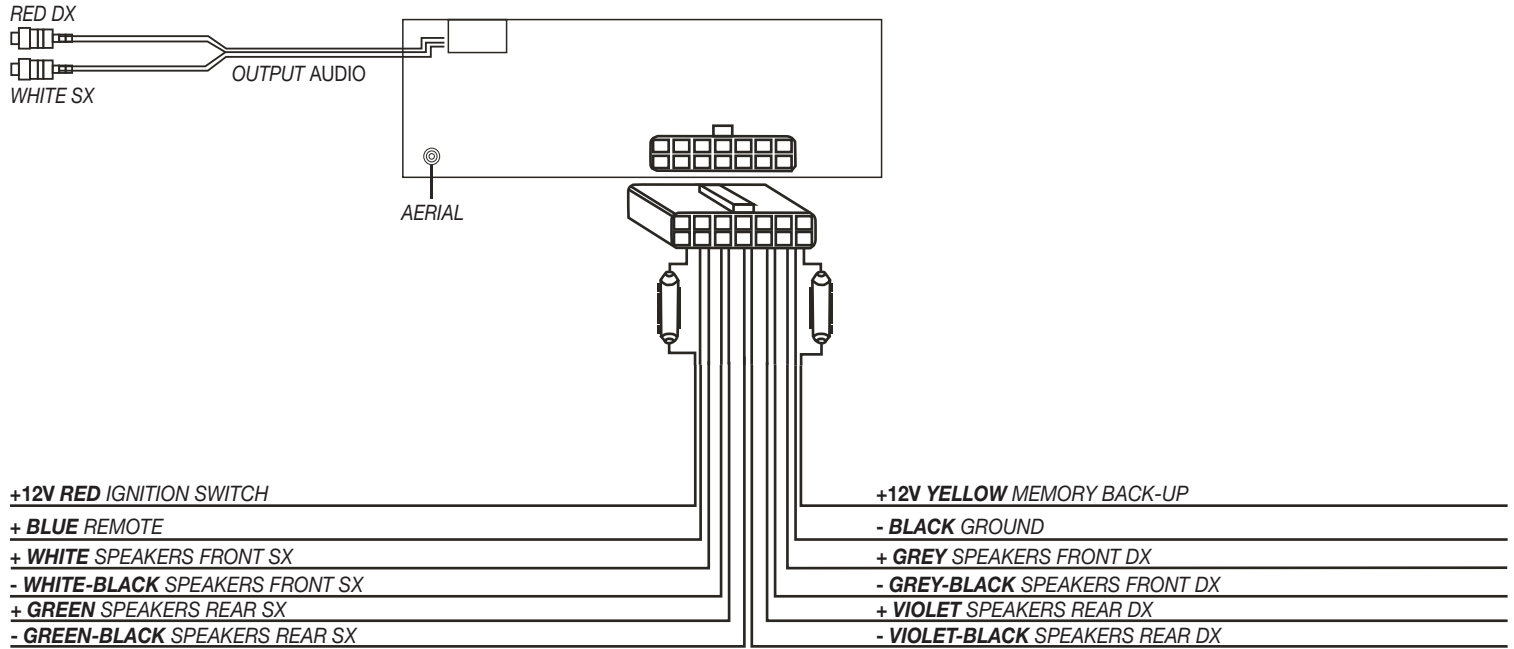

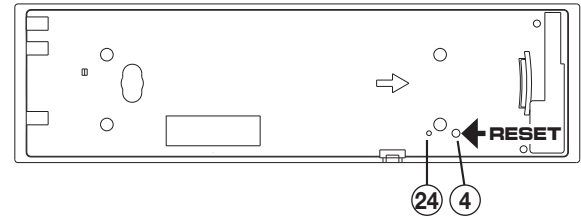
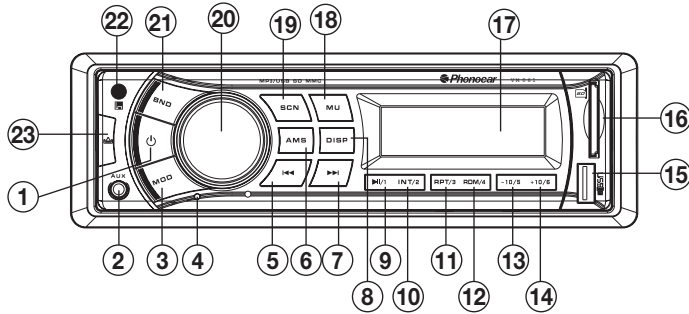

1. **PWR** Allumage / Extinction
2. Entrée AUX-in pour Jack 3,5 mm
3. **MODE** Sélectionner les sources
4. RESET (appuyer pendant quelques secondes)
5. **◀◀** Syntonisation / morceau précédent
6. **AMS** Mémorisation Automatique stations radio
7. **▶▶** Syntonisation / morceau successif
8. **DISP** Informations sur l'afficheur
9. **▶|/1** Play/Pause / Mémoire radio 1
10. **INT/2** Ecoute l'introduction des morceaux / Mémoire radio 2
11. **RPT/3** Répétition / troisième touche pour mémoire stations radio
12. **RDM/4** Reproduction casuelle de USB-SD / Mémoire radio 4
13. **-10/5** Revient de 10 chansons de USB-SD / Mémoire radio 5
14. **+10/6** Avance de 10 morceaux de USB-SD / Mémoire radio 6
15. Porte USB
16. Slot SD/MMC
17. Afficheur LCD
18. **MUTE** Volume mis à zéro
19. Scanning trace/stations radio
20. Volume / Sélection menu réglages
21. **BND** Bande de Fréquence radio
22. Capteur pour la télécommande
23. **☒** Décroche la façade
24. LED clignotant sans la façade

1. **PWR** Einschalten / Ausschalten
2. AUX-Eingang für 3,5mm-Jack
3. **MODE** Quelle wählen
4. RESET (einige Sekunden gedrückt halten)
5. **◀◀** Sendersuche / Stück davor
6. **AMS** Autom. Radiosender-Speicherung
7. **▶▶** Sendersuche / Stück danach
8. **DISP** Infos auf Display ausgewiesen
9. **▶|/1** Play/Pause / 1. Radio-Speicher-Taste
10. **INT/2** Stück kurz anspielen / 2. Radio-Speicher-Taste
11. **RPT/3** Wiederholung / 3. Radio-Speicher-Taste
12. **RDM/4** Wahllose Wiedergabe bei USB-SD / 4. Radio-Speicher-Taste
13. **-10/5** 10 Stücke zurück bei USB-SD / 5. Radio-Speicher-Taste
14. **+10/6** 10 Stücke weiter bei USB-SD / 6. Radio-Speicher-Taste
15. USB-Öffnung
16. SD/MCC-Öffnung
17. LCD Display
18. **MUTE** Stummschaltung
19. Scrolling der Musik-Stücke und Radio-Sender.
20. Lautstärke / Wahl Einstell-Menü
21. **BND** Radio-Frequenzgang
22. Fernbedienungs-Sensor
23. **☒** Bedienteil abnehmen
24. LED blinkt ohne Bedienteil

FONCTIONS DES TOUCHES • TASTENFUNKTIONEN

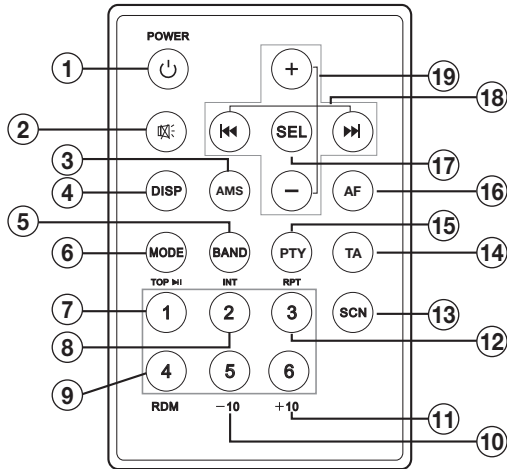

1. ⏻ Allumage/Extinction
2. 🔇 MUTE Volume mis à zéro
3. **AMS** Mémorisation automatique des stations radio
4. **DISP** Informations sur l'afficheur
5. **BAND** Bande de Fréquence radio
6. **MODE** Sélectionne les sources
7. **TOP** Pause / Play / Mémoire radio 1
8. **INT** Ecoute l'introduction des morceaux/Mémoire radio 2
9. **RDM** Reproduction casuelle des morceaux/Mémoire radio 4
10. **-10** Revient de 10 morceaux de USB-SD/Mémoire radio 5
11. **+10** Avance de 10 morceaux de USB-SD / Mémoire radio 6
12. **RPT** Répétition/Mémoire radio 3
13. **SCAN** Scanning des stations radio
14. **TA** Informations sur la circulation
15. **PTY** Programmes musicaux
16. **AF** Recherche des fréquences alternatives
17. **SEL** Sélectionne le menu des réglages
18. **⏪ / ⏩** Syntonisation/Sélectionne les morceaux/Avant - revient rapide
19. **+/-** Contrôle du Volume

La télécommande VM304 n'est pas incluse dans la confection.
Die Fernbedienung VM304 gehört nicht zum Lieferumfang.

1. ⏻Einschalten / Ausschalten
2. 🔇Stummschaltung
3. **AMS**Autom. Radiosender-Speicherung
4. **DISP**Infos auf Display
5. **BAND** Radio-Frequenzgang
6. **MODE** Quelle wählen
7. **TOP** PAUSE/PLAY / 1. Radio-Speicher
8. **INT** Stück kurz anspielen / 2. Radio-Speicher
9. **RDM**Wahllose Wiedergabe / 4. Radio-Speicher
10. **-10** 10 Stücke zurück bei USB-SD / 5. Radio-Speicher
11. **+10**Stücke weiter bei USB-SD / 6. Radio-Speicher
12. **RPT** Wiederholung / 3. Radio-Speicher
13. **SCAN** Radiosender-Scrolling
14. **TA** Verkehrsinfos
15. **PTY** Musikalische Programme
16. **AF** Suche alternative Frequenzen
17. **SEL**Wahl Einstell-Menü
18. **⏪ / ⏩**Sendersuche/Wahl der Stücke/schnell Vorwärts-Rückwärts
19. **+/-**Lautstärke

SOURCE

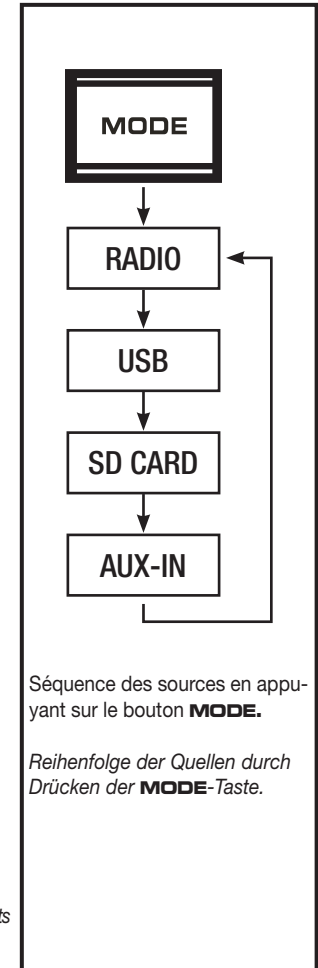

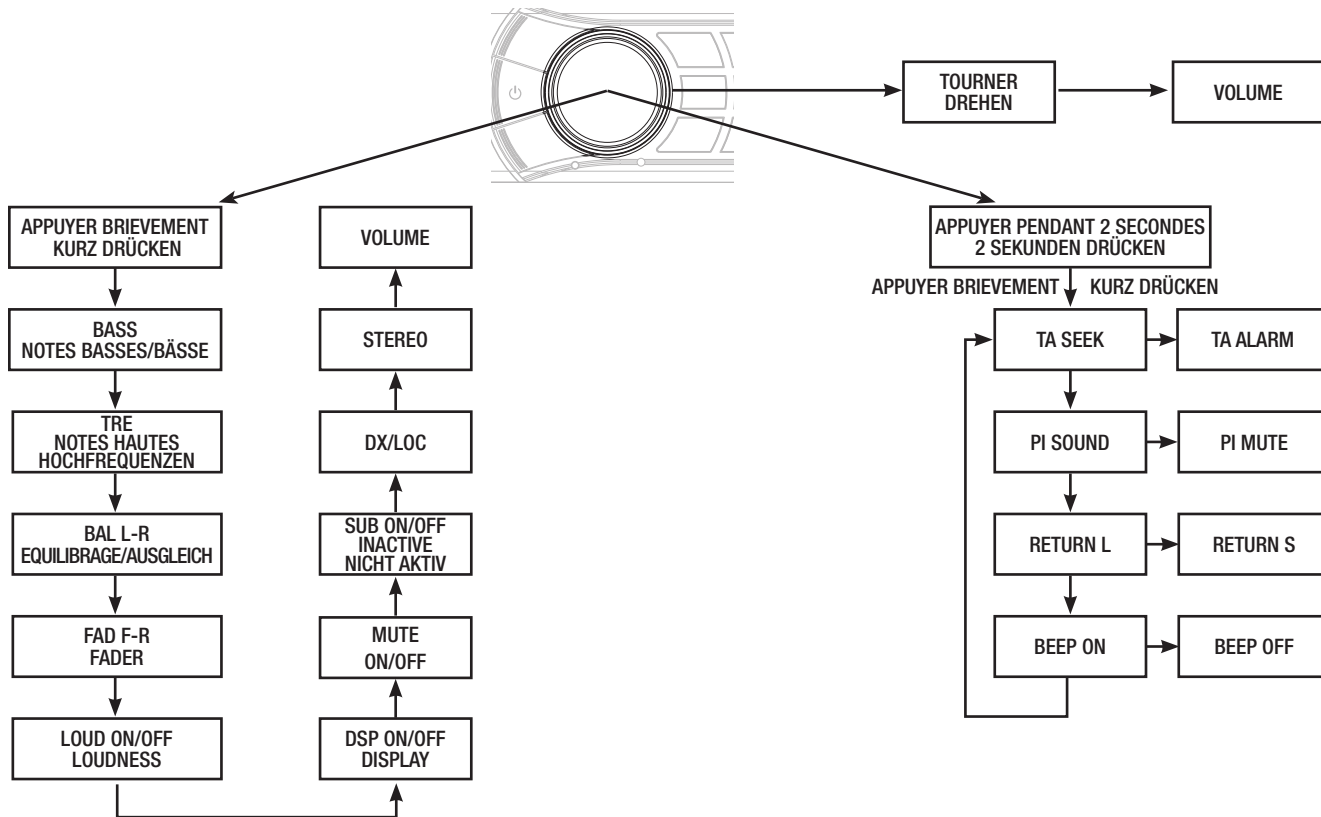

Les réglages se font en tournant le bouton en sens horaire ou anti-horaire.
 Appuyer brièvement pour régler la fonction successive.
 Attendre quelques secondes pour retourner à la fonction précédente.

Um die gewünschten Einstellungen vorzunehmen, Drehknopf im Uhrzeigersinn bzw. entgegengesetzt dem Uhrzeigersinn drehen. Kurz drücken, um die nächste Funktion einzustellen. Einige Sekunden warten, um zur vorhergehenden Funktion zurückzukehren.

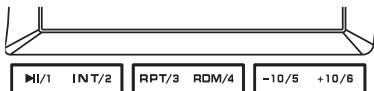
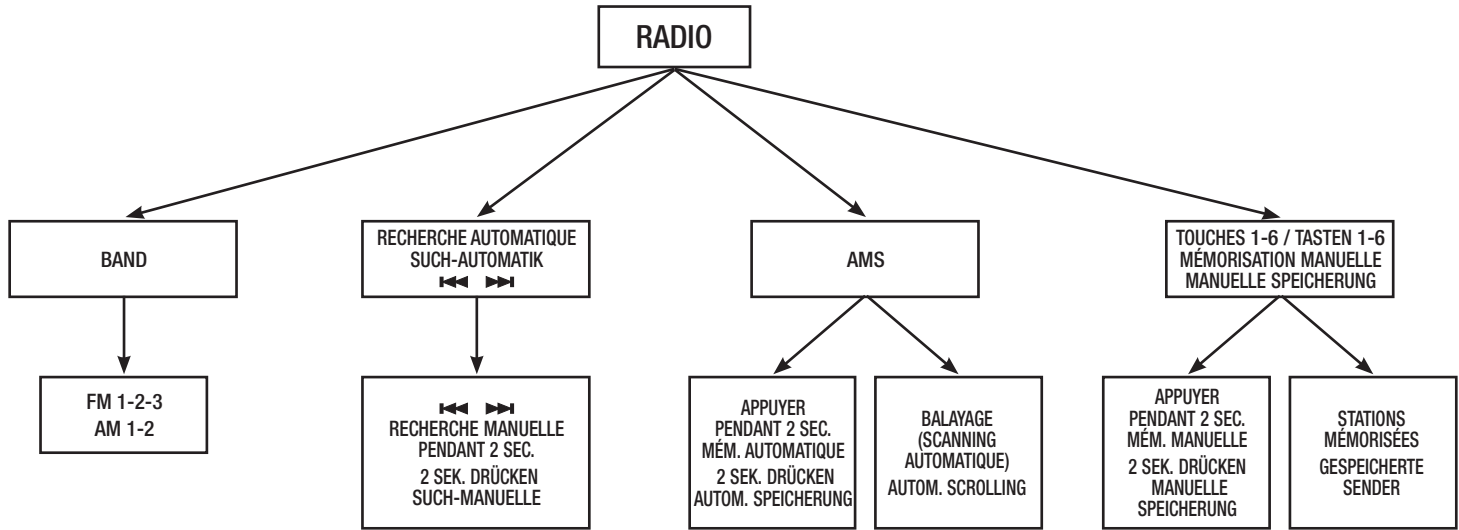

TASTEN / TOUCHES 1 - 6

HORLOGE:

Appuyer la touche « DISP » plusieurs fois jusqu'à la visualisation de l'horaire sur l'afficheur.
Appuyer la touche « DISP » pendant 2 secondes, la valeur de l'heure commence à clignoter.
Régler successivement l'heure désirée en tournant le bouton du volume
Appuyer brièvement le bouton et tourner pour régler les minutes.

UHRZEIT

„DISP“-Taste mehrmals drücken, bis die Uhrzeit auf dem Display erscheint.
„DISP“-Taste 2 Sekunden drücken, so dass die Stunden zu blinken beginnen.
Betreffende Stunden-Zahl suchen, indem man den Lautstärke-Knopf dreht.
Dann kurz auf den Lautstärke-Knopf drücken und drehen, um die Minuten einzugeben.

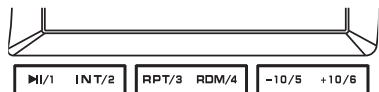
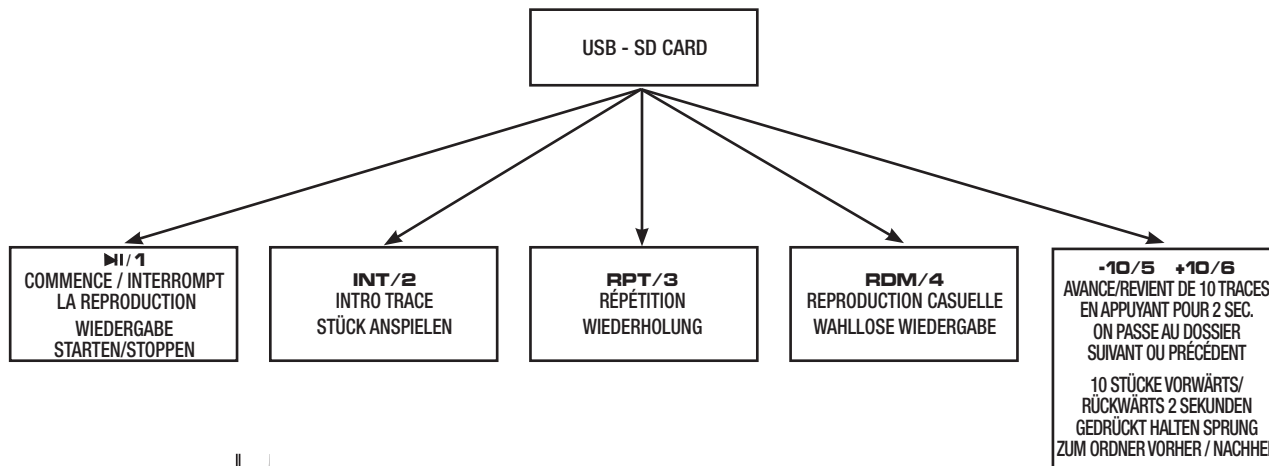

TASTEN / TOUCHES 1 - 6

ATTENTION: Enlever la façade pendant l'extinction peut faire perdre la mémoire de la dernière position. Dans ce cas, la reproduction recommencera à partir de la première trace de la clé USB ou Carte SD.

SEHR WICHTIG: Bedienteil NICHT entfernen, während das Autoradio gerade ausschaltet, da die Einspeicherung der letzten Position nicht stattfinden könnte. Das Gerät würde, beim Wiedereinschalten, beim ersten Stück (USB bzw. SD) beginnen.

FONCTIONS / FUNKTIONEN AUX-IN

Permet le branchement des sources audio externes grâce à un câble jack de 3,5 mm. Le contrôle des traces audio se fait à partir de la source.

Es lassen sich externe Audio-Quellen anschließen, mit Hilfe eines 3,5mm Jack-Kabels. Die diversen Audio-Stücke werden direkt auf der Quelle bedient.

CARATTERISTICHE TECNICHE • SPECIFICATIONS

• Frontalino estraibile / Detachable panel	
• Sintonizzatore Radio / Tuner	FM-AM-RDS-PLL EON
• Stazioni memorizzabili / Stations for memorization	18 FM / 12 AM
• Slot SD Card / SD Card slot	Max 4 GB
• Porta USB anteriore e posteriore / Front-Rear USB port	Max 8 GB
• Display a colori / Color display	DOT Matrix
• Memorizzazione dell'ultima posizione / Last position memory function	
• Memorizzazione volume / Volume memory	
• Controllo funzioni Encode / Function control	Encode
• visualizza Titolo brano/Artista/Album sul display / Shows Song title/Singer/Album on display	ID3 TAG
• DSP Effetti sonori / Sound effect:	Classic-Rock-Pop-Flat
• Protezione elettronica contro le vibrazioni / Electronic shock protection system	
• Ricevitore IR / IR receiver	
• Uscita stereo preamplificata / Pre-amplified output	1
• Uscite amplificate / Amplified output	4X30 W
• Ingresso audio ausiliario frontale / Auxiliary front audio input	1
• Connessione I-Pod via AUX-IN / I-Pod connection via AUX-IN	
• Alimentazione / Power	14,4 V
• Dimensioni / Dimensions	178 x 130 x 50 mm

CONEXIONES

E

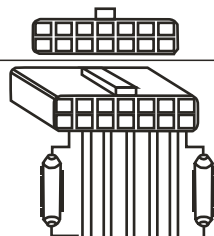
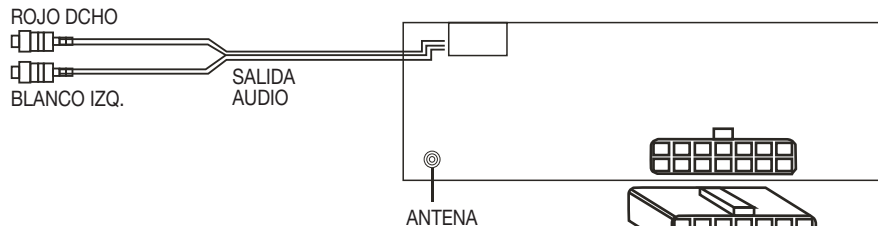

- +12V ROJO BAJO LLAVE
- + AZUL REMOTO
- + BLANCO ALT ANTERIOR IZQ.
- BLANCO-NEGRO ALT. ANTERIOR IZQ.
- + VERDE ALT. POSTERIOR IZQ.
- VERDE-NEGRO ALT. POSTERIOR IZQ.

- +12V AMARILLO PERMANENTE
- NEGRO MASA
- + GRIS ALT. ANTERIOR DCHO
- GRIS-NEGRO ALT. ANTERIOR DCHO
- + VIOLETA ALT. POSTERIOR DCHO
- VIOLETA-NEGRO ALT. POSTERIOR

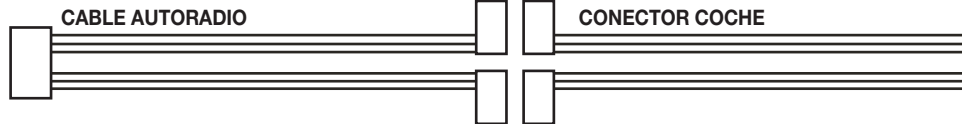
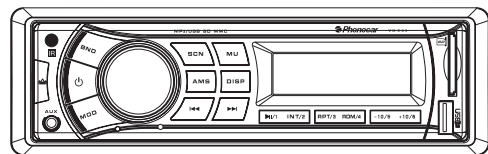

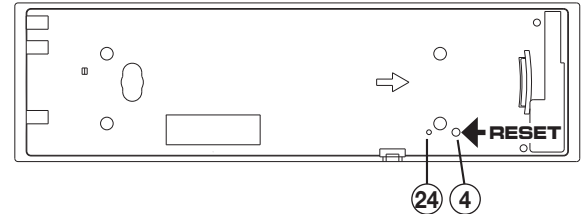
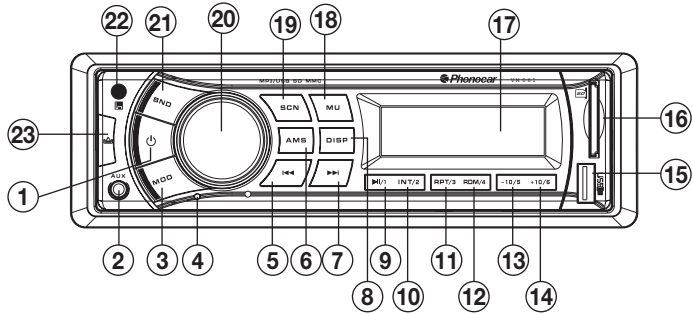

- 1. **PWR** Encender / Apagar
- 2. Entrada AUX para Jack 3,5 mm
- 3. **MODE** Selecciona las fuentes
- 4. RESET (pulse durante unos segundos)
- 5. **◀◀** Sintonización / Pista anterior
- 6. **AMS** Memorización automática estaciones de radio
- 7. **▶▶** Sintonizar / Pista siguiente
- 8. **DISP** Informaciones en la pantalla
- 9. **▶||/1** Play/Pausa / Primera memoria estación de radio
- 10. **INT/2** Escuchar introducción de la pista / Segunda memoria estación de la radio
- 11. **RPT/3** Repetición / Tercera memoria estación de radio
- 12. **RDM/4** Reproducción aleatoria del USB-SD / cuarta memoria de la radio
- 13. **-10/5** Retrocede 10 pistas del USB-SD / quinta memoria estación de radio
- 14. **+10/6** Adelanta 10 pistas del USB-SD / Sexta memoria de la radio
- 15. USB
- 16. Entrada SD/MMC
- 17. Display LCD
- 18. **MUTE** Volumen cero.
- 19. Escansión pistas, canciones /emisoras de radio
- 20. Volumen / Selección menú de configuración
- 21. **BND** Banda de frecuencia de radio
- 22. Sensor para el mando a distancia
- 23. **🔓** Desengancha la caratula
- 24. LED parpadeando sin caratula

FUNCIONES MANDO A DISTANCIA

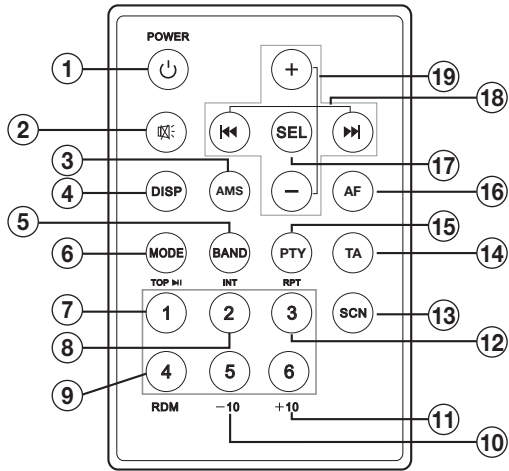

1. Encender/Apagar
2. MUTE sin volumen
3. **AMS** Memorización automática estaciones de radio
4. **DISP** Información en la pantalla
5. **BAND** .. Bandas de Frecuencia de radio
6. **MODE** .. Selecciona las fuentes
7. **TOP HI** . Pausa / Play / Memoria radio 1
8. **INT**..... Escuchar introducción de las pistas/Memoria radio 2
9. **RDM**..... Reproducción aleatoria de pistas/Memoria radio 4
10. **-10** Retrocede 10 pistas del USB-SD/Memoria radio 5
11. **+10**..... Adelanta 10 pistas del USB-SD / Memoria radio 6
12. **RPT** Repetición/Memoria radio 3
13. **SCAN** . Escansión emisoras de radio
14. **TA** Informaciones sobre el tráfico
15. **PTY**..... Programas musicales
16. **AF**..... Búsqueda de frecuencias alternativas
17. **SEL**..... Selección menú de configuración
18. **K</> / >**..... Sintonización/Selecciona Pista/Adelante-Atrás Rápido
19. **+/-** Control Volumen

El mando a distancia VM304 no está en dotación.

FUENTES

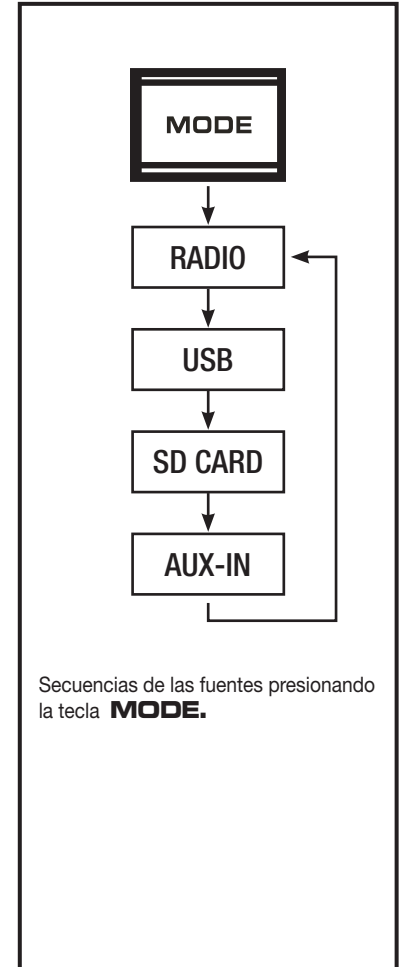

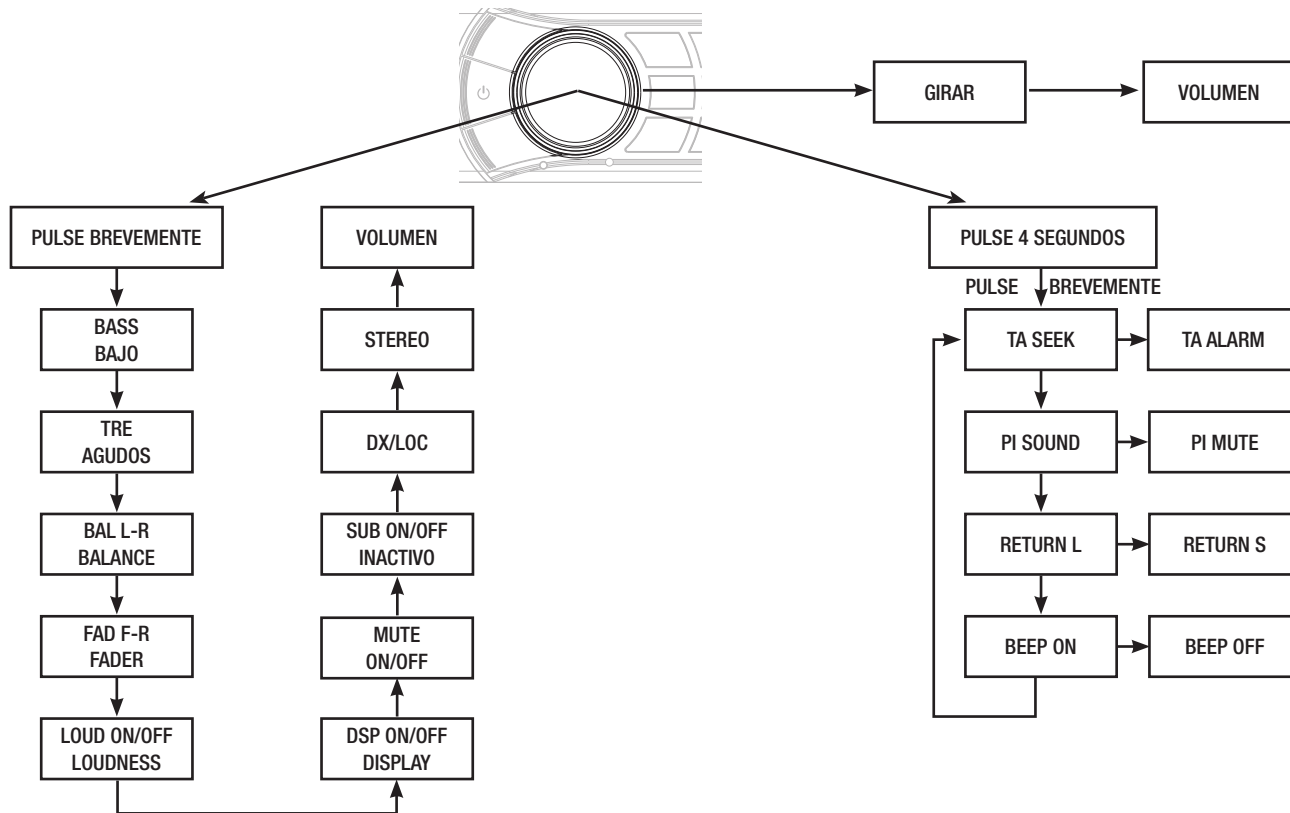

El ajuste se realiza girando el mando en sentido horario o en sentido contrario. Pulse brevemente para ajustar la siguiente función. Espere unos segundos para volver a la función anterior.

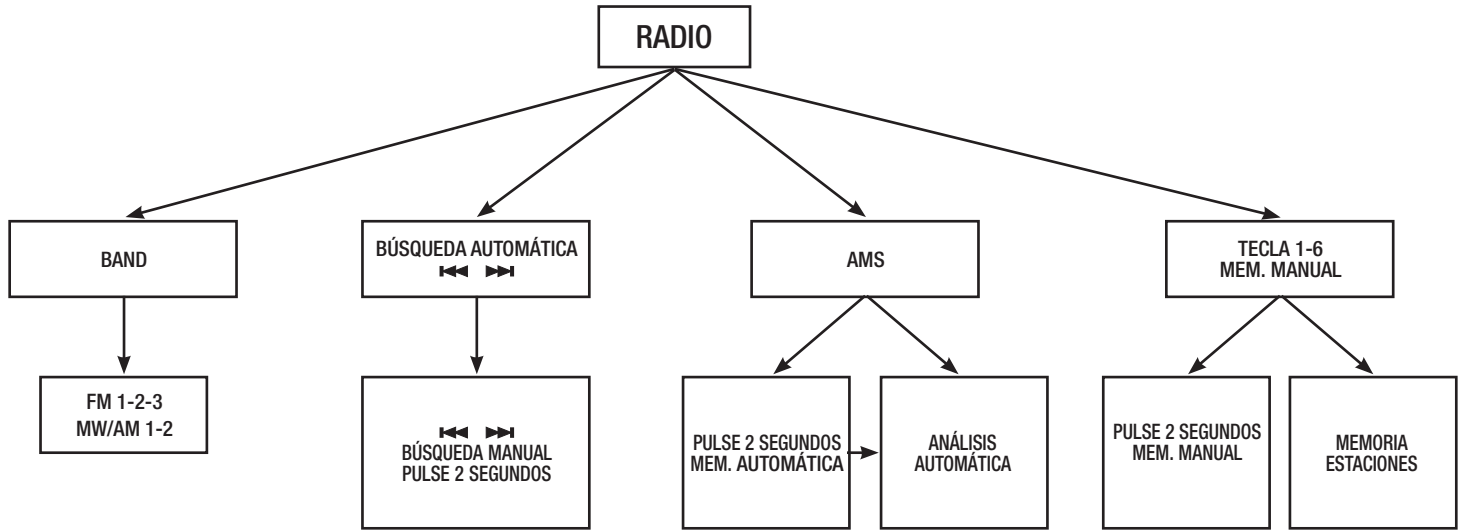

TECLA 1 - 6

RELOJ

Presionar la tecla “DISP” más veces hasta visualizar el reloj en el display.

Presionar la tecla “DISP” durante 2 segundos, el valor de la hora empieza a parpadear.

Ajustar la hora deseada girando el mando del volumen y sucesivamente presionar brevemente el mando y girar para ajustar los minutos.

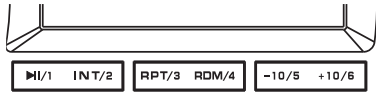
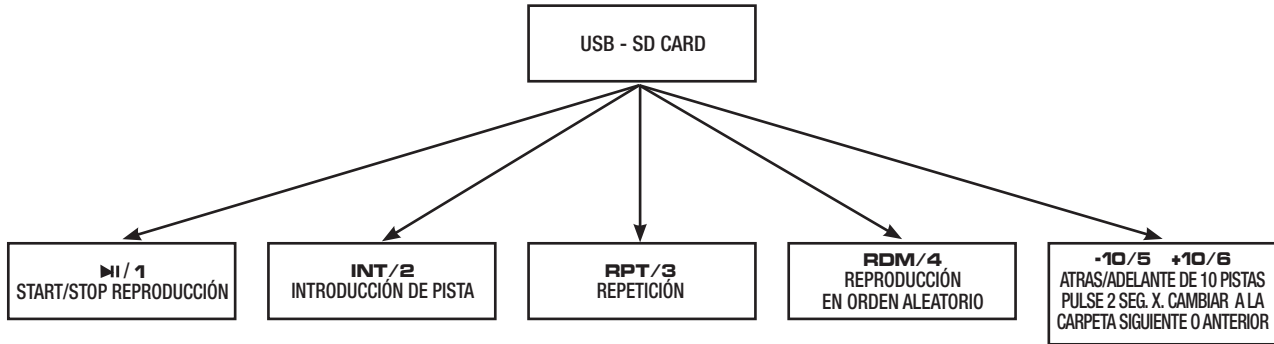

TECLA 1 - 6

ATENCIÓN: Extraer la caratula durante el apagado del aparato puede hacer perder la memoria de la ultima posición. La reproducción en este caso, empezará desde la primera canción de la USB o SD CARD.

FUNCIONES AUX-IN

Permite la conexión de fuentes externas de audio a través de un cable de 3,5 mm Jack .El control de las pistas de audio se realiza desde la fuente auxiliaria.

- *Caratula extraible*
- *Sintonizador Radio* **FM-AM-RDS-PLL EON**
- *Emisoras memorizables* **18 FM / 12 AM**
- *Slot SD Card Max* **4 GB**
- *Puerta USB anterior / posterior Max* **8 GB**
- *Display color* **DOT Matrix**
- *Memorización ultima posición*
- *Memorización volumen*
- *Control función* **Encode**
- *Visualiza Titulo canción /Artista/Álbum en el display* **ID3 TAG**
- *DSP modo sonido* **Classic-Rock-Pop-Flat**
- *Protección electrónica contra las vibraciones*
- *Receptor IR*
- *Salida estéreo pre amplificada* **1**
- *Salidas amplificadas* **4X30 Vatios**
- *Entrada audio auxiliaría frontal* **1**
- *Conexion I-Pod mediante* **AUX-IN**
- *Alimentación* **14,4 V**
- *Dimensiones* **178 x 130 x 50 mm**

