



WOOFER MID-BASS

MAGICO

Istruzioni di Montaggio
Manual Instructions
Instructions de montage
Montageanleitung
Instrucciones para el montaje

2/755 - 2/757



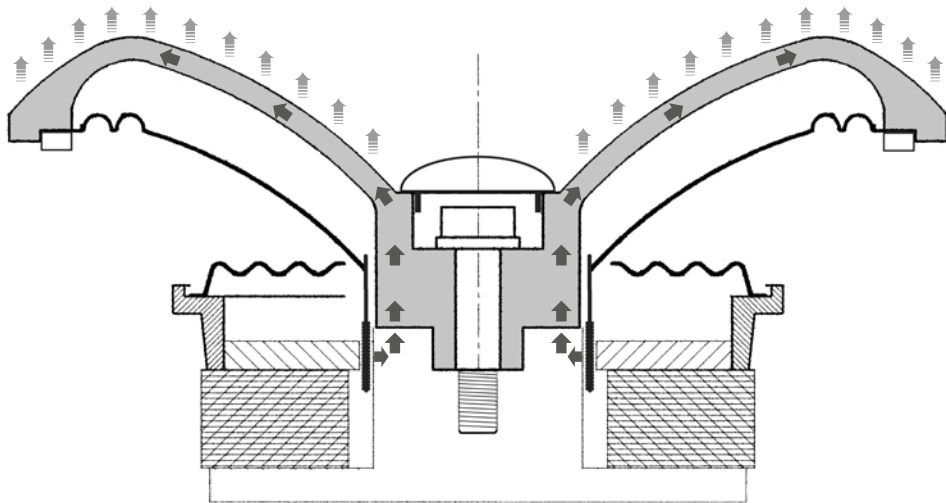

I

Altoparlanti **unic**i nel loro genere in quanto, privi di cestello, evitano la riflessione di frequenze che altera la qualità del suono. Altra caratteristica molto importante è la dissipazione del calore generato dalla bobina che è trasmesso, tramite la protezione della membrana (mascherina) verso l'esterno (parte fredda), dove la dispersione del calore diventa 10 volte superiore ai tradizionali altoparlanti.

La bobina a "sandwich" (avvolgimento interno ed esterno) permette una migliore efficienza a tutto il sistema. Possono essere utilizzati sia come woofer che come medio-bassi. **Importante** rispettare i dati tecnici.

GB

*These Speakers, unique of their kind, have no basket, so that Frequencies cannot reflect and Sound-Quality remains unaltered. Their special cooling-system is another very important feature. Passing through the membrane-protection, the coil-produced heat is conveyed to the outside (cold part), resulting in a 10 times greater heat-dispersion than with traditional speakers. Thanks to the "sandwich"- coil, with internal and external windings, the whole systems benefits from a higher Efficiency. Suitable for Woofer and Mid-Bass applications. It is **important** to observe the Technical Data.*

F

*Haut-parleurs uniques dans leur genre. En considération du fait qu'ils sont sans saladier, les réflexions de fréquence, capables de modifier la qualité du son, n'ont pas lieu. Une autre caractéristique très importante est la dissipation de la chaleur de la bobine. A travers la protection de la membrane (cache), la chaleur est envoyée vers l'extérieur (partie froide), où la dispersion de la chaleur est 10 fois plus grande que dans les haut-parleurs traditionnels. La bobine à « sandwich » (enroulement interne et externe) permet une meilleure efficacité à tout le système. Utilisables comme woofer et médium-bas. Il est **important** de respecter les données techniques.*

D

Lautsprecher von einzigartiger Technologie. Ohne Korb, gibt es kein Zurückprallen der Frequenzen und die Ton-Qualität bleibt unbeeinträchtigt. Auch die Kühlung ist von ganz spezieller Art. Die von der Schwingspule kommende Hitze, wird durch die Membran-Abdeckung hindurch, nach außen hin (kalter Teil) geleitet. Im Vergleich zu traditionellen Lautsprechern, lässt sich dadurch 10 mal so viel Hitze abführen.

*Die "Sandwich"-Schwingspule (weil mit interner und externer Windung), verbessert die Effizienz des gesamten Systems. Für Woofer- und Mittel-Bass-Anwendungen geeignet, **unbedingt** alle Technischen Angaben beachten.*

E

Altavoces únicos en su género ya que no disponen del chasis, evitan las reflexiones de las frecuencias que alteran la calidad del sonido. Otra característica muy importante es la disipación del calor generado por la bobina, que se transmite mediante la protección de la membrana (rejilla) hacia el exterior (parte fría), donde la dispersión del calor es 10 veces superior a los tradicionales altavoces. La bobina tipo "sándwich" (envuelta interiormente y exteriormente) permite una mejor eficiencia a todo el sistema. Pueden ser utilizados como Grave o como Medio-Grave.

Importante respetar los datos técnicos.

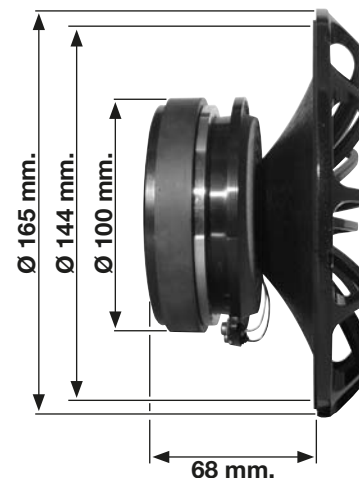

2/755

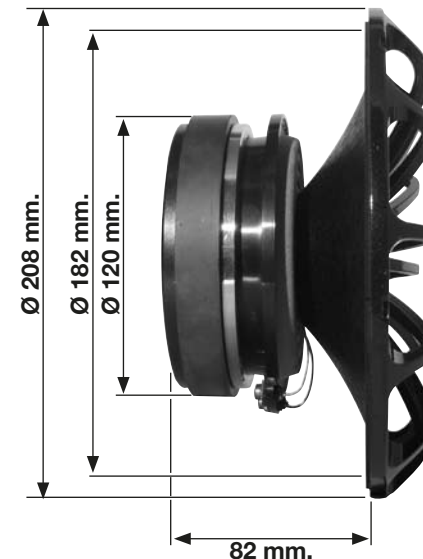

2/757

Caratteristiche tecniche • Specifications • Caracteristiques techniques Technische daten • Caracteristicas Tecnicas		
	2/755	2/757
Power Full Range	100 RMS - 200 MAX	150 RMS - 300 MAX
Power con/with Crossover 60 Hz High Pass	150 RMS - 300 MAX	200 RMS - 400 MAX
Sensibility	95 dB	96 dB
Impedance	4 Ohm	4 Ohm
Voice coil "SANDWICH"	38 mm	50 mm
Frequency Response	60 ÷ 8000 Hz	50 ÷ 7000 Hz