



MRX-V60

4 CHANNEL + MONO POWER AMPLIFIER

MRX-F30

4 CHANNEL POWER AMPLIFIER

- **BEDIENUNGSANLEITUNG**
Lesen Sie diese Bedienungsanleitung bitte aufmerksam durch, damit Sie die hervorragende Leistung und die zahlreichen Funktionen dieses Produktes voll nutzen können. Bewahren Sie die Bedienungsanleitung zur späteren Bezugnahme gut auf.
- **LIBRETTO DELLE ISTRUZIONI**
Leggere questo manuale per poter sfruttare al massimo le eccezionali prestazioni e funzioni di questo apparecchio e conservare il manuale per riferimenti futuri.
- **BRUKSANVISNING**
Läs igenom den här bruksanvisningen fört att få så stor glädje som möjligt av utrustningens utmärkta prestanda och egenskaper, och bevara sedan bruksanvisningen för framtida bruk.

Deutsch

Italiano

Svenska

INHALT

WARNUNG	2
VORSICHT	3
EINBAU	4
ANBRINGEN DER ANSCHLUSSABDECKUNGEN.....	5
ANSCHLÜSSE	6
ANSCHLUSS CHECKLISTE.....	10
SCHALTEREINSTELLUNG	11
SYSTEMDIAGRAMME	13
TECHNISCHE DATEN	19
WARTUNG UND PFLEGE	20

INDICE

AVVERTIMENTO	2
ATTENZIONE	3
INSTALLAZIONE	4
INSERIMENTO DEI COPRIMORSETTI	5
COLLEGAMENTI	6
ELENCO DEI COLLEGAMENTI.....	10
REGOLAZIONE DEGLI INTERRUITORI	11
DIAGRAMMI DEI SISTEMI	12
SPECIFICAZIONI	16
SERVIZIO	20

INNEHÅLL

VARNING!	2
FÖRSIKTIGT!	3
INSTALLATION	4
ANSLUTA TERMINALSKYDD.....	5
ANSLUTNINGAR.....	6
KONTROLLISTA FÖR ANSLUTNING	10
OMKOPPLARPOSITIONER.....	11
SYSTEMSCHEMAN	12
SPECIFIKATIONER.....	16
UNDERHÅLL	20

ZUBEHÖR

• Blechschraube (M4 × 20)	4
• Anschlussabdeckung	1 SATZ
• Schraube (M3 × 10)	4
• Anschluss-Lautsprecherereingang.....	1
• Sechskantschlüssel	1

ACCESSORI

• Vite autofilettante (M4 × 20)	4
• Coprimorsetto	1 SET
• Vite (M3 × 10)	4
• Connettore dell'immissione dell'altoparlante	1
• Chiave esagonale.....	1

TILLBEHÖR

• Lässkruv (M4 × 20)	4
• Terminalskydd	1 SATS
• Skruv (M3 × 10)	4
• Kontakt för högtalarinsignal.....	1
• Sexkantsnyckel.....	1

ALPINE ELECTRONICS MARKETING, INC.

1-1-8 Nishi Gotanda,
Shinagawa-ku,
Tokyo 141-0031, Japan
Phone 03-5496-8231

ALPINE ELECTRONICS OF AMERICA, INC.

19145 Gramercy Place, Torrance,
California 90501, U.S.A.
Phone 1-800-ALPINE-1 (1-800-257-4631)

ALPINE ELECTRONICS OF CANADA, INC.

777 Supertest Road, Toronto,
Ontario M3J 2M9, Canada
Phone 1-800-ALPINE-1 (1-800-257-4631)

ALPINE ELECTRONICS OF AUSTRALIA PTY. LTD.

161-165 Princes Highway, Hallam
Victoria 3803, Australia
Phone 03-8787-1200

ALPINE ELECTRONICS GmbH

Wilhelm-Wagenfeld-Str. 1-3,
80807 München, Germany
Phone 089-32 42 640

ALPINE ELECTRONICS OF U.K. LTD.

Alpine House
Fletchamstead Highway, Coventry CV4 9TW, U.K.
Phone 0870-33 33 763

ALPINE ELECTRONICS FRANCE S.A.R.L.

(RCS PONTOISE B 338 101 280)
98, Rue de la Belle Etoile, Z.I. Paris Nord II,
B.P. 50016, 95945 Roissy Charles de Gaulle
Cedex, France
Phone 01-48638989

ALPINE ITALIA S.p.A.

Viale C. Colombo 8, 20090 Trezzano
Sul Naviglio (MI), Italy
Phone 02-484781

ALPINE ELECTRONICS DE ESPAÑA, S.A.

Portal de Gamarra 36, Pabellón, 32
01013 Vitoria (Alava)-APDO 133, Spain
Phone 945-283588

ALPINE ELECTRONICS (BENELUX) GmbH



Leuvensesteenweg 510-B6,
1930 Zaventem, Belgium
Phone 02-725-13 15

Einleitung:

Lesen Sie bitte diese BEDIENUNGSANLEITUNG sorgfältig durch, um sich mit den Steuerungen und Funktionen des Gerätes vertraut zu machen. Die Firma ALPINE wünscht Ihnen mit Ihrem neuen MRX-V60/MRX-F30 viele Jahre lang einen uneingeschränkten Musikgenuss.

Sollten bei der Installation des MRX-V60/MRX-F30 Probleme auftreten, so wenden Sie sich bitte an Ihre nächste autorisierte Kundendienststelle von ALPINE.

VORSICHT: Diese Funktionen sind zum Abstimmen Ihres Systems. Bitte setzen Sie sich für die Einstellung mit Ihrem Vertragshändler in Verbindung.

 WARNUNG	Dieses Symbol weist auf wichtige Anweisungen hin. Bei Nichtbeachtung besteht die Gefahr von schweren Verletzungen oder Todesfällen.
 VORSICHT	Dieses Symbol weist auf wichtige Anweisungen hin. Bei Nichtbeachtung besteht die Gefahr von Verletzungen bzw. Sachschäden.

 **WARNUNG**

KEINE BEDIENUNG AUSFÜHREN, DIE VOM SICHEREN LENKEN DES FAHRZEUGS ABLENKEN KÖNNTE. Führen Sie Bedienungen, die Ihre Aufmerksamkeit längere Zeit in Anspruch nehmen, erst aus, nachdem das Fahrzeug zum Stillstand gekommen ist. Halten Sie das Fahrzeug immer an einer sicheren Stelle an, bevor Sie solche Bedienungen ausführen. Andernfalls besteht Unfallgefahr.

DIE LAUTSTÄRKE NUR SO HOCH STELLEN, DASS SIE WÄHREND DER FAHRT NOCH AUSSENGERÄUSCHE WAHRNEHMEN KÖNNEN. Übermäßige Lautstärkepegel, die Geräusche wie die Sirenen von Notarztwagen oder Warnsignale (an einem Bahnübergang usw.) übertönen, können gefährlich sein und zu einem Unfall führen. HOHE LAUTSTÄRKEPEGEL IN EINEM AUTO KÖNNEN AUSSERDEM GEHÖRSCHÄDEN VERURSACHEN.

GERÄT NICHT ÖFFNEN. Andernfalls besteht Unfallgefahr, Feuergefahr oder die Gefahr eines elektrischen Schlages.

DAS GERÄT NUR AN EIN 12-V-BORDNETZ IN EINEM FAHRZEUG ANSCHLIESSEN. Andernfalls besteht Feuergefahr, die Gefahr eines elektrischen Schlages oder anderer Verletzungen.

SICHERUNGEN IMMER DURCH SOLCHE MIT DER RICHTIGEN AMPEREZAHLE ERSETZEN. Andernfalls besteht Feuergefahr oder die Gefahr eines elektrischen Schlages.

LÜFTUNGSÖFFNUNGEN UND KÜHLKÖRPER NICHT ABDECKEN. Andernfalls kann es zu einem Wärmestau im Gerät kommen, und es besteht Feuergefahr.

AUF KORREKTE ANSCHLÜSSE ACHTEN. Bei fehlerhaften Anschlüssen besteht Feuergefahr, und es kann zu Schäden am Gerät kommen.

NUR IN FAHRZEUGEN MIT 12-VOLT-BORDNETZ UND MINUS AN MASSE VERWENDEN. Fragen Sie im Zweifelsfall Ihren Händler. Andernfalls besteht Feuergefahr usw.



VOR DEM ANSCHLUSS DAS KABEL VOM MINUSPOL DER BATTERIE ABKLEMMEN. Andernfalls besteht die Gefahr eines elektrischen Schlages oder Verletzungsgefahr durch einen Kurzschluss.

Introduzione:

Leggete attentamente questo LIBRETTO DELLE ISTRUZIONI al fine di familiarizzare con tutti i controlli e le funzioni. ALPINE è certa che il vostro nuovo MRX-V60/MRX-F30 vi garantirà diversi anni di divertimento sonoro.

Se sorgessero dei dubbi quando installate il vostro MRX-V60/MRX-F30, rivolgetevi al vostro rivenditore autorizzato della ALPINE.

ATTENZIONE: Questi controlli servono a sintonizzare il vostro sistema. Siete pregati di consultare il vostro rivenditore autorizzato per la regolazione.

 AVVERTIMENTO	Questo simbolo indica istruzioni importanti. La non osservanza di tali norme potrebbe causare gravi ferite o morte.
 ATTENZIONE	Questo simbolo indica istruzioni importanti. La non osservanza di queste norme potrebbe causare ferite o provocare danni alle cose.

 **AVVERTIMENTO**

NON EFFETTUARE ALCUNA OPERAZIONE CHE POSSA DISTOGLIERE L'ATTENZIONE DALLA GUIDA DEL VEICOLO. Qualsiasi operazione che necessita di attenzione prolungata deve essere effettuata solo dopo il completo arresto del veicolo. Arrestare sempre il veicolo in un luogo sicuro prima di effettuare queste operazioni. In caso contrario si potrebbero causare incidenti.

TENERE IL VOLUME AD UN LIVELLO CHE PERMETTA DI UDIRE I RUMORI ESTERNI DURANTE LA GUIDA. Livelli eccessivi di volume, in grado di coprire suoni quali le sirene dei mezzi di soccorso o segnali stradali di attenzione (ad esempio, passaggi a livello, ecc.), possono essere pericolosi e provocare incidenti. **INOLTRE, L'ASCOLTO DI AUDIO AD ALTO VOLUME IN AUTO PUÒ PROVOCARE DANNI ALL'UDITO.**

NON SMONTARE O MODIFICARE. Tale azione potrebbe causare incidenti, incendi o scosse elettriche.

UTILIZZARE IL PRODOTTO IN VEICOLI CON BATTERIA DA 12 V. Un utilizzo diverso da quello indicato potrebbe causare incendi, scosse elettriche o altri incidenti.

USARE FUSIBILI DI RICAMBIO DELL'AMPERAGGIO CORRETTO. Altrimenti potrebbero derivare incendi o scosse elettriche.

NON BLOCCARE LE FESSURE O I PANNELLI DI IRRADIAZIONE. Bloccandoli si potrebbe causare un surriscaldamento interno dell'apparecchio che potrebbe dare luogo a incendi.

ESEGUIRE CORRETTAMENTE I COLLEGAMENTI. Altrimenti ne potrebbero derivare incendi o danni al prodotto.



UTILIZZARE SOLO IN VEICOLI CON TERRA NEGATIVA A 12 VOLT (se non si è sicuri, controllare con il proprio rivenditore.) Diversamente si potrebbero causare incendi o altri danni.

PRIMA DI ESEGUIRE I COLLEGAMENTI, SCOLLEGARE IL CAVO DEL TERMINALE NEGATIVO DELLA BATTERIA. Altrimenti potrebbero derivare scosse elettriche o altre lesioni dovute a cortocircuiti.

Inledning:

Läs igenom BRUKSANVISNINGEN noga för att bekanta dig med de olika reglagen och deras funktioner. Vi på ALPINE hoppas att din nya MRX-V60/MRX-F30 kommer att ge dig många års glädjefyllt lyssnande. Kontakta din auktoriserade ALPINE-återförsäljare om det uppstår problem vid installationen av din MRX-V60/MRX-F30.

FÖRSIKTIGT: Dessa kontroller används för att fininställa systemet. Kontakta en auktoriserad återförsäljare för denna justering.

 VARNING!	Den här symbolen markerar viktig information. Ignorera inte det som sägs här, eftersom det kan leda till allvarliga olyckor, till och med dödlig utgång.
 FÖRSIKTIGT!	Den här symbolen markerar viktig information. Ignorera inte det som sägs här eftersom det kan leda till skador på person eller egendom.

 **VARNING!**

UTFÖR ALDRIG NÅGON OPERATION SOM INNEBÄR ATT UPPMÄRKSAMHETEN DRAS BORT FRÅN KÖRNINGEN. Stanna alltid fordonet på en säker plats innan apparaten manövreras. I annat fall kan olyckor lätt inträffa.

STÄLL IN LJUDVOLYMEN PÅ EN NIVÅ MED VILKEN DET FORTFARANDE ÄR MÖJLIGT ATT HÖRA YTTRE LJUD UNDER PÅGÅENDE KÖRNING. För hög volym som döljer uttryckningsfordons sirener eller vägsignaler (t ex järnvägsövergångar) kan vara farlig och orsaka en olycka. **DET KAN OCKSÅ ORSAKA HÖRSKADA OM MAN LYSSNAR PÅ FÖR HÖGA VOLYMER I EN BIL.**

TAG INTE ISÄR OCH GÖR INGA ÄNDRINGAR. Det kan resultera i en olycka, brand eller elektriska stötar.

DEN HÄR PRODUKTEN ÄR ENDAST AVSEDD FÖR MONTERING I BILAR MED 12 VOLTS-SYSTEM. Annan användning kan resultera i brand, elektriska stötar eller andra skador.

ANVÄND RÄTT AMPERETAL VID BYTE AV SÄKRINGAR. Fel amperetal kan orsaka brand eller elektriska stötar.

BLOCKERA INTE VENTILATIONSÖPPNINGAR ELLER VÄRME-PANELER. Det kan göra att värme alstras inuti apparaten, vilket kan leda till brand.

GÖR ANSLUTNINGARNA PÅ KORREKT SÄTT. Felaktiga anslutningar kan orsaka brand eller skador på enheten.

ANVÄND BARA ENHETEN I BILAR MED 12-VOLTSYSTEM SOM HAR NEGATIV (-) JORD. (Återförsäljaren kan hjälpa dig om du är osäker.) Felaktig anslutning kan resultera i brand, elektriska stötar eller andra skador.

KOPPLA UR KABELN FRÅN DET NEGATIVA (-) UTTAGET PÅ BILBATTERIET INNAN ANSLUTNINGARNA GÖRS. Detta för att undvika risken för elektriska stötar eller olycksfall på grund av kortslutning.

DAFÜR SORGEN, DASS SICH DIE KABEL NICHT IN GEGENSTÄNDEN IN DER NÄHE VERFANGEN. Verlegen Sie die Kabel wie im Handbuch beschrieben, damit sie beim Fahren nicht hinderlich sind. Kabel, die sich im Lenkrad, im Schalthebel, im Bremspedal usw. verfangen, können zu äußerst gefährlichen Situationen führen.

ELEKTRISCHE KABEL NICHT SPLEISSEN. Kabel dürfen nicht abisoliert werden, um andere Geräte mit Strom zu versorgen. Andernfalls wird die Strombelastbarkeit des Kabels überschritten, und es besteht Feuergefahr oder die Gefahr eines elektrischen Schlages.

BEIM BOHREN VON LÖCHERN LEITUNGEN UND KABEL NICHT BESCHÄDIGEN. Wenn Sie beim Einbauen Löcher in das Fahrzeugchassis bohren, achten Sie unbedingt darauf, die Kraftstoffleitungen und andere Leitungen, den Benzintank und elektrische Kabel nicht zu berühren, zu beschädigen oder zu blockieren. Andernfalls besteht Feuergefahr.

BOLZEN UND MUTTERN DER BREMSANLAGE NICHT ALS MASSEPUNKTE VERWENDEN. Verwenden Sie für Einbau oder Masseanschluß NIEMALS Bolzen oder Muttern der Brems- bzw. Lenkanlage oder eines anderen sicherheitsrelevanten Systems oder des Benzintanks. Andernfalls besteht die Gefahr, dass Sie die Kontrolle über das Fahrzeug verlieren oder ein Feuer ausbricht.

KLEINE GEGENSTÄNDE WIE BATTERIEN VON KINDERN FERNHALTEN. Werden solche Gegenstände verschluckt, besteht die Gefahr schwerwiegender Verletzungen. Suchen Sie unverzüglich einen Arzt auf, wenn ein Kind einen solchen Gegenstand verschluckt.

VORSICHT

DAS GERÄT NICHT WEITERBENUTZEN, WENN EIN PROBLEM AUFTRIT. Andernfalls kann es zu Verletzungen oder Schäden an Gerät kommen. Geben Sie das Gerät zu Reparaturzwecken an einen autorisierten Alpine-Händler oder den nächsten Alpine-Kundendienst.

VERKABELUNG UND EINBAU VON FACHPERSONAL AUSFÜHREN LASSEN. Die Verkabelung und der Einbau dieses Geräts erfordern technisches Geschick und Erfahrung. Zu Ihrer eigenen Sicherheit sollten Sie Verkabelung und Einbau dem Händler überlassen, bei dem Sie das Gerät erworben haben.

NUR DAS VORGESCHRIEBENE ZUBEHÖR VERWENDEN UND DIESES SICHER EINBAUEN. Verwenden Sie ausschließlich das vorgeschriebene Zubehör. Andernfalls wird das Gerät möglicherweise beschädigt, oder es lässt sich nicht sicher einbauen. Wenn sich Teile lösen, stellen diese eine Gefahrenquelle dar, und es kann zu Betriebsstörungen kommen.

DIE KABEL SO VERLEGEN, DASS SIE NICHT GEKNICKT ODER DURCH SCHARFE KANTEN GEQUETSCHT WERDEN. Verlegen Sie die Kabel so, dass sie sich nicht in beweglichen Teilen wie den Sitzschienen verfangen oder an scharfen Kanten oder spitzen Ecken beschädigt werden können. So verhindern Sie eine Beschädigung der Kabel. Wenn Sie ein Kabel durch eine Bohrung in einer Metallplatte führen, schützen Sie die Kabelisolierung mit einer Gummitülle vor Beschädigung durch die Metallkanten der Bohrung.

DAS GERÄT NICHT AN STELLEN EINBAUEN, AN DENEN ES HOHER FEUCHTIGKEIT ODER STAUB AUSGESETZT IST. Bauen Sie das Gerät so ein, dass es vor hoher Feuchtigkeit und Staub geschützt ist. Wenn Feuchtigkeit oder Staub in das Gerät gelangen, kann es zu Betriebsstörungen kommen.

EVITARE CHE I CAVI SI IMPIGLINO AGLI OGGETTI CIRCOSTANTI. Effettuare i collegamenti seguendo le istruzioni in modo che i cavi non interferiscano con la guida. I cavi o i fili che interferiscono o si impigliano in parti quali lo sterzo, la leva del cambio, i pedali, ecc. potrebbero essere pericolosi.

NON UTILIZZARE I CAVI PER EFFETTUARE ALTRI COLLEGAMENTI. Non eliminare mai le parti isolanti dei cavi per alimentare altri apparecchi. Diversamente la capacità di trasporto di corrente del cavo in questione viene superata causando incendi o scosse elettriche.

NELL'EFFETTUARE I FORI, NON DANNEGGIARE I TUBI O I CAVI. Nell'effettuare i fori nel telaio per l'installazione, fare attenzione a non entrare in contatto, danneggiare o ostruire i tubi, i condotti della benzina, i serbatoi o i cavi elettrici. La non osservanza di queste precauzioni potrebbe causare incendi.

PER ESEGUIRE I COLLEGAMENTI DI TERRA, NON UTILIZZARE BULLONI O DADI DEI SISTEMI DI FRENATA O DI STERZO. Non utilizzare MAI bulloni o dadi dei sistemi di frenata e di sterzo (o di qualsiasi altro sistema di sicurezza), o dei serbatoi per eseguire l'installazione o per i collegamenti di terra. L'utilizzo di queste parti potrebbe inibire il controllo del veicolo e causare incendi o altro.

TENERE LE PARTI PICCOLE QUALI LE BATTERIE FUORI DALLA PORTATA DEI BAMBINI. Se ingeriti potrebbero causare gravi danni. In caso di ingerimento, consultare immediatamente un medico.

ATTENZIONE

INTERROMPERE IMMEDIATAMENTE L'USO IN CASO DI PROBLEMI. Diversamente si potrebbero causare danni alla persona o al prodotto. Per riparazioni, rivolgersi ad un rivenditore autorizzato Alpine o al più vicino centro di assistenza Alpine.

I COLLEGAMENTI E L'INSTALLAZIONE DEVONO ESSERE EFFETTUATI DA PERSONALE QUALIFICATO. I collegamenti e l'installazione dell'apparecchio richiedono conoscenze tecniche ed esperienza particolari. Per ragioni di sicurezza, contattare sempre il rivenditore presso il quale è stato acquistato il prodotto per eseguire l'installazione.

UTILIZZARE LE PARTI ACCESSORIE SPECIFICATE E INSTALLARLE IN MODO CORRETTO. Assicurarsi di utilizzare solo parti accessorie specificate. L'utilizzo di altri componenti potrebbe danneggiare l'apparecchio all'interno o determinare un'installazione non corretta. I componenti potrebbero non rimanere collegati in modo saldo e provocare problemi di funzionamento o pericoli.

SISTEMARE I CAVI IN MODO CHE NON VENGANO PIEGATI O COMPRESI DA PARTI METALLICHE TAGLIANTI. Per evitare che vengano danneggiati o piegati, sistemare i cavi e i fili lontano da parti mobili (quali le guide dei sedili) o da parti taglienti o aguzze. Se i cavi vengono fatti passare attraverso un foro metallico, utilizzare un anello di gomma per evitare che l'isolante dei cavi venga tagliato dal bordo metallico del foro.

NON INSTALLARE IN LUOGHI ECCESSIVAMENTE UMIDI O POLVEROSI. Evitare di installare l'apparecchio in luoghi eccessivamente umidi o polverosi. La presenza di umidità o polvere all'interno del prodotto potrebbe causare problemi di funzionamento.

SE TILL ATT INTE KABLARN TRASSLAR IN SIG I OMGIVANDE FÖREMÅL. Utför kabeldragningen enligt anvisningarna för att undvika arrangemang som kan äventyra körningen. Kablar och anslutningar i närheten av rattstång, växelspak, bromspedal och liknande kritiska platser kan vara mycket farligt.

KAPA INTE BORT KABELMANTELN FRÅN EN STRÖMKABEL FÖR ATT STRÖMFÖRSÖRJA NÅGOT ANNANT TILLBEHÖR. Det leder till en för hög kabelbelastning och kan resultera i brand eller elektriska stötar.

SE TILL ATT VARKEN RÖR, VÄTSKELEDNINGAR ELLER KABLAR VIDRÖRS, SKADAS ELLER FÖRHINDRAS VID BORRNING AV HÅL. Undersök chassit innan hålen borras så att inte några slangar, kablar, bränsleledningar eller liknande råkar skadas. Det kan leda till att brand uppstår.

MONTERA VARKEN MUTTRAR ELLER BULTAR I NÅGON DEL AV BROMSSYSTEMET VID JORDANSLUTNINGAR. Bultar eller muttrar som hör till någon vätsketank, styr- eller bromssystemet (eller något annat system som är av betydelse för säkerheten) ska ALDRIG användas för kabeldragning eller jordanslutning. Användandet av sådana delar kan leda till att fordonets styrförmåga försämrats och orsaka bromsfel, brand eller personskada.

FÖRVARA MINDRE FÖREMÅL, SOM T.EX. BATTERIER, UTOM RÄCKHÅLL FÖR BARN. Om något föremål skulle sväljas, skall en läkare kontaktas omedelbart.

FÖRSIKTIGT!

AVBRYT GENAST ANVÄNDNING OM PROBLEM UPPSTÅR. I annat fall kan personsador eller skador på själva enheten uppstå. Lämna apparaten till återförsäljaren för reparation.

LÅT EN FACKKUNNIG TEKNIKER GÖRA KABELDRAGNINGEN OCH MONTERINGEN. Kabeldragningen och monteringen av denna apparat kräver teknisk kunskap och erfarenhet. Kontakta återförsäljaren, som sålde apparaten, för utförandet av säker monterning.

ANVÄND ALLTID SPECIFICERADE TILLBEHÖR OCH MONTERA TILLBEHÖREN ORDENTLIGT. Användandet av andra delar än som är avsedda för denna apparat kan leda till att apparaten skadas invändigt eller till ostadig monterning på grund av lossnande delar.

DRA KABLARN RAKA OCH SÅ ATT DE INTE KOMMER I KLÄM ELLER SKAVER MOT SKARPA KANTER. Undvik kläm- och nötskador genom att se till att kablarna går fria från rörliga delar (t.ex. bilsätens glidbanor) och skarpa och spetsiga kanter. Om kablarna måste dras genom hål i plåten bör gummibussningar användas som skydd, så att inte kablarna ligger och nöter mot metallen.

MONTERA INTE APPARATEN DÄR DEN UTSÄTTS FÖR FUKT ELLER DAMM. Undvik att installera enheten på platser där fukt och damm kan tränga in och ställa till skador.

EINBAU

Aufgrund des hohen Leistungsausganges des MRX-V60/MRX-F30, wird beim Betreiben des Verstärkers eine beträchtliche Wärme produziert. Aus diesem Grunde sollte der Verstärker so installiert werden, dass eine freie Belüftung und ein ungehinderter Wärmeabzug gewährleistet ist; wie z.B. im Kofferraum. Ihr autorisierter Alpine-Händler nennt Ihnen gern weitere Alternativen zum Einbauort.

1. Benutzen Sie den Verstärker als Schablone; markieren Sie die vier Schraubenpositionen.
2. Vergewissern Sie sich, dass sich hinter der Oberfläche keine Gegenstände befinden, die durch das Bohren beschädigt werden könnten.
3. Bohren Sie die Schraubenlöcher.
4. Positionieren Sie den MRX-V60/MRX-F30 über den Schraubenlöchern und sichern Sie das Gerät mit vier Blechschrauben.

HINWEIS:

Verbinden Sie das Erdungskabel fest mit einer bereits an einem Metallteil des Fahrzeugs vorhandenen Schraube (mit (★) markiert) oder mit einer sauberen, blanken Metallstelle der Fahrzeugkarosserie. Vergewissern Sie sich, dass der Erdungspunkt geeignet ist, indem Sie den Stromdurchgang zum Minuspol (–) der Batterie prüfen. Verbinden Sie alle Geräte mit demselben Erdungspunkt und halten Sie die Kabel dabei so kurz wie möglich. Dadurch lässt sich Störäuschen eliminieren.

- ① Blechschrauben (M4 x 20)
- ② Erdungskabel
- ③ Chassis
- ④ Löcher

INSTALLAZIONE

Per via dell'uscita ad alta potenza del MRX-V60/MRX-F30, viene prodotto alti livelli di calore durante l'uso dell'amplificatore. Per questo motivo, l'amplificatore viene montato in un luogo che permetterà una buona circolazione dell'aria, ad esempio all'interno del bagagliaio. Per luoghi di installazione alternativi, rivolgetevi al vostro rivenditore autorizzato della Alpine.

1. Usate l'amplificatore come mascherina e segnate i luoghi delle quattro viti.
2. Assicuratevi che non ci siano alcuni oggetti dietro la superficie, altrimenti questi oggetti potrebbero danneggiarsi quando trapanate i fori.
3. Trapanate i fori delle viti.
4. Tenete il MRX-V60/MRX-F30 appoggiato ai fori delle viti e fissatelo con quattro viti autofilettanti.

NOTA:

Per collegare il filo di massa in modo sicuro, utilizzate una vite già presente sulla parte metallica del veicolo (contrassegnata da (★)) o un punto metallico pulito e spoglio sullo chassis del veicolo. Verificate l'efficacia della massa controllando la continuità rispetto al terminale (–) della batteria. Collegate tutta l'apparecchiatura allo stesso punto di massa assicurandovi che la lunghezza del cavo sia il più corta possibile. Queste procedure consentono di eliminare i disturbi.

- ① Viti autofilettanti (M4 x 20)
- ② Filo di massa
- ③ Chassis
- ④ Fori

INSTALLATION

På grund av MRX-V60/MRX-F30's höga uteffekt genereras mycket värme när förstärkaren används. Förstärkaren måste därför monteras på en plats där luft kan strömma fritt runt den, som t.ex. inuti bagageutrymmet. Vänd dig till en auktoriserad Alpine återförsäljare för alternativa installationsplatser.

1. Använd förstärkaren som mått och märk ut de fyra skruvhålen.
2. Kontrollera att det inte finns några föremål på andra sidan monteringsväggen som kan skadas vid borrarbetet.
3. Borra hål för skruvarna.
4. Håll MRX-V60/MRX-F30 över skruvhålen och skruva fast den med fyra låsskruvar.

OBSERVERA:

För säker anslutning av jordkabeln ska du använda den skruv som redan sitter på fordonets metall (märkt med (★)) eller en ren, blottad metallpunkt på bilens chassi. Försäkra dig om att det är en lämplig jordpunkt genom att kontrollera kontinuiteten i bilbatteriets minuspol (–). Anslut all utrustning till samma jordningspunkt och med så kort kabellängd som möjligt. Dessa åtgärder bidrar till att eliminera brus.

- ① Låsskruvar (M4 x 20)
- ② Jordkabel
- ③ Chassi
- ④ Hål



Abb. 1/ Fig. 1/ Bild 1

ANBRINGEN DER ANSCHLUSSABDECKUNGEN

Bringen Sie die Anschlussabdeckungen (mitgeliefert) an, nachdem Sie die Anschlüsse hergestellt und sich vom ordnungsgemäßen Betrieb überzeugt haben.
Das Anbringen der Anschlussabdeckungen verbessert das Aussehen des Geräts.

Anbringen der Anschlussabdeckungen:

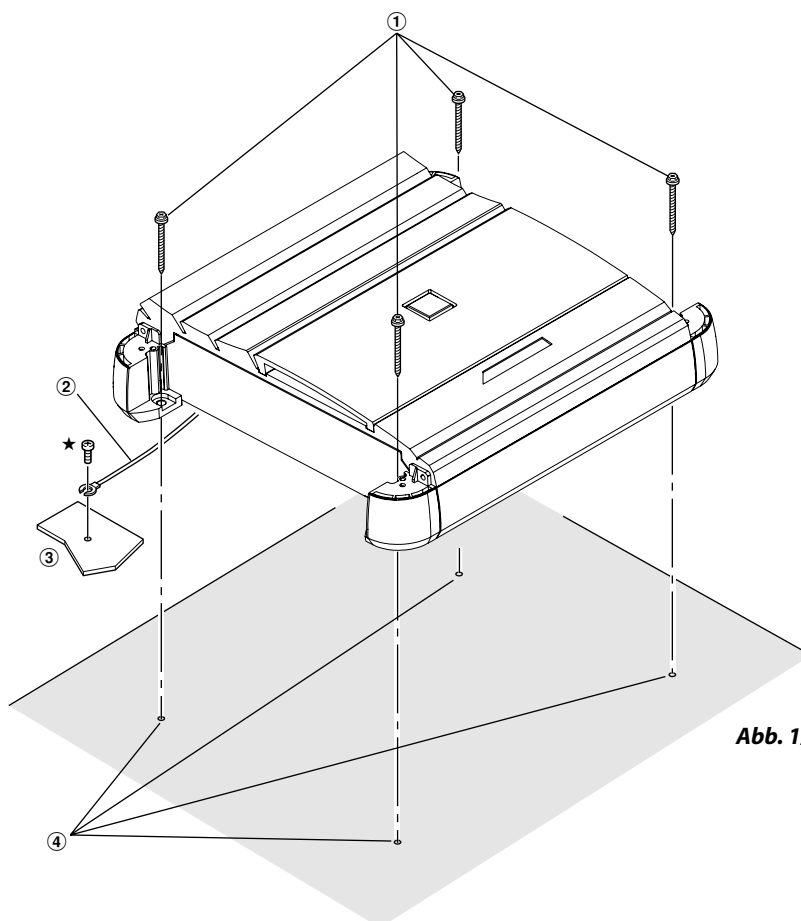
Bringen Sie die linken und rechten Anschlussabdeckungen mit den mitgelieferten M3 x 10-Schrauben an, wie in der Abbildung unten dargestellt.

- ① Rechte Anschlussabdeckung
- ② Linke Anschlussabdeckung
- ③ Schrauben (M3 x 10)

HINWEIS:

Heben Sie das Gerät nicht an den Anschlussabdeckungen an und tragen Sie es nicht auf diese Weise.

INSERIMENTO DEI COPRIMORSETTI

I coprimorsetti (in dotazione) devono essere applicati dopo aver eseguito tutti i collegamenti e verificato che l'apparecchio funzioni correttamente.
Applicando i coprimorsetti l'unità assumerà un aspetto più finito.

Modalità di inserimento dei coprimorsetti:

Applicate i coprimorsetti sinistro e destro utilizzando le viti M3 x 10 in dotazione, come illustrato nella figura sotto.

- ① Coprimorsetto destro
- ② Coprimorsetto sinistro
- ③ Viti (M3 x 10)

NOTA:

Non trasportare l'unità impugnandola per i coprimorsetti.

ANSLUTA TERMINALSKYDD

Anslut terminalskydden (medföljer) efter anslutningar och bekräftelse på korrekt funktion.
Genom att ansluta terminalskydden förbättras enhetens utseende.

Så här ansluter du terminalskydden:

Anslut vänster och höger terminalskydd med hjälp av medföljande M3 x 10-skrivar, enligt figuren nedan.

- ① Höger terminalskydd
- ② Vänster terminalskydd
- ③ Skruvar (M3 x 10)

OBSERVERA:

Lyft eller bär inte enheten i de medföljande terminalskydden.



Abb. 2/ Fig. 2/ Bild 2

MRX-V60



MRX-F30

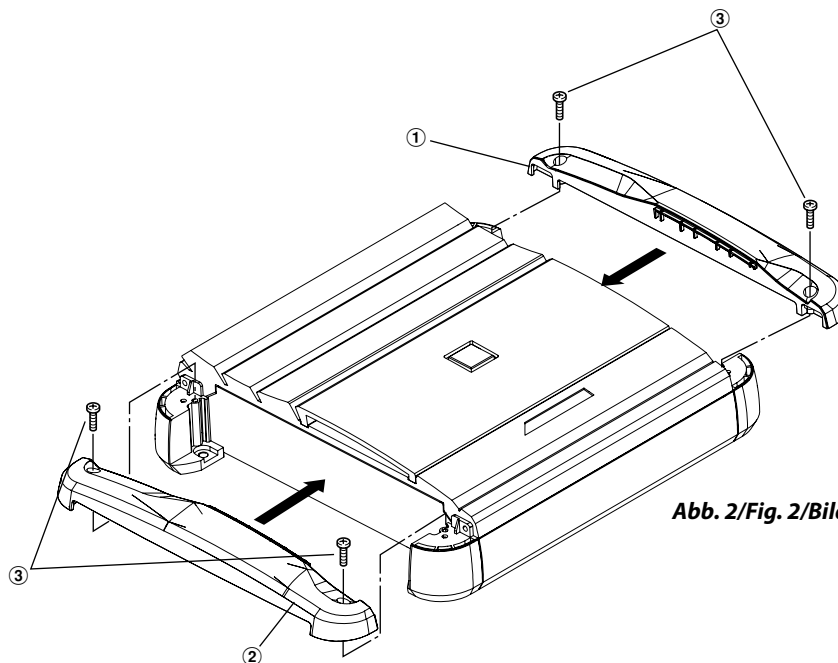
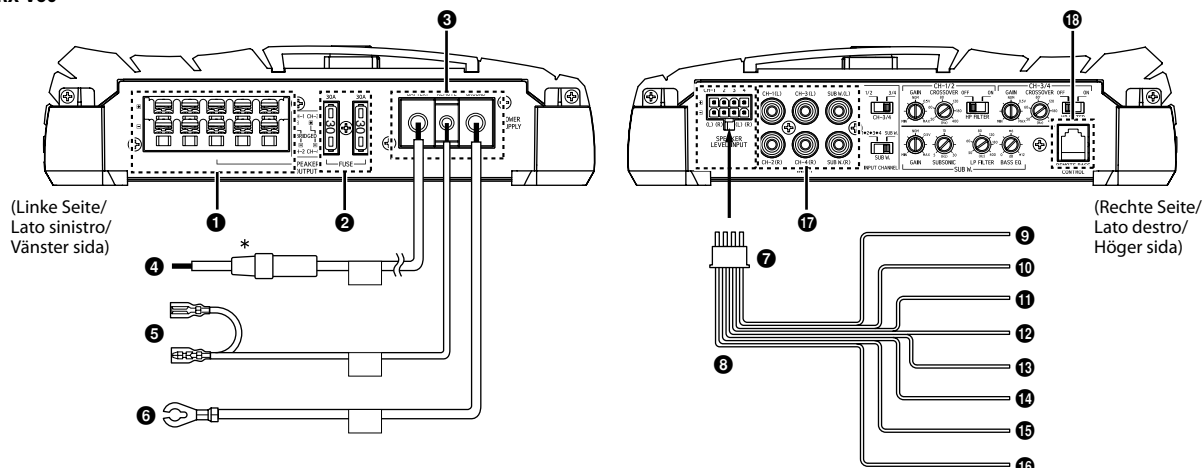

Abb. 3/ Fig. 3/ Bild 3

* Bringen Sie unbedingt eine Inline-Sicherung am Batteriekabel an, und zwar möglichst nahe am Pluspol (+) der Batterie./
Assicuratevi di aggiungere un fusibile in linea con il filo della batteria posizionandolo il più vicino possibile al terminale positivo (+) della batteria./
Se till att fästa en kabelsäkring på batterikabeln så nära intill batteriets pluspol (+) som möjligt.

ANSCHLÜSSE

Bevor Sie die Anschlüsse vornehmen, stellen Sie sicher, dass alle Audio-Komponenten ausgeschaltet sind. Verbinden Sie das Batteriekabel vom Verstärker direkt mit dem Pluspol (+) der Fahrzeugbatterie und verwenden Sie eine geeignete Inline-Sicherung für das Fahrzeug (siehe Abschnitt zum Batteriekabel). Schließen Sie dieses Kabel nicht an den Sicherungsblock des Fahrzeugs an.

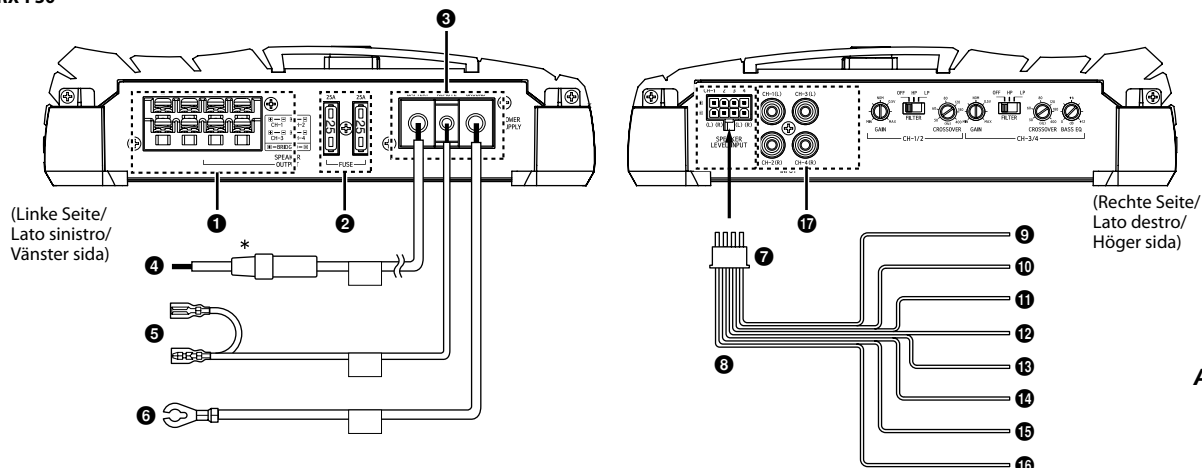
Zur Vermeidung von Störeinstreuungen:

- Achten Sie beim Einbau darauf, dass das Gerät und die Anschluss- und Verbindungskabel mindestens 10 cm vom nächsten Kabelbaum des Fahrzeugs entfernt sind.
- Verlegen Sie die Batterieanschlusskabel so weit wie möglich entfernt von anderen Kabeln.
- Schließen Sie das Massekabel an einem Punkt der Karosserie an, der eine ausreichend große Kontaktfläche bietet (entfernen Sie Farbe, Verunreinigungen oder Fett falls nötig).
- Falls Sie einen als Sonderzubehör erhältlichen Geräuschfilter installieren, schließen Sie ihn so weit wie möglich von diesem Gerät entfernt an. Ihr Alpine-Händler führt verschiedene Geräuschfilter. Kontaktieren Sie ihn für weitere Informationen.
- Sollten Sie bezüglich der Entstörung Ihres Fahrzeugs weitere Fragen haben, wenden Sie sich bitte an Ihr Fachgeschäft.

COLLEGAMENTI

Prima di effettuare i collegamenti, assicuratevi di disattivare l'alimentazione di tutti i componenti audio. Collegate il filo della batteria dall'amplificatore direttamente al terminale positivo (+) della batteria del veicolo utilizzando un fusibile del veicolo in linea adeguato (vedere la sezione Filo della batteria). Non collegate questo filo al blocco fusibili del veicolo.

Per evitare la penetrazione di disturbi esterni nel sistema audio:

- Collocare l'apparecchio e disporre i cavi ad almeno 10 cm di distanza dai fili dell'auto.
- Tenere i cavi elettrici della batteria il più lontano possibile dagli altri cavi.
- Collegare il cavo di massa saldamente ad un punto metallico nudo (Rimuovere ogni traccia di colore, sporcizia o grasso se necessario) del telaio dell'auto.
- Se aggiungete un silenziatore opzionale, collegatelo il più lontano possibile dall'unità. Il vostro distributore Alpine è fornito di vari silenziatori. Contattatelo per ulteriori informazioni.
- Il proprio rivenditore Alpine conosce i rimedi migliori per la prevenzione dei disturbi. Rivolgersi al proprio rivenditore per ulteriori informazioni.

ANSLUTNINGAR

Slå från strömmen till all annan ljudutrustning innan anslutningarna görs. Anslut batterikabeln från förstärkaren direkt till bilbatteriets pluspol (+) ihop med lämplig kabelsäkring (se avsnittet "Batterikabel"). Anslut inte denna kabel till fordonets säkringsplint.

Att förhindra att störningar, som härrör från omgivningen, påverkar bilstereon:

- Placera enheten på plats och dra kablar på minst 10 cm:s avstånd från bilens kabelnät.
- Observera att kablarnas avstånd till batterikablarna måste vara så långt som möjligt.
- Anslut jordledningen på ett säkert sätt till en blottad metall del i bilchassit (torka bort eventuell smuts, färg eller fett).
- Om en störare (säljs separat) monteras, skall den anslutas så långt från apparaten som möjligt. Olika typer av störare finns tillgängliga hos din Alpine-återförsäljare. Kontakta återförsäljare för mer information.
- Alpines representant vet allt om störningsundertryckning. Kontakta representanten angående detaljer.

1 Anschluss: Lautsprecherausgang

Der MRX-V60/MRX-F30 verfügt an jedem Lautsprecherausgang über zwei Schraubklemmen. Beachten Sie unbedingt die richtigen Lautsprecherverbindungen und die Polarität hinsichtlich der anderen Lautsprecher im System. Schließen Sie den positiven Ausgang an den positiven Lautsprecheranschluss und den negativen an den negativen an. Schließen Sie auf keinen Fall den (-)-Lautsprecheranschluss an das Fahrzeugchassis an.

Schließen Sie im Überbrückungsmodus die linke positive Klemme an die positive Klemme des Lautsprechers und die rechte negative Klemme an die negative Klemme des Lautsprechers an. Benutzen Sie die Lautsprecheranschlüsse (-) nicht als Verbindungskabel zwischen dem linken und rechten Kanal. Schließen Sie dieses Kabel nicht an die Karosserie an.

HINWEISE:

1. Schließen Sie keine Lautsprecherkabel zusammen oder an die Chassis-Masse an.
2. Verwenden Sie einen Y-Adapter (separat im Handel erhältlich) für den Eingang, wenn Sie die Ausgänge brücken. (Lesen Sie dazu den Abschnitt „Gebrückte Anschlüsse“ auf Seite 14.)

2 Sicherung

- MRX-V60 30A x2
- MRX-F30 25A x2

SICHERUNGEN IMMER DURCH SOLCHE MIT DER RICHTIGEN AMPEREZAHL ERSETZEN.

Andernfalls besteht Feuergefahr oder die Gefahr eines elektrischen Schlages.

3 Stromversorgungsanschluss**4 Batterie-Zuleitung (separat erhältlich)**

Bringen Sie unbedingt eine Inline-Sicherung am Batteriekabel an, und zwar möglichst nahe am Pluspol (+) der Batterie. Mit dieser Sicherung wird die Elektronik des Fahrzeugs bei einem Kurzschluss geschützt. In der Auflistung unten finden Sie Angaben zum geeigneten Sicherungswert und zur Mindestanforderung an die Drahtstärke.

- MRX-V60 Sicherung mit 60 Ampere/21mm²
MRX-F30 Sicherung mit 50 Ampere/8mm²

5 Fernschaltkabel (separat erhältlich)

Verbinden Sie dieses Kabel mit dem Fernschaltkabel (Positiv-Trigger, nur (+) 12V) des Hauptgeräts. Wenn kein Fernschaltkabel zur Verfügung steht, finden Sie im Abschnitt „Anschluss-Prüfliste“ auf Seite 10 Informationen zu einer alternativen Methode.

HINWEISE:

Wenn das Signal für den Lautsprechereingangspegel vom Hauptgerät verwendet wird, ist eine Verbindung zum Fernschaltkabel aufgrund der automatischen Signalerkennung nicht erforderlich.

6 Massekabel (separat erhältlich)

Schließen Sie diese Zuleitung fest an einen sauberen Punkt aus reinem Metall am Fahrzeugchassis an. Überprüfen Sie, dass es sich bei dem ausgewählten Punkt tatsächlich um eine echte Erde handelt, indem Sie die Verbindung zwischen dem entsprechenden Punkt und der negativen (-) Klemme der Autobatterie prüfen. Erden Sie alle Audiogeräte an derselben Stelle der Karosserie, um Masseschleifen zu verhindern, und halten Sie die Kabel dabei so kurz wie möglich. Als Mindestanforderung an die Drahtstärke für diesen Anschluss gilt Folgendes:

- MRX-V6021mm²
MRX-F308mm²

1 Terminali di uscita per gli altoparlanti

Il MRX-V60/MRX-F30 è dotato di due terminali a vite per ogni uscita dell'altoparlante. Assicuratevi di utilizzare i collegamenti dell'uscita dell'altoparlante e la polarità corretti in base agli altri altoparlanti presenti nel sistema. Collegare l'uscita positive al terminale positivo dell'altoparlante e l'uscita negativa al terminale negativo. Non collegate il terminale dell'altoparlante (-) allo chassis del veicolo.

Nel modo di messa a ponte, collegate l'uscita positiva sinistra al terminale positivo dell'altoparlante e collegate l'uscita negativa destra al terminale negativo dell'altoparlante. Non utilizzate i terminali (-) dell'altoparlante come cavo comune tra i canali destro e sinistro. Non collegate questo cavo al telaio del veicolo.

NOTE:

1. Non collegate mai i fili degli altoparlanti l'uni con gli altri né collegateli con messa a terra sullo chassis.
2. Utilizzate un adattatore Y (venduto separatamente) per l'immissione nel caso di formazione del ponte delle uscite. (Fate riferimento alla sezione "Collegamenti a ponte" a pagina 14)

2 Fusibile

- MRX-V60 30A x2
- MRX-F30 25A x2

USARE FUSIBILI DI RICAMBIO DELL'AMPERAGGIO CORRETTO.

Altrimenti potrebbero derivarne incendi o scosse elettriche.

3 Terminare alimentazione**4 Filo della batteria (venduto separatamente)**

Assicuratevi di aggiungere un fusibile in linea con il filo della batteria posizionandolo il più vicino possibile al terminale positivo (+) della batteria. Questo fusibile proteggerà il sistema elettrico del veicolo in caso di cortocircuito. Fate riferimento alla tabella seguente per il valore corretto del fusibile e i requisiti minimi per il calibro dei cavi.

- MRX-V60 Fusibile da 60 amp/21mm²
MRX-F30 Fusibile da 50 amp/8mm²

5 Filo di accensione a distanza (venduto separatamente)

Collegate questo filo al filo di accensione a distanza (azionamento positivo, (+) solo 12V) dell'unità principale. Se il filo di accensione a distanza non è disponibile, consultate la sezione Elenco di collegamenti a pagina 10 per un metodo alternativo.

NOTA:

Se si utilizza il segnale del livello di ingresso dell'altoparlante dall'unità principale, non è necessario utilizzare il collegamento del filo di accensione a distanza poiché verrà eseguito il rilevamento automatico del segnale.

6 Filo di massa (venduto separatamente)

Collegate questo filo in modo ben saldo su un punto metallico sullo chassis dell'automobile. Verificate che il punto selezionato sia adatto per una buona messa a terra controllando la continuità tra lo stesso punto e il terminale negativo (-) della batteria del veicolo. Eseguite la messa a terra di tutti i componenti audio sullo stesso punto dello chassis per evitare ritorni di terra assicurandovi contemporaneamente che la lunghezza del cavo sia il più corta possibile. Di seguito vengono forniti i requisiti minimi di calibro dei cavi per questo collegamento:

MRX-V6021mm²
MRX-F308mm²

1 Högtalarutgångar

MRX-V60/MRX-F30 har två skruvterminaler för vardera högtalarutgång. Var noga med högtalarutgångarnas anslutningar och färing i förhållande till systemets övriga högtalare. Anslut den positiva utgången till den positiva högtalarkontakten och den negativa utgången till den negativa kontakten. Anslut inte högtalarens (-) kontakt till fordonets chassi.

I bryggkopplat läge ansluts plus på vänster till högtalarens pluspol och minus på höger till högtalarens minuspol. Använd inte de negativa (-) högtalarterminalerna för höger och vänster kanaler tillsammans. Anslut ej heller dessa terminaler till bilchassit.

OBSERVERA:

1. Högtalarkablarna får aldrig kopplas ihop eller anslutas till chassijord.
2. Använd en Y-adaptör (säljs separat) för ingången när du förbikopplar utgångarna. (Se "Bryggkoppling" på sidan 14)

2 Säkring

- MRX-V60 30A x2
- MRX-F30 25A x2

ANVÄND KORREKT AMPERETAL VID BYTE AV SÄKRINGAR.

Fel amperetal kan orsaka brand eller elektriska stötar.

3 Strömförsörjningsingång**4 Batterikabel (säljs separat)**

Se till att fästa en kabelsäkring på batterikabeln så nära intill batteriets pluspol (+) som möjligt. Denna säkring skyddar ditt fordons elsystem vid en eventuell kortslutning. Se tabellen nedan för korrekt säkringsstorlek och minsta rekommenderade kabelarea.

- MRX-V60 60 A-säkring/21mm²
MRX-F30 50 A-säkring/8mm²

5 Fjärrtillslagskabel (säljs separat)

Anslut denna kabel till kabeln för fjärrstyrt strömpåslag (positiv utlösare (+) endast 12V) på din huvudenhet. Om fjärrstyrt strömpåslag inte finns tillgängligt, se "Checklista för anslutning" på sidan 10 för en alternativ metod.

OBSERVERA:

Om man använder högtalarens signalnivå från huvudenheten är inte fjärrstyrt strömpåslag nödvändigt eftersom signalspänning sker automatiskt.

6 Jordkabel (säljs separat)

Anslut omsorgsfullt den här kabeln till en ren, plåten punkt på fordonets chassi. Kontrollera att punkten verkligen är en jordpunkt genom att mäta att den är kortsluten till batteriets minuspol (-). Jorda alla audiokomponenter till samma punkt på fordonets chassi för att förhindra jordloopar. Håll kabellängden så kort som möjligt.

Minsta obligatoriska kabeltjocklek för denna anslutning är:

MRX-V6021mm²
MRX-F308mm²

7 Steckverbinder Lautsprecherpegeleingang

Diese Eingangskabel werden bei Hauptgeräten ohne Vorverstärker-Ausgänge verwendet. Wenn Sie die RCA-Eingangsanschlüsse nicht benutzen, sollten Sie diese Kabel an die Lautsprecherausgänge des Hauptgerätes anschließen. An den MRX-V60/MRX-F30 können sowohl Hauptgeräte mit hoher Leistung, als auch mit Standardleistung angeschlossen werden.

HINWEISE:

- Wenn Sie Lautsprechereingangskabel und RCA-Eingänge gleichzeitig anschließen, achten Sie darauf, sie nicht an die gleichen Eingangskanäle anzuschließen. Siehe „Systembeispiel für Lautsprecherpegel- und RCA-Eingangsverbindungen“ auf Seite 18.
- Zum Einrichten des Systems mit Lautsprecherpegeleingängen brauchen Sie das Fernschaltkabel dank der Funktion „FERNBEDIENUNGSERKENNUNG“ dieses Produkts nicht anzuschließen. Allerdings hat die Funktion „FERNBEDIENUNGSERKENNUNG“ bei manchen angeschlossenen Signalquellen keine Wirkung. Schließen Sie das Fernschaltkabel in einem solchen Fall an ein Eingangsstromversorgungskabel (Zubehörstrom) an der Zubehörposition ACC an.

8 Lautsprechereingangskabel

Diese Kabel werden für die Eingänge bei Hauptgeräten ohne Vorverstärker-Ausgänge verwendet. Schließen Sie diese Kabel an die Lautsprecherausgänge des Hauptgerätes an. An den MRX-V60/MRX-F30 können sowohl Hauptgeräte mit hoher Leistung, als auch mit Standardleistung angeschlossen werden.

9 Linker Lautsprecher (Weiß (+))**10 Linker Lautsprecher (Weiß/Schwarz (-))****11 Rechter Lautsprecher (Grau (+))****12 Rechter Lautsprecher (Grau/Schwarz (-))****13 Hinterer Linker Lautsprecher (Grün (+))****14 Hinterer Linker Lautsprecher (Grün/Schwarz (-))****15 Hinterer Rechter Lautsprecher (Lila (+))****16 Hinterer Rechter Lautsprecher (Lila/Schwarz (-))****17 RCA-Eingangsbuchsen**

Verbinden Sie diese Buchsen mittels RCA-Kabeln mit dem RCA-Ausgang Ihres Hauptgerätes. Benutzen Sie für den Anschluss ein RCA-Verlängerungskabel (als Zubehör im Handel erhältlich). Achten Sie auf die richtigen Kanalanschlüsse; Links an links und rechts an rechts. (Vorn an vorn und hinten an hinten)

18 Bass-Fernbedienung (optional)

Schließen Sie die Bass-Fernbedienung (separat erhältlich) an, um die Einstellung des Ausgangspegels fernzusteuern. Diese Einstellung soll nicht die Einstellung eines angemessenen Verstärkungspegels zwischen Verstärker und Hauptgerät ersetzen.

HINWEIS:

Die Bass-Fernbedienung steht nur bei einem Monokanal (Subwoofer) zur Verfügung.

7 Connettore di entrata del livello dell'altoparlante

Questi fili di ingresso devono essere utilizzati con le unità principali non dotate di uscite preamplificate. Quando i connettori di ingresso di linea RCA non vengono utilizzati, questi cavi devono essere collegati ai cavi di uscita dell'altoparlante dell'unità principale. L'MRX-V60/MRX-F30 accetta l'entrata di unità principali di potenza alta o standard.

NOTE:

- Se si collegano contemporaneamente i fili di ingresso dell'altoparlante e gli ingressi RCA, assicuratevi di eseguire il collegamento a canali di ingresso diversi. Fate riferimento alla sezione "Esempio di sistema con collegamenti del livello altoparlante e degli ingressi RCA" a pagina 18.
- Per l'impostazione "Sistema di ingresso del livello altoparlante", non è necessario collegare il filo di accensione a distanza data la presenza della funzione "RILEVAMENTO A DISTANZA" di questo prodotto. Tuttavia, la funzione di "RILEVAMENTO A DISTANZA" potrebbe non funzionare a seconda della sorgente del segnale collegata. In questo caso, collegate il filo di accensione a distanza a un cavo di alimentazione in ingresso (alimentazione accessoria) in posizione CA.

8 Cavi di entrata dell'altoparlante

Questi cavi sono adibiti ad ingresso per l'utilizzo con unità principali non dotate di uscite preamplificate. Questi cavi devono essere collegati ai cavi di uscita dell'altoparlante dell'unità principale. MRX-V60/MRX-F30 accetta l'entrata di unità principali di potenza alta o standard.

9 Altoparlante sinistro (Bianco (+))**10 Altoparlante sinistro (Bianco/Nero (-))****11 Altoparlante destro (Grigio (+))****12 Altoparlante destro (Grigio/Nero (-))****13 Altoparlante posteriore sinistro (Verde (+))****14 Altoparlante posteriore sinistro (Verde/Nero (-))****15 Altoparlante posteriore destro (Viola (+))****16 Altoparlante posteriore destro (Viola/Nero (-))****17 Prese di ingresso RCA**

Collegate queste prese ai fili di uscita in linea della vostra unità principale usando i cavi di prolunga RCA (venduti separatamente). Assicuratevi di rispettare i corretti collegamenti dei canali: sinistro a sinistro e destro a destro. (Anteriore ad anteriore e posteriore a posteriore)

18 Controllo dei bassi a distanza (opzionale) (solo MRX-V60)

Collegate l'unità di controllo dei bassi a distanza (venduta separatamente) per regolare il livello dell'uscita a distanza. Questa operazione non sostituisce l'impostazione del livello di guadagno corretto tra l'amplificatore e l'unità principale.

NOTA:

La funzione di controllo dei bassi a distanza è disponibile solo per un canale mono (subwoofer).

7 Högtalarnivåingång

Dessa ingångskablar är avsedda för huvudenheter utan förstärkarutgång. Om linjeingångarna av RCA-typ inte används, skall du istället ansluta dessa kablar till högtalarutgångarna huvud-apparaten. MRX-V60/MRX-F30 tål normal och hög effekt från huvudapparater med inbyggd förstärkare.

OBSERVERA:

- Om du ansluter kablar till högtalaringångarna och RCA-ingångarna samtidigt ska du vara noga med att koppla dem till olika ingångskanaler. Se "Systemexempel för kablar till högtalaringång och RCA-anslutningar" på sidan 18.
- För inställningen "System för kablar till högtalaringång" är inte kabel för fjärrstyrt strömpåslag nödvändig eftersom produkten har en funktion för "FJÄRRÄVKÄNNING". I vissa fall fungerar emellertid inte "FJÄRRÄVKÄNNING" beroende på den anslutna signalkällan. Om så är fallet ska du ansluta kabeln för fjärrstyrt strömpåslag till en inkommande strömförsörjningskabel (reserverfekt) i ACC-läge.

8 Högtalar-inkablar

Dessa kablar används för mottagning av signaler på huvudenheter som inte har någon förstärkarutgång. Anslut kablar till högtalarutgångarna på din huvudenhet. MRX-V60/MRX-F30 kan ta emot signaler från huvudenheter med hög effekt såväl som normal effekt.

9 Högtalare vänster (vit (+))**10 Högtalare vänster (vit/svart (-))****11 Högtalare höger (grå (+))****12 Högtalare höger (grå/svart (-))****13 Högtalare bak vänster (Grön (+))****14 Högtalare bak vänster (Grön/svart (-))****15 Högtalare bak höger (Lila (+))****16 Högtalare bak höger (Lila/svart (-))****17 RCA-ingångar**

Anslut dessa ingångar till linjeutgångarna på din huvudapparat med RCA-kablar (säljs separat). Var noga med att följa polariteten; vänster till vänster och höger till höger. (Främre till främre och bakre till bakre)

18 Fjärransluten basstyrning (tillval) (endast MRX-V60)

Anslut den fjärrstyrda baskontrollen (säljs separat) för fjärrstyrd justering av utnivå. Denna ersätter inte lämplig inställning för förstärkningsnivå mellan förstärkare och huvudenhet.

OBSERVERA:

Funktionen för fjärrstyrd baskontroll finns endast tillgänglig för monokanal (subwoofer).



Abb. 4/ Fig. 4/ Bild 4



Abb. 5/ Fig. 5/ Bild 5

Vorsicht bei Drahtanschlüssen

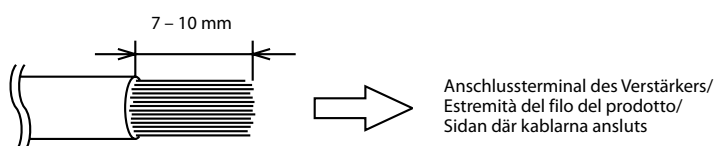
Verwenden Sie die mitgelieferten Schrauben, um den Anschluss zu vereinfachen, wenn Sie Kabel von Drittanbietern verwenden (Stromversorgungskabel). Beziehen Sie sich für das richtige Verfahren auf die unten stehende Beschreibung. Wenden Sie sich an Ihren Händler, wenn Sie Zweifel bezüglich des Anschlusses haben.

Wenn die Stromversorgungs- und Erdungskabel über 1 m lang sind oder wenn Sie mehr als einen Verstärker anschließen, sollten Sie einen Verteilerblock verwenden. Im Folgenden finden Sie Empfehlungen für die Drahtstärke bei den Verbindungen zwischen Verteilerblock und Batterie bzw. Erde (hängt von erforderlicher Kabellänge ab):

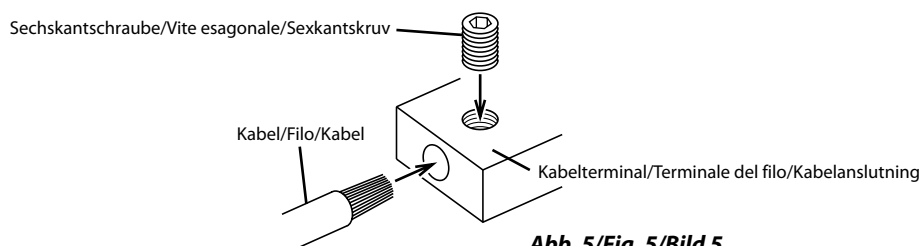
MRX-V60.....	33 mm ² oder 53 mm ²
MRX-F30.....	21 mm ² oder 33 mm ²

Bringen Sie unbedingt eine Inline-Sicherung mit passendem Wert in der Nähe des Pluspols der Batterie am Stromversorgungskabel an.

1. Prüfen Sie das Leitungsquerschnitt.

HINWEISE:

- Erforderliche Kabelgröße (Batteriekabel, Erdungskabel):
MRX-V60..... 21mm²
MRX-F30..... 8mm²
- Wenn Ihnen die Drahtlehre unbekannt ist, fragen Sie bitte Ihren Händler.

2. Entfernen Sie 7 – 10 mm der Isolation von den Enden der Kabel. (Abb. 4)

HINWEISE:

- Ist die Länge des freigelegten Drahtes zu kurz, wird ein schlechter Anschluss die Folge sein, was eine Betriebsstörung oder Tonunterbrechung verursachen kann.
- Ist andererseits die Länge zu lang, kann ein elektrischer Kurzschluss die Folge sein.

3. Ziehen Sie die Schraube mit dem Sechskantschlüssel (mitgeliefert) an, um das Kabel sicher zu befestigen. (Abb. 5) **Bevor dieser Anschluss durchgeführt wird, benutzen Sie den isolierten Schrupschlauch, um freigelegten Draht, der über den Anschluss herausragt, abzudecken.**

HINWEISE:

- Verwenden Sie nur die mitgelieferten Schrauben.
- Schließen Sie zur Sicherheit die Batterieanschlussdrähte immer zum Schluss an.
- Um die Trennung der Anschlussdrähte oder das Herunterfallen des Gerätes zu verhindern, benutzen Sie nicht die Verkabelung, um das Gerät zu tragen.

Precauzioni sui collegamenti dei fili

Quando si utilizzano cavi metallici forniti da terzi (cavi dell'alimentazione), utilizzare le viti in dotazione per agevolare il collegamento.

Fate riferimento alla descrizione sotto per la procedura corretta. Se avete dubbi riguardo questo collegamento, consultate il vostro rivenditore.

Se la lunghezza del cavo di alimentazione e del cavo di massa supera 1 m, oppure se si collega più di un amplificatore, occorre utilizzare un blocco di distribuzione. Di seguito vengono illustrati i requisiti per il calibro dei cavi per il collegamento del blocco di distribuzione alla batteria e alla messa a terra (a seconda della lunghezza dei cavi necessaria):

MRX-V60.....	33 mm ² o 53 mm ²
MRX-F30.....	21 mm ² o 33 mm ²

Assicuratevi di installare un fusibile in linea classificato correttamente sul cavo di alimentazione accanto al polo positivo della batteria.

1. Controllate le dimensioni del filo.

NOTE:

- Misura richiesta per il cavo (filo della batteria, filo di massa):
MRX-V60..... 21mm²
MRX-F30..... 8mm²
- Se non conoscete la misura del cavo, rivolgetevi al vostro rivenditore.

2. Rimuovete l'isolamento dalle estremità del filo di circa 7 – 10 mm. (Fig. 4)

NOTE:

- Se la lunghezza del filo esposto non è sufficiente, il collegamento potrebbe non risultare corretto provocando così l'interruzione del funzionamento o del suono.
- Al contrario, se la lunghezza è eccessiva, si potrebbe verificare un corto circuito.

3. Serrate la vite installata con la chiave esagonale (in dotazione) per fissare il filo in posizione. (Fig. 5) **Prima di effettuare questo collegamento, usate una guaina per coprire quelle parti di filo scoperte che si estendono oltre il terminale.**

NOTE:

- Utilizzare esclusivamente le viti in dotazione.
- Per sicurezza, collegate sempre i fili della tera per ultimi.
- Per evitare lo scollamento dei fili o la caduta dell'unità, non usate i fili per trasportare l'unità.

Viktigt om kabelanslutningar (endast MRX-V60)

Vid bruk av kablar från tredje part (strömförsörjningskabel) ska medföljande skruvar användas för att förenkla anslutningen.

Rätt installation beskrivs nedan.

Rådfråga din återförsäljare om du är tveksam.

Om ström- och jordkablaras längd överstiger 1 m, eller om fler än en förstärkare ansluts, måste strömfördelare användas. Nedan anges rekommenderade kabeljocklekar för anslutning av strömfördelare till batteri och jord (beroende av nödvändig kabellängd):

MRX-V60.....	33 mm ² eller 53 mm ²
MRX-F30.....	21 mm ² eller 33 mm ²

Se till att installera en korrekt klassad säkring på strömkabeln nära batteriets positiva pol.

1. Kontrollera kabeldimensionen.

OBSERVERA:

- Rekommenderad kabelarea (batterikabel, jordkabel):
MRX-V60..... 21mm²
MRX-F30..... 8mm²
- Fråga återförsäljaren om du inte vet kabel dimensionen.

2. Skala av isoleringen cirka 7 – 10 mm från kabeländarna. (Bild 4)

OBSERVERA:

- Om för kort bild av isoleringen skalas av blir kontakten dålig, vilket kan resultera i funktionsstörningar och sämre ljud.
- Om för lång bit av isoleringen skalas av finns det risk för kortslutningar.

3. Dra åt stoppskruven med sexkantsnyckeln (ingår) för att säkra kabeln. (Fig. 5)

Innan denna anslutning görs skall den bit av ledaren som eventuellt sticker ut ur kontakten skyddas med isolerande krympslang.

OBSERVERA:

- Använd endast de medföljande skruvarna.
- Av säkerhetsskäl skall batterikablarna anslutas sist.
- Lyft inte apparaten i kablarna för att undvika att kablarna förstörs eller att apparaten faller i golvet.

Anschluss Checkliste

Bitte überprüfen Sie Ihr Hauptgerät auf die nachfolgend aufgeführten Bedingungen: (Abb. 6)

Ferneinschaltkabel

- Das Hauptgerät besitzt weder einen Ferneinschalt noch Power-Antennen-Ausgang.
- Der Power-Antennen-Ausgang des Hauptgerätes hat lediglich eine Spannung von +5V bzw. hält den vom angeschlossenen Verstärker benötigten Einschaltstrom nicht aus.
- Die Motorantennen-Zuleitung des Hauptgerätes ist ein (+) 5V-Ausgang (Logical Level), ist vom Typ Negativ-Trigger (Erdung) oder unterstützt bei Anschluss an weitere Geräte zusätzlich zur Motorantenne des Fahrzeugs keine (+) 12V.

Wenn eine der oben genannten Bedingungen zutrifft, müssen Sie das Ferneinschaltkabel des MRX-V60/MRX-F30 an eine geschaltete Stromquelle (Zündung) des Fahrzeugs anschließen. Bringen Sie unbedingt möglichst nahe an dieser Verzweigung eine 3-A-Sicherung an. Bei dieser Anschlussmethode ist der MRX-V60/MRX-F30 so lange eingeschaltet, wie die Zündung des Fahrzeugs eingeschaltet ist.

Ist dies nicht erwünscht, kann ein SPST-Schalter (Single Pole, Single Throw) zusätzlich zur oben erwähnten 3-A-Sicherung inline am Einschaltkabel des MRX-V60/MRX-F30 angebracht werden. Mit diesem Schalter wird der MRX-V60/MRX-F30 dann eingeschaltet (und ausgeschaltet). Der Schalter muss daher so angebracht werden, dass der Fahrer ihn betätigen kann. Stellen Sie sicher, dass der Schalter ausgeschaltet wird, wenn der Motor des Fahrzeugs nicht läuft. Andernfalls bleibt der Verstärker eingeschaltet und entzieht der Batterie Strom.

- 1 Blau/Weißes Kabel
- 2 Einschaltspannung für Antenne
- 3 Fern-Einschaltung
- 4 Zu den Fern-Leitungen der anderen Komponenten von Alpine
- 5 1 poliger Umschalter (Option)
- 6 Sicherung (3A)
- 7 So nah wie möglich an der Zündung
- 8 Zündung

ELENCO DEI COLLEGAMENTI

Controllate la vostra unità principale seguendo l'elenco qui sotto: (Fig. 6)

Filo di accensione a distanza

- L'unità principale non è stata dotata di un filo di accensione a distanza né di un filo per l'antenna di potenza.
- Il filo per l'antenna di potenza dell'unità principale viene attivato soltanto quando la radio è accesa (si spegne nel modo della cassetta o nel modo CD).
- Il filo per l'antenna di potenza dell'unità principale è un'uscita di livello logico da (+) 5 V, azionamento negativo (tipo di massa), oppure non è in grado di supportare (+) 12 V quando viene collegato ad altra apparecchiatura oltre che all'antenna di potenza del veicolo.

In presenza di una delle condizioni descritte in precedenza, occorre collegare il filo di accensione a distanza del MRX-V60/MRX-F30 a una sorgente di alimentazione (accensione) a commutazione nel veicolo. Assicuratevi di utilizzare un fusibile 3A il più vicino possibile a questa chiavetta di accensione. Utilizzando questo metodo di collegamento, il MRX-V60/MRX-F30 si accenderà e rimarrà acceso fintanto che l'interruttore di accensione rimarrà acceso.

In alternativa, in aggiunta al fusibile 3A indicato in precedenza, è possibile installare in linea un interruttore SPST (polo singolo, attivazione singola) sul filo di accensione del MRX-V60/MRX-F30. Questo interruttore consentirà quindi di accendere (e spegnere) il MRX-V60/MRX-F30. Di conseguenza, l'interruttore dovrebbe essere montato in modo da risultare accessibile al conducente. Assicuratevi che l'interruttore sia spento quando il veicolo non è in funzione. In caso contrario, l'amplificatore rimarrà acceso scaricando così la batteria.

- 1 Blu/Bianco
- 2 Antenna di potenza
- 3 Filo di accensione a distanza
- 4 Ai fili di accensione a distanza degli altri componenti Alpine
- 5 Interruttore SPST (opzionale)
- 6 Fusibile (3A)
- 7 Più vicino possibile al coperchio dell'accensione del veicolo
- 8 Accensione



Abb. 6/ Fig. 6/ Bild 6

KONTROLLISTA FÖR ANSLUTNING

Kontrollera om något av följande är fallet med huvud-apparaten: (Bild 6)

Kabel för fjärrstyrt strömpåslag

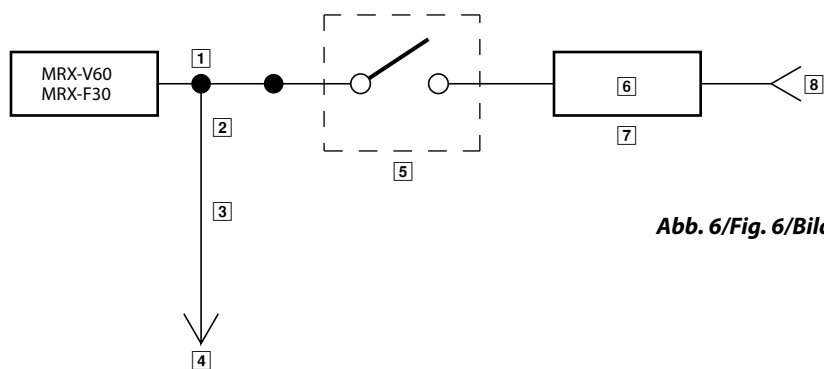
- Huvudapparaten har ingen fjärrtillslags- eller elantennkabel.
- Huvudapparatsens elantennkabel är strömförande endast när radion är påslagen (kopplas bort i kasset- eller CD-läge).
- Huvudenhetens motorantennkabel har logiknivå ut (+) 5V, negativ utlösare (jordad) eller har inte kapacitet för (+) 12V vid anslutning till annan utrustning utöver fordonets motorantenn.

Om någon av ovanstående situationer föreligger måste kabeln för fjärrstyrt strömpåslag till din MRX-V60/MRX-F30 vara ansluten till en strömkälla med brytare (tändning) i fordonet. Se till att använda en 3A-säkring så nära detta tändningsuttag som möjligt. Med denna anslutningsmetod kommer MRX-V60/MRX-F30 att slås på och vara igång så länge som tändningen är påslagen.

Om detta inte är önskvärt kan man utöver den ovan nämnda 3A-säkringen installera en SPST-brytare (Single Pole, Single Throw) på brytarkabeln till MRX-V60/MRX-F30. Därefter används denna brytare till av- och påslagning av MRX-V60/MRX-F30. Därför ska brytaren monteras så att föraren kommer åt den. Försäkra dig om att brytaren är fränslagen när bilen inte är igång. I annat fall är förstärkaren fortfarande aktiverad, vilket kan ladda ur bilbatteriet.

- 1 Blå/vit
- 2 El-antenn
- 3 Fjärrtillslagskabel
- 4 Till fjärrtillslagskabel från annan Alpine-komponent
- 5 SPST-omkopplare (extra tillbehör)
- 6 Säkring (3A)
- 7 Så nära som möjligt vid tändlänslutningen.
- 8 Strömkälla

MRX-V60

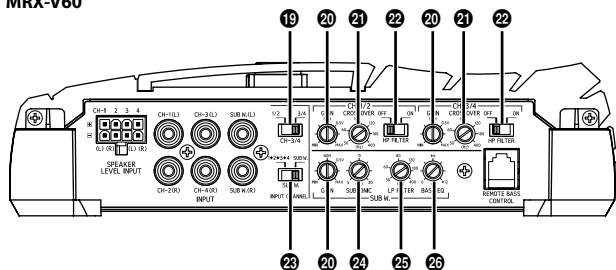

MRX-F30



Abb. 7/ Fig. 7/ Bild 7

SCHALTER-EINSTELLUNG

HINWEIS:

Bevor Sie einen Wahlschalter betätigen, schalten Sie das Gerät aus und setzen Sie einen kleinen Schraubenzieher o. Ä. senkrecht zum Schalter an.

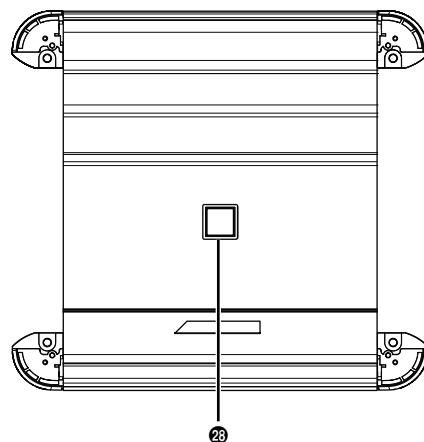
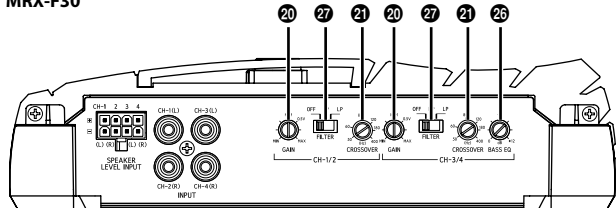
19 Eingangskanal-Wahlschalter (nur MRX-V60)

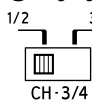

a) Mit diesem Schalter können Sie den 2-Kanal- oder 4-Kanal-Eingangsmodus auswählen. Wenn Sie den Schalter auf „1/2“ stellen, wird das Signal von CH-1/2 kopiert und an CH-3/4 übertragen und Sie brauchen keine Y-Adapter.



b) Wenn Sie den Schalter auf „3/4“ stellen, bleiben die beiden Eingänge CH 1/2 und CH 3/4 getrennt voneinander. Für diesen Modus ist eine 4-kanalige Signalquelle erforderlich.

20 Einstellregler für Eingangsverstärkung

Stellen Sie die Eingangsverstärkung am MRX-V60/MRX-F30 auf Minimum und regeln Sie dann bei der Wiedergabe einer dynamischen CD die Lautstärke am Hauptgerät, bis der Wiedergabeklang verzerrt. Vermindern Sie dann die Lautstärke 1 Schritt (bzw. bis der Klang nicht mehr verzerrt ist). Erhöhen Sie nun die Eingangsverstärkung am Verstärker, bis der Ton der Lautsprecher verzerrt wird. Vermindern Sie die Verstärkung ein wenig, so dass keine Klangverzerrungen mehr vorliegen. Die Eingangsverstärkung ist nun optimal eingestellt.

21 Einstellknopf für Frequenzweiche

Mit diesem Knopf können Sie die Übergangsfrequenz auf einen Wert zwischen 50 und 400 Hz einstellen.

22 Wahlschalter für Frequenzweiche (HP FILTER) (nur MRX-V60)

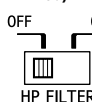

a) Stellen Sie den Schalter auf „OFF“, wenn mit dem Verstärker Breitbandlautsprecher angesteuert werden oder wenn eine externe elektronische Frequenzweiche verwendet wird. Die volle Frequenzbandbreite wird ohne Dämpfung hoher oder niedriger Frequenzen an die Lautsprecher ausgegeben.

REGOLAZIONE DEGLI INTERRUTTORI

NOTA:

Prima di accendere ogni commutatore selettore, scollegate l'alimentazione e inserite un piccolo cacciavite o un attrezzo simile perpendicolarmente rispetto all'interruttore.

19 Commutatore selettore del canale di ingresso (solo MRX-V60)

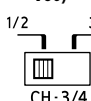

a) Questa impostazione dell'interruttore consente di selezionare una modalità di ingresso a 2 o a 4 canali. Con l'impostazione "1/2", il segnale verrà copiato da CH-1/2 e verrà inviato a CH-3/4, eliminando la necessità di utilizzare adattatori Y.

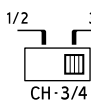

b) Impostando questo interruttore su "3/4", gli ingressi CH 1/2 e CH 3/4 rimarranno entrambi indipendenti. Per questa modalità, è richiesta una sorgente a 4 canali.

20 Controllo di regolazione del guadagno di ingresso

Impostare il guadagno di ingresso MRX-V60/MRX-F30 al minimo, utilizzando un CD dinamico come fonte, aumentare il volume dell'unità principale fino a quando l'uscita distorce. Quindi, ridurre il volume di 1 punto (o fino a quando l'uscita non risulta essere distorta). Ora aumentare il guadagno dell'amplificatore fino a quando il suono proveniente dagli altoparlanti non diventano distorti. Ridurre leggermente il guadagno così il suono non è più distorto e ottenere quindi l'impostazione di guadagno ottimale.

21 Manopola di regolazione della frequenza crossover

Utilizzate questo comando per regolare la frequenza di crossover tra 50 e 400 Hz.

22 Commutatore selettore della modalità crossover (FILTRO HP) (solo MRX-V60)

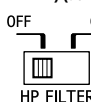

a) Impostate la posizione "OFF" quando l'amplificatore verrà utilizzato per altoparlanti full-range o quando si utilizza un crossover elettronico esterno. La larghezza di banda dell'intera frequenza verrà trasmessa agli altoparlanti senza attenuazione delle frequenze alte o basse.

OMKOPPLARPOSITIONER

OBSERVERA:

Före inställning av väljaromkopplarna ska du bryta strömmen och föra in en mindre skruvmejsel eller liknande vinkelrätt mot omkopplaren.

19 Väljare för ingångskanal (endast MRX-V60)

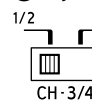

a) Med denna väljare kan ingångsläget ställas till antingen tvåkanals eller fyrakanals. När inställningen är "1/2" kopieras ingångssignalen från kanal 1/2 och skickas till kanal 3/4 utan att y-adapter behöver användas.



b) Med inställningen "3/4" är båda ingångskanalerna (1/2 och 3/4) frikopplade från varandra. För detta läge krävs en fyrakanalskälla.

20 Signalförstärkningskontroll

Ställ in förstärkningen för MRX-V60/MRX-F30 på den lägsta nivån med en dynamisk cd som källa, öka volymen på huvudenheten tills utsignalen förvrängs. Minska därefter volymen med 1 steg (eller tills utsignalen inte längre är förvrängd). Nu ökar du förstärkarens förstärkning tills ljudet från högtalarna förvrängs. Minska förstärkningen något så att ljudet inte längre är förvrängt för att få optimal inställning av förstärkningen.

21 Kontroll för delningsfrekvens

Använd denna kontroll för att justera delningsfrekvensen mellan 50 och 400 Hz.

22 Väljare för delningsfrekvens (HP FILTER) (endast MRX-V60)

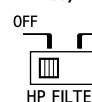

a) Inställt på "OFF" när förstärkaren ska användas till fullskalig högtalare eller om du använder ett externt elektroniskt delningsfilter. Full bandbredd delas ut till högtalarna utan att någon del av registret dämpas.

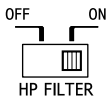

b) Stellen Sie den Schalter auf „ON“, wenn mit dem Verstärker ein Lautsprechersystem angesteuert wird, das keine tiefen Frequenzen verarbeiten kann, oder eine höherer Belastbarkeit gewünscht wird. Die Frequenzen unter der Übergangsfrequenz werden mit 12 dB/Oktave gedämpft.

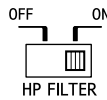

b) Impostate la posizione “ON” quando l’amplificatore viene utilizzato per un sistema di altoparlanti che non è in grado di gestire le frequenze più basse o per migliorare la gestione della potenza. Le frequenze inferiori al punto di crossover verranno attenuate su un valore di 12 dB/ottava.

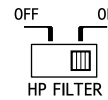

b) Inställd på “ON” när förstärkaren används för att driva ett högtalarsystem som inte klarar låga frekvenser eller om större effekt önskas. Frekvenser under delningsfrekvensen dämpas med 12 dB/oktav.

23 Eingangskanal-Wahlschalter (SUB.W) (nur MRX-V60)

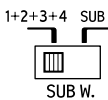

a) Wenn dieser Schalter auf „1+3+2+4“ gestellt wird, werden alle Signale gemischt und über SUB.W ausgegeben. Mit dieser Einstellung werden Signale an den Subwooferkanal ausgegeben, wenn nur ein 4-Kanal-Eingang zur Verfügung steht.

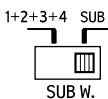

b) Wenn dieser Schalter auf „SUB.W“ gestellt wird, werden die an SUB.W(L/R) eingehenden Signale an SUB.W am MRX-V60 weitergeleitet.

23 Commutatore selettore del canale di ingresso (SUB.W) (solo MRX-V60)

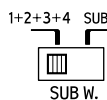

a) Quando questo interruttore viene impostato in posizione “1+3+2+4”, tutti i segnali vengono mixati e vengono trasmessi dal SUB.W. Questa impostazione fornisce il segnale al canale del subwoofer quando è disponibile solo un ingresso a 4 canali.

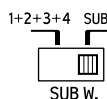

b) Impostando questo interruttore su “SUB.W”, il segnale degli ingressi del SUB.W (S/D) verranno inviati al SUB.W del MRX-V60.

23 Väljare för ingångskanal (SUB.W) (endast MRX-V60)

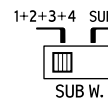

a) Med denna väljare inställd på “1+3+2+4” blandas alla ingångssignaler och kommer ut genom subwoofern. Denna inställning sänder signal till subwoferkanalen när enda tillgänglig ingång är fyra kanaler.

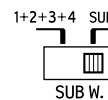

b) Med denna väljare inställd på “SUB.W” kommer signalen att sändas från ingångarna på SUB.W(L/R) till SUB.W på MRX-V60.

24 Subsonic-Filter (nur MRX-V60)

Der Subsonic-Filter entfernt besonders tiefe Frequenzen aus dem Eingangssignal, bevor dieses verstärkt wird.

Dafür gibt es mehrere gute Gründe:

- Zum Schutz von Lautsprechern, die zu klein sind oder keine besonders tiefen Frequenzen reproduzieren können.
- Zum Minimieren der Leistungsverwendung für die Reproduktion von nicht hörbaren Tönen.
- Zum Schutz von Subwoofern in belüfteten Gehäusen vor übermäßiger Beanspruchung unter der Abstimmfrequenz.

24 Filtro subsonico (solo MRX-V60)

Il filtro subsonico consente di eliminare le frequenze ultra basse dal segnale di ingresso prima che venga amplificato.

Ciò fornisce diversi vantaggi:

- Protezione degli altoparlanti di dimensioni troppo ridotte o che non sono in grado di riprodurre frequenze ultra basse.
- Riduzione al minimo dell’energia sprecata per la riproduzione di suoni non udibili.
- Protezione dei subwoofer nelle casse sigillate da un’escursione eccessiva sotto la frequenza di sintonizzazione.

24 Högpasfilter (endast MRX-V60)

Med högpasfiltret ska ultralåga frekvenser filteras bort från ingångssignalen innan den förstärks.

Detta är önskvärt av flera anledningar:

- För att skydda högtalare med för litet omfång eller utan kapacitet att reproducera ultralåga frekvenser.
- För att minimera energiåtgång till reproducering av ohörbart ljud.
- För att skydda subwoofereheter med ventilerad låda mot avvikelser under frekvensområdet.

25 Einstellknopf für Frequenzweiche (LP FILTER) (nur MRX-V60)

Verstärken Sie die 50-Hz-Bässe um bis zu +12 dB, um das Ansprechverhalten der Bässe zu verbessern.

25 Manopola di regolazione della frequenza crossover (LP FILTER) (solo MRX-V60)

Aggiungete una funzione bassi da 50 Hz fino a +12 dB per sintonizzare la risposta dei bassi.

25 Kontroll för delningsfrekvens (LP FILTER) (endast MRX-V60)

Komplettera med en basförstärkare på 50 Hz upp till +12 dB för att få den basstyrka du behöver.

26 Bass EQ-Einstellungsregler Steigern Sie

Verstärken Sie die 50-Hz-Bässe um bis zu +12 dB, um Ihre Bassanforderungen zu erfüllen.

26 Regolatore dei bassi EQ

Aggiungete una funzione bassi da 50 Hz fino a +12 dB per regolare i bassi in base alle esigenze.

26 Basens equalizerreglage (EQ)

Komplettera med en basförstärkare på 50 Hz upp till +12 dB för att få den basstyrka du behöver.

27 Wahlschalter für Frequenzweiche (nur MRX-F30)

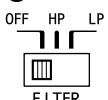

a) Stellen Sie den Schalter auf „OFF“, wenn mit dem Verstärker ein Lautsprechersystem angesteuert wird, das tiefe Frequenzen verarbeiten kann, oder wenn eine externe elektronische Frequenzweiche verwendet wird. Die volle Frequenz-Bandbreite wird an die Lautsprecher ausgegeben, wobei weder die hohen, noch die tiefen Frequenzen gedämpft werden.

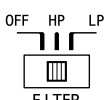

b) Auf „HP“ stellen, wenn die Endstufe für ein Hochtöner/Mitteltöner-System verwendet wird. Die Frequenzen unter dem Überschreitungspunkt werden bei 12 dB/Oktave gedämpft.

HINWEIS:

In diesem Fall wird der maximale Bass-EQ-Verstärkungspegel verringert.

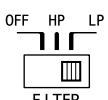

c) Auf „LP“ stellen, wenn die Endstufe für einen Tieftöner verwendet wird. Die Frequenzen über der Scheitelfrequenz werden bei 12 dB/Oktave gedämpft.

27 Interruttore di selezione del modo crossover (solo MRX-F30)

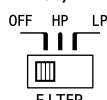

a) Impostate la posizione “OFF” quando l’amplificatore viene utilizzato per un sistema di altoparlanti in grado di gestire le frequenze più basse o quando si utilizza un crossover elettronico esterno. L’ampiezza di banda di frequenza totale uscirà dagli altoparlanti senza attenuazione delle alte o basse frequenze.

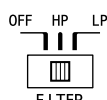

b) Selezionate la posizione “HP” quando l’amplificatore è utilizzato per alimentare un sistema tweeter/midrange. Le frequenze al di sotto del punto di crossover saranno attenuate a 12 dB/ottava.

NOTA:

In questo caso, il livello di incremento EQ bassi massimo viene ridotto.

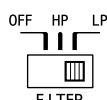

c) Selezionate la posizione “LP” quando l’amplificatore è utilizzato per alimentare un subwoofer. Le frequenze al di sopra del punto di crossover saranno attenuate a 12 dB/ottava.

27 Väljare för delningsfrekvens (endast MRX-F30)

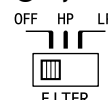

a) Inställd på “OFF” när förstärkaren används till att driva ett högtalarsystem som inte klarar låga frekvenser eller vid användning av externt elektriskt delningsfilter. Därmed återges ljudet fulla bandbredd via högtalaren utan att någon del av registret dämpas.

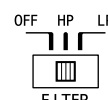

b) Ställ i läge “HP” när förstärkaren driver diskant-/mellanregisterhögtalare. Frekvenserna nedanför delnings-frekvensen dämpas med 12 dB/oktav.

OBSERVERA:

I detta fall reduceras maximal förstärkningskapacitet för bas-EQ.

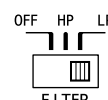

c) Ställ i läge “LP” när förstärkaren driver en subwoofer. Frekvenserna ovanför delnings-frekvensen dämpas med 12 dB/oktav.

28 Betriebsanzeige

Leuchtet, wenn die Stromzufuhr eingeschaltet ist.

Leuchtet nicht, wenn die Stromzufuhr ausgeschaltet ist.

28 Indicatore di accensione

Si illumina quando è accesa la corrente.

È spento quando è spenta la corrente.

28 Driftlampa

Lysar när strömmen är påslagen.

Lysar inte när strömmen är ifrånslagen.

SYSTEMDIAGRAMME/DIAGRAMMI DEI SISTEMI/SYSTEMSCHEMAN

• TYPISCHE SYSTEMANSCHLÜSSE/SISTEMI TIPICI DI COLLEGAMENTO/TYPISKA SYSTEMANSLUTNINGAR

MRX-V60

Eingangskanal-Wahlschalter/ Commutatore selettore del canale di ingresso/Väljare för ingångssignal

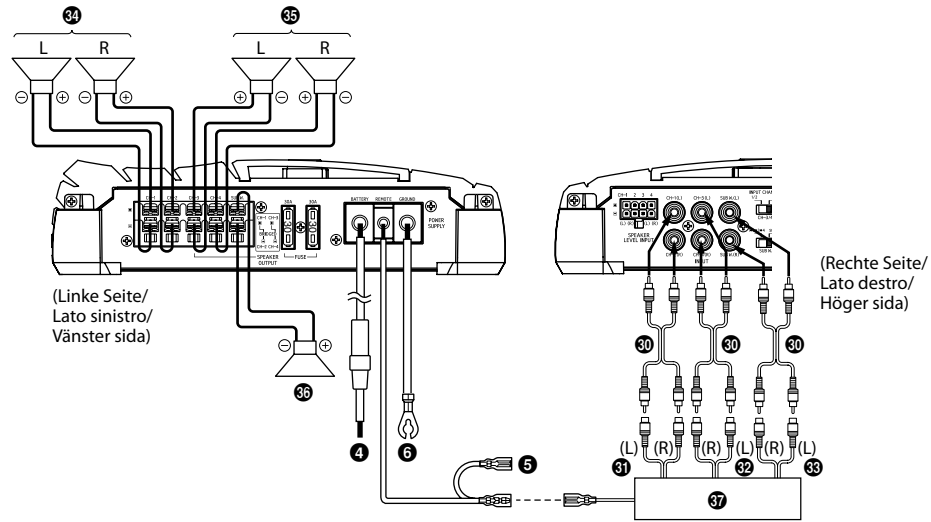
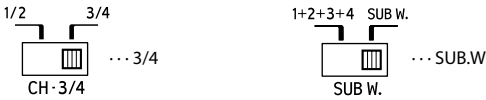

MRX-F30



Abb. 8/Fig. 8/Bild 8

[Deutsch]

- 29 Y-Adapter (separat erhältlich)
- 30 RCA-Anschlusskabel (separat erhältlich)
- 31 Ausgang vorne
- 32 Ausgang hinten
- 33 Subwooferausgang
- 34 Vordere Lautsprecher
- 35 Hintere Lautsprecher
- 36 Subwoofer
- 37 Hauptgerät, usw.

[Italiano]

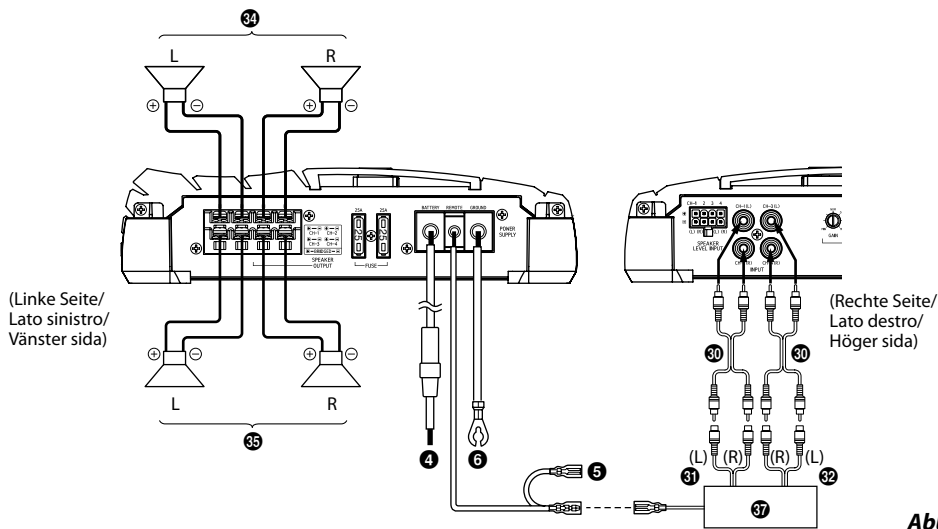
- 29 Adattatore-Y (venduto separatamente)
- 30 Cavo di prolunga RCA (venduto separatamente)
- 31 Uscita anteriore
- 32 Uscita posteriore
- 33 Uscita subwoofer
- 34 Altoparlanti anteriori
- 35 Altoparlanti posteriori
- 36 Subwoofer
- 37 Unità principale, ecc.

[Svenska]

- 29 Y-Adapter (säljs separat)
- 30 RCA-förlängningskabel (säljs separat)
- 31 Främre utsignal
- 32 Bakre utsignal
- 33 Subwoofer utsignal
- 34 Högtalare fram
- 35 Högtalare bak
- 36 Subwoofer
- 37 Huvudenhät, etc.

• Gebrückte Anschlüsse/Collegamenti a ponte/Bryggekopplingar

MRX-V60

Eingangskanal-Wahlschalter/ Commutatore selettore del canale di ingresso/ Väljare för ingångssignal

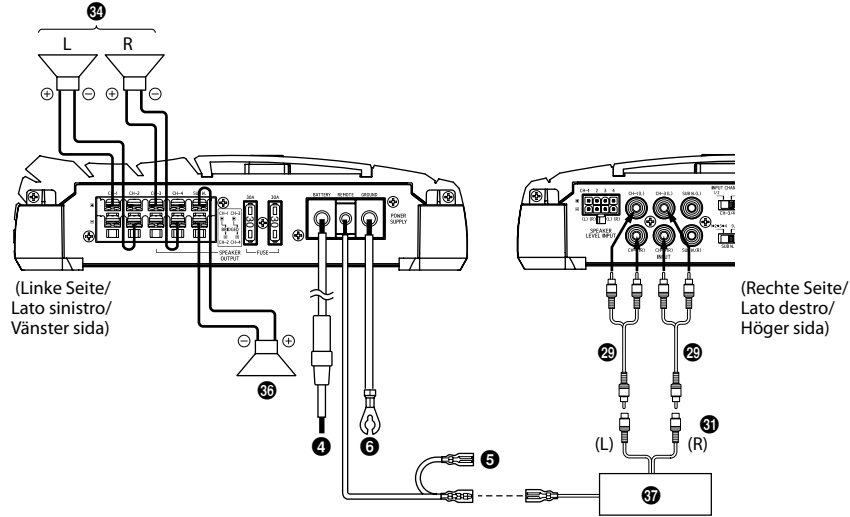
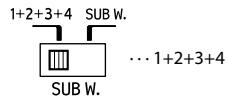
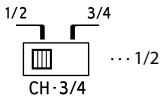

MRX-F30



Abb. 9/Fig. 9/Bild 9

Wichtige Tipps zur Brückung eines Verstärkers/Consigli importanti sulla formazione del ponte di un amplificatore/Viktigt tips om förbikoppling av en förstärkare

HINWEIS:

Der Ausgang ist zu leise, wenn nur ein Kanaleingang verwendet wird. Der Y-Adapter ist nicht erforderlich, wenn beide Eingänge des Brückenverstärkers über einen Stereo-/Mono-Line-Ausgang angesteuert werden.

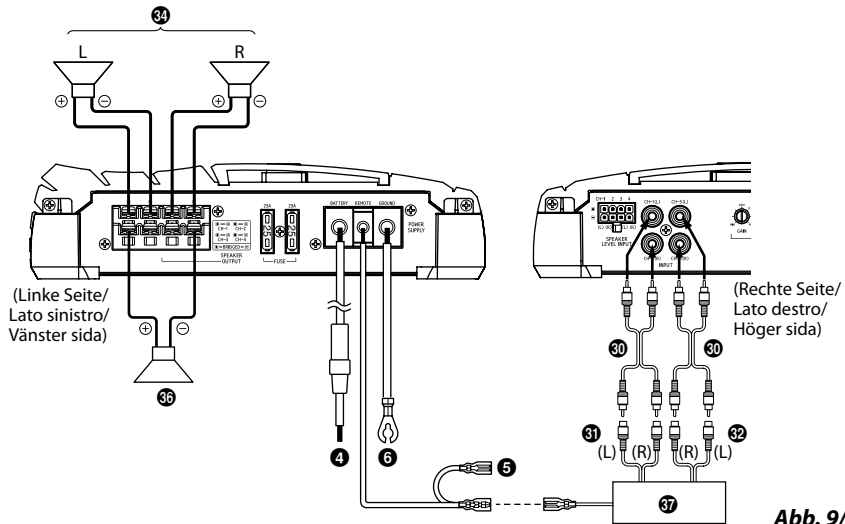
NOTA :

Se si utilizza solo un ingresso a un canale, l'uscita risulterà bassa. Non è necessario utilizzare l'adattatore Y se si utilizza un'uscita a linea accoppiata stereo/mono per entrambi gli ingressi dell'amplificatore a ponte.

OBSERVERA:

Låg effekt när endast en ingångskanal används. Y-adaptorn behöver inte användas om stereo/mono tvådelad utgång används för att driva den byggkopplade förstärkarens båda ingångar.

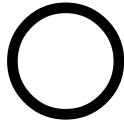

**Ordnungsgemäßer Anschluss/
Collegamento corretto/Ordentlig anslutning**

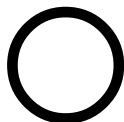
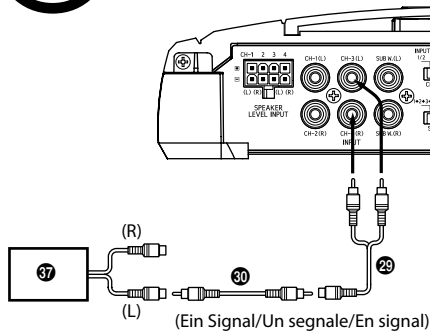

**Ordnungsgemäßer Anschluss/
Collegamento corretto/Ordentlig anslutning**

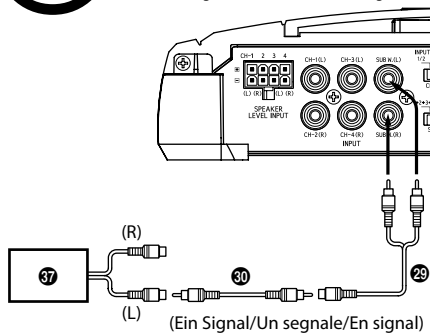

**Nicht ordnungsgemäßer Anschluss/
Collegamento scorretto/Felaktig anslutning**

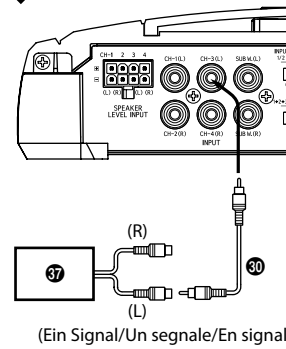

**Nicht ordnungsgemäßer Anschluss/
Collegamento scorretto/Felaktig anslutning**



Abb. 10/ Fig. 10/ Bild 10

- [Deutsch]
- 29 Y-Adapter (separat erhältlich)
 - 30 RCA-Anschlusskabel (separat erhältlich)
 - 31 Ausgang vorne
 - 32 Ausgang hinten
 - 33 Subwooferausgang
 - 34 Vordere Lautsprecher
 - 35 Hintere Lautsprecher
 - 36 Subwoofer
 - 37 Hauptgerät, usw.

- [Italiano]
- 29 Adattatore-Y (venduto separatamente)
 - 30 Cavo di prolunga RCA (venduto separatamente)
 - 31 Uscita anteriore
 - 32 Uscita posteriore
 - 33 Uscita subwoofer
 - 34 Altoparlanti anteriori
 - 35 Altoparlanti posteriori
 - 36 Subwoofer
 - 37 Unità principale, ecc.

- [Svenska]
- 29 Y-Adapter (säljs separat)
 - 30 RCA-förlängningskabel (säljs separat)
 - 31 Främre utsignal
 - 32 Bakre utsignal
 - 33 Subwoofer utsignal
 - 34 Högtalare fram
 - 35 Högtalare bak
 - 36 Subwoofer
 - 37 Huvudenh, etc.

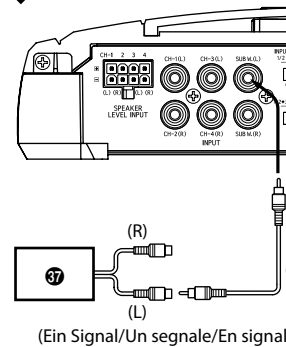
• **Systembeispiel für 2-Kanal-Eingang/Esempio di sistema di ingresso a 2 canali/Systemexempel på 2-kanalsinmatning**

MRX-V60

Eingangskanal-Wahlschalter/ Commutatore selettore del canale di ingresso/ Väljare för ingångssignal

- Diese Schaltereinstellung gilt auch bei 2-Kanal-Eingang mit Kabeln für Lautsprecherpegeleingänge./Questa impostazione dell'interruttore può essere utilizzata anche per un ingresso a 2 canali che utilizza fili di ingresso del livello altoparlante./Denna väljarinställning gäller också för 2-kanalsinmatning som använder ingångskablar för högtalarna.



Abb. 11/ Fig. 11/ Bild 11

[Deutsch]

- 30 RCA-Anschlusskabel (separat erhältlich)
- 31 Ausgang vorne
- 32 Ausgang hinten
- 33 Subwooferausgang
- 34 Vordere Lautsprecher
- 35 Hintere Lautsprecher
- 36 Subwoofer
- 37 Hauptgerät, usw.

[Italiano]

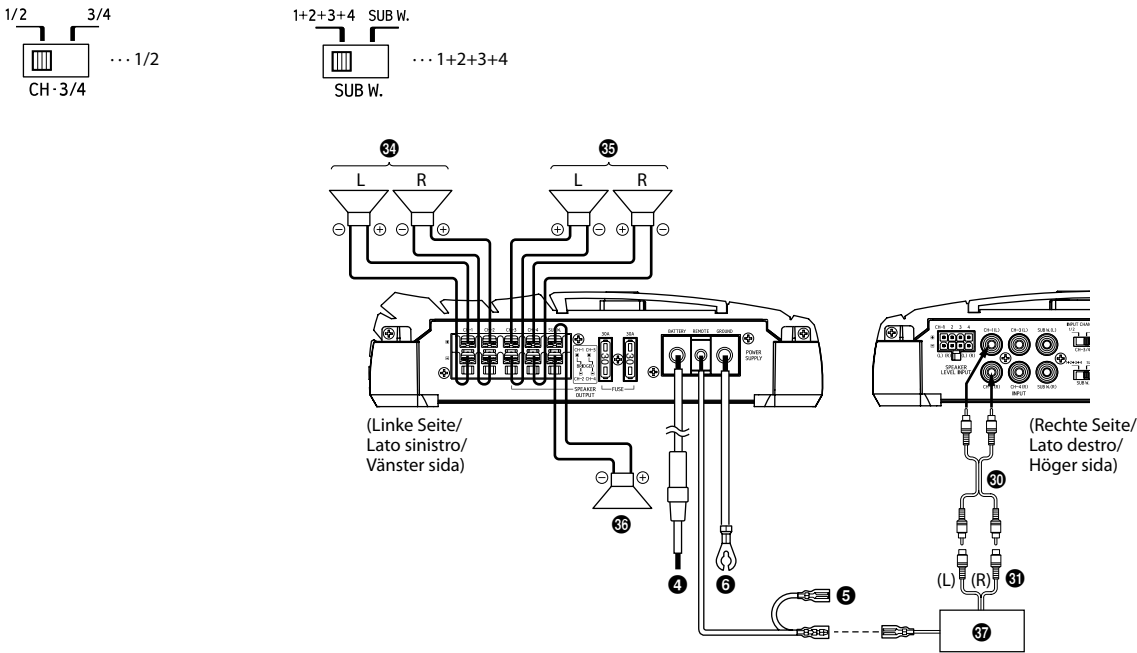
- 30 Cavo di prolunga RCA (venduto separatamente)
- 31 Uscita anteriore
- 32 Uscita posteriore
- 33 Uscita subwoofer
- 34 Altoparlanti anteriori
- 35 Altoparlanti posteriori
- 36 Subwoofer
- 37 Unità principale, ecc.

[Svenska]

- 30 RCA-förlängningskabel (säljs separat)
- 31 Främre utsignal
- 32 Bakre utsignal
- 33 Subwoofer utsignal
- 34 Högtalare fram
- 35 Högtalare bak
- 36 Subwoofer
- 37 Huvudenhät, etc.

• **System mit Lautsprecherpegeleingängen (Normales System)/Sistema con ingresso del livello altoparlante (sistema standard)/System för högtalaringång (typsystem)**

MRX-V60

Eingangskanal-Wahlschalter/ Commutatore selettore del canale di ingresso/ Väljare för ingångssignal

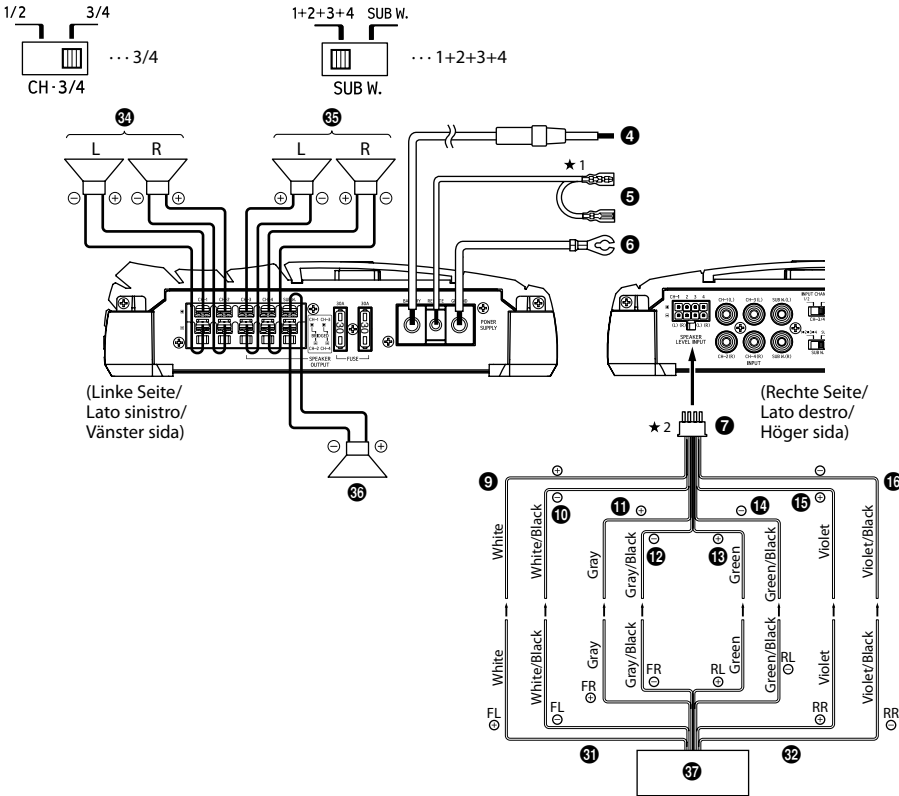

MRX-F30

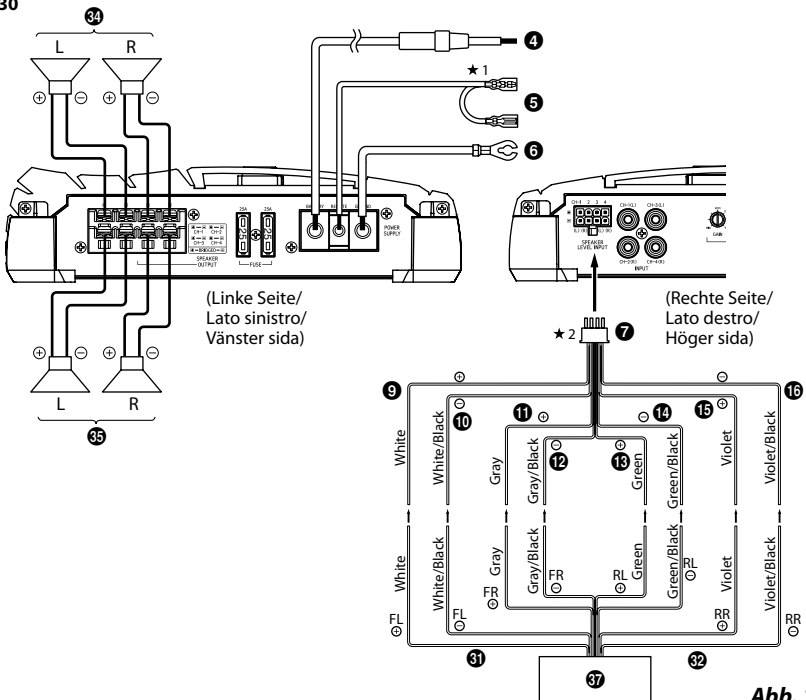

HINWEIS/NOTA/OBSERVERA:

7 Steckverbinder Lautsprecherpegeleingang/
Connettore di entrata del livello dell'altoparlante/
Högtalarnivåingång

• Siehe Seite 8./Vedere la pagina 8./Se sid 8.

Abb. 12/ Fig. 12/ Bild 12

- ★1 Zum Einrichten des Systems mit Lautsprecherpegeleingängen brauchen Sie das Fernschaltkabel dank der Funktion „FERNBEDIENUNGSERKENNUNG“ dieses Produkts nicht anzuschließen. Allerdings hat die Funktion „FERNBEDIENUNGSERKENNUNG“ bei manchen angeschlossenen Signalquellen keine Wirkung. Schließen Sie das Fernschaltkabel in einem solchen Fall an ein Eingangsstromversorgungskabel (Zubehörstrom) an der Zubehörposition ACC an.
- ★2 Wenn Sie Lautsprechereingangskabel und RCA-Eingänge gleichzeitig anschließen, verbinden Sie nicht die Lautsprechereingangskanäle und RCA-Eingangskanäle mit der jeweils selben Nummer. Achten Sie darauf, sie an andere Eingangskanäle anzuschließen. Siehe „Systembeispiel für Lautsprecherpegel- und RCA-Eingangsverbindungen“ auf Seite 18.

- ★1 Per l'impostazione "Sistema di ingresso del livello altoparlante", non è necessario collegare il filo di accensione a distanza data la presenza della funzione "RILEVAMENTO A DISTANZA" di questo prodotto. Tuttavia, la funzione di "RILEVAMENTO A DISTANZA" potrebbe non funzionare a seconda della sorgente del segnale collegata. In questo caso, collegate il filo di accensione a distanza a un cavo di alimentazione in ingresso (alimentazione accessoria) in posizione CA.
- ★2 Se si collegano contemporaneamente i fili di ingresso dell'altoparlante e gli ingressi RCA, non collegate lo stesso numero di canali di ingresso dell'altoparlante e di canali di ingresso RCA. Assicuratevi di eseguire il collegamento a canali di ingresso diversi. Fate riferimento alla sezione "Esempio di sistema con collegamenti del livello altoparlante e degli ingressi RCA" a pagina 18.

- ★1 För inställningen "System för kablar till högtalaringång" är inte kabel för fjärrstyrt strömpåslag nödvändig eftersom produkten har en funktion för "FJÄRRÄVKÄNNING". I vissa fall fungerar emellertid inte "FJÄRRÄVKÄNNING" beroende på den anslutna signalkällan. Om så är fallet ska du ansluta kabeln för fjärrstyrt strömpåslag till en inkommande strömförsörjningskabel (reserveffekt) i ACC-läge.
- ★2 Om du ansluter kablarna till högtalaringångarna och RCA-ingångarna samtidigt ska du inte ansluta samma kanaler för högtalaringång och RCA-ingång. Var noga med att ansluta till olika ingångskanaler. Se "Systemexempel för kablar till högtalaringång och RCA-anslutningar" på sidan 18.

[Deutsch]

- 30 RCA-Anschlusskabel (separat erhältlich)
- 31 Ausgang vorne
- 32 Ausgang hinten
- 33 Subwooferausgang
- 34 Vordere Lautsprecher
- 35 Hintere Lautsprecher
- 36 Subwoofer
- 37 Hauptgerät, usw.

[Italiano]

- 30 Cavo di prolunga RCA (venduto separatamente)
- 31 Uscita anteriore
- 32 Uscita posteriore
- 33 Uscita subwoofer
- 34 Altoparlanti anteriori
- 35 Altoparlanti posteriori
- 36 Subwoofer
- 37 Unità principale, ecc.

[Svenska]

- 30 RCA-förlängningskabel (säljs separat)
- 31 Främre utsignal
- 32 Bakre utsignal
- 33 Subwoofer utsignal
- 34 Högtalare fram
- 35 Högtalare bak
- 36 Subwoofer
- 37 Huvudenheter, etc.

• Systembeispiel für Lautsprecherpegel- und RCA-Eingangsverbindungen/Esemplio di sistema con collegamenti del livello altoparlante e degli ingressi RCA/Systemexempel som använder både högtalaringång och RCA-ingång

MRX-V60

Eingangskanal-Wahlschalter/ Commutatore selettore del canale di ingresso/Väljare för ingångssignal



Abb. 13/ Fig. 13/ Bild 13

- ★1 Zum Einrichten des Systems mit Lautsprecherpegel­eingängen brauchen Sie das Fern­schalt­kabel dank der Funktion „FERNBEDIENUNG­SERKENNUNG“ dieses Produkts nicht anzuschließen. Allerdings hat die Funktion „FERNBEDIENUNG­SERKENNUNG“ bei manchen angeschlossenen Signal­quellen keine Wirkung. Schließen Sie das Fern­schalt­kabel in einem solchen Fall an ein Eingangs­strom­ver­sor­gungs­kabel (Zubehör­strom) an der Zu­be­hör­po­si­tion ACC an.
- ★2 Wenn Sie Laut­spe­cher­ein­gangs­kabel und RCA-Ein­gänge gleich­zei­tig an­schließen, ver­bin­den Sie nicht die Laut­spe­cher­ein­gangs­kanäle und RCA-Ein­gangs­kanäle mit der jewei­l­sel­ben Nummer. Achten Sie darauf, sie an andere Ein­gangs­kanäle anzuschließen.

- ★1 Per l'impostazione "Sistema di ingresso del livello altoparlante", non è necessario collegare il filo di accensione a distanza data la presenza della funzione "RILEVAMENTO A DISTANZA" di questo prodotto. Tuttavia, la funzione di "RILEVAMENTO A DISTANZA" potrebbe non funzionare a seconda della sorgente del segnale collegata. In questo caso, collegate il filo di accensione a distanza a un cavo di alimentazione in ingresso (alimentazione accessoria) in posizione CA.
- ★2 Se si collegano contemporaneamente i fili di ingresso dell'altoparlante e gli ingressi RCA, non collegate lo stesso numero di canali di ingresso dell'altoparlante e di canali di ingresso RCA. Assicuratevi di eseguire il collegamento a canali di ingresso diversi.

- ★1 För inställningen "System för kablar till högtalaringång" är inte kabel för fjärrstyrt strömpåslag nödvändig eftersom produkten har en funktion för "FJÄRRÄVKÄNNING". I vissa fall fungerar emellertid inte "FJÄRRÄVKÄNNING" beroende på den anslutna signalkällan. Om så är fallet ska du ansluta kabeln för fjärrstyrt strömpåslag till en inkommande strömförsörjningskabel (reserverffekt) i ACC-läge.
- ★2 Om du ansluter kablar till högtalaringångarna och RCA-ingångarna samtidigt ska du inte ansluta samma kanaler för högtalaringång och RCA-ingång. Var noga med att ansluta till olika ingångskanaler.

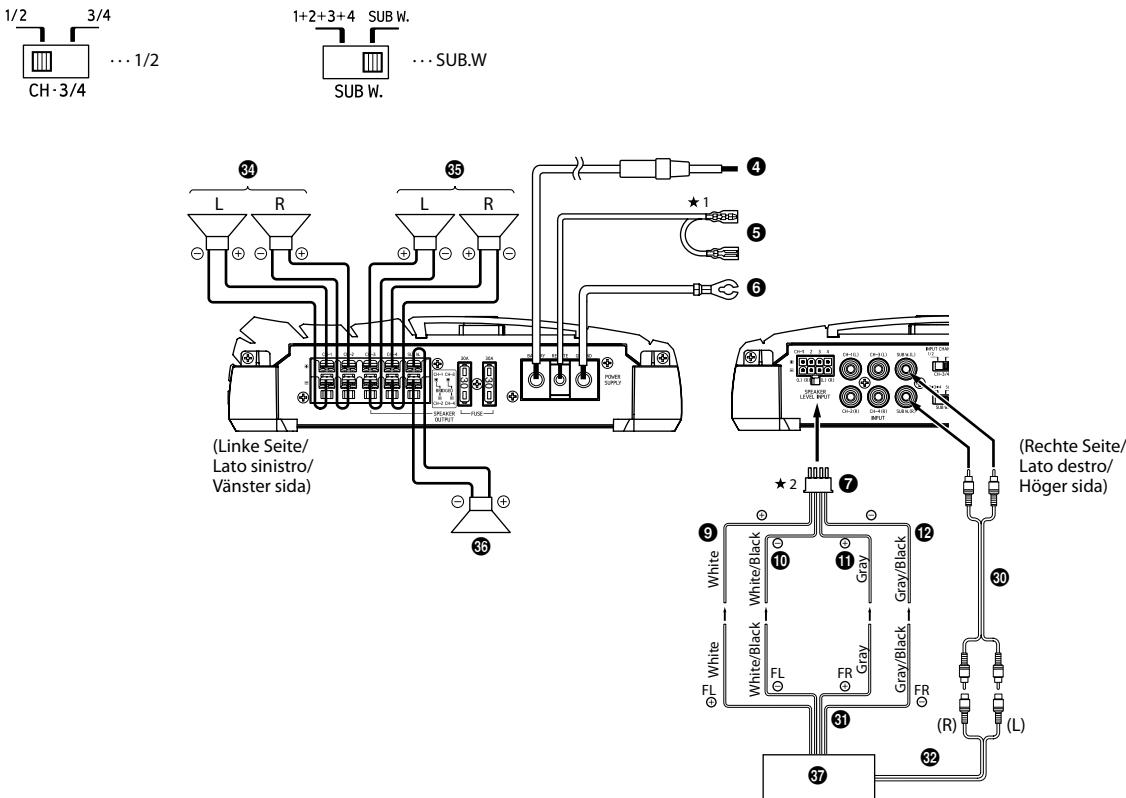
[Deutsch]

- 30 RCA-Anschlusskabel (separat erhältlich)
- 31 Ausgang vorne
- 32 Ausgang hinten
- 33 Subwooferausgang
- 34 Vordere Lautsprecher
- 35 Hintere Lautsprecher
- 36 Subwoofer
- 37 Hauptgerät, usw.

[Italiano]

- 30 Cavo di prolunga RCA (venduto separatamente)
- 31 Uscita anteriore
- 32 Uscita posteriore
- 33 Uscita subwoofer
- 34 Altoparlanti anteriori
- 35 Altoparlanti posteriori
- 36 Subwoofer
- 37 Unità principale, ecc.

[Svenska]

- 30 RCA-förlängningskabel (säljs separat)
- 31 Främre utsignal
- 32 Bakre utsignal
- 33 Subwoofer utsignal
- 34 Högtalare fram
- 35 Högtalare bak
- 36 Subwoofer
- 37 Huvudenheter, etc.

TECHNISCHE DATEN

		MRX-F30		MRX-V60	
		CH-1/2/3/4	Sub W.	CH-1/2/3/4	Sub W.
Ausgangsleistung	Pro Kanal, Ref.: 14,4V, 4 Ohm	50W RMS x 4	50W RMS x 4	200W RMS x 1	
	Pro Kanal, Ref.: 14,4V, 2 Ohm	75W RMS x 4	75W RMS x 4	300W RMS x 1	
	Überbrückt, Ref.: 14,4V, 4 Ohm	150W RMS x 2	150W RMS x 2	-	
	Max. Gesamtleistung	650W RMS	1200W RMS		
THD+N	Ref.: 10 W an 4 Ohm	<0,02%	<0,02%	<0,008%	
	Ref.: Nennleistung an 4 Ohm	<0,07%	<0,07%	<0,04%	
	Ref.: 10 W an 2 Ohm	<0,03%	<0,04%	<0,02%	
	Ref.: Nennleistung an 2 Ohm	<0,09%	<0,09%	<0,06%	
Signal-Rauschabstand	IHF A-wtd + AES-17, Ref.: 1 W an 4 Ohm	87dB	87dB	87dB	
	IHF A-wtd + AES-17, Ref.: Nennleistung an 4 Ohm	104dB	104dB	110dB	
Frequenzgang	+0/-3dB, Ref.: 1 W an 4 Ohm	5-45kHz	5-45kHz	5-400Hz	
	+0/-1dB, Ref.: 1 W an 4 Ohm	7-30kHz	7-30kHz	10-300Hz	
Dämpfungsfaktor	Ref.: 10 W an 4 Ohm bei 100Hz	>500	>500	>1000	
Eingangsimpedanz		>10k Ohm	>10k Ohm	>10k Ohm	
Eingangsempfindlichkeit	RCA-Eingang, Ref.: Nennleistung an 4 Ohm	0,2-4,0V	0,2-4,0V	0,2-4,0V	
	Lautsprecherpeileingang, Ref.: Nennleistung an 4 Ohm	0,5-10V	0,5-10V	0,5-10V	
Frequenzweiche	Variabler HPF/LPF (-12 dB/Okt.)	50-400Hz	HPF 50-400Hz	LPF 50-400Hz	
	Variabler Subsonic (-24 dB/Okt.)	-	-	5-30Hz	
Equalizer	Variabler Bass-EQ (fc=50Hz)	CH-3/4: 0 bis +12dB	-	0 bis +12dB	
Eingangswahl	Eingangssignalkonfiguration wählbar (2-Kanal-/4-Kanal-/6-Kanal-Eingang)	-	CH-3/4: CH-1/2 oder CH-3/4	CH-1+2+3+4 oder Sub W.	
Fernsignalpegel*	Lineare Dämpfung, *RUX-KNOB (optional) erforderlich	-	-	0 bis -20dB	
Abmessungen	Breite (Kühlkörper)	250mm/190mm	270mm/210mm		
	Höhe	58mm	58mm		
	Tiefe	230mm	230mm		
Gewicht		2.4kg	2.8kg		

HINWEIS:

Änderungen an technischen Daten und Design ohne vorherige Ankündigung bleiben vorbehalten.

SPECIFICAZIONI

		MRX-F30		MRX-V60	
		CH-1/2/3/4	Sub W.	CH-1/2/3/4	Sub W.
Uscita alimentazione	Per canale, Ref.: 14,4V, 4 ohm	50W RMS x 4	50W RMS x 4	200W RMS x 1	
	Per canale, Ref.: 14,4V, 2 ohm	75W RMS x 4	75W RMS x 4	300W RMS x 1	
	Collegamento di ponte, Ref.: 14,4V, 4 ohm	150W RMS x 2	150W RMS x 2	-	
	Alimentazione MAX totale	650W RMS	1200W RMS		
THD+N	Ref.: 10 W in 4 ohm	<0,02%	<0,02%	<0,008%	
	Ref.: potenza nominale in 4 ohm	<0,07%	<0,07%	<0,04%	
	Ref.: 10 W in 2 ohm	<0,03%	<0,04%	<0,02%	
	Ref.: potenza nominale in 2 ohm	<0,09%	<0,09%	<0,06%	
Rapporto S/N	IHF A-wtd + AES-17, Ref.: 1W in 4 ohm	87dB	87dB	87dB	
	IHF A-wtd + AES-17, Ref.: potenza nominale in 4 ohm	104dB	104dB	110dB	
Frequenzgang	+0/-3dB, Ref.: 1 W in 4 Ohm	5-45kHz	5-45kHz	5-400Hz	
	+0/-1dB, Ref.: 1 W in 4 Ohm	7-30kHz	7-30kHz	10-300Hz	
Fattore di smorzamento	Ref.: 10W in 4 ohm a 100Hz	>500	>500	>1000	
Impedenza di ingresso		>10k ohm	>10k ohm	>10k ohm	
Sensibilità di ingresso	Ingresso RCA, Ref.: potenza nominale in 4 ohm	0,2-4,0V	0,2-4,0V	0,2-4,0V	
	Ingresso del livello altoparlante, Ref.: potenza nominale in 4 ohm	0,5-10V	0,5-10V	0,5-10V	
Crossover	HPF/LPF variabile (-12 dB/ott.)	50-400Hz	HPF 50-400Hz	LPF 50-400Hz	
Equalizzatore	Subsonico variabile (-24 dB/ott.)	-	-	5-30Hz	
Equalizer	EQ bassi variabile (fc = 50Hz)	CH-3/4: da 0 a +12dB	-	0 a +12dB	
Selezione ingresso	Configurazione segnale ingresso selezionabile (ingresso a 2 can./4 can./6 can.)	-	CH-3/4: CH-1/2 o CH-3/4	CH-1+2+3+4 o Sub W.	
Livello remoto*	Attenuazione lineare, *Richiede RUX-KNOB opzionale	-	-	0 a -20dB	
Dimensioni	Larghezza (Dissipatore di calore)	250mm/190mm	270mm/210mm		
	Altezza	58mm	58mm		
	Profondità	230mm	230mm		
Peso		2.4kg	2.8kg		

NOTA:

Le specifiche e il modello sono soggetti a modifiche senza preavviso.

SPECIFIKATIONER

		MRX-F30		MRX-V60	
		CH-1/2/3/4	Sub W.	CH-1/2/3/4	Sub W.
Uteffekt	Per kanal, Ref.: 14,4V, 4 ohms	50W RMS x 4	50W RMS x 4	200W RMS x 1	
	Per kanal, Ref.: 14,4V, 2 ohms	75W RMS x 4	75W RMS x 4	300W RMS x 1	
	Bryggkopplad, Ref.: 14,4V, 4 ohms	150W RMS x 2	150W RMS x 2	-	
	Total maxeffekt	650W RMS	1200W RMS		
THD+N	Ref.: 10W till 4 ohms	<0,02%	<0,02%	<0,008%	
	Ref.: graderad ström till 4 ohms	<0,07%	<0,07%	<0,04%	
	Ref.: 10W till 2 ohms	<0,03%	<0,04%	<0,02%	
	Ref.: graderad ström till 2 ohms	<0,09%	<0,09%	<0,06%	
S/N-frekvens	IHF A-wtd + AES-17, Ref.: 1W till 4 ohms	87dB	87dB	87dB	
	IHF A-wtd + AES-17, Ref.: graderad ström till 4 ohms	104dB	104dB	110dB	
Frekvensrespons	+0/-3dB, Ref.: 1W till 4 ohms	5-45kHz	5-45kHz	5-400Hz	
	+0/-1dB, Ref.: 1W till 4 ohms	7-30kHz	7-30kHz	10-300Hz	
Dämpningsfaktor	Ref.: 10W till 4 ohms vid 100Hz	>500	>500	>1000	
Inmatningsimpedans		>10k ohms	>10k ohms	>10k ohms	
Inmatningskänslighet	RCA-ingång, Ref.: graderad ström till 4 ohms	0,2-4,0V	0,2-4,0V	0,2-4,0V	
	Högtalarnivåingång, Ref.: graderad ström till 4 ohms	0,5-10V	0,5-10V	0,5-10V	
Delningsfilter	Variabelt HPF/LPF (-12dB/oktav)	50-400Hz	HPF 50-400Hz	LPF 50-400Hz	
	Variabelt högpas (-24 dB/oktav)	-	-	5-30Hz	
Equalizer	Variabelt bas-EQ (fc = 50Hz)	CH-3/4: 0 till +12 dB	-	0 till +12 dB	
Ingångsväljare	Konfigurering för ingångssignal (tvåkanals/ fyrkanals/ sexkanals)	-	CH-3/4: CH-1/2 eller CH-3/4	CH-1+2+3+4 eller Sub W.	
Fjärrnivå*	Linjär dämpning *Kräver valbar RUX-KNOB	-	-	0 till -20dB	
Mått	Bredd (Kylfläns)	250mm/190mm	270mm/210mm		
	Höjd	58mm	58mm		
	Djup	230mm	230mm		
Vikt		2.4kg	2.8kg		

OBSERVERA:

Rätt till ändringar av tekniska data och utförande utan föregående meddelande förbehålles.

WARTUNG UND PFLEGE

◆ Nur für Europa

Sollten bei Ihnen Fragen bezüglich unserer Garantiezusage auftauchen, bitten wir Sie, Kontakt mit dem Händler aufzunehmen, bei dem Sie dieses Gerät gekauft haben.

◆ Für Kunden in anderen Ländern

WICHTIGER HINWEIS

Kunden, die das Produkt, dem dieser Hinweis beigelegt ist, erwerben, und diesen Einkauf in einem anderen Land als den Vereinigten Staaten von Amerika oder Kanada tätigen, werden gebeten, sich für Informationen bezüglich der Garantie mit ihrem Händler in Verbindung zu setzen.

SERVIZIO

◆ Per i clienti europei

Nel caso in cui sorgessero dei dubbi sulla garanzia, rivolgetevi al vostro rivenditore.

◆ Per clienti in altre nazioni

NOTA IMPORTANTE

I clienti che acquistano il prodotto a cui questa nota è allegata, e che lo acquistano in nazioni che non siano gli Stati Uniti d'America e il Canada, sono pregati di rivolgersi al fornitore per informazioni riguardo la garanzia.

UNDERHÅLL

◆ För kunder i Europa

Kontakta din återförsäljare om du har frågor som rör garantin.

◆ För kunder i andra länder

VIKTIGT

För kunder som köpt denna produkt, i vars emballage denna notis finns inkluderad, i något annat land än Förenta Staterna eller Kanada, måste kontakta sin lokala återförsäljare för information angående garantivillkoren.