

CARATTERISTICHE TECNICHE
SPECIFICATIONS • CHARACTERISTIQUES TECHNIQUES
TECHNISCHE DATEN • CARACTERISTICAS TECNICAS

2/739	Power	Watt Max 200-Rms 100
	Frequency response	60÷3.800 Hz
	Efficiency	92 dB
	Impedance	4 Ohm
	Basket	Aluminium - EXTRAFLAT
	Magnet	Neodymium
	Diaphragm	PPM - Phonoprene surround
	Dimensions mm.	Ø 165 - P. 56
2/738	Power	Watt Max 200-Rms 100
	Frequency response	65÷4.000 Hz
	Efficiency	91 dB
	Impedance	4 Ohm
	Basket	Aluminium
	Magnet	Ferrite
	Diaphragm	PPM - Phonoprene surround
	Dimensions mm.	Ø 165 - P. 64
2/737	Power	Watt Max 200-Rms 100
	Frequency response	55÷4.200 Hz
	Efficiency	91 dB
	Impedance	4 Ohm
	Basket	Aluminium
	Magnet	Ferrite
	Diaphragm	3-Stratus
	Dimensions mm.	Ø 165 - P. 64
2/735	Power	Watt Max 200-Rms 100
	Frequency response	65÷4.000 Hz
	Efficiency	91 dB
	Impedance	4 Ohm
	Basket	Aluminium
	Magnet	Ferrite
	Diaphragm	PPM - Phonoprene surround
	Dimensions mm.	Ø 165 - P. 64

ATTENZIONE • ATTENTION • WICHTIG • ATENCIÓN

Utilizzando amplificatori con potenza superiore a 100 W RMS oppure attivando il Bass-Boost, filtrare i woofer con crossover passa alto 40÷50 Hz. • *When amplifiers of more than 100W Rms are used, or when the Bass-Boost is running, it is necessary to filter the woofers with pass-high crossover at 40÷50 Hz.* • *En utilisant des amplificateurs de puissance supérieure à 100W Rms, ou on activant le Bass-Boost, il est nécessaire de filtrer le crossover passe-haut 40÷50 Hz.* • *Bei Verwendung von Verstärkern mit einer Leistung von mehr als 100W Rms, oder bei Einschaltung des Bass-Boost, müssen die Woofer mittels Frequenzweiche Hoch-Pass 40÷50 Hz gefiltert werden.* • *Utilizando amplificadores con potencia superior a 100W Rms, y en el caso de usar el Bass-Boost, filtrar los woofer con el crossover a 40÷50 Hz Paso Alto.*

 **Phonocar**

Via F.lli Cervi, 167/C - 42100 REGGIO EMILIA (RE) - Tel. 0522.941.621 - Fax 0522.942.452
www.phonocar.it • e-mail: info@phonocar.it

 **Phonocar**

WOOFER

 **HI TECH**
SERIES

2/739 • 2/738 • 2/737

PRO - TECH
components

2/735

ISTRUZIONI DI MONTAGGIO
ASSEMBLING INSTRUCTIONS
INSTRUCTION DE MONTAGE
MONTAGEANLEITUNG
INSTRUCCIONES PARA EL MONTAJE

INSTALLAZIONE

INSTALLATION

INSTALLATION

INSTALLATION

INSTALACIÓN

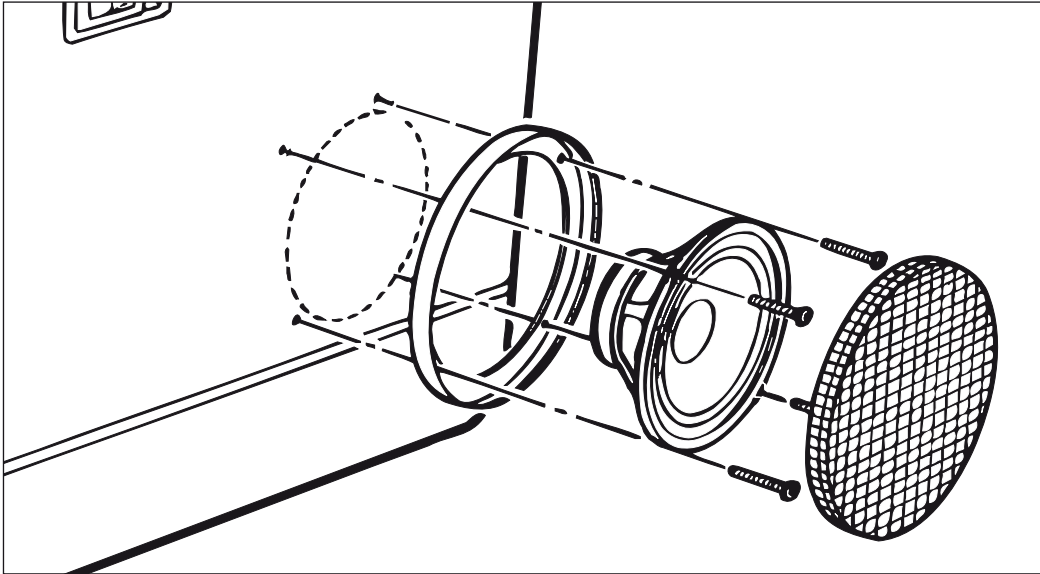

- I** Tracciare e praticare un foro sul pannello portiera in corrispondenza dell'altoparlante. Effettuare i collegamenti e fissare l'altoparlante mediante le viti fornite in dotazione. Facendo pressione ai lati incastrare la griglia di protezione.
- GB** Trace and drill a hole on the door panel in correspondence with the loudspeaker. Carry out the connections and fix the loudspeaker in position using the screws supplied. Place the protective mesh in position by gently pressing down at the sides.
- F** Tracer et couper un trou sur le panneau de la portière, en correspondance de la position du haut-parleur. Effectuer les connexions et fixer le haut-parleur à l'aide des vis fournies dans la confection. En appuyant sur les bords, encastrer la grille de protection.
- D** Auf der Wagentür-Innenwand, eine Öffnung für den Lautsprecher aufzeichnen und ausbohren. Den Lautsprecher mittels beigelegten Schrauben befestigen. Das Schutzgitter, durch leichten Druck auf den Gitterrahmen, anbringen.
- E** Marcar y realizar un orificio en el panel de la portezuela en correspondencia del altavoz. Efectuar las conexiones y fijar el altavoz mediante los tornillos suministrados en dotación. Haciendo presión en los lados, acoplar la rejilla de protección.

COD. 2/735

Griglia non inclusa • Grill not included • Grille pas incluse • Grill nicht inbegriffen • Rejilla no incluida

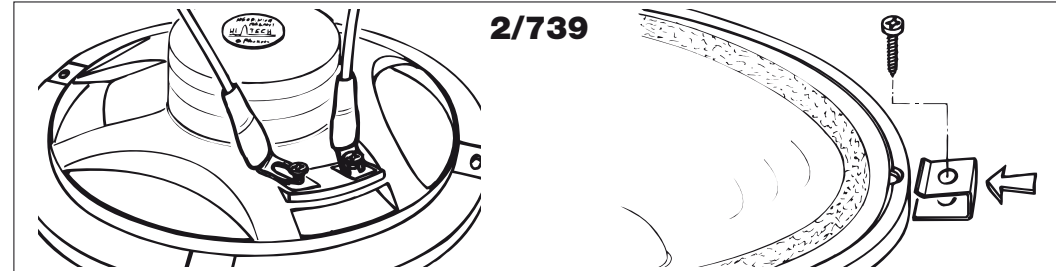

- I** Collegare gli altoparlanti utilizzando i connettori forniti in dotazione.
- GB** Connect the speakers by using the supplied connectors.
- F** Brancher les haut-parleurs en utilisant les connecteurs fournis dans la confection.
- D** Lautsprecher mittels beigelegter Verbinder anschließen.
- E** Conectar los altavoces utilizando los conectores que se suministran.

- I** Per non danneggiare la sospensione della membrana, prima delle viti inserire, in corrispondenza dei fori, le speciali staffe fornite in dotazione.
- GB** In order not to damage the membrane suspension, first fit the special brackets onto the holes, then fix the screws.
- F** Afin de ne pas endommager la suspension de la membrane, fixer les étriers spéciaux en correspondance des trous, avant d'insérer les vis.
- D** Um die Gummisicke der Membrane nicht zu beschädigen, erst die beigelegten Spezial-Bügel auf die Befestigungslöcher geben, dann erst Schrauben aufsetzen.
- E** Para evitar dañar la suspensión de la membrana, hay que insertar primero, en los correspondiente agujeros, las regletas específicas suministradas y después los tornillos.

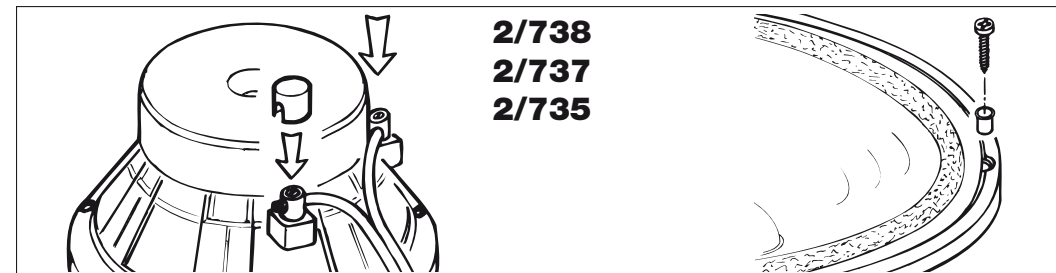

- I** Dopo aver effettuato i collegamenti, inserire le protezioni in plastica, fornite in dotazione.
- GB** Once the connections have been effected, insert the supplied plastic protection.
- F** Après avoir effectué les connexions, introduire la protection en plastique fournie dans la confection.
- D** Verbindungen herstellen, dann beigelegten Plastikschutz einfügen.
- E** Después de haber efectuado las conexiones pertinentes, insertar las protecciones de plástico que se suministran.

- I** Per non danneggiare la sospensione della membrana, prima delle viti inserire nei fori i rivetti, fornite in dotazione.
- GB** In order not to damage the membrane suspension, first insert the supplied rivets into the fixing holes, then the screws.
- F** Afin de ne pas endommager la suspension de la membrane, fixer les rivets dans les trous avant d'insérer les vis.
- D** Um die Gummisicke der Membrane nicht zu beschädigen, erst beigelegte Nieten in die Befestigungslöcher geben, dann erst Schrauben aufsetzen.
- E** Para evitar dañar la suspensión de la membrana, hay que insertar antes en los agujeros los remaches suministrados y después los correspondientes tornillos.