

MONITOR - DVD

VM190



ISTRUZIONI DI MONTAGGIO
ASSEMBLING INSTRUCTIONS
INSTRUCTIONS DE MONTAGE
MONTAGEANLEITUNG
INSTRUCCIONES PARA EL MONTAJE

 **Phonocar**

ITALIANO.....	5
ENGLISH	21
FRANÇAIS.....	37
DEUTSH	53
ESPAÑOL	69

Accessori in dotazione

**Accessories supplied in package • Accessoires en dotation
Zubehör im Lieferumfang enthalten • Accesorios en dotación**

- n. 1 Telecomando con batteria**
*Remote-control unit with battery
Télécommande avec batterie
Fernsteuerung, mit Batterie*
- n. 1 Cavo alimentazione**
*Current Cable
Câble alimentation
Stromkabel*
- n. 1 Cavo Ingresso Audio/Video 2**
*Cable for Audio/Video 2-Input
Câble Entrée Audio/Vidéo 2
Kabel für Audio/Video2-Eingang*
- n. 1 Cavo Uscita Audio/Video + Ingresso Audio/Video1**
*Cable for Audio/Video-Output+ Audio/Video1-Input
Câble Sortie Audio/Vidéo + Entrée Audio/Vidéo1
Kabel für Audio/Video-Ausgang + Audio/Video1-Eingang*
- n. 1 Cavo antenna trasmettitore audio FM**
*Câble antenne transmetteur audio FM
Cable antenne transmitter audio FM
Kabel antenne Übersender Audio-FM*
- n. 1 Bustina viti di fissaggio**
*Sachet de vis de fixation
Bag of lived of fixation (binding)
Beutel gelebt Fixierung (Schwergängigkeit)*
- n. 1 Antenna TV**
*TV antenna
Antenne TV
Antenne TV*

Condizioni di garanzia • Warranty • Clauses de garantie Garantie-Bedingungen • Condiciones de garantias

I

Questi prodotti sono garantiti secondo le leggi vigenti. La garanzia da diritto alla riparazione gratuita dei pezzi difettosi. Non sono coperti da garanzia i danni causati da: avarie da trasporto, errata installazione, condizioni ambientali, incapacità d'uso o riparazioni effettuate da personale non autorizzato. Eventuali componenti difettosi dovranno essere riconsegnati al rivenditore o inviati presso il centro assistenza Phonocar, via F.lli Cervi, 167/C - 42100 Reggio Emilia - Tel. 0522.941621.

GB

All products contained in this catalogue have a warranty according to the law. When warranty is applicable, the defect parts are repaired free of charge. Damage caused through transport, wrong installation, climatic conditions, wrong use, unauthorized repairs, will not be covered by warranty. The defect parts should be given to your local Dealer, who will forward to our Distributor for repair.

F

Tous les produits présents dans ce catalogue sont garantis selon les conditions de loi. La Garantie donne droit à la réparation gratuite des pièces défectueuses. La Garantie ne couvre pas: les dommages de transport, installation erronée, conditions environnementales, climatiques ou autres, les pannes causées par une négligence, une intervention incompétente, une incapacité d'utilisation ou des réparations effectuées par du personnel non autorisé. Pour être remplacés ou réparés gratuitement, les éventuels composants défectueux devront être retournés au revendeur.

D

Alle Produkte des vorliegenden Katalogs verfügen über die gesetzlich vorgesehene Garantie. Alle defekten Teile werden, bei Garantieanspruch, KOSTENLOS durch uns repariert. Bei Schäden, die auf den Transport, Installationsfehler, Klimaverhältnisse, unsachgemäße Anwendung, unbefugten Reparaturversuch, zurückzuführen sind, besteht leider KEIN Anspruch auf Garantie. Defekte Teile bitten wir FREI, über Ihren Händler, bei Phonocar einzureichen.

E

Todos los productos de este catálogo están garantizados según lo establecido por la ley. La garantía da derecho a la reparación gratuita de piezas defectuosas, pero no cubre daños producidos durante el transporte o causados por errores de instalación, condiciones ambientales, usos incorrectos o reparaciones efectuadas por personal no autorizado. Si el usuario comprueba la existencia de componentes defectuosos, debe entregarlos al revendedor o enviarlos al centro de asistencia técnica, delegado comercial:
Sr. Verderese - Tel. 958 30 22 95 - Fax 958 30 24 70.

VM190

**CERTIFICATO DI GARANZIA • CERTIFICAT DE GARANTIE
GUARANTEE CERTIFICATE • GARANTIE-SCHEIN
CERTIFICADO DE GARANTIA**

**Condizioni di garanzia • Warranty • Clauses de garantie
Garantie-Bedingungen • Condiciones de garantias**



Serie N°

Nome/First name/Prénom/Vorname/Nombre

Cognome/Surname/Nom/Nachname/Apellido

Indirizzo/Adress/Adresse/Anschrift/Dirección

CAP

Città/City/Ville/Ort/Ciudad

Nazione/Country/Pays/Land/Pais

Data d'acquisto/Purchase Date/Date d'achat/Kaufdatum/Pecha compra

Serie N°



Precauzioni di sicurezza	6
Schema di collegamento	7
Installazione	8-9
Identificazione comandi	10-11
Impostazioni Modalità TV	11
Sostituzione pila telecomando	12
Funzioni telecomando	12-13
USB-SD CARD: Note e Compatibilità	14
Memorizzazione della posizione di lettura	15
Impostazioni di Set-Up.	15-16-17
Riproduzione files Mp3/AVI/MPG.	17
Visualizzazione immagini Jpeg.	17
Cause e Rimedi ai problemi d'installazione	18
Caratteristiche tecniche	19

Precauzioni di sicurezza

Allo scopo di operare in sicurezza osservare attentamente le seguenti precauzioni:

- Installare i dispositivi all'interno dell'auto in posizioni che non ostacolino le normali operazioni di guida e che non interferiscano con i dispositivi di sicurezza del veicolo (ABS, Air-bag, etc.).
- Per ottenere le migliori condizioni operative, collegare i cavi come dagli schemi di seguito riportati.
- La temperatura di utilizzo va da 0° a 55°C.
- Se la temperatura interna del veicolo é molto alta, é necessario un breve periodo di raffreddamento prima dell'utilizzo.
- A basse temperature il display potrebbe risultare leggermente scuro alla sua accensione, ma tornerà alla corretta luminosità dopo pochi minuti (situazione dovuta alle caratteristiche fisiche dei cristalli liquidi).
- Accertarsi che il monitor DVD NON venga installato in posizioni soggette a:
 - Calore diretto o esposizione al sole
 - Elevata umidità o acqua
 - Polvere eccessiva
 - Vibrazioni eccessive
- Potrebbe succedere che il playback del CD sia rumoroso a causa della formazione di condensa. In questo caso togliere il disco dal lettore ed attendere un'ora per far evaporare l'umidità.
- Non afferrare o togliere il disco quando il meccanismo di caricamento é già partito.
- Non inserire il disco quando il lettore DVD é spento.
- Inserire il disco sempre con l'etichetta verso l'alto.
- Il playback su strade molto dissestate potrebbe subire delle interruzioni.
- In caso di problemi, fermare immediatamente il lettore DVD.
- Prima dell'installazione dell'unità, assicurarsi di rispettare le regolamentazioni del codice della strada.
- Il codice della strada vieta di guardare programmi televisivi durante la guida.

Schema di collegamento

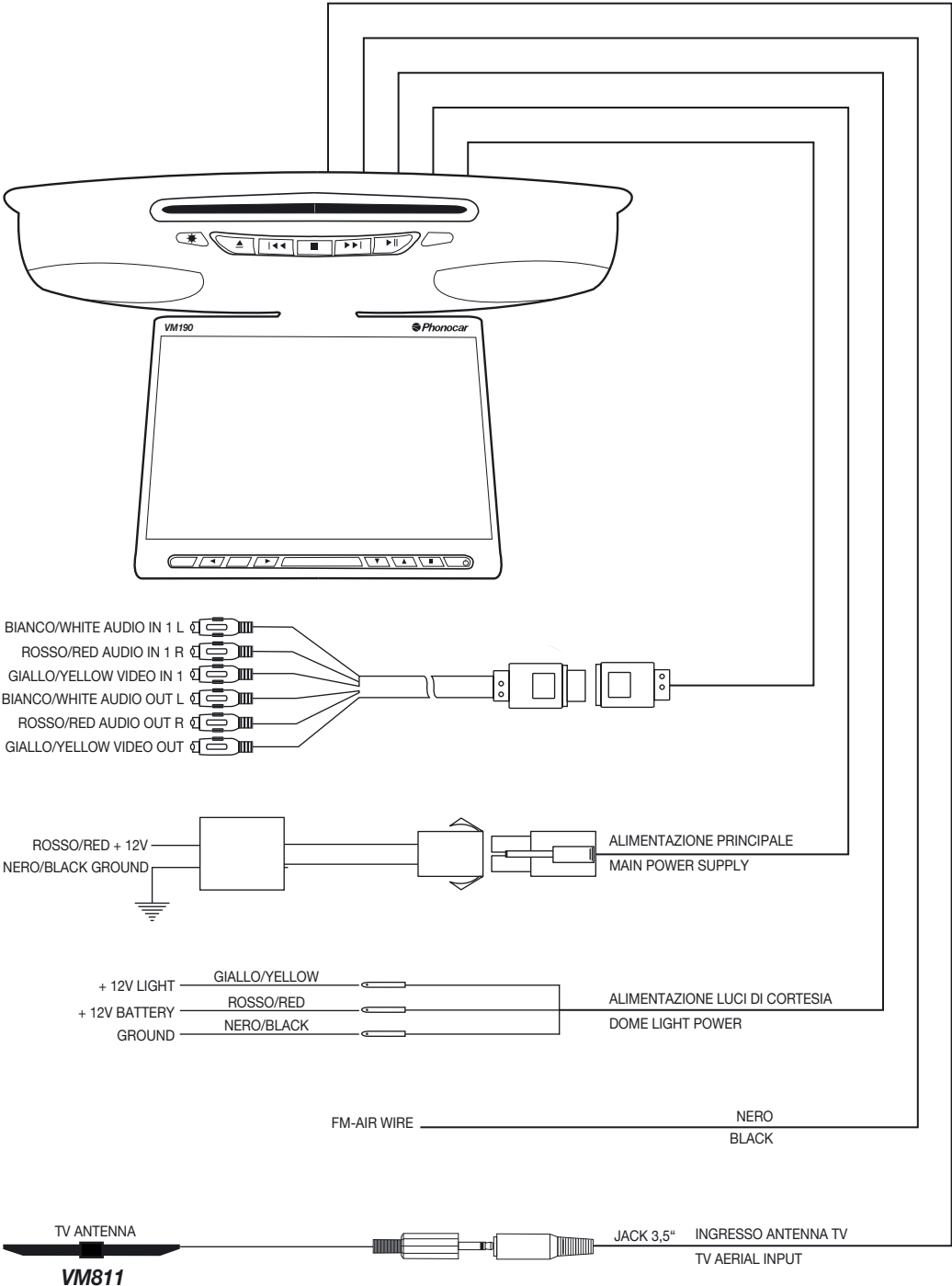

Installazione

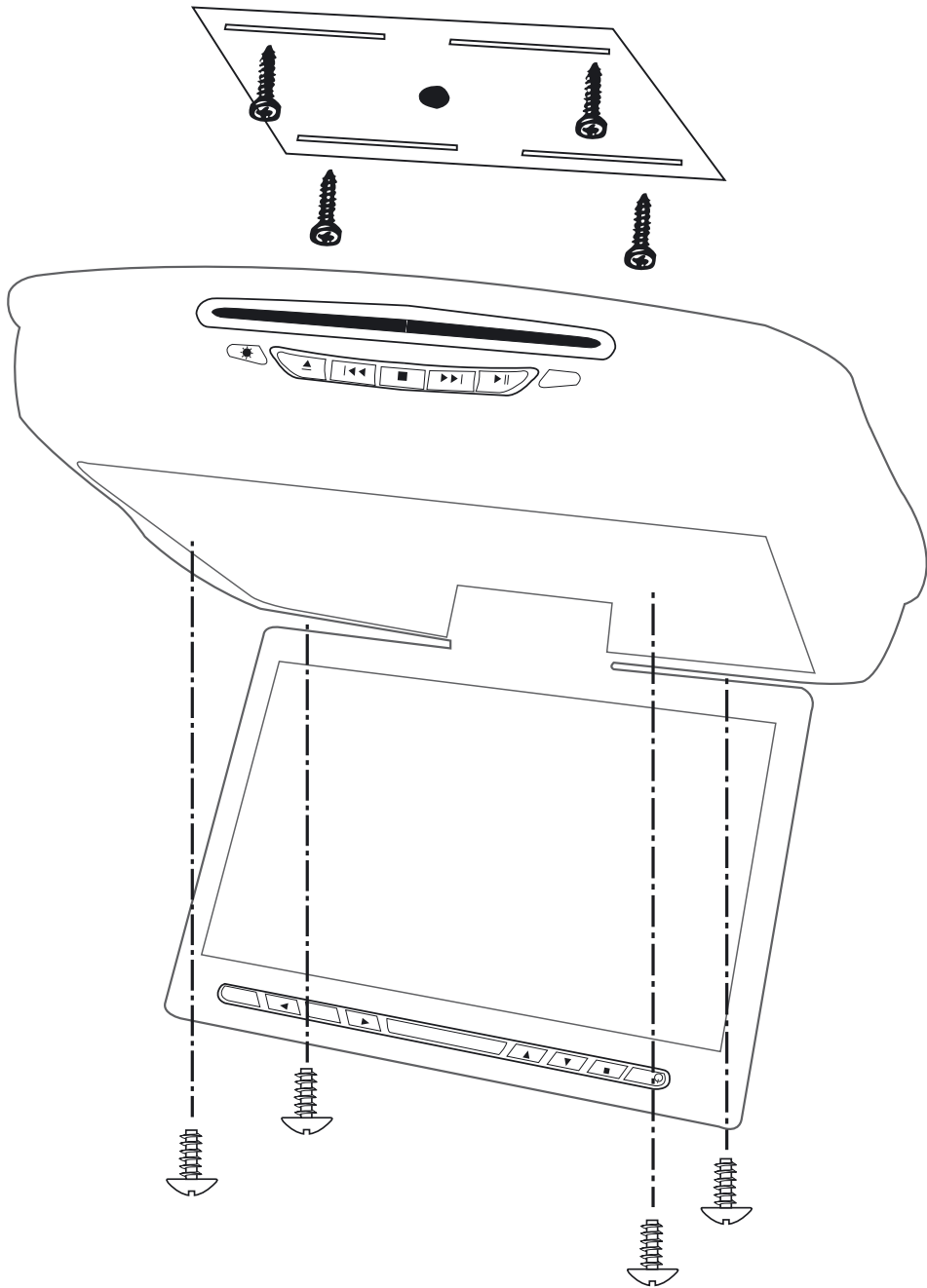

ATTENZIONE:

Non installare l'unità in zone che possono ostacolare la visuale.

- Utilizzare esclusivamente le viti fornite nella dotazione.
- Fissare al tetto la piastra metallica, facente funzione da supporto all'unità.
- Agganciare l'unità alla piastra fissata al tetto mediante le 4 viti fornite nella dotazione.

Il fissaggio dell'unità al tetto della vettura deve essere solido.

Vibrazioni eccessive, durante la marcia del veicolo, comprometteranno irrimediabilmente il corretto funzionamento della meccanica di lettura del DVD player.

Identificazione comandi

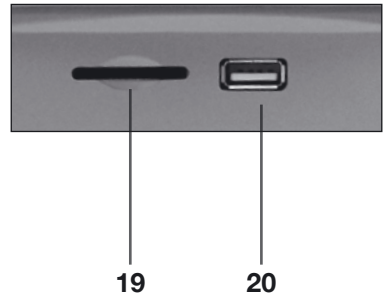
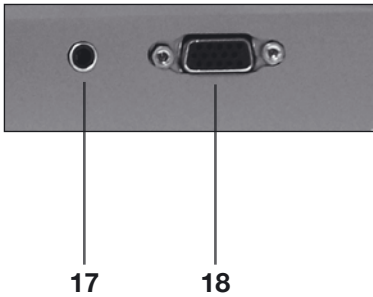
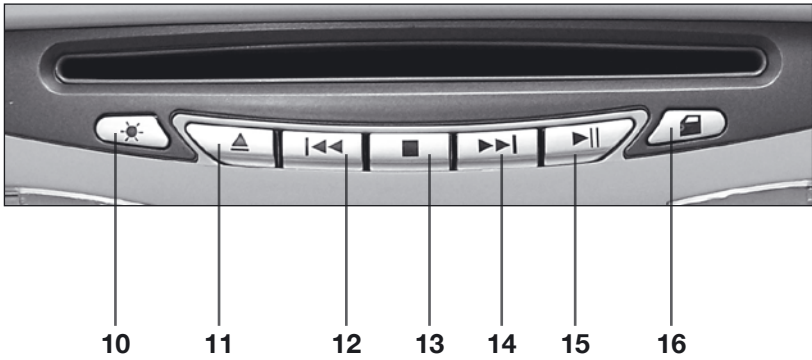
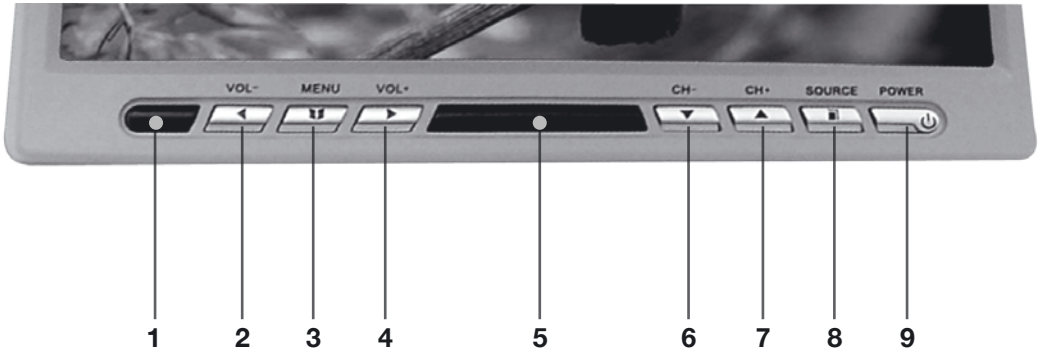

Identificazione comandi

I

- 1 Ricevitore telecomando I/R
- 2-4 Aumenta/Diminuisce volume e valori nel MENU' regolazioni
- 3 Accede al MENU' di regolazione Luminosità / Contrasto / Saturazione / Formato immagine / Lingua
Trasmissione FM / Rotazione immagine / Auto spegnimento / Reset
- 5 Trasmettitore ad infrarossi
- 6-7 Scorre i canali memorizzati in modalità TV; scorre all'interno del menù di regolazione
- 8 Seleziona tra DVD / TV / AUX1 /AUX2 / VGA
- 9 Accensione / Spegnimento
- 10 Accensione / Spegnimento luci di cortesia
- 11 Espelle il disco inserito
- 12-14 Passa alla traccia audio video successiva o precedente
- 13 Ferma la riproduzione
- 15 Inizia o Sospende la riproduzione
- 16 Accensione / Spegnimento luci di cortesia (attivo solo se collegato alla luce di cortesia della vettura)
- 17 Ingresso Audio / Video ausiliario (AV2)
- 18 Porta VGA per connessione con PC
- 19 Feritoia per l'inserimento di SD/MMC card
- 20 Feritoia per l'inserimento di USB

ATTENZIONE:

Le funzioni di lettura di USB e SD Card si attivano **SOLTANTO** se è presente un disco all'interno dell'unità DVD.

Impostazioni Modalità TV

I

- Premere tasto "Source" (8) e selezionare "TV"
- Premere "Menù" (3) e scorrere all'interno dei menù con i tasti ▲ ▼ (6 and 7) per selezionare:
 - TV-System
 - Auto-Search
 - Manual-Search
 - Channels
- Effettuare le regolazioni mediante i tasti ◀ ▶ (2 and 4)

Funzioni telecomando

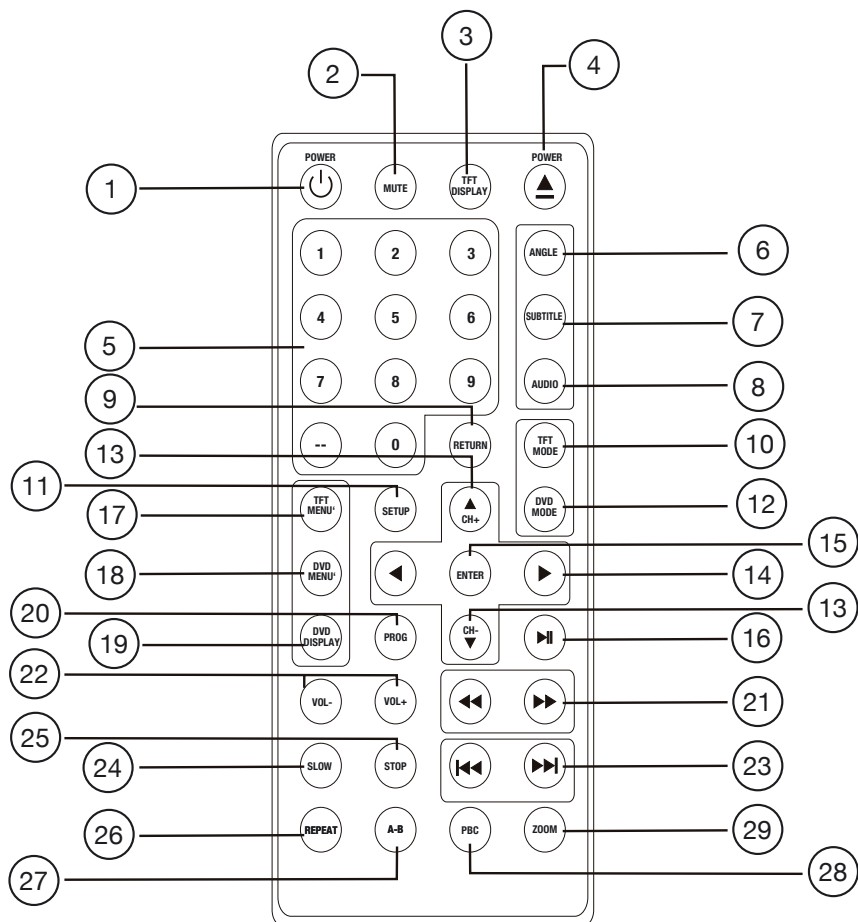

Sostituzione pila telecomando

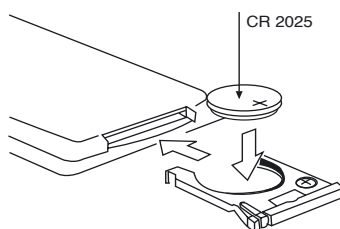
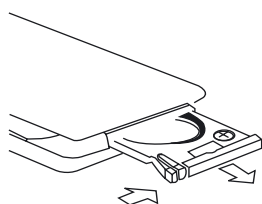

1. POWER Accensione/Spengimento.
2. MUTE Elimina l'audio.
3. TFT DISPLAY Visualizza lo stato corrente sul display (DVD, TV, AV1, AV2, VGA)
4. EJECT Tasto espulsione disco.
5. TAST. NUM. Tasti di digitazione numerica.
6. ANGLE Cambia l'angolo di visione nei DVD se presente sul supporto.
7. SUBTITLE Cambia il linguaggio dei sottotitoli del DVD.
8. AUDIO Selezione la modalità audio nei CD e VCD, cambia la lingua nei DVD.
9. RETURN Interrompe la riproduzione del disco e torna al menù principale.
10. TFT MODE Passa da modalità DVD a TV/VGA/AV1/AV2
11. SETUP Entra o esce dal menù di SETUP.
12. DVD MODE Passa da modalità DVD/CD a USB/SD-MMC card
13. CH+ ▲ CH- ▼ Permettono lo spostamento su è giù all'interno dei menù.
Cambiano i canali nella modalità TV.
14. ◀ ▶ Permettono lo spostamento a sinistra e destra all'interno dei menù.
15. ENTER Conferma le selezioni nel menù.
16. ▶|| Inizia o sospende la riproduzione.
17. TFT MENU' Accede al menù di regolazione dello schermo (immagine/luminosità/saturazione formato immagine/lingua/trasmissione FM/rotazione immagine/auto spegnimento reset.
18. DVD MENU Entra nel menù principale del DVD e attiva il menù dei VCD.
19. DVD DISPLAY Mostra sullo schermo le informazioni del disco in riproduzione.
20. PROGRAM Permette la programmazione della sequenza di riproduzione di CD e MP3.
21. ▶/◀ Attiva il riavvolgimento/avanzamento veloce.
22. VOL-/VOL+ Decrementa il volume. Incrementa il volume.
23. NEXT ▶▶/BACK ◀◀ Passa alla traccia successiva. Passa alla traccia precedente.
24. SLOW Attiva la riproduzione rallentata.
25. STOP Ferma la riproduzione.
26. REPEAT Attiva la modalità di riproduzione traccia.
27. A-B Ripete una parte definita del disco.
28. PBC Non attiva.
29. ZOOM Ingrandisce l'immagine sullo schermo.

USB - SD CARD: note e compatibilità

⚠ ATTENZIONE:

Le funzioni di lettura di USB e SD Card si attivano **SOLTANTO** se è presente un disco all'interno dell'unità DVD.

1 Caricamento SD/MMC Card

Inserire la SD/MMC Card nella fessura **CON L'ETICHETTA RIVOLTA VERSO IL BASSO** (vedi disegno).

L'apparecchio riprodurrà automaticamente i contenuti della card e sul display apparirà la scritta READ-CARD.

2 Rimozione SD/MMC Card

Premere il tasto Source per uscire dalla modalità READ-CARD. Premere leggermente sulla SD/MMC Card per sganciarla. Estrarre la card.

3 Caricamento USB

Inserire la USB Card nella fessura.

L'apparecchio riprodurrà automaticamente i contenuti dell'USB e sul display apparirà la scritta READ-USB.

4 Rimozione USB

Premere il tasto Source per uscire dalla modalità READ-USB. Rimuovere il dispositivo USB.

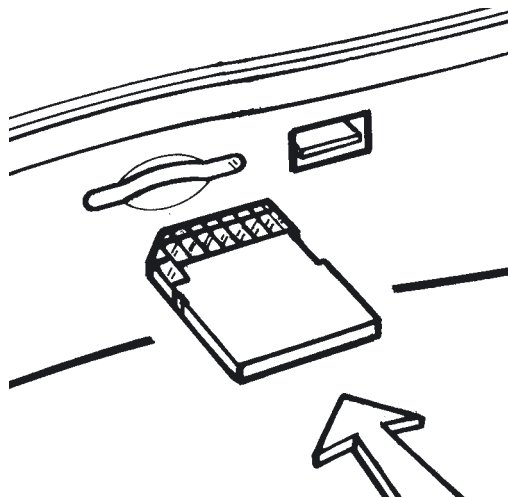

NOTE su USB/SD/MMC

La funzione USB (flash memory type) è vincolata dalla compatibilità tra la chiave USB ed il lettore DVD, verificare sempre la compatibilità.

1. SD/MMC card supportate (Max 2 Gb)
2. USB flash memory 2 in 1 (SD/MMC) supportata
3. Fat12 / fat16 / fat 32 consentiti / Fat 12/16 (cartelle: 200; file: 1000) / Fat 32 (cartelle: 200; file: 1000)
4. Nomi files: 32 caratteri Cartelle: 32 caratteri Titoli: 32 caratteri
5. Tag (id3 tag ver. 2.0) title / artist / album: 32 byte consentiti
6. Multi card reader: NON supportato
7. USB 1.1 supportata USB 2.0 supportata (la USB 2.0 speed non è supportata, quindi verrà letta alla stessa velocità dell'USB 1.1)

Nota: qualora ad USB inserita non avvenga il riconoscimento da parte dell'unità, procedere come segue: rimuovere il dispositivo USB, spegnere e riaccendere l'unità, reinsertare la chiave USB.

Note: verificare SEMPRE la compatibilità tra l'unità e i dispositivi USB e SD-CARD. Alcuni dispositivi USB o SD-CARD possono non essere riconosciuti dal lettore o avere un funzionamento anomalo.

Nel caso in cui la USB o SD-CARD non venga riconosciuta dal lettore, procedere come segue: estrarre l'USB/SD-CARD, spegnere e riaccendere l'unità, re-insertare nuovamente l'USB/SD-CARD.

Spegnendo il lettore DVD o il motore del veicolo mentre il playback è in corso oppure cambiando la sorgente video, al riavvio la riproduzione riprenderà dal punto esatto in cui è stata interrotta. La memoria sarà cancellata quando il disco viene espulso o alla pressione del tasto RESET.

USB e SD-Card non hanno la memoria della posizione di lettura.

Impostazioni di Setup

SETUP SISTEMA

Spostarsi con i tasti cursore del telecomando (◀ ▶) e selezionare con il tasto ENTER l'impostazione.

SISTEMA TV

Spostarsi con i tasti cursore in basso e posizionarsi sulla linea TV System.

Premere ENTER e selezionare successivamente il sistema appropriato a seconda del DVD inserito. Selezionando AUTO il VM190 selezionerà automaticamente il formato in base al DVD inserito.

Premere il tasto SETUP per uscire dal menù



FORMATO TV

Spostarsi con i tasti cursore in basso e posizionarsi sulla linea TV TYPE.

Premere ENTER e selezionare successivamente il formato appropriato (4:3LB, 4:3PS o 16:9) a seconda del DVD inserito.

Premere il tasto SETUP per uscire dal menù

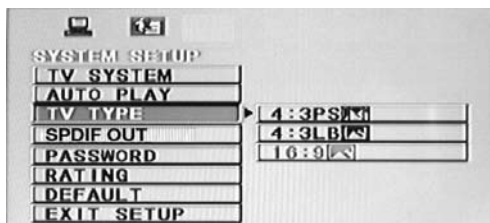

AUTO PLAY

Spostarsi con i tasti cursore su AUTOPLAY e selezionare ON per attivare o OFF per disattivare la funzione.

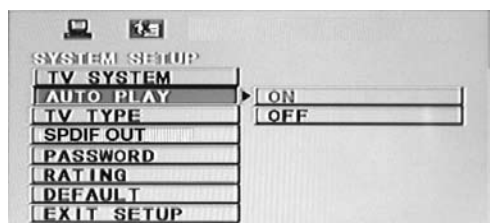

SPDIF OUT

Funzione disabilitata.

IMPOSTAZIONE PASSWORD VISIONE PER ADULTI

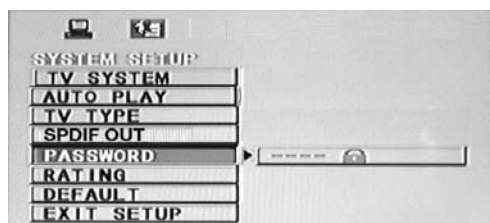

Impostazioni di Setup

Posizionarsi nel riquadro con le quattro stelle tramite i tasti cursore e digitare la vecchia password (nell'impostazione di fabbrica la password è nulla), dopodichè digitare la nuova a propria scelta. Quando la password è sbloccata posizionarsi sulla linea Rating per modificare il livello di protezione voluto tra quelli elencati qui di seguito:

8.Adult → 1. Kid safe → 2.G → 3.PG → 4.PG-13 → 5.PG-R → 6.R → 7.NC-17

Posizionandosi sulla linea DEFAULT e premendo il tasto ENTER verranno cancellate tutte le modifiche effettuate e ripristinate le impostazioni di fabbrica.

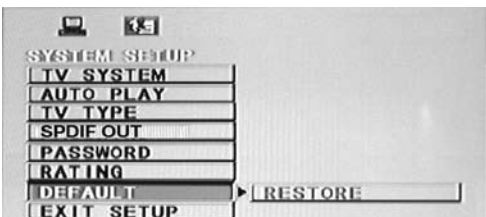
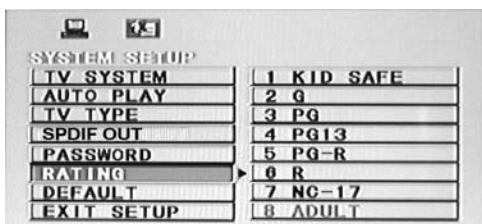

EXIT SETUP



SETUP LINGUA

Per entrare nel menù premere il tasto SETUP, sul monitor compare la schermata iniziale di SETUP:

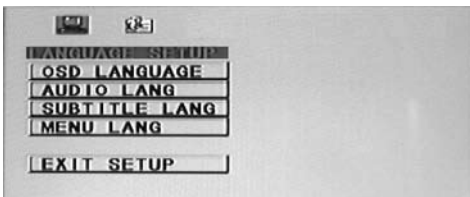

Spostarsi con i tasti cursore del telecomando (◀ ▶) e selezionare con il tasto ENTER l'impostazione da modificare (Language, Audio, Subtitle, Menù).

Nella sezione LANGUAGE è possibile modificare il linguaggio delle funzioni del DVD player, dell'audio e dei sottotitoli dei DVD.

Le impostazioni della lingua dei film dipendono direttamente dal DVD e possono essere differenti da quelle impostate nel setup.

Sono nella maggior parte dei casi i DVD stessi a richiedere prima dell'avvio del menù titolo l'impostazione della lingua.

LINGUAGGIO FUNZIONI DEL MENÙ

Spostarsi con i tasti cursore in basso e posizionarsi sulla linea OSD Menù.

Premere ENTER e selezionare successivamente la lingua desiderata.

Premere il tasto SETUP per uscire dal menù.



LINGUAGGIO AUDIO

Spostarsi con i tasti cursore in basso e posizionarsi sulla linea Audio.

Premere ENTER e selezionare successivamente la lingua desiderata.

Premere il tasto SETUP per uscire dal menù



LINGUAGGIO SOTTOTITOLI

Spostarsi con i tasti cursore in basso e posizionarsi sulla linea Subtitle Lang.

Premere ENTER e selezionare successivamente la lingua desiderata.

E' possibile disattivare i sottotitoli selezionando Off al posto di una delle lingue indicate.

Impostazioni di Setup

Premere il tasto SETUP per uscire dal menù.



LINGUAGGIO MENÙ DEL DISCO

Spostarsi con i tasti cursore in basso e posizionarsi sulla linea Disc Menù.

Premere ENTER e selezionare successivamente la lingua desiderata.

Premere il tasto SETUP per uscire dal menù.



Riproduzione files Mp3 / AVI / MPG

Inserendo un disco nel lettore DVD, la riproduzione si avvia automaticamente e sullo schermo compare il menù dei brani. Esempio: Un disco con brani MP3 viene riprodotto nel formato FOLDER (cartella).

Usare i tasti cursore (\blacktriangle \blacktriangledown \blacktriangleleft \blacktriangleright) per muoversi all'interno delle tracce e premere il tasto ENTER per riprodurre quella desiderata.

E' possibile utilizzare il tasto REPEAT per utilizzare la funzione di ripetizione brano/cartella.

Durante la riproduzione è possibile passare da una traccia all'altra mediante i tasti \ll \gg .

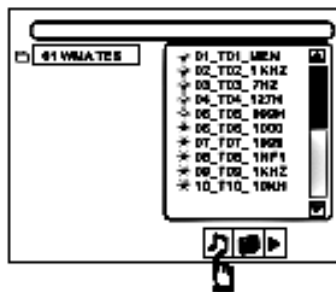

Visualizzazione immagini Jpeg

Nella visione di immagini JPEG si potranno scorrere con i tasti \ll \gg e premendo il tasto TITLE si visualizzerà una schermata con le anteprime delle immagini registrate.

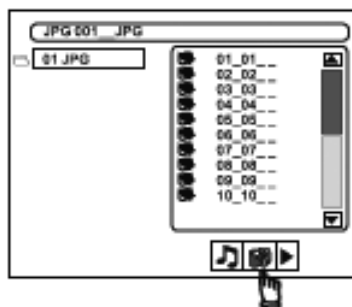

Cause e Rimedi ai problemi d'installazione

Problema	Causa	Rimedio
Non compare nessuna immagine sullo schermo.	Il cavo di alimentazione non é connesso correttamente o il fusibile é guasto. Verificare la selezione della sorgente video	Verificare le connessioni del cavo alimentazione o sostituire il fusibile. Commutare tra video interno e video esterno in base alla sorgente.
Il telecomando non interagisce con il monitor.	Batteria scarica. Ostacoli tra telecomando e monitor Non é stata tolta la pellicola di isolamento della batteria nel telecomando	Sostituire la batteria. Effettuare la pulizia dei sensori e controllare che non vi siano oggetti che interferiscono nella trasmissione. Sfilare la pellicola.
Non compare nessuna immagine	Verificare la selezione della sorgente video	Commutare tra video interno e video esterno in base alla sorgente
L'immagine appare scura.	Troppo freddo nell'abitacolo. La regolazione della luminosità é settata troppo bassa.	Attendere che si riscaldino i cristalli liquidi. Controllare la funzione "BRIGHTNESS"
Non si sente l'audio nelle cuffie.	La cuffia é spenta oppure le batterie sono scariche. Ostacoli per il segnale Trasmettitore troppo distante	Accendere la cuffia oppure sostituire le batterie Rimuovere gli ostacoli. Avvicinarsi al monitor.
La riproduzione non parte	Disco inserito capovolto Disco sporco Disco inserito non compatibile con il lettore DVD Il blocco genitori è inserito	Controllare il disco ed inserirlo con l'etichetta rivolta verso l'alto. Pulire il disco Controllare che i formati da riprodurre siano compatibili con il lettore DVD. Eliminare il controllo genitori o spostare il livello di visione.
L'immagine non é chiara o disturbata	La batteria dell'auto é molto debole (quasi scarica)	Controllare batteria e cavi. Il lettore DVD non funziona correttamente se la tensione di alimentazione é sotto i 10,8 V.
La riproduzione é a scatti	Disco graffiato o rovinato	Sostituire il disco.
Compare la scritta "INVALID DISC FORMAT"	Nessun disco é presente Il disco é molto sporco	Inserire il disco. Pulire il disco.
Manca il suono	Selezione audio sbagliata	Selezionare l'uscita audio in base al collegamento effettuato.

GENERALI

Alimentazione	12V DC
Tensione di prova	13.2V negative ground
Uscite Pre-Amplificate.....	2 CH 1V Rms (10K Ω)
Segnale Video	PAL/NTSC/AUTO 1 \pm 0,2V(75 Ω)
Trasmettitore.....	IR integrato
Modulatore Audio FM integrato:	frequenze selezionabili 87.8-87.9-88.1-8.3-88.5-88.8-89 MHz
Porta VGA per connessione PC:	risoluzione 800x480 - 60Hz
Porta USB:	supporta formato USB 2.0
Porta SD:	supporta Sd card/MMC card max. 2Gb
Temperatura di esercizio:	0 \div 55 $^{\circ}$ C
Assorbimento:	\leq 4 Ampere

SCHERMO

Formato	16:9
Dimensione.....	10.2"
Risoluzione	262K pixel 800(H)x480(V)
Luminosità.....	400 Cd/m $_2$
Angolo di Visione.....	orizzontale-verticale 65 $^{\circ}$ /65 $^{\circ}$

SEZIONE DVD

Risposta in frequenza.....	20Hz – 20KHz
Sistema Disc	Digital Audio System
Rapporto Segnale/Rumore.....	>100dB (JIS)(1KHz)
Separazione Stereo	>90dB (1KHz)
Formati Compatibili	DVD \pm R/VCD/SVCD/DVCD/CD/CD-R/CD-RW/CD-ROM/MP3/AVI/MPG
Supporta.....	DivX e Xvid
Formati NON Compatibili	DVD-ROM/CDV/CD-G

SEZIONE TV

Sistema TV selezionabile	PAL-BG/PAL -I/PAL-N/PAL-M/PAL-DK/NTSC-M
Ingresso antenna:	Jack 3,5" (compatibile con VM811/VM815)

Caratteristiche tecniche ed estetiche possono subire variazioni senza alcun preavviso. • The stated Technical Specifications and the product-design may evolve, without prior notice. • Caractéristiques techniques et esthétiques peuvent subir des variations sans aucun préavis. • Technische Änderungen am Produkt bzw.am Design behalten wir uns vor. • Las especificaciones y el diseño están sujetos a cambios sin preaviso por motivos de mejoras.

Precautions	22
Connection scheme	23
Installation	24-25
Functions	26-27
TV-Mode Settings	27
Changing the remote control battery	28
Remote control functions	28-29
USB - SD CARD: remarks and compatibility	30
Memory of the reproduction-position	31
Setup-Regulations	31-32-33
Reproduction of Mp3 / AVI / MPG	33
Visualizing Jpeg-pictures	33
Causes and remedies to installation problems	34
Technical specifications	35

Precautions

To operate under security, please carefully observe the following precautions:

- Install the appliances inside the car, in a position leaving free space for the normal car-driving operations and the security-devices situated within the car (ABS, Air-Bag etc.).
- Use system at a temperature between 0 and +55°C.
- If the temperature inside the car is very high, a short cooling-down period has to be observed before using the Appliance.
- At low temperatures, the display could be slightly dark after switch-on. The display will, in any case, come to its normal brightness after a few minutes. This situation is normally due to the physical characteristics of the liquid crystals.
- Before installing the Unit, please check that everything is in line with your Road Regulations.
- Remember that Traffic Security Rules do NOT allow watching TV while driving the car.
- Make sure that the DVD-player will NOT be installed in positions subject to:
 - direct heat or sun
 - high degree of humidity or water
 - heavy dust
 - elevated vibrations.
- In the presence of water condensation, the CD-playback may result rather noisy. In such case, eject the disc and wait for 1 hour until the water condensation has evaporated.
- Do not try to withdraw and hold the disc when the mechanical charging system has already started.
- Do not insert disc when the DVD-player is switched off.
- Always insert disc with label showing upward.
- Playback on very bumpy roads could be subject to interruptions.
- To avoid damage or injuries, always ask a professional car-video-Installer for advice.

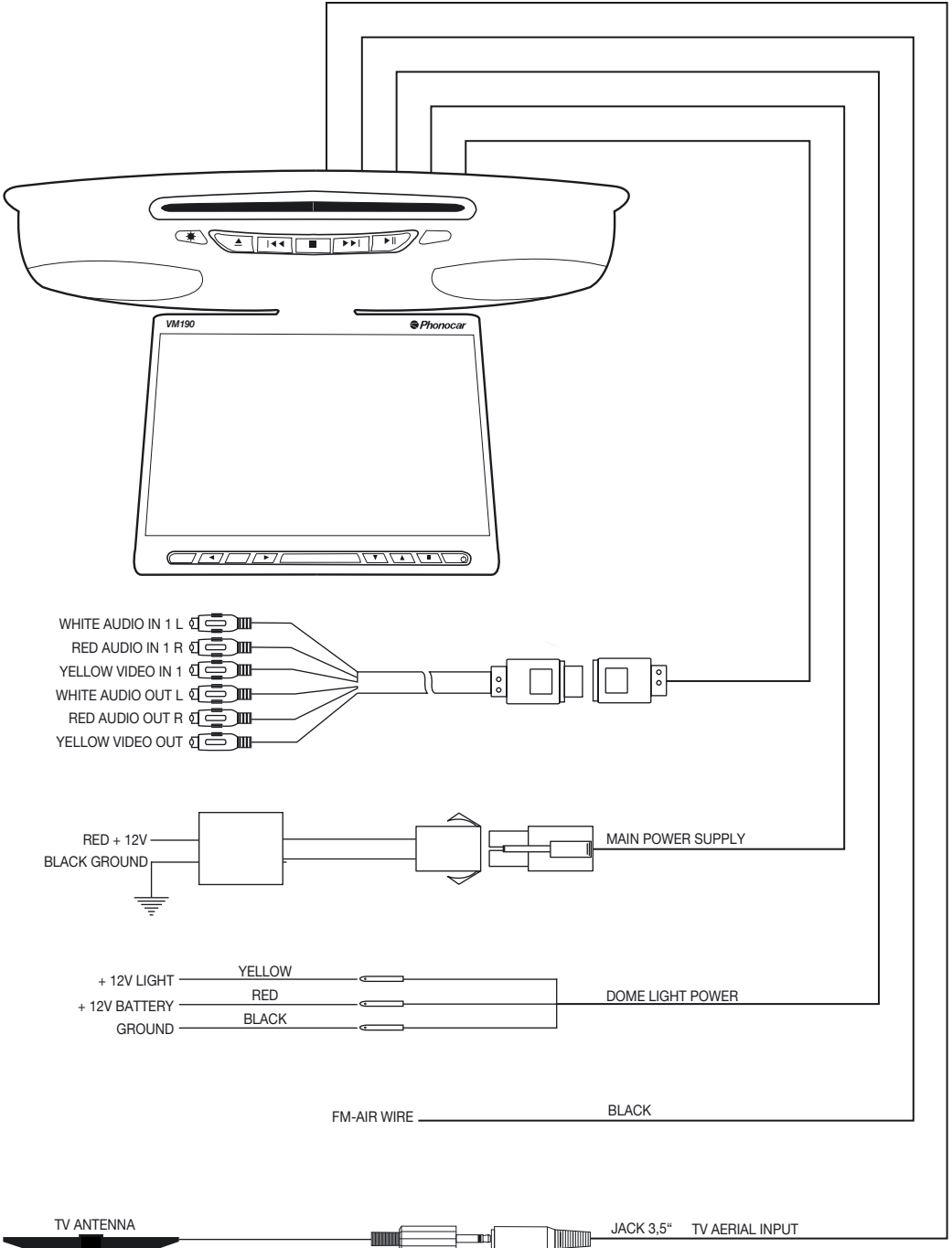

Installation

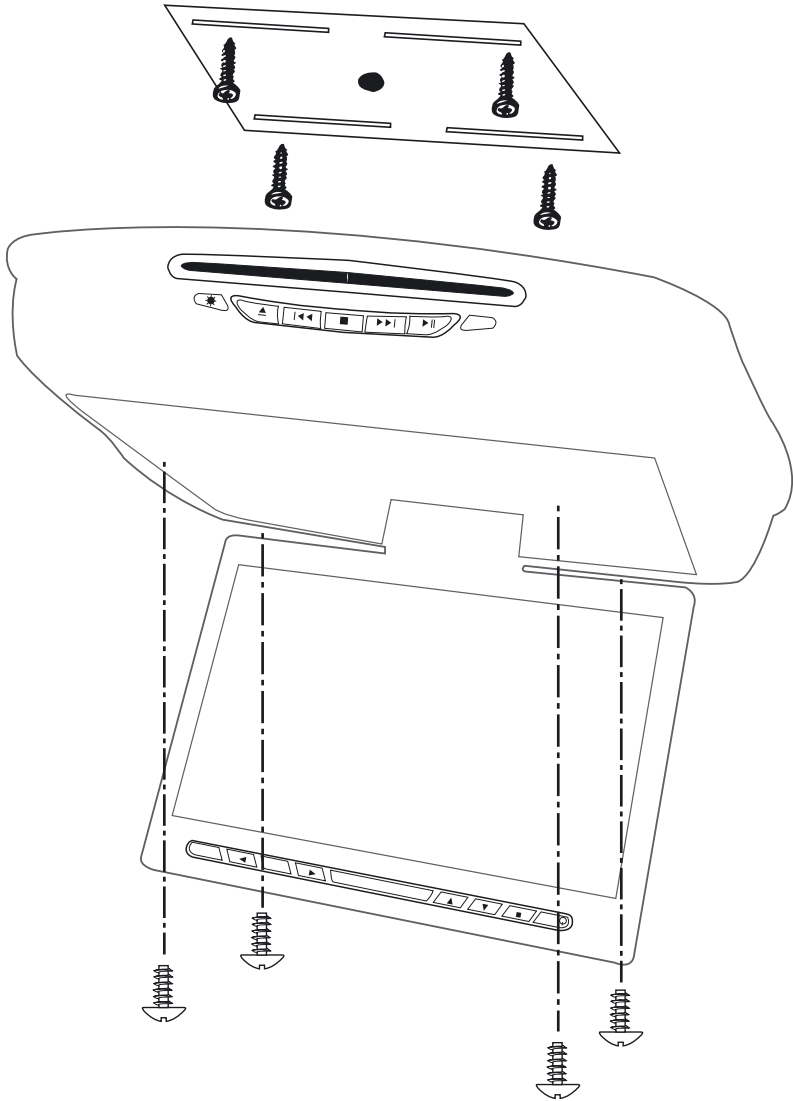

 **ATTENTION:**

Do not install in areas which could compromise the driver's visibility

- Do not use screws other than those supplied within the package
- Install the metal-plate, supposed to hold the Unit, on the car-ceiling
- Fix the monitor to the plate mounted on the ceiling, by using the 4 supplied screws.

Please make sure that the unit is solidly installed on the car-ceiling.

To be noted that extremely marked vibrations caused by the moving car, will, necessarily, affect the DVD-player-mechanism and its good reproduction-quality.

Functions

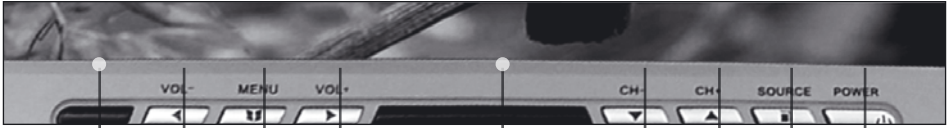

1 2 3 4 5 6 7 8 9



10 11 12 13 14 15 16



17 18



19 20

- 1 I/R Receiver window
- 2-4 Increase/Decrease the volume and the menu regulations values
- 3 To enter the regulation-menu for BRIGHTNESS/CONTRAST/HUE/SATURATION/IMAGE FORMAT LANGUAGE/FM TRANSMITTER/ROTATION IMAGE (?)/AUTOPOWER DOWN/RESET
- 5 Infrared transmitter
- 6-7 Scrolling of the channels memorized in TV-mode. Scrolling within the Setting-Menu.
- 8 Switch from DVD/TV/AUX1/AUX2/VGA
- 9 Power ON/OFF
- 10 Done Led Light ON/OFF
- 11 Eject the inserted disc
- 12-14 Go to subsequent or previous Audio/Video track
- 13 Stops reproduction
- 15 Starts/Pauses reproduction
- 16 Switch-on / Switch-off Dome-lights(active only if connected to dome-lights of the car)
- 17 Aux Audio/Video input
- 18 VGA port for PC connection
- 19 Slot for SD/MMC Card-introduction
- 20 Slot for USB-introduction

ATTENTION:

USB and/or SD-CARD reading-functions get activated ONLY in the presence of a disc inside the DVD-player.

TV-Mode Settings

- Press key "Source" (8) and select "TV"
- Press "Menu" (3) and move with keys ▲ ▼ (6 and 7) to select:
 - TV-System
 - Auto-Search
 - Manual-Search
 - Channels
- Effect the settings by means of the keys ◀ ▶ (2 and 4)

Remote control functions

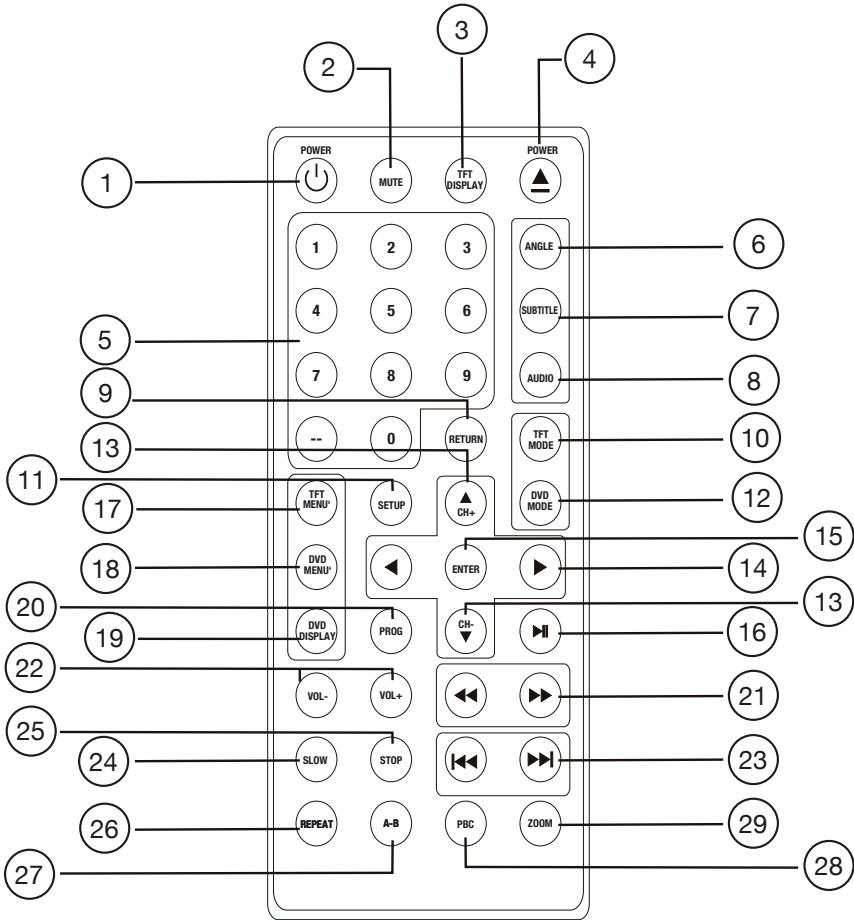

Changing the remote control battery

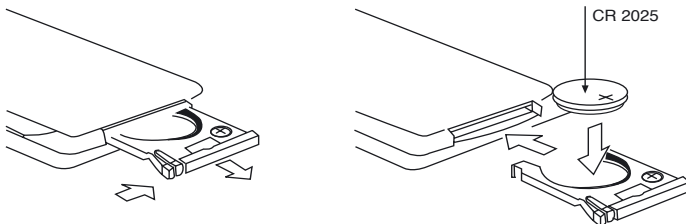

1. POWER Switch-on/Switch-off.
2. MUTE Eliminates Audio.
3. TFT DISPLAY Visualizes the current mode on the display (DVD, TV, AV1, AV2, VGA)
4. EJECT Eject Disc
5. TAST. NUM. Number selection-keys.
6. ANGLE Change watching-angle with DVDs, if supported.
7. SUBTITLE Change language of DVD sub-titles.
8. AUDIO To select audio-mode of CD and VCD, to change language with DVD's.
9. RETURN Interrupt disc-reproduction and return to main Menu.
10. TFT MODE Switch from DVD mode to TV/VGA/AV/AV
11. SETUP Enter/Leave SETUP-Menu.
12. DVD MODE Select required source: DVD, USB/SD-card.
13. CH+ ▲ CH- ▼ To move UP/DOWN within the menu-to change preset channels within TV mode.
14. ◀ ▶ To move left/right within the menu.
15. ENTER Confirm selection made.
16. ▶|| Starts/pauses reproduction.
17. TFT MENU' To enter into the Screen-Setting-Menu (picture/brightness/saturization/picture format/language/FM-transmission/picture-rotation/automatic shut-down/Reset)
18. DVD MENU Enter the DVD main Menu / activate the VCD-Menu.
19. DVD DISPLAY Display shows status of disc being reproduced.
20. PROGRAM To programme reproduction-sequence of CD and MP3.
21. ▶/◀ Fast Forward - Fast Rewind.
22. VOL-/VOL+ Increase Volume - Reduce Volume.
23. NEXT ▶/BACK ◀ Goes over to the next track - Goes back to the previous track.
24. SLOW For slow reproduction.
25. STOP Stops reproduction.
26. REPEAT Activates Track-repetition-mode.
27. A-B Repeats certain part of disc.
28. PBC Not active.
29. ZOOM Enlarge picture on screen.

USB - SD CARD: remarks and compatibility

ATTENTION:

USB and/or SD-CARD reading-functions get activated ONLY in the presence of a disc inside the DVD-player.

1 Insert SD/MMC-Card

Insert the SD/MMC-Card with its label showing upward. The Player will automatically reproduce the contents of such card, while the display will indicate READ-CARD.

2 Eject SD/MMC-Card

Press Source-key to leave the READ-CARD-function. Slightly press onto the SD/MMC-card to unlock and extract the card.

3 Insert USB

Insert the USB-card into the related slot. The Player will automatically reproduce the contents of the USB, while the display will indicate READ-USB.

4 Eject USB

Press Source-key to leave the READ-USB-function. Extract the USB-card.

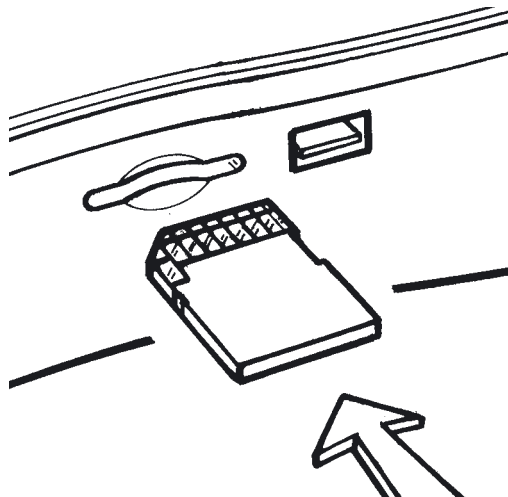

USB/SD/MMC NOTES

The USB function (flash memory type) directly depends on the compatibility between the USB-key and the DVD-player. Therefore always check for this compatibility.

- (1) SD/ MMC card supported (max 2 Gb)
- (2) USB flash memory 2in 1 (SD/MMC) supported
- (3) Fat 12/fat 16/fat 32 possible Fat 12/16 (dir: 200; file : 1000) Fat 32 (folders : 200; files : 1000) / Fat 32 (folders: 200; files: 1,000)
- (4) File name : 32 digits. Folders: 32 digits; Titles: 32 digits
- (5) Tag (id3 tag ver 2.0) title / artist / album: 32 byte supported
- (6) Multi card reader NOT supported.
- (7) USB 1.1 supported, USB 2.0 supported it can not support USB2.0 speed. It will automatically read at the same speed as USB1.1

NOTE: whenever the player does not recognise the USB-key introduced, proceed as follows: remove the USB-key and switch the device OFF and ON again. Then re-introduce the USB-key.

Note: Always check the compatibility between the Player and the USB / SD-CARD, as certain USB or SD-CARDS may not be recognized or present difficulties for the Player.

If the USB or SD-CARD is not recognized by the Player, proceed as follows:

Take USB/SD-CARD away. Switch Player off and on again. Insert USB/SD-CARD again.

By switching-off the DVD-player or the car-engine while playback is in course, or by changing the video-source, reproduction will resume from the interrupted position. Interruption-memory will be cancelled when disc is ejected or by pressing RESET.

USB and SD-Cards do not offer this reproduction memory.

Setup-Regulations

SYSTEM SETUP

Move with cursors (◀ ▶) of the remote-control unit and select the function needed, by pressing ENTER.

TV-SYSTEM

Use cursors to move to the bottom and go to the line TV System.

Press ENTER and select the required system, according to the DVD inserted. By selecting AUTO, the DVD-player will automatically choose the Format suitable for the inserted DVD.

Press SETUP to leave the menu.



TV FORMAT

Use cursors to move to the bottom and go to the line TV Type.

Press ENTER and select the required format (4:3LB, 4:3PS or 16:9), according to the DVD inserted.

Press SETUP to leave the menu.

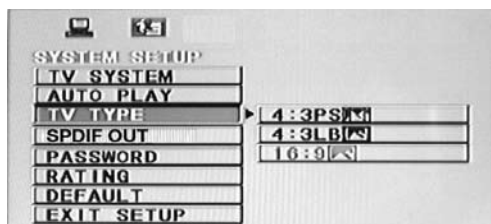

AUTO PLAY

Use the cursors to move to AUTOPLAY and select ON to activate, or OFF to de-activate the function.

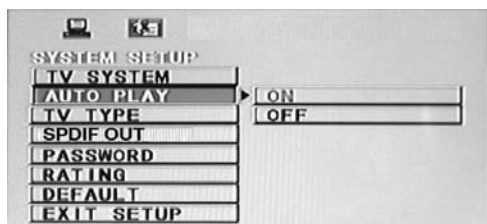

SPDIF OUT

Function deactivated.

CREATING A PASSWORD WATCHING RESERVED TO ADULTS

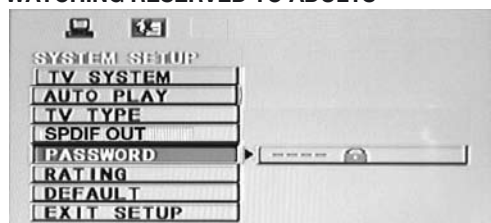

Setup-Regulations

Use the cursors to move to the location containing the four stars. Digit the old Password (in the Factory Setup the password is VOID). Now digit the new password you wish to adopt.

When the password is de-blocked, go to the line Rating to modify the protection-level by choosing one of the following levels:

8.Adult → 1. Kid safe → 2.G → 3.PG → 4.PG-13 → 5.PG-R → 6.R → 7.NC-17

By going to the line DEFAULT and pressing ENTER, all changes will be cancelled and the Factory Setup will return.

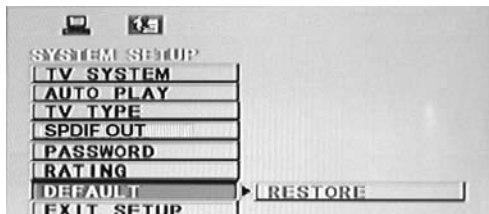

EXIT SETUP



LANGUAGE SET-UP

To enter the menu, press the SETUP-key.

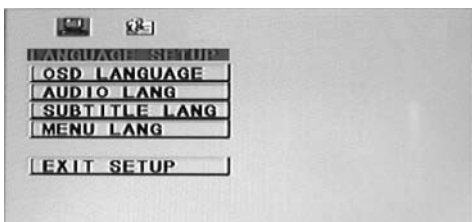

The monitor will show the SET-UP-menu.

Move with the remote-control keys (34) and select with ENTER-key the function required (Language, Audio, Subtitle, Menu).

Within the LANGUAGE-section, it is possible to change the language, audio and subtitles of the DVD-player.

The set-up of the film-language depends from the DVD and can therefore vary from the selected set-up.

Normally, the DVDs ask for the language-set before showing the title-menu.

LANGUAGE OF MENU-FUNCTIONS

With cursors, move to bottom and go to the line OSD menu.

Press ENTER and select the required language. Press SETUP to leave the menu.



LANGUAGE FOR AUDIO

Use cursors to move to the bottom and go to the line Audio.

Press ENTER and select the required language. Press SETUP to leave the menu.



LANGUAGE OF SUB-TITLES

Use cursors to move to the bottom and go to the line Subtitle Lang.

Press ENTER and select the required language.

It is possible to de-activate the sub-titles by selecting OFF, instead of choosing one of the given languages.

Press SETUP to leave the menu.



LANGUAGE OF DISC MENU

Use cursors to move to the bottom and go to the line disc Menu.

Press ENTER and select the required language. Press SETUP to leave the menu.



Reproduction of Mp3 / AVI / MPG

By inserting a disc into the DVD-player, reproduction will start automatically and screen will show the Track-menu.

Example: Discs containing MP3-tracks are reproduced in the FOLDER-format.

Use the cursors (▲ ▼ ◀ ▶) to move within the various Tracks and press ENTER to have the desired Track reproduced.

It is possible to use the REPEAT-key to select the repetition-function Track/Folder.

During reproduction, it is possible to move from one track to another, by using the keys ◀ ▶ .

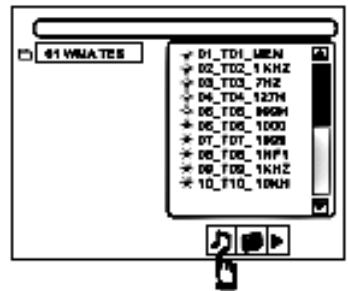

Visualizing Jpeg-pictures

JPEG-pictures can be watched by moving around with the keys ◀ ▶ . Pressing TITLE an overall-sight of all registered pictures will appear on the screen.

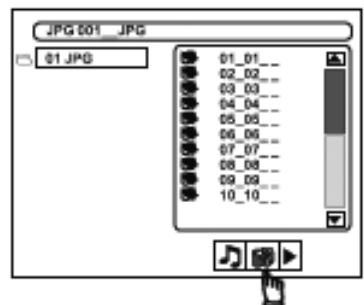

Causes and remedies to installation problems

Problema	Causa	Rimedio
Display does not show anything	The current-supply cable may not have been inserted correctly or the fuse may be defect. Check selected video-source	Consequently, check the current-supply cable or replace the fuse Select internal or external video, in relation to the source.
If the remote-control-unit does not interact with the Monitor.	Remote-control battery is flat. There are obstacles between remote-control and monitor. The battery isolation-strip has not been taken off.	Replace battery (as per instructions) Clean the sensors and make sure there are no objects capable of interfering in transmission. Consequently, take off the battery isolation-strip.
No picture	Check selected video-source	Select internal or external video, in relation to the source.
The picture on the display is rather dark.	The in-car temperature is too low. The luminosity-level is too low.	Wait a few seconds until the liquid crystals get warm. Control the "Brightness"-function.
There is no sound in the head-phones.	The head-phones are Off or batteries are empty Objects may be hindering the reception of the signal. You are beyond the transmitter's maximum action field	Switch head-phones ON.Replace the battery Remove the obstacles placed before the signal Move nearer to the Screen.
Reproduction does not start.	Disc wrong inserted Disk dirty Insert disk is not compatible with Player Watching is reserved to adults only.	Check and insert disc with label upward. Clean disk. Check that the formats to be reproduced are compatible with the player. Eliminate child-protection or change protection-level.
Pictures is not clear or disturbed.	Car-battery is extremely weak (nearly flat)	Check battery and cables DVD-player does not work correctly if tension is lower than 10,8 Volt
Reproduction is bympy.	Disk is scratched or damaged	Replace disk
"INVALID DISC FORMAT"	No disk is inserted Disk is very dirty	Insert a disk Clean disk
Missing Sound	Wrong Audio-selection	Select the Audio-Exit in due respect of the effected connections.

MAIN FEATURES

Current-Supply.....	12V DC
Test-Tension.....	13.2V negative ground
Pre-amplified Exits.....	2 CH !V Rms (10KOhm)
Video-Signal.....	PAL/NTSC/AUTO 1+/- 0.2V (75 Ohm)
Transmitter.....	IR integrated
Integrated FM Audio-Modulator	selectable frequencies 87.8-87.9-88.1-8.3-88.5-88.8-89 MHz
VGA-port for PC-connection.....	resolution 800 x 480 – 60 Hz
USB-port.....	supports format USB 2.0
SD-Card-port.....	supports SD-card/MMC-card max. 2Gb
Working-Temperature.....	0 – 55 ° C
Absorption.....	> 4 Ampere

SCREEN

Format.....	16:9
Dimension.....	10.2”
Resolution.....	262K pixel 800(H) x 480(V)
Luminosity.....	400 Cd/m2
Vision-Angle.....	horizontal-vertical 65°/65°

DVD-SECTION

Frefuence-Response.....	20Hz – 20KHz
Disc-System.....	Digital Audio System
Signal/Noise-ratio.....	> 100 dB (JIS) (1KHZ)
Stereo-Separation.....	>90 dB (1KHz)
Compatible Formats.....	DVD+/-R/VCD/SVCD/DVCD/CD/CD-R/CD-RW/CD-ROM/MP3/AVI/MPG
Supported.....	DivX and Xvid
NON-compatible Formats.....	DVD-ROM/CDV/CD-G

TV-SECTION

Selectable TV-Systems.....	PAL-BG/PAL-I/PAL-N/PAL-M/PAL-DK/NTSC-M
Antenna-Input:	Jack 3,5” (compatible with VM811/VM815)

Caratteristiche tecniche ed estetiche possono subire variazioni senza alcun preavviso. • The stated Technical Specifications and the product-design may evolve, without prior notice. • Caractéristiques techniques et esthétiques peuvent subir des variations sans aucun préavis. • Technische Änderungen am Produkt bzw.am Design behalten wir uns vor. • Las especificaciones y el diseño están sujetos a cambios sin preaviso por motivos de mejoras.

Précautions	38
Schéma de branchement	39
Installation	40-41
Fonctions	42-43
Positions Modalité TV	43
Remplacement batterie Télécommande	44
Fonctions télécommande	44-45
USB - SD Card: remarques et compatibilité	46
Mémoire de la position de lecture	47
Réglage du Setup	47-48-49
Reproduction files Mp3 / AVI / MPG	49
Visualisation images Jpeg	49
Causes et Solutions aux problemes d'installation	50
Caracteristeques Techniques	51

Précautions

Afin d'opérer en pleine sécurité, veuillez observer les précautions suivantes:

- installer les dispositifs à l'intérieur de la voiture, dans une position qui n'obstacle pas les opérations normales de guide et qui n'interfère pas avec les dispositifs de sécurité du véhicule (ABS, Air-bag, etc.).
- Eviter de toucher l'écran LCD.
- La température d'exercice est de 0° à 55°.
- Quand la température à l'intérieur de la voiture est très élevée, il est nécessaire d'attendre un petit peu avant l'utilisation de l'appareil, afin de permettre son refroidissement.
- A basses températures, l'écran peut résulter légèrement foncé, au moment de l'allumage. La luminosité correcte va, en tout cas, se rétablir après quelques minutes. (Ces circonstances sont liées aux caractéristiques physiques des cristaux liquides).
- Vérifier que le lecteur ne soit PAS INSTALLE dans les endroits avec
 - chaleur directe ou en plein soleil
 - l'humidité ou l'eau
 - poussière élevée
 - vibrations excessives
- La présence de condensation peut causer une reproduction (playback) bruyante. Dans ce cas, enlever le CD de l'appareil et attendre une heure afin que l'humidité puisse s'évaporer.
- Ne pas forcer manuellement l'entrée ou la sortie du disque lorsque le mécanisme automatique est en fonction.
- Ne pas introduire le disque quand le lecteur DVD est éteint.
- Toujours introduire le disque avec l'étiquette vers le haut.
- Rouler sur des chaussées particulièrement déformées, pourrait causer des interruptions.
- En cas de problèmes, éteindre immédiatement le lecteur DVD.
- Avant d'effectuer l'installation de l'unité, s'assurer que les opérations soient faites selon le Code Routier.
- Le Code Routière ne permet pas de regarder des programmes TV pendant la guide.

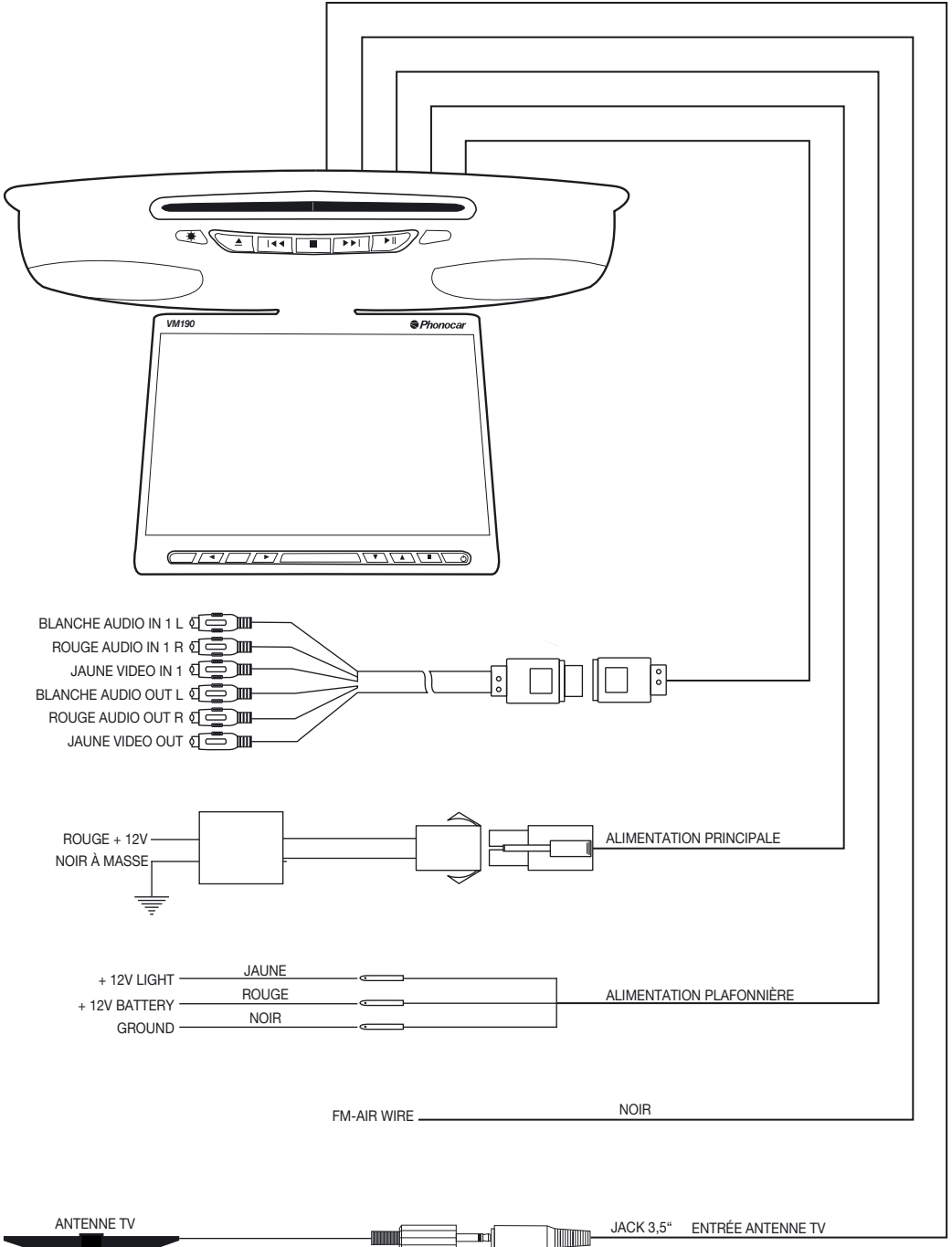

Installation

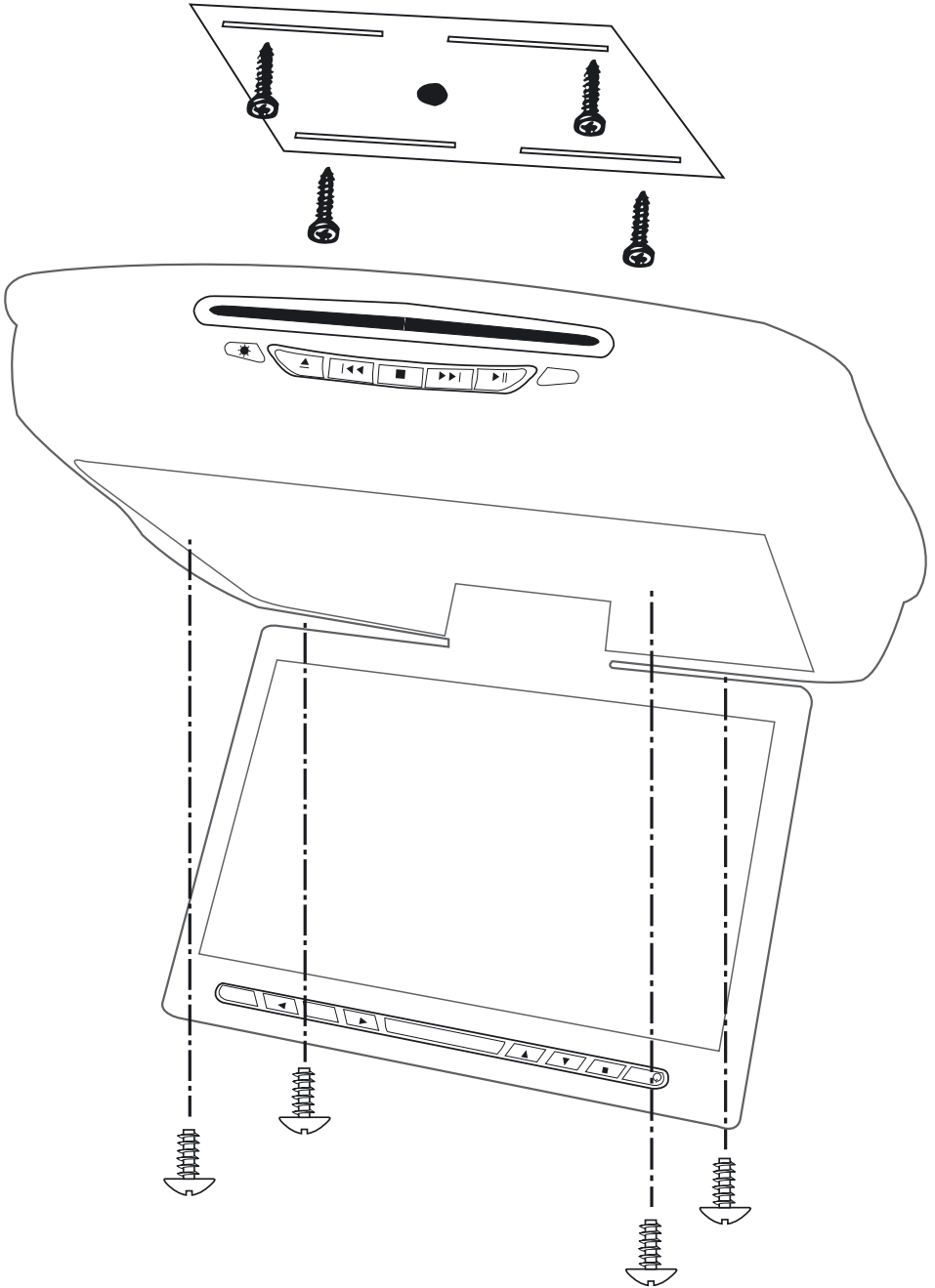

 **ATTENTION:**

Eviter d'installer l'unité dans un endroit empêchant la bonne visibilité de conduite.

- N' utiliser que les vis fournies dans la confection
- Fixer la plaque métallique (agissant comme support de l'unité) au ciel de la voiture
- Fixer l'écran au support installé sur le plafond, en utilisant les 4 vis fournies dans la confection.

Le fixage du produit au plafond du véhicule doit être bien solide car les vibrations qui se créent lorsque le véhicule est en marche compromettent immédiatement le bon fonctionnement de la mécanique de lecture du lecteur DVD.

Fonctions

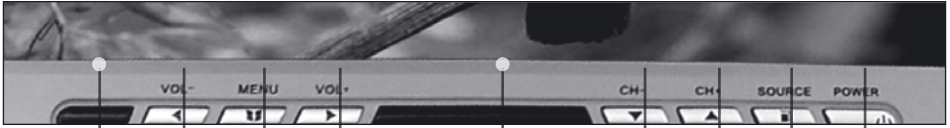

1 2 3 4 5 6 7 8 9



10 11 12 13 14 15 16



17 18



19 20

- 1 Récepteur IR (infra-rouges)
- 2-4 Pour augmenter/réduire les valeurs de réglage
- 3 Accède au menu de réglage de l'écran (image/luminosité/saturation/image format/langue transmission FM/rotation image/auto éteindre reset.
- 5 Transmetteur à infrarouges
- 6-7 Fait défiler les canaux enregistrés en modalité TV; fait défiler la liste à l'intérieur du menu de réglage.
- 8 Sélection DVD/TV/AUX1/AUX2/VGA
- 9 Allumer / Eteindre
- 10 Lumière de courtoisie ON/OFF
- 11 Éjecte le disque introduit
- 12-14 Passe à la trace Audio/Vidéo successive ou précédente
- 13 Arrête la reproduction
- 15 Commence ou suspend la reproduction
- 16 Allumer / Éteindre la plafonnière (fonctionne seulement si elle est branchée à la plafonnière du véhicule).
- 17 Entrée Audio/Vidéo auxiliaire (AV2)
- 18 Porte VGA pour connection avec ordinateur
- 19 Fente pour l'introduction de la carte SD/MMC
- 20 Fente pour l'introduction de la USB porte

ATTENTION:

Les fonctions de lecture de la carte SD et USB s'activent SEULEMENT si il y a un disque à l'intérieur du lecteur.

Positions Modalité TV

- Presser touche „Source“ (8) et sélectionner „TV“
- Presser „Menu“ (3) et glisser à l'intérieur des menus avec les touches ▲ ▼ (6 and 7) pour sélectionner:
 - TV-System
 - Auto-Search
 - Manual-Search
 - Channels
- Effectuer les réglages au moyen des touches ◀ ▶ (2 and 4).

Fonctions télécommande

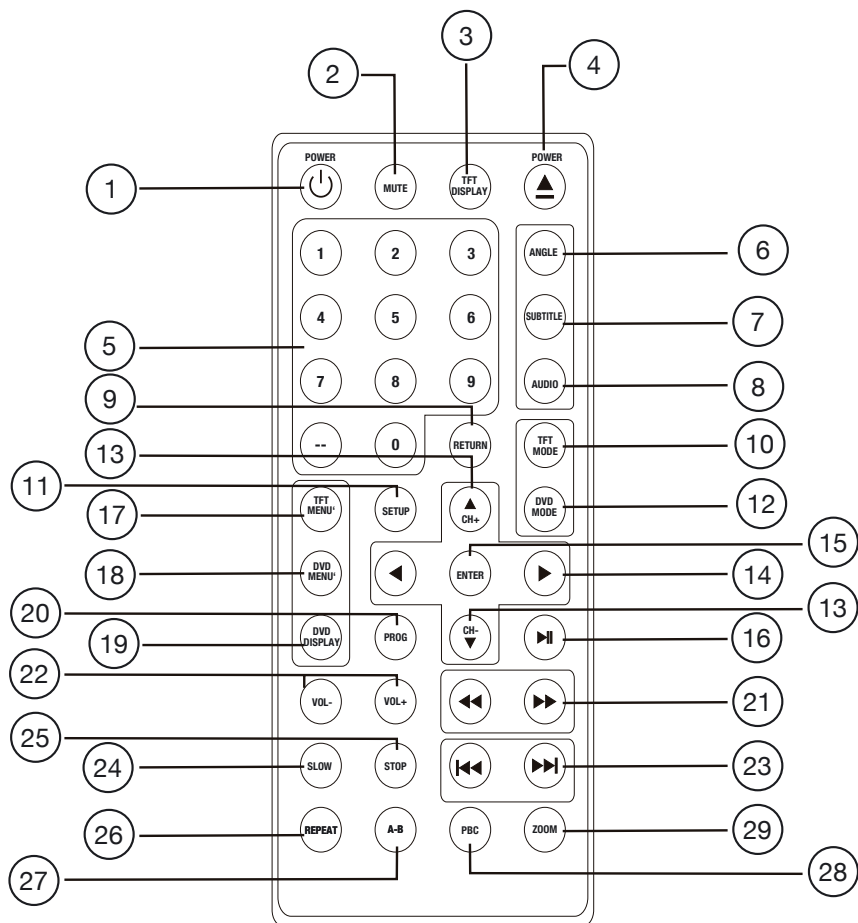

Remplacement batterie télécommande

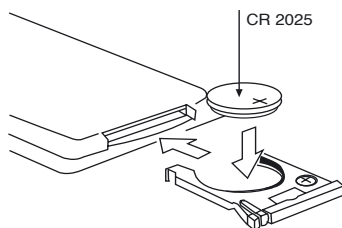
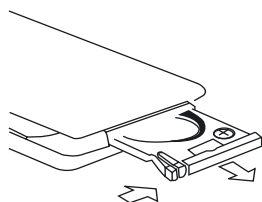

- | | |
|---------------------|---|
| 1. POWER | Allumer/Eteindre. |
| 2. MUTE | Elimine l'audio. |
| 3. TFT DISPLAY | Montre l'état de la fonction courante sur l'écran (DVD,TV,AV1,AV2,VGA). |
| 4. EJECT | Touche pour faire sortir le disque. |
| 5. TAST. NUM. | Touches numériques. |
| 6. ANGLE | Change l'angle de vision des DVD si ils sont prévus dans le disque. |
| 7. SUBTITLE | Change le langage des sous-titres du DVD. |
| 8. AUDIO | Sélectionne la modalité audio des CD et VCD, change la langue dans les CD. |
| 9. RETURN | Interrompt la reproduction du disque et retourne au menu principal. |
| 10. TFT MODE | Passé à la modalité DVD a TV/VGA/AV1/AV2 |
| 11. SETUP | Entre et sort du menu du SETUP. |
| 12. DVD MODE | Passé de modalité DVD/CD a USB/SD-MMC carte |
| 13. CH+ ▲ CH- ▼ | Permettent de se déplacer en haut et en bas à l'intérieur du menu
Changent les canaux dans la modalité TV. |
| 14. ◀ ▶ | Permettent de se déplacer à droite et à gauche à l'intérieur du menu. |
| 15. ENTER | Confirme les sélections dans le menu. |
| 16. ▶ | Commence et interrompt la reproduction. |
| 17. TFT MENU' | Accède au menu de réglage de l'écran
(image/luminosité/saturation/image format/langue/transmission FM/rotation
image/auto-éteindre/reset. |
| 18. DVD MENU | Entre dans le menu principal du DVD et active le menu dans les VCD. |
| 19. DVD DISPLAY | Montre sur l'écran les infos du disque en reproduction. |
| 20. PROGRAM | Permet la programmation de séquences de reproduct. de CD et MP3. |
| 21. ▶/◀ | Active l'avancement rapide. Rebobinage rapide |
| 22. VOL-/VOL+ | Plus de volume. Moins de volume |
| 23. NEXT ▶▶/BACK ◀◀ | Passé à la trace suivante. Passé à la trace précédente. |
| 24. SLOW | Montre sur l'écran les infos du disque en reproduction |
| 25. STOP | Arrete la reproduction. |
| 26. REPEAT | Active la répétition traces. |
| 27. A-B | Répète une partie bien définie du disque. |
| 28. PBC | Pas actif. |
| 29. ZOOM | Agrandit l'image sur l'écran. |

USB - SD CARD: remarques et compatibilité

ATTENTION:

Les fonctions de lecture de la carte SD et USB s'activent SEULEMENT si il y a un disque à l'intérieur du lecteur.

1 Chargement SD/MMC Card

Introduire la SD/MMC Card dans la fente avec l'étiquette vers la bas. L'appareil reproduira automatiquement les contenus de la card et sur le display s'affichera "READ CARD"

2 Enlever SD/MMC Card

Appuyer sur la touche Source pour sortir de la modalité READ-CARD. Appuyer légèrement sur l'SD/MMC Card pour la décrocher. Extraire la card.

3 Chargement de l' USB

Introduire la USB Card dans la fente. L'appareil reproduira automatiquement les contenus de l'USB et sur l'écran s'affichera READ USB.

4 Enlever l' USB

Appuyer sur la touche Source pour sortir de la modalité READ-USB. Enlever le dispositif USB.

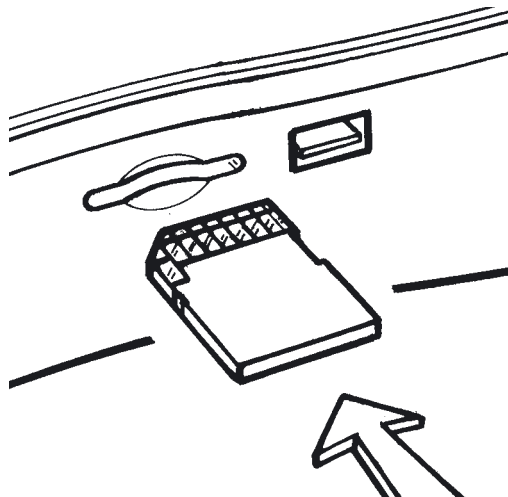

NOTE su USB/SD/MMC

La fonction USB (flash memory type) est liée à la compatibilité entre les clés USB et le lecteur DVD, toujours vérifier la compatibilité.

1. SD/MMC card supportée (Max 2 Gb)
2. USB flash memory 2 in 1 (SD/MMC) supportée
3. Fat12 / fat16 / fat 32 consentis / Fat 12/16 (dossiers: 200; file: 1000) / Fat 32 (dossiers: 200; file: 1000)
4. Noms files: 32 caractères dossiers: 32 caractères Titres: 32 caractères
5. Tag (id3 tag ver. 2.0) titres / artistes / album: 32 byte consentis
6. Multi card reader: NON supporté
7. USB 1.1 supportée USB 2.0 supportée (la USB 2.0 speed n'est pas supportée, elle sera donc lue à la même vitesse que l'USB 1.1)

Nota: Si lorsque l'USB est introduite et le lecteur ne la reconnait pas procéder comme suit : Enlever la clé USB, éteindre et rallumer le lecteur et y remettre la clé USB.

Note: TOUJOURS vérifier la compatibilité entre le lecteur et les dispositifs USB et SD-CARD. Certains dispositifs USB ou SD-CARD peuvent ne pas être reconnus par le lecteur ou ne pas fonctionner correctement. Au cas où la USB ou SD-CARD ne soit pas reconnue par le lecteur, procéder comme suit : extraire l'USB/SD-CARD, éteindre et rallumer l'unité et introduire à nouveau l'USB/SD-CARD.

Si on éteint le lecteur DVD ou le moteur du véhicule lorsque la reproduction ou le change vidéo sont en cours, lorsque l'on le remet en marche, la reproduction reprendra à partir du point où elle s'est interrompue. La mémoire s'effacera quand le disque sera expulsé ou bien si on pousse la touche RESET.

Cette mémoire n'est pas disponible en USB et carte SD.

Réglage du Setup

SETUP SYSTEME

Se déplacer avec les touches curseur (◀ ▶) de la télécommande (34) et sélectionner avec la touche ENTER le réglage.

SISTEMA TV

Se déplacer avec les touches curseur et sélectionner ligne TV System.

Appuyer sur la touche ENTER e sélectionner successivement le système approprié selon le DVD introduit.

En sélectionnant AUTO le VM190 sélectionnera automatiquement le format selon le DVD introduit.

Premere il tasto SETUP per uscire dal menù.

FORMAT TV

Se déplacer avec les touches curseur vers e bas et sélectionner TV TYPE

Appuyer sur la touche ENTER e sélectionner successivement le format approprié (4:3LB, 4:3PS ou 16:9) selon le DVD introduit.

appuyer sur la touche SETUP pour sortir du menu.

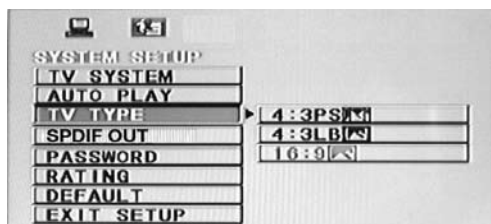

AUTO PLAY

Se déplacer avec les touches curseur sur AUTO-PLAY et sélectionner ON per activer ou OFF pour désactiver la fonction.

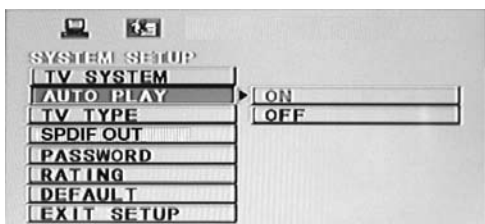

SPDIF OUT

Fonction désactivée.

ENREGISTREMENT MOT DE PASSE VISION POUR ADULTES

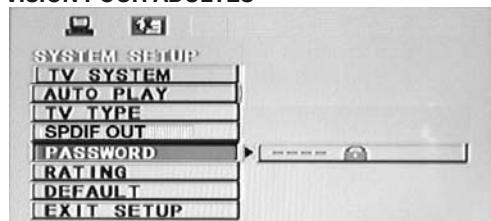

Réglage du Setup

Se positionner dans le cadre avec les 4 étoiles avec le curseur et digiter la vieux mot de passe. (dans le réglage d'origine aucun mot de passe n'est prévu), ensuite digiter votre nouveau mot de passe.

Quand le mot de passe est débloqué, se positionner sur la ligne Rating pour modifier le niveau de protection ci dessous:

8.Adult → 1. Kid safe → 2.G → 3.PG → 4.PG-13 → 5.PG-R → 6.R → 7.NC-17

En se positionnant sur la ligne DEFAULT et en poussant sur la touche ENTER toutes les modifications effectuées seront effacées en laissant places aux réglages d'origine.

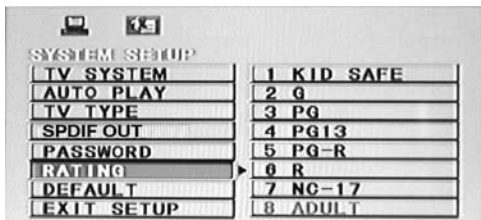

EXIT SETUP



SETUP LANGAGE

Pour entrer dans le menu appuyer sur la touche SETUP, il apparaîtra sur l'écran l'image initiale de SETUP:

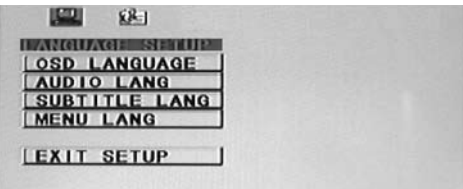

Se déplacer avec le curseur de la télécommande (34) et sélectionner avec la touche ENTER le réglage à modifier (Langue, Audio, Subtitle, Menu). Dans la section LANGUAGE on peut modifier la langue des fonctions du lecteur DVD, de l'audio et des sous titres des DVD.

Les réglages de la langue des films dépendent directement du DVD et peuvent être différentes par rapport à celles contenues dans le SETUP.

Dans la plupart des cas, c'est le DVD même qui demandent, avant le démarrage du menu titre, le réglage de la langue.

LANGUE FONCTIONS DU MENU

Se déplacer avec les curseurs vers le bas et se positionner sur la ligne OSD Menu.

appuyer sur la touche ENTER et sélectionner successivement la langue désirée.

Appuyer sur la touche SETUP pour sortir du menu.



LANGUE AUDIO

Se déplacer avec les touches du curseur vers le bas et se positionner sur la ligne Audio.

Appuyer sur la touche ENTER et sélectionner successivement la langue désirée.

Appuyer sur la touche SETUP pour sortir du menu.



LANGUE SOUS TITRE

Se déplacer avec la touche curseur vers le bas et se positionner sur la ligne Subtitle Lang.

Appuyer sur la touche ENTER et sélectionner successivement la langue désirée.

On peut désactiver les sous titres en sélectionnant Off à la place d'une des langues indiquées.

Appuyer sur la touche SETUP pour sortir du menu.



LANGUE MENU DU DISQUE

Se déplacer avec les touches curseur vers le bas et se positionner sur la ligne Disc Menu.

Appuyer sur la touche ENTER e sélectionner successivement la langue désirée.

Appuyer sur la touche SETUP pour sortir du menu.

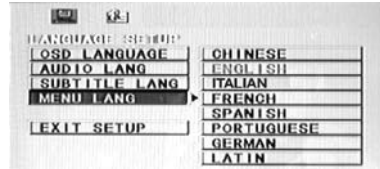

Reproduction files Mp3 / AVI / MPG

Si on met un disque MP3 dans le lecteur DVD, la reproduction démarre automatiquement et sur l'écran on pourra lire le menu du morceau. Un disque avec des morceaux MP3 est reproduit dans le format FOLDER (Dossier).

User les touches curseur (▲▼◀▶) pour bouger à l'intérieur des traces et appuyer sur la touche ENTER pour reproduire la trace choisie.

On peut aussi utiliser la touche REPEAT pour utiliser la fonction de répétition morceau/dossier.

Lors de la reproduction on peut passer d'une trace à l'autre à travers les touches ◀▶.

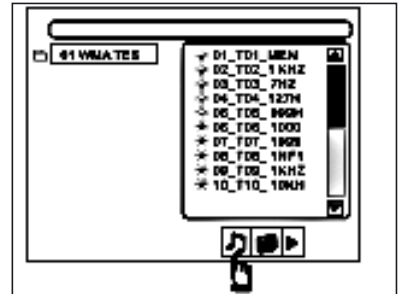

Visualisation images Jpeg

Lorsqu'on visionne les images JPEG, on peut les parcourir avec les touches ◀▶ et en poussant sur les touches TITLE sur l'écran on pourra voir une page avec les avant-premières des images enregistrées.

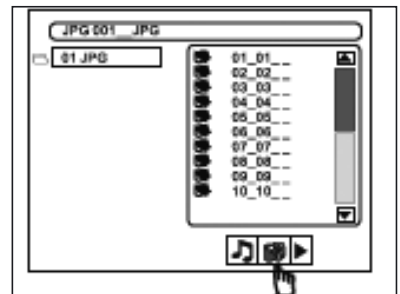

Causes et Solutions aux problèmes d'installation

Problème	Cause	Solution
Pas d'image, quand l'écran est bien allumé	Dans ce cas, le câble d'alimentation n'est pas correctement branché ou le fusible est cassé. Vérifier la sélection de la source vidéo	Vérifier les connexions du câble d'alimentation ou remplacer le fusible. Commuter entre vidéo interne et externe en base à la source.
La télécommande n'interagit pas avec l'écran.	Batterie du télécommande déchargée. Présence d'obstacles entre télécommande et écran. Dans ce cas, vous avez oublié d'enlever la pellicule d'isolement de la batterie de la télécommande.	Remplacer la batterie. Effectuer le nettoyage des senseurs. Contrôler qu'il n'y a pas des objets interagissant avec la transmission. Par conséquent, enlever la pellicule d'isolement de la batterie.
Aucune image n'apparaît	Vérifier la sélection de la source vidéo	Commuter entre vidéo interne et externe en base à la source.
L'image est trop foncée.	Température trop froide dans l'habitable. La luminosité de l'écran est trop faible.	Attendre quelques instants pour que les cristaux liquides se chauffent. Régler la fonction « Brightness » en choisissant une luminosité plus élevée.
Il n'y a pas de son dans les écouteurs.	Les écouteurs ne sont pas allumés ou les batteries sont déchargées. Il y des obstacles à la réception du signal. Vous êtes au dehors du champs maximum de transmission.	Allumer les écouteurs et remplacer les batteries. Éliminer les obstacles. Rapprocher l'écran
Reproduction ne démarre pas	Le disque est introduit à l'envers. Le disque est sale. Le disque n'est pas compatible avec le lecteur DVD Le bloque "parents" est introduit	Contrôler le disque et l'introduit à l'endroit. Nettoyer le disque. Contrôler que les formats soient compatibles avec le lecteur DVD. Éliminer le contrôle "parents" ou bien déplacer le niveau de vision
L'image n'est pas claire o bien dérangée.	La batterie du véhicule est très faible (presque déchargée).	Contrôler la batterie et les câbles. Le lecteur DVD ne fonctionne pas correctement si la tension d'alimentation est inf. à 10,8V.
La reproduction est saccadée.	Disque rayé ou abîmé.	Remplacer le disque.
L'Info INCORRECT DISC FORMAT apparaît	Aucun disque n'est introduit Le disque est très sale	Introduire le disque. Nettoyer le disque.
Il n'y a pas de son.	Mauvaise sélection de l'audio	Sélectionner la sortie audio par rapport au branchement effectué.

GENERAUX

Alimentation 2V DC	
Tension d'essai	13.2V negative ground
Sorties Pré-Amplifiées.....	2 CH 1V Rms (10K Ω)
Signal Vidéo.....	PAL/NTSC/AUTO 1 \pm 0,2 V(75 Ω)
Transmetteur	IR intégré
Modulateur Audio FM intégré:.....	fréquences sélectionnables 87.8-87.9-88.1-8.3-88.5-88.8-89 MHz
Porta VGA pour connexion PC:.....	résolution 800x480 - 60Hz
Porte USB:	supporte format USB 2.0
Porte SD:	supporte Carte SD/carte MMC max. 2Gb
Température d'exercice:.....	0 \div 55°C
Absorbement:.....	\leq 4 Ampère

ECRAN

Format	16:9
Dimension.....	10.2"
Résolution	262K pixel 800(H)x480(V)
Luminosité.....	400 Cd/m2
Angle de Vision.....	horizontal - vertical 65°/65°

SEZIONE DVD

Réponse de fréquence.....	20Hz – 20KHz
Système Disc	Digital Audio System
Rapport Signal/Bruit.....	>100dB (JIS)(1KHz)
Séparation Stéréo.....	>90dB (1KHz)
Formats Compatibles.....	DVD \pm R/VCD/SVCD/DVCD/CD/CD-R/CD-RW/CD-ROM/MP3/AVI/MPG
Supporte.....	DivX e Xvid
Formats NON Compatibles	DVD-ROM/CDV/CD-G

SECTION TV

Système TV sélectionnable	PAL-BG/PAL -I/PAL-N/PAL-M/PAL-DK/NTSC-M
Entée antenne:	Jack 3,5" (compatible con VM811/VM815)

Caratteristiche tecniche ed estetiche possono subire variazioni senza alcun preavviso. • The stated Technical Specifications and the product-design may evolve, without prior notice. • Caractéristiques techniques et esthétiques peuvent subir des variations sans aucun préavis. • Technische Änderungen am Produkt bzw.am Design behalten wir uns vor. • Las especificaciones y el diseño están sujetos a cambios sin preaviso por motivos de mejoras.

Vorsichtsmaßnahmen	54
Anschlüsse	55
Einbau	56-57
Funktionen	58-59
Einstellungen im TV-Modus	59
Auswechseln der batterie der Fernbedienung	60
Fernsteuerungs-Funktionen	60-61
USB - SD-Karte: Anweisungen u. Kompatibilität	62
Vormerken der Wiedergabe-Position	63
Set-up-Einstellung	63-65
Wiedergabe von Mp3/AVI/MPG-Dateien	65
Besichtigung von Jpeg-Bildern	65
Installationsprobleme: Ursachen u. Aufhebung	66
Technische Eigenschaften	67

Vorsichtsmaßnahmen

Um eine sichere Inbetriebnahme zu gewährleisten, bitten wir, folgendes unbedingt zu beachten:

- bei der Montage der Geräte in den Wageninnenraum darauf achten, dass die gewählte Position die Steuerung des Fahrzeugs und die darin befindlichen Sicherheitsvorrichtungen (ABS, Airbag etc.) nicht stört;
- das System testen, bevor Sie zur endgültigen Montage übergehen;
- die Raumtemperatur muß innerhalb 0° und +55° C liegen;
- Bei sehr hoher Temperatur, den Wageninnenraum erst etwas lüften und abkühlen lassen, bevor Sie das Gerät benutzen.
- bei geringer Raumtemperatur könnte das Display, unmittelbar nach dem Einschalten, etwas dunkel ausfallen, jedoch sollte die normale Helligkeit nach wenigen Minuten eintreten (physisch bedingt durch die Flüssig-Kristalle);
- Sicherstellen, dass der DVD-Player auf KEINEN FALL an folgenden Stellen montiert wird:
 - an direkter Wärmequelle oder Sonnenbestrahlung
 - bei hoher Luftfeuchtigkeit oder Wasser
 - in stark verstaubten Räumen
 - bei starken Vibrationen
- Feuchtigkeit kann Geräusche bei der CD-Wiedergabe verursachen. In diesem Fall, CD/DVD aus dem DVD-Player entfernen und 1 Stunde warten, bis die Feuchtigkeit verdunstet ist.
- Niemals versuchen, die automatisch eingezogene CD/DVD zu bremsen oder zu entfernen.
- CD/DVD nie bei ausgeschaltetem DVD-Player einlegen.
- Deshalb niemals versuchen, mehr als nur eine CD/DVD einzusetzen. Die CD/DVD immer mit dem Etikett nach oben einsetzen.
- Auf sehr unebenen Straßen, können Störungen entstehen bei der Wiedergabe (Playback).
- Verkehrsvorschriften gut nachlesen und sicherstellen, dass die Installation des Geräts diesen Vorschriften entsprechend vorgenommen wird.
- das Verkehrsschutzgesetz verbietet das Fernsehen am Steuer.

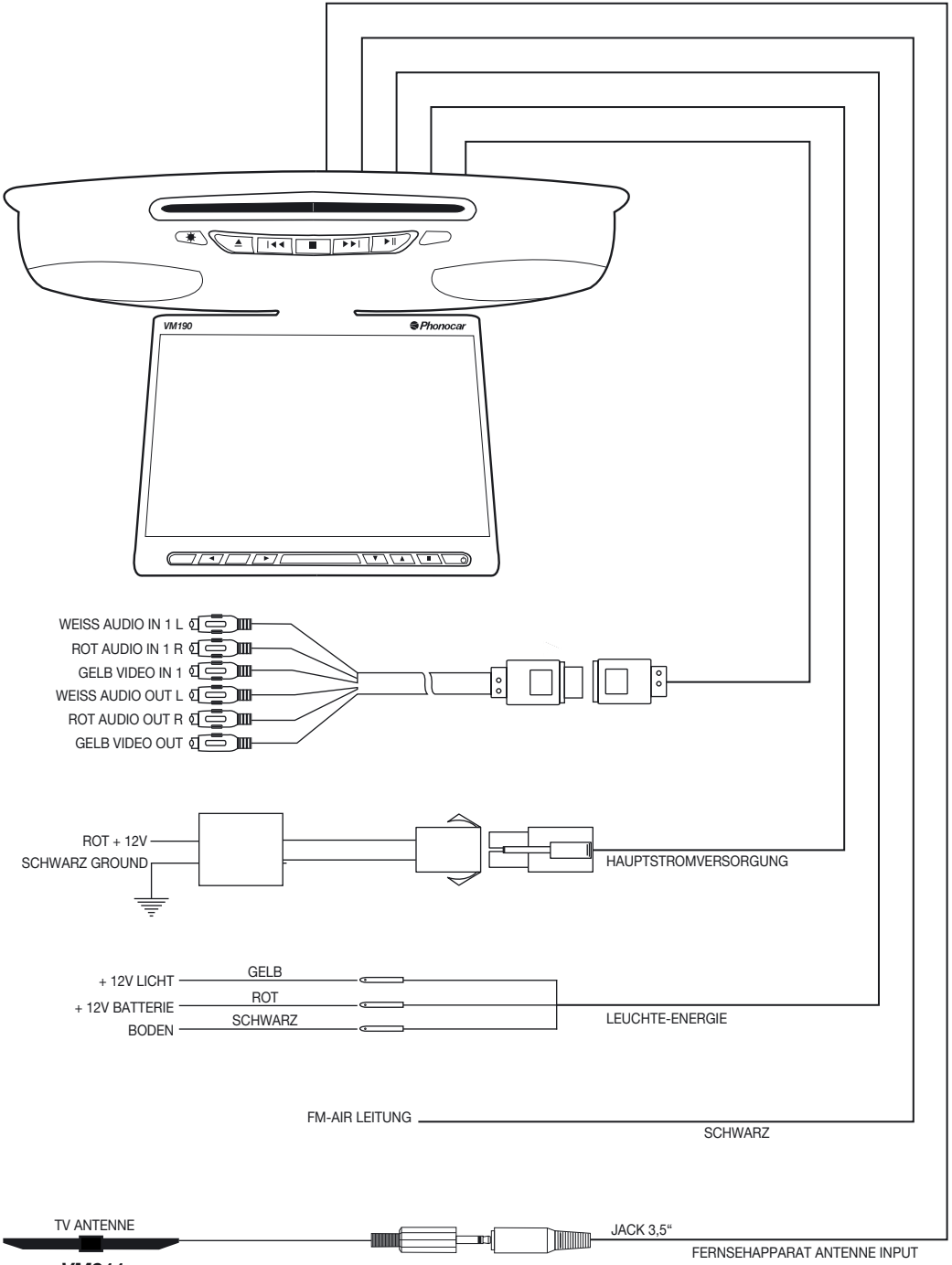

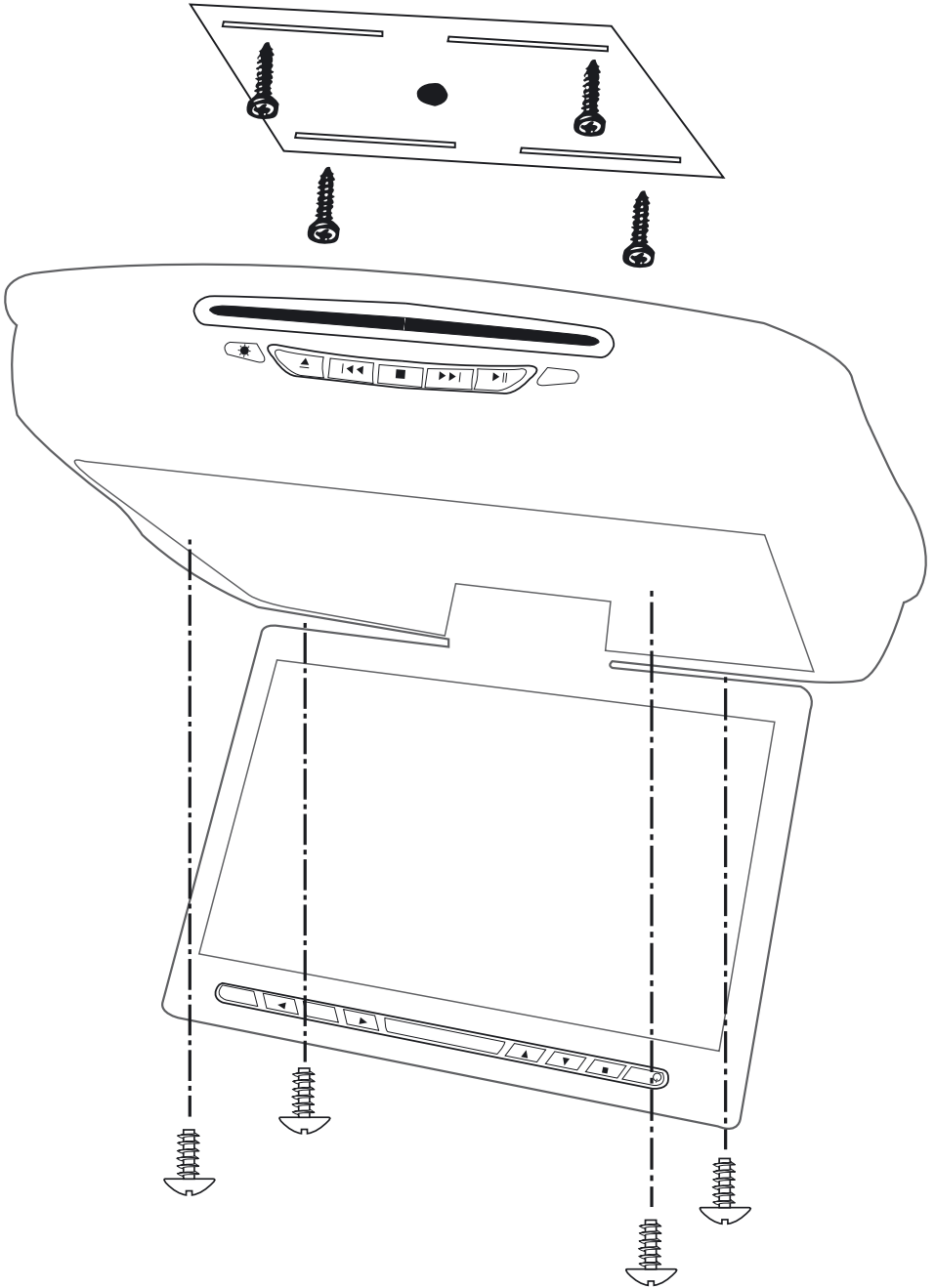

 **ACHTUNG:**

ACHTUNG: Gerät nicht an Stellen installieren, die die Fahrersicht behindern könnten.

- Die Befestigung ausschließlich mit den mitgelieferten Schrauben vornehmen.
- Metall-Halter, der das Gerät gut abstützt, am Dach anbringen
- Mittels den 4 beigelegten Schrauben, Bildschirm am Metallstück, auf dem Wagenhimmel, befestigen.

Das Gerät muss stabil auf dem Wagenhimmel befestigt sein.

Besonders heftige Vibrationen während der Fahrt, wirken sich unweigerlich auf die Wiedergabe-Mechanismus des DVD-Players aus.

Funktionen

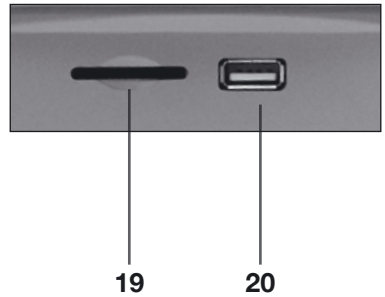
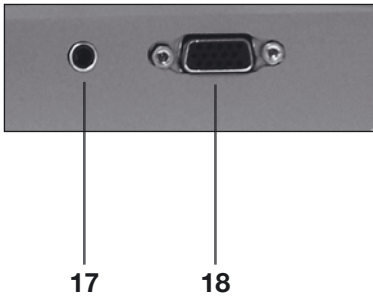
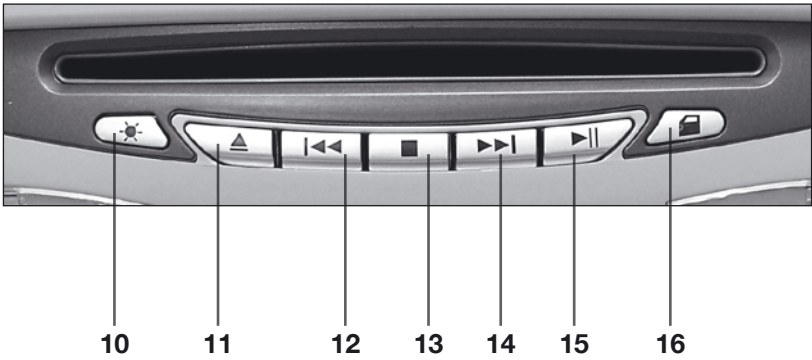
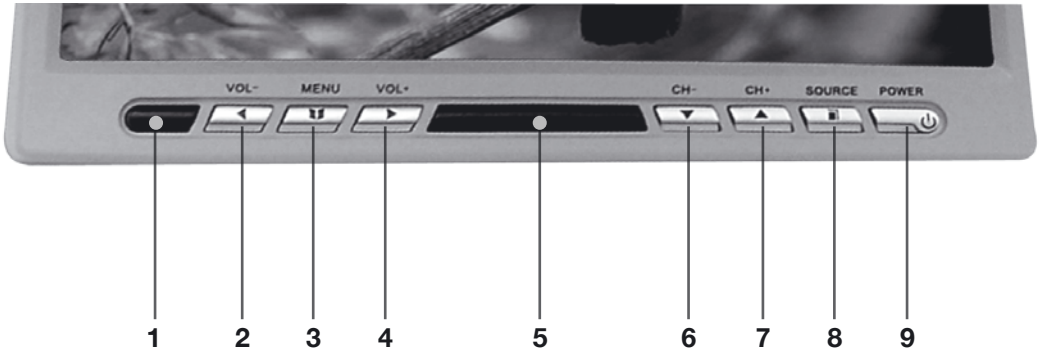

- 1 IR-Empfänger
- 2-4 Daten des Einstell-Menüs erhöhen/verringern
- 3 Zugang zum Einstell-Menü für Helligkeit/Kontrast/Farbe/Farbton
- 5 Infrarot-Sender
- 6-7 Abspielen der im TV-Modus eingespeicherten Kanäle. Abspielen im Einstell-Menü.
- 8 Wahl der DVD / TV / AUX1 /AUX2 / VGA
- 9 Einschalten/Ausschalten
- 10 ON/OFF-Schalter für Monitor-Standlicht
- 11 Auswurf der eingegebenenKarte.
- 12-14 Sprung zum nächsten oder vorhergehenden Audio/Video-Track.
- 13 Wiedergabe-Stopp
- 15 Wiedergabe-Start und -Pause
- 16 Einschalten / Ausschalten der Standleuchte (nur wenn an der Innenraum-Standleuchte des Wagens angeschlossen)
- 17 Audio-Eingang / Video-aux (AV2)
- 18 VGA-Öffnung für PC-Anschluss
- 19 Eingabe für SD/MMC-Karte.
- 20 Eingabe für USB.

ACHTUNG:

Die Lese-Funktion von USB bzw. SD-Karte aktiviert sich **NUR** wenn im DVD-Player eine CD eingelegt ist.

Einstellungen im TV-Modus

- Taste "Source" (8) drücken und "TV" wählen.
- Taste "Menü" (3) drücken. Mit Hilfe der Tasten ◀ ▶ (6 und 7) sich innerhalb der Menüs bewegen und wählen:
 - TV-System
 - Auto-Search
 - Manual-Search
 - Channels
- Einstellungen mit Hilfe der Tasten ◀ ▶ (2 und 4) vornehmen.

Fernsteuerungs-Funktionen

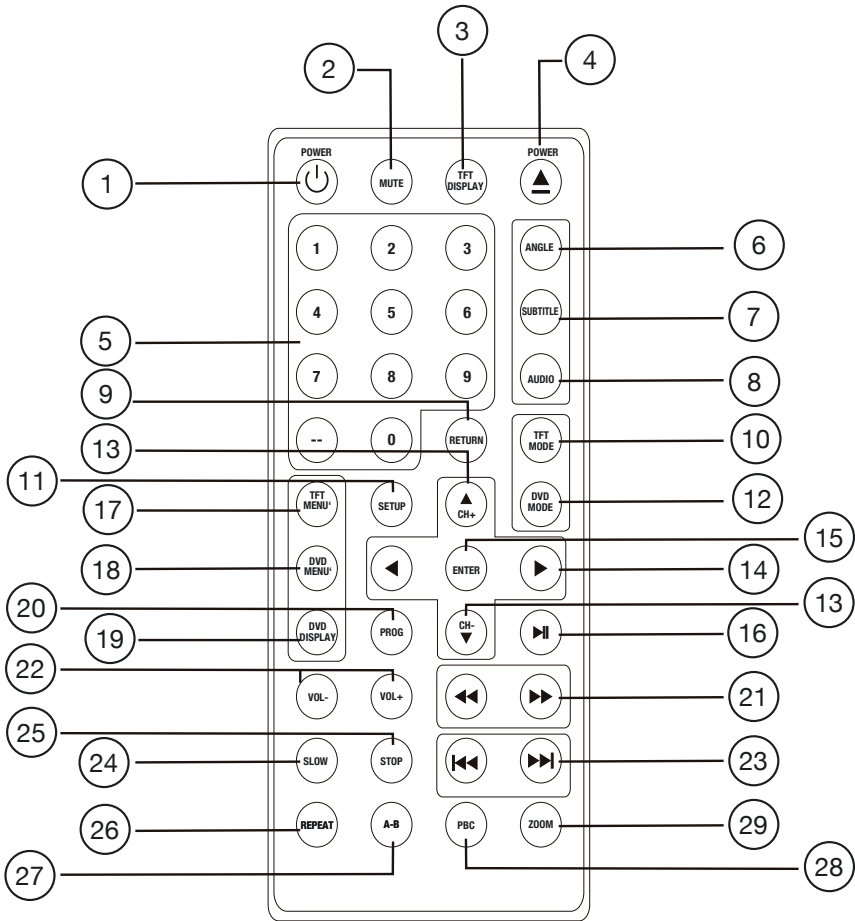

Auswechseln der batterie der Fernbedienung

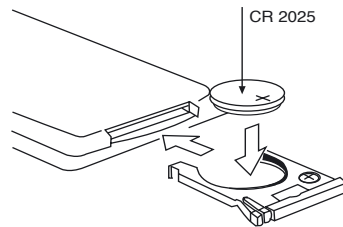
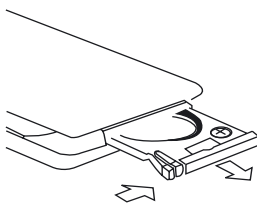

1. POWER Einschalten / Ausschalten.
2. MUTE Aktiviert/deaktiviert die Stummschaltung (Mute)
3. TFT DISPLAY Ausweisung des aktuellen Standes auf dem Display (DVD, TV, AV1, AV2, VGA).
4. EJECT Taste für CD-Auswurf.
5. TAST. NUM. Nummern-Tasten.
6. ANGLE Ändert den Sichtwinkel bei DVDs, soweit vorgesehen.
7. SUBTITLE Wechselt Sprache der DVD-Untertitel.
8. AUDIO Wahl der Audio-Funktion bei CD/VCDs
Ändert die Sprache bei DVDs.
9. RETURN Unterbricht Wiedergabe; zurück zum Hauptmenü.
10. TFT MODE Umschalten von DVD in TV/VGA/AV1/AV2
11. SETUP Eintreten/Verlassen des SETUP-Menüs.
12. DVD MODE Umschalten von DVD/CD in USB-SD-MMC-Karte
13. CH+ ▲ CH- ▼ Auf- und Ab-Bewegung innerhalb der Menüs.
Im TV-Modus: Kanal-Wechsel.
14. ◀ ▶ Links- / Rechts-Bewegung innerhalb der Menüs.
15. ENTER Vorgenommene Wahl bestätigen.
16. ▶|| Wiedergabe-Start/Pause
17. TFT MENU' Zugang zum Menü "Bildschirm-Einstellung" (Bild/Helligkeit/Sättigung/Bild-Format/
Sprache/FM-Übertragung/Bild-Rotation/Ausschalt-Automatik/Reset).
18. DVD MENU Eintritt ins DVD-Hauptmenü. Aktivierung des VCD-Menüs.
19. DVD DISPLAY Mostra sullo schermo le informazioni del disco in riproduzione.
20. PROGRAM Programmierung der Reihenfolge der CD/MP3-Wiedergabe.
21. ▶/◀ Schnell Vorwärts/Schnell Zurückspulen.
22. VOL-/VOL+ Lautstärke reduzieren. Lautstärke erhöhen.
23. NEXT ▶/BACK ◀ Übergang zum nächsten Stück. Übergang zum vorhergehenden Stück.
24. SLOW Ausweisung der Informationen während der Wiedergabe.
25. STOP Stop Wiedergabe.
26. REPEAT Aktiviert die Track-Wiederholung.
27. A-B Wiederholt bestimmten Teil der CD.
28. PBC Unbesetzt.
29. ZOOM Bildvergrößerung auf dem Bildschirm.

USB - SD-Karte: Anweisungen u. Kompatibilität

⚠ ACHTUNG:

Die Wiedergabe durch USB bzw. SD-Karte aktiviert sich NUR, wenn eine DVD eingegeben ist.

1 SD/MMC-Karte einlegen

SD/MMC-Karte, mit Etikett nach oben, einlegen. Das Gerät wird den Inhalt der Karte automatisch wiedergeben. Auf dem Display erscheint READ-CARD:

2 SD/MMC-Karte entfernen

Source drücken, um den Modus READ-CARD zu verlassen. Leicht auf die SD/MMC-Karte drücken, um diese zu entfernen.

3 USB einlegen

USB in die Öffnung einlegen. Das Gerät wird den Inhalt der USB automatisch wiedergeben. Auf dem Display erscheint READ-USB.

4 USB entfernen

Source drücken, um den Modus READ-USB zu verlassen. USB entfernen.

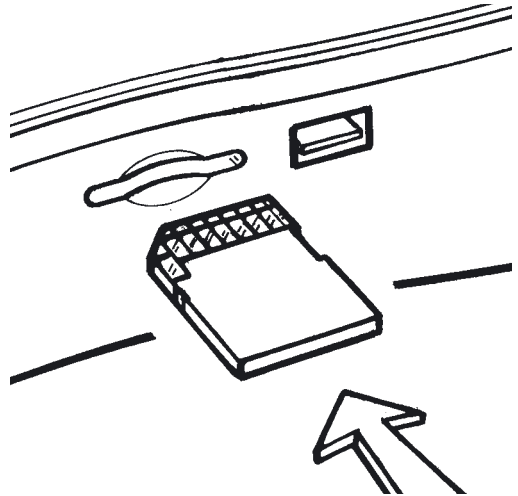

Bemerkungen zu USB/SD/MMC

Die USB-Funktion (Flash Memory Type) ist nur dann gegeben, wenn der USB-Schlüssel mit dem DVD-Player kompatibel ist. Kompatibilität immer überprüfen.

1. SD/MMC-Karte lesbar (max. 2Gb)
2. USB flash memory 2 in 1 (SD/MMC) lesbar
3. Fat12 / fat16 / fat 32 zulässig / Fat 12/16 (Ordner: 200; Dateien: 1000) / Fat 32 (Ordner: 200; Dateien: 1000)
4. Datei-Name: 32 Buchstaben Ordner: 32 Buchstaben Titel: 32 Buchstaben
5. Tag (id3 tag ver. 2.0) title / artist / album: 32 byte zulässig
6. Multi card reader: NICHT lesbar
7. USB 1.1 lesbar USB 2.0 lesbar
(USB 2.0 speed NICHT lesbar; wird deshalb in der Geschwindigkeit der USB 1.1 abgelesen).

Bemerkung: Falls das Gerät auf den eingegebenen USB-Stift nicht reagieren sollte, bitte USB-Stift wieder entfernen. Gerät ausschalten und wieder einschalten. Dann USB-Stift nochmals eingeben.

Hinweise: Kompatibilität zwischen DVD-Player und USB bzw. SD-Karte stets überprüfen. Bestimmte USB bzw. SD-Karten könnten vom Gerät nicht erkannt werden oder schlecht funktionieren. Bei Nicht-Erkennung der USB bzw. DS-Karte, wie folgt vorgehen:
USB bzw. SD-Karte entfernen; Gerät aus- und wieder einschalten; USB bzw. SD-Karte wieder eingeben.

Schaltet man, während der Wiedergabe, den DVD-Player oder den Motor aus, oder ändert man die Video-Quelle, beginnt die Wiedergabe erneut an der unterbrochenen Stelle, sobald das Gerät wieder eingeschaltet wird. Die eingespeicherte Wiedergabeposition wird gelöscht, durch den Auswurf der CD/DVD oder durch Druck auf die RESET-Taste.

Bei USB und SD-Karten besteht die Möglichkeit des Vormerkens der Wiedergabeposition nicht.

Set-up-Einstellung

SETUP DES SYSTEMS

Mittels der Tasten (◀ ▶) der Fernbedienung sich bewegen und mit ENTER-Taste, die Wahl vornehmen.

TV-SYSTEM

Mit dem Richtungspfeil nach unten gehen u. sich auf die Zeile TV System positionieren. ENTER drücken und, je nach eingegebener DVD, das notwendige System wählen. Drückt man AUTO, so wählt der VM015 automatisch, je nach eingegebener DVD, das zutreffende Format. SETUP drücken, um das Menü zu verlassen.

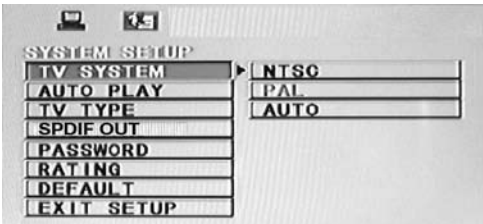

TV-FORMAT

Mittels Richtungspfeilen nach unten gehen und sich auf die Zeile TV TYPE positionieren. ENTER drücken und, je nach eingegebener DVD, zutreffendes Format wählen (4:3LB, 4:3PS o 16:9). SETUP drücken, um das Menü zu verlassen.

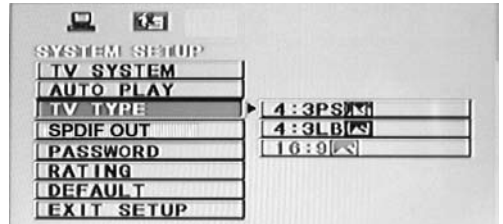

AUTO PLAY

Mittels Richtungspfeilen auf AUTOPLAY gehen. ON wählen (Aktivierung), bzw. OFF (Deaktivierung).

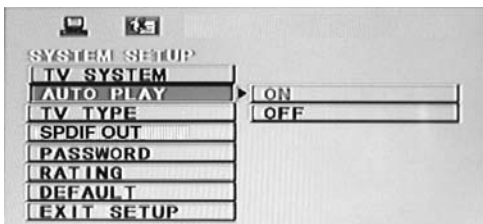

SPDIF OUT

Funktion deaktiviert.

PASSWORT-FESTLEGUNG JUGENDSCHUTZ

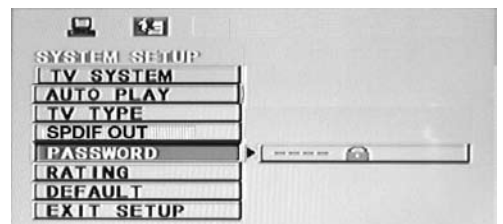

Set-up-Einstellung

Ins Feld der vier Sternchen gehen und das alte Passwort eintippen (fabrikmässig gibt es kein Passwort). Jetzt neues, frei gewähltes Passwort eingeben.

Wenn das Passwort deblockiert ist, auf die Zeile Rating gehen, um eine der nachfolgend genannten Jugendschutz-Ebenen zu wählen:

8.Adult → 1. Kid safe → 2.G → 3.PG → 4.PG-13 → 5.PG-R → 6.R → 7.NC-17

Geht man auf die Zeile DEFAULT und drückt die Taste ENTER, so werden alle Änderungen gelöscht und die fabrikmässigen Einstellungen wieder eingeführt.

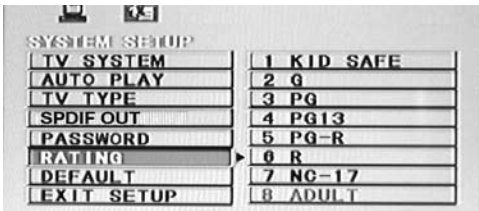

EXIT SETUP



SETUP SPRACHE

Um ins Menü zu gehen, SETUP drücken. Auf dem Bildschirm erscheint das SETUP-Menü:

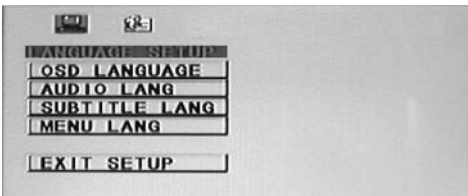

Mit den Richtungspfeilen (34) der Fernbedienung auf das abzuändernde Feld gehen (Language, Audio, Subtitle, Menü). ENTER-Taste drücken. Im Feld LANGUAGE läßt sich die Sprache ändern, im Bezug auf DVD-Player-Funktionen, Audio und Untertitel.

Die Film-Sprache ist von der DVD abhängig und kann daher anders ausfallen, als im Setup vorgegeben.

In den meisten Fällen bittet die DVD, noch bevor sie das Titel-Menü aufweist, um Festlegung der gewünschten Sprache.

SPRACHE DER MENÜ-FUNKTIONEN

Mit Richtungspfeilen nach unten gehen und sich auf die Zeile OSD-Menü positionieren. ENTER drücken und die gewünschte Sprache wählen. SETUP drücken, um das Menü zu verlassen.



AUDIO-SPRACHE

Mit Richtungspfeilen nach unten gehen und sich auf die Zeile Audio positionieren.

ENTER drücken und die gewünschte Sprache wählen.

SETUP drücken, um das Menü zu verlassen.



SPRACHE DER UNTERTITEL

Mit Richtungspfeilen nach unten gehen und sich auf die Zeile "Subtitle Lang" positionieren.

ENTER drücken und die gewünschte Sprache wählen.

Untertitel lassen sich auch deaktivieren. In diesem Fall Off drücken, anstatt irgend eine Sprache zu wählen. SETUP drücken, um das Menü zu verlassen.

SPRACHE DES DVD-MENÜS

Mit Richtungspfeilen nach unten gehen und sich auf die Zeile Disc Menü positionieren.

ENTER drücken und die gewünschte Sprache wählen.

SETUP drücken, um das Menü zu verlassen.



Wiedergabe von Mp3 / AVI / MPG

Legt man eine MP3-Platte in den DVD-Player, so startet die Wiedergabe automatisch. Auf dem Bildschirm erscheint das Titel-Menü. MP3-Platten werden im Format "FOLDER" (auf Deutsch: Ordner) wiedergegeben.

Richtungstasten (▲ ▼ ◀ ▶) verwenden, um sich innerhalb der Tracks zu bewegen und den gewünschten Track zu wählen.

ENTER-Taste drücken.

Es besteht die Möglichkeit, durch die REPEAT-Taste einen Titel/Ordner zu wiederholen.

Während der Wiedergabe ist es möglich, von einem Track auf den anderen zu wechseln: hierzu die Tasten ◀▶ verwenden.

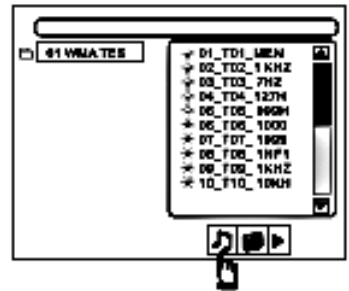

Besichtigung von Jpeg-Bildern

JPEG-Bilder lassen sich mit Hilfe der Tasten.....aufsuchen. Die Taste TITLE gibt einen Gesamt-Überblick auf die eingespeicherten Bilder.

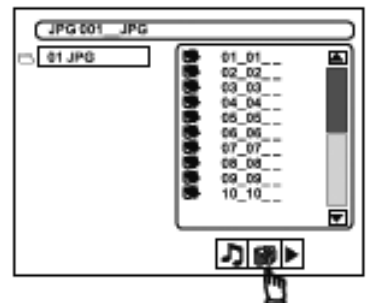

URSACHEN UND ABHILFE BEI INSTALLATIONSPROBLEMEN

Problem	Ursache	Abhilfe
Kein Bild, bei eingeschaltetem Monitor.	Das Stromkabel ist nicht ordnungsgemäß angeschlossen oder die Sicherung ist fehlerhaft.	Stromkabel-Anschluss kontrollieren bzw. Sicherung austauschen.
Fernsteuerungsgerät wirkt nicht auf den Monitor ein.	Fernbedienungs-Batterie leer. Bestehendes Hindernis zwischen Fernbedienung u. Monitor. Die Abdeckungsfolie der Fernbedienungsbatterie wurde nicht entfernt.	Neue Batterie einsetzen (siehe Anweisungen). Sensoren reinigen. Etwaige Gegenstände aus dem Empfangsraum entfernen. Folie einfach entfernen.
Kein Bild.	Gewählte Video-Quelle kontrollieren.	Nach Gegebenheit, auf Intern-Video oder Extern-Video schalten. (S. 10)
Das TV-Bild ist zu dunkel	Wageninnenraum ist unterkühlt. Helligkeitsgrad ist zu schwach.	Abwarten, bis Flüssigkristalle sich anwärmen. Helligkeit durch den Knopf « Brightness » verstärken.
Kein Ton in den Kopfhörern	Kopfhörer sind abgeschaltet Kopfhörer-Batterien sind leer Signal-Empfang ist durch bestimmte Gegenstände behindert. Jugendschutz ist eingeschaltet.	Kopfhörer einschalten. Batterien ersetzen Signal behindernde Gegenstände entfernen Näher an den Monitor gehen
Wiedergabe startet nicht.	CD/DVD verkehrt. CD/DVD verschmutzt. CD/DVD unpassend für DVD-Player. Maximale Übertrager-Reichweite ist überschritten	CD/DVD richtig, mit Etikett nach oben eingeben. CD/DVD säubern. Nachsehen, ob Format passend für DVD-Player. Jugendschutz löschen oder Schutz-Stufe ändern.
Bild unklar oder undeutlich	Auto-Batterie sehr schwach (oder fast leer).	Batterie u. Kabel kontrollieren. Player funktioniert bei weniger als 10,8V nur sehr schlecht.
Ruckartige Wiedergabe.	CD/DVD verkratzt oder beschädigt.	Andere CD/DVD eingeben.
INVALID DISC FORMAT	CD/DVD fehlt. CD/DVD stark verschmutzt.	CD/DVD eingeben. CD/DVD reinigen.
Kein Ton	Audio-Einstellung falsch.	Audio-Ausgang auf die bestehende Verbindung anpassen.

HAUPT-EIGENSCHAFTEN

Stromversorgung.....	12V DC
Test-Spannung.....	13.2V negative ground
Vorverstärkte Ausgänge.....	2 CH IV Rms (10KOhm)
Video-Signal.....	PAL/NTSC/AUTO 1+/- 0.2V (75 Ohm)
Sender.....	IR integriert
Integrierter FM Audio-Modulator.....	wählbare Frequenzen 87.8-87.9-88.1-8.3-88.5-88.8-89 MHz
VGA-Öffnung für PC-Anschluss.....	Auflösung 1920 x 480 – 60 Hz
USB-Öffnung.....	trägt Format USB 2.0
SD-Card-Öffnung.....	trägt SD-card/MMC-card max. 2Gb
Betriebstemperatur.....	0 – 55 ° C
Stromaufnahme.....	4 Ampere

BILDSCHIRM

Format.....	16:9
Dimension.....	10.2"
Auflösung.....	262K pixel 800(H) x 480(V)
Helligkeit.....	400 Cd/m2
Sichtwinkel.....	waagrecht-senkrecht 65°/65°

DVD-TEIL

Frequenzgang.....	20Hz – 20KHz
Disc-System.....	Digital Audio System
Signal/Geräusch-Verhältnis.....	100 dB (JIS) (1KHz)
Stereo-Trennung.....	90 dB (1KHz)
Kompatible Formate.....	DVD+/-R/VCD/SVCD/DVCD/CD/CD-R/CD-RW/CD-ROM/MP3/AVI/MPG
Vertragbarkeit.....	DivX and Xvid
NICHT-kompatible Formate.....	DVD-ROM/CDV/CD-G

TV-TEIL

Wählbare TV-Systeme.....	PAL-BG/PAL-I/PAL-N/PAL-M/PAL-DK/NTSC-M
Antennen-Eingang.....	Jack 3,5" (kompatibel mit VM811/VM815)

Caratteristiche tecniche ed estetiche possono subire variazioni senza alcun preavviso. • The stated Technical Specifications and the product-design may evolve, without prior notice. • Caractéristiques techniques et esthétiques peuvent subir des variations sans aucun préavis. • Technische Änderungen am Produkt bzw.am Design behalten wir uns vor. • Las especificaciones y el diseño están sujetos a cambios sin preaviso por motivos de mejoras.

Precauciones de seguridad	70
Conexiones	71
Installazione	72-73
Identificazione comandi	74-75
Impostazioni Modalità TV	75
Sostituzione pila telecomando	76
Funzioni telecomando	76-77
USB-SD CARD: Note e Compatibilità	78
Memorizzazione della posizione di lettura	79
Impostazioni di Set-Up.	79-81
Riproduzione files Mp3/AVI/MPG.	82
Visualizzazione immagini Jpeg.	82
Cause e Rimedi ai problemi d'installazione	83
Características técnicas.	84

Precauciones de seguridad

Para operar en condiciones de seguridad hay que seguir estas indicaciones:

- Instalar los dispositivos en una posición que no obstaculice la conducción y no interfiera con los dispositivos de seguridad del vehículo (ABS, airbags, etc.)
- Conectar los cables como se indica en los esquemas eléctricos.
- La temperatura de funcionamiento es de 0 a 55°C.
- Si la temperatura interna del vehículo es muy alta, es necesario un breve periodo de enfriamiento antes de utilizar el monitor.
- Si la temperatura es muy baja el display puede quedar oscuro durante unos minutos después del encendido.
- Percatarse que el monitor de DVD NO se instale en lugares poco indicados. Tipo:
 - Exposición directa al sol o al calor.
 - Elevada humedad o agua
 - Polvo, y vibraciones excesivas.
- Puede pasar que el reproductor sea ruidoso a causa de la formación de condensa. En este caso quitar el disco del reproductor y esperar una hora para que se evapore la humedad.
- No coger o quitar el disco cuando el mecanismo ha empezado la carga de la información.
- No introducir ningún disco cuando el reproductor esta apagado.
- Introducir el disco siempre con la etiqueta hacia arriba.
- El lector de DVD puede sufrir interrupciones cuando se recorren carreteras con el fondo irregular.
- En caso de problemas, parar inmediatamente el reproductor de DVD.
- Antes de instalar definitivamente el monitor, asegurarse de respetar las reglamentaciones del código de circulación.
- Las normas de circulación vial prohíben ver programas de televisión mientras se conduce.

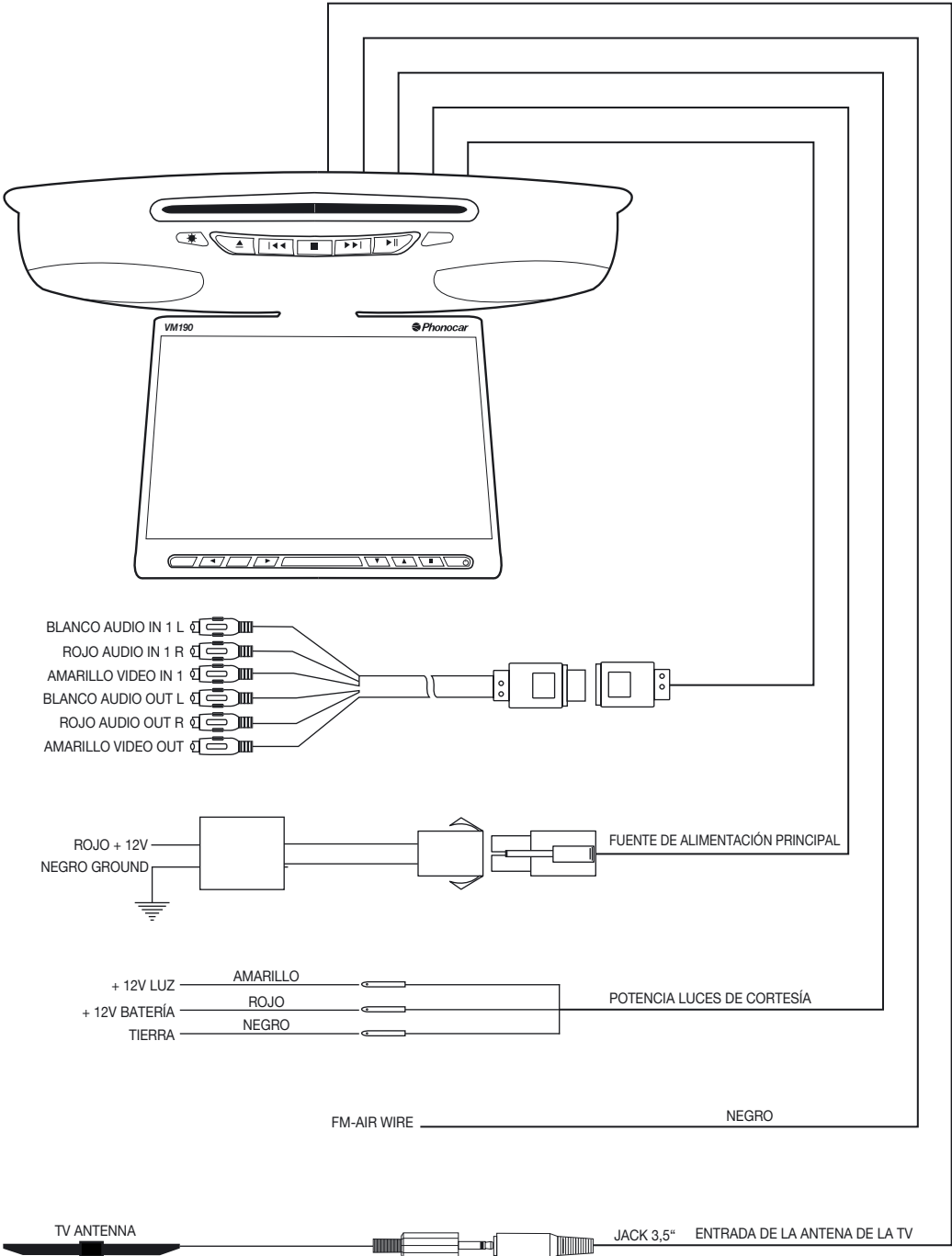

VM811

Instalación

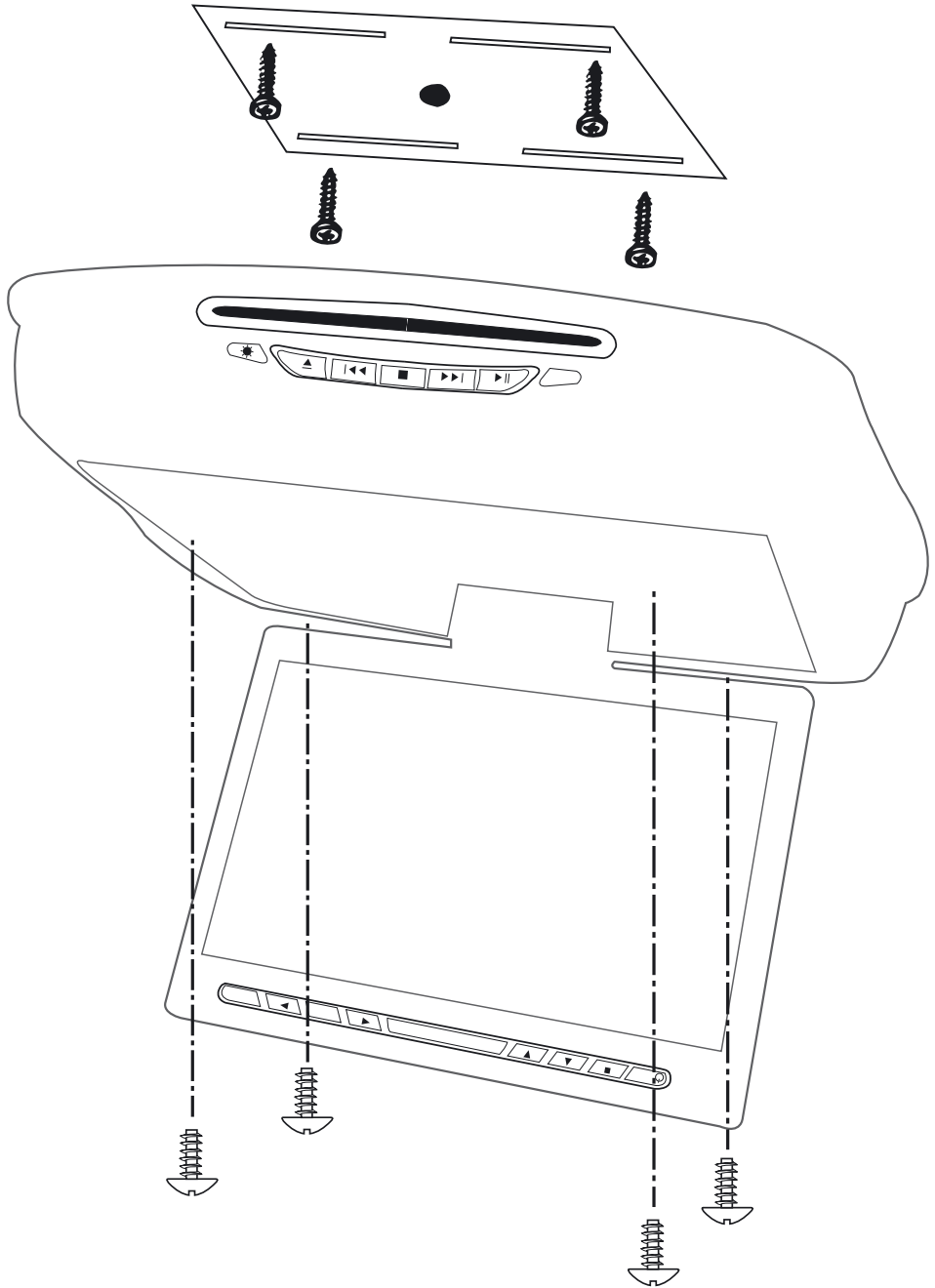



ATENCIÓN:

No instalar la unidad en un lugar que pueda obstaculizar la visión.

- Utilizar solo los tornillos que se suministran.
- Fijar al paño del techo la plancha metálica que hace de soporte para la unidad.
- Enganchar la unidad a la placa metálica fijada en el techo a través de 4 tornillos que se suministran en dotación.

La fijación de la unidad al techo del coche debe ser bien realizada.

Vibraciones excesivas, durante la marcha del vehículo, comprometerán irremediabilmente el correcto funcionamiento de la mecánica de lectura del reproductor DVD.

Funciones

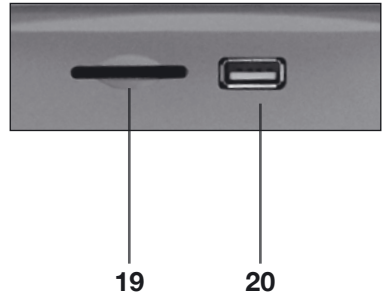
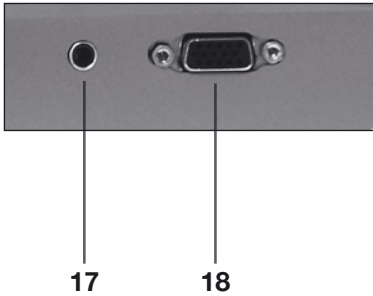
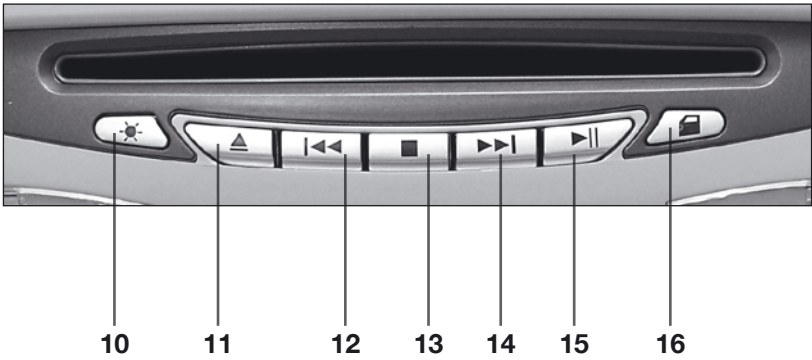
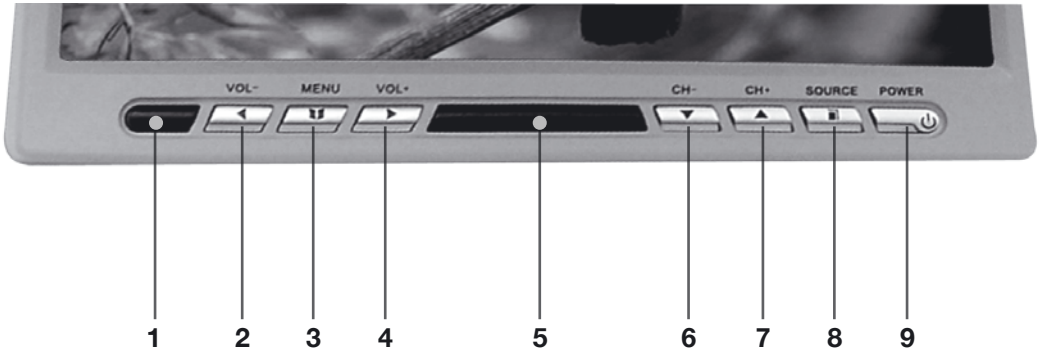

- 1 Receptor IR.
- 2-4 Aumenta/Disminuye los valores en el Menù de ajustes
- 3 Accede al Menù de ajustes de Brillo / Contraste / Color / Tintado//Timer/Lengua/Reset
Transmisión FM / Rotación imagen / Coche apagamiento / Reposición
- 5 Transmisor por infrarrojo
- 6-7 Corre los canales memorizados en modo TV, se desplaza en el interior del menù de ajuste.
- 8 Selecciona tra DVD / TV / AUX1 /AUX2 / VGA
- 9 Encendido / Apagado.
- 10 Luces de cortesía ON/OFF (encendido/apagado)
- 11 Expulsa el disco introducido
- 12-14 Pasa a la canción/video anterior/siguiente
- 13 Stop reproducción disco
- 15 Inicio reproducción disco /Pausa disco.
- 16 Encendido/Apagado luces de cortesía (activo solo si esta conectado a las luces de cortesía del vehículo)
- 17 Entrada audio/video (AV2)
- 18 VGA-entrada para conectar los PC
- 19 Slot SD/MMC card.
- 20 Fisura inserción USB

ATENCIÓN:

Las funciones de lectura del USB y SD card se activan sólo si esta presente en el interior de la unidad un disco de DVD.

Impostaciones Modalidad TV

- Comprimir tecla „Source“, 8, y seleccionar „TV“
- Comprimir „Menù“ (3) y correr dentro de los menùs con las teclas ▲ ▼ :
 - TV-System
 - Auto-Search
 - Manual-Search
 - Channels
- Efectuar las regulaciones a través de las teclas ◀ ▶ (2 and 4)

Funciones mando a distancia

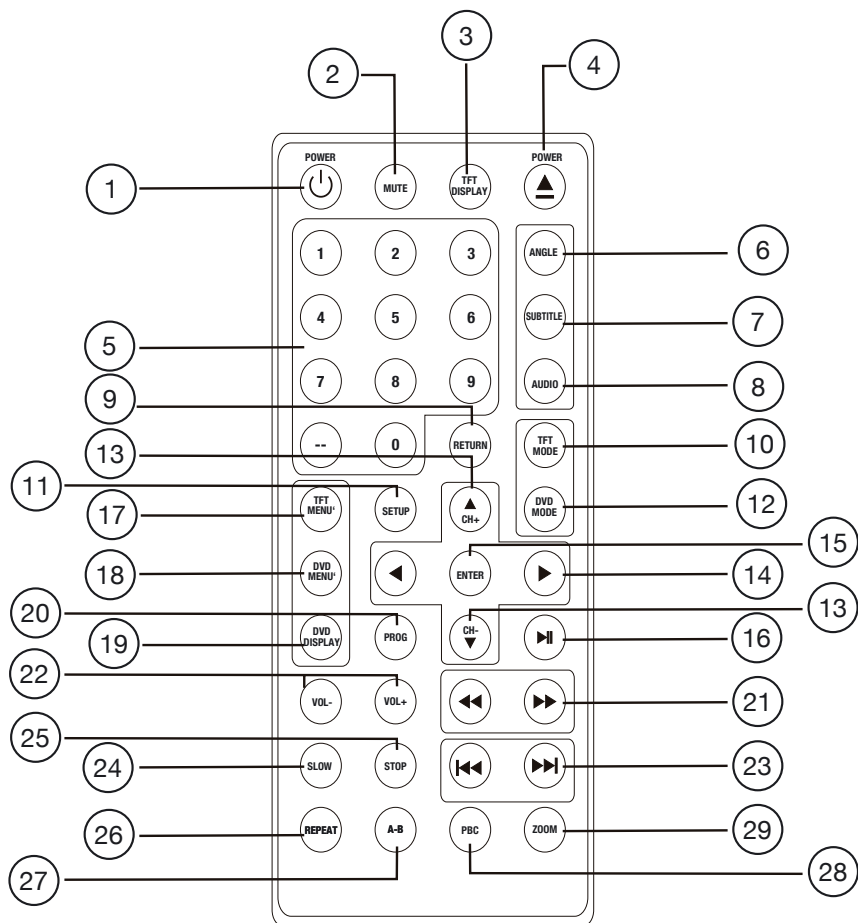

Sustitución batería mando a distancia

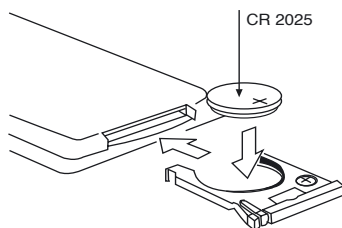
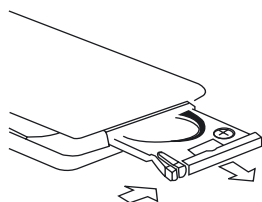

1. POWER Encendido/Apagado
2. MUTE Activa/Desactiva Mute volumen.
3. TFT DISPLAY Visualiza el estado actual del display (DVD,TV,AV1,AV2,VGA)
4. EJECT Tecla expulsión disco.
5. TAST. NUM. Teclas de digitación alfabética/ numérica.
6. ANGLE Cambia el ángulo de visión en los DVD, si presente en la grabación.
7. SUBTITLE Cambia el lenguaje de los subtítulos en los DVD.
8. AUDIO Selecciona la modalidad audio en los CD y VCD, cambia el idioma en los DVD.
9. RETURN Interrumpe la reproducción del disco y vuelve al menú principal.
10. TFT MODE Conmuta de DVD a TV/VGA/AV1/AV2
11. SETUP Entra o sale del menú de SETUP.
12. DVD MODE Conmuta de DVD/CD a USB/SD-MMC card
13. CH+ ▲ CH- ▼ Para mover UP/DOWN dentro de menu'.
Cambian los canales en la modalidad TV.
14. ◀ ▶ Permiten a mano izquierda el desplazamiento y derecha dentro de los menús.
15. ENTER Confirma la selección.
16. ▶|| Inicia o interrumpe la reproducción.
17. TFT MENU' Accede al menú de ajuste de la pantalla Imagen/ brillo/ saturación/ formato imagen/idioma/transmisión FM/ rotación imagen/ auto apagado reset.
18. DVD MENU Entra en el menú principal del DVD y activa el menú del VCD.
19. DVD DISPLAY Muestra las informaciones de reproducción durante la reproducción.
20. PROGRAM Permite la reproducción de la secuencia de reproducción de CD y MP3.
21. ▶▶/◀◀ Activa el avance rápido/Activa el retroceso rápido.
22. VOL-/VOL+ Disminuye el volumen. Incrementa el volumen.
23. NEXT ▶▶/BACK ◀◀ Pasa a la canción/capitulo siguiente. Pasa a la canción/capitulo anterior.
24. SLOW Muestra las informaciones de reproducción durante la reproducción.
25. STOP Interrumpe la reproducción.
26. REPEAT Activa la modalidad de repetición del capitulo/canción.
27. A-B Repite una parte definida del disco.
28. PBC No activo.
29. ZOOM Amplía la imagen en la pantalla.

USB - SD CARD: información de compatibilidad

⚠ ATENCION:

Las funciones de lectura del USB y SD card se activan sólo si esta presente en el interior de la unidad un disco de DVD.

1 Carga SD/MMC - CARD

Insertar la SD/MMC Card en la ranura con la etiqueta hacia arriba, el aparato reproducirá automáticamente los contenidos de la tarjeta y en el display del aparato aparecerá READ-CARD.

2 Extracción SD/MMC Card

Presionar la tecla Source para salir del modo READ-CARD. Presionar ligeramente encima de la tarjeta de memoria SD/MMC- Card para desbloquearla.

Extraer la Tarjeta.

3 Carga USB

Insertar la USB Card en la ranura, el aparato reproducirá automáticamente los contenidos en la USB y en el display del aparato aparecerá READ-USB.

4 Extracción USB

Presionar la tecla Source para salir del modo READ-CARD. Extraer el dispositivo USB.

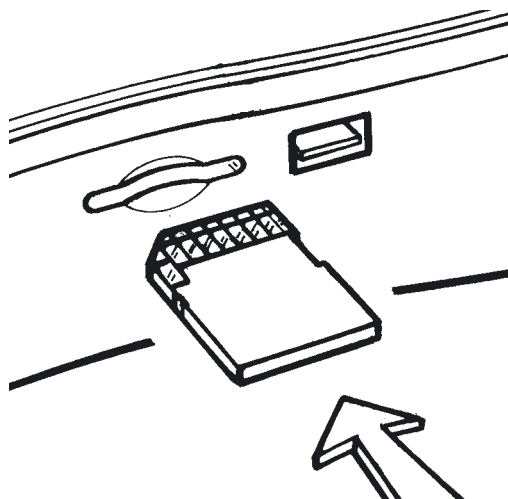

NOTE: USB/SD/MMC

La función USB (Flash memory type) es vinculada por la compatibilidad entre la llave USB y el reproductor DVD, Verificar siempre la compatibilidad.

1. SD/MMC card soportada (max 2 Gb)
2. USB flash memory 2 en 1 (SD/MMC) soportada
3. Fat12 / fat 16 / fat 32 consentidos / fat12/16 (carpetas : 200 ; archivos 1000 /Fat 32 (carpetas: 200, archivos 1000)
4. Nombres archivos: 32 caracteres Carpetas: 32 caracteres Titulos. 32 caracteres
5. Tag (id3 tag ver. 2.0) titulo/ artista / álbum: 32 byte consentidos
6. Multilector de tarjeta: NO soportado
7. USB 1.1 compatible USB 2.0 compatible (la USB 2.0 speed no es compatible, pero será leída a la misma velocidad del USB 1.1)

NOTA: En el caso que la USB no sea reconocida por el reproductor, proceder de la siguiente forma: Extraer la llave USB apagar el reproductor y volver a encenderlo y a continuación reinsertar nuevamente la llave USB.

Nota: Verificar SIEMPRE la compatibilidad entre la unidad y los dispositivos USB y SD CARD (tarjeta de memoria) Algunos dispositivos USB y SD CARD pueden no ser reconocidos por el reproductor o tener un funcionamiento anormal. En el caso que la USB o la SD CARD no sea reconocida por el reproductor, proceder de la siguiente forma: Extraer la USB/SD- CARD, apagar el reproductor, volver a encenderlo y a continuación reinsertar nuevamente la USB/SD-CARD.

Apagando el reproductor DVD o el motor del vehículo mientras se está visionando una película o escuchando música, así como cambiando el reproductor vídeo, al recuperarse la reproducción volverá de nuevo el punto exacto en el cual ha sido interrumpida. La memoria será cancelada cuando el disco venga expulsado o se presione la tecla RESET.

USB y SD-Card no tienen la memoria de la posición de lectura.

Configuración del SETUP

SETUP SISTEMA

Moverse por el menú con las teclas de desplazamiento (◀ ▶) seleccionar la opción que se desea modificar, pulsando ENTER.

SISTEMA TV

Desplazarse con los cursores en la parte inferior y posicionarse sobre la línea TV System.

Pulsar ENTER y seleccionar sucesivamente el sistema apropiado según el DVD introducido. Seleccionar AUTO el VM015 selecciona automáticamente el formato en base al DVD introducido.

Pulsar la tecla SETUP para salir del menú.

FORMATO TV

Desplazarse con los cursores en la parte inferior y posicionarse sobre la línea TV Shape.

Pulsar ENTER y seleccionar sucesivamente el formato apropiado (4:3LB, 4:3PS o 16:9) según del DVD introducido.

Pulsar la tecla SETUP para salir del menú.

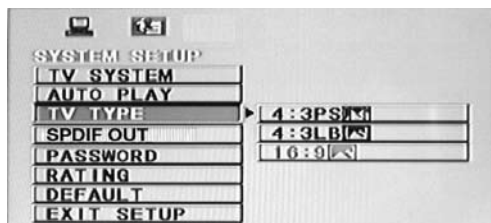
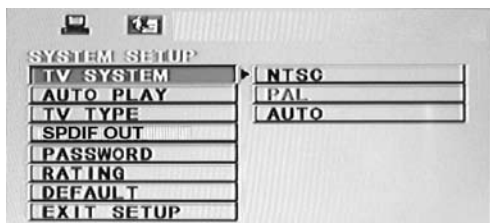

AUTO PLAY

Desplazarse con las teclas en la pestaña AUTO-PLAY y seleccionar ON para activar u OFF para desactivar la función.

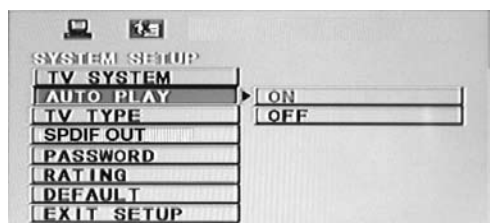

SPDIF OUT

Función desactivada.

CONFIGURACIÓN PASSWORD VISIÓN PARA ADULTOS

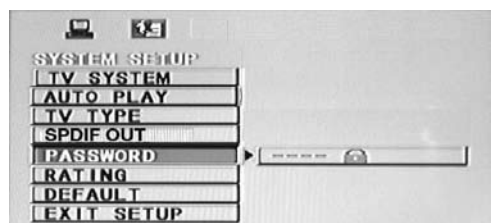

Configuración del SETUP

Posicionarse con el auxilio de las teclas de los cursores en la ventanita con las cuatros estrellas y digitar la vieja Password (en la configuración de fabrica la Password es nula) acto seguido digitar la nueva Password.

Cuando la Password está desbloqueada, posicionarse sobre la línea Rating para modificar el nivel de protección deseado entre aquellos indicados aquí abajo:

8.Adult → 1. Kid safe → 2.G → 3.PG → 4.PG-13 → 5.PG-R → 6.R → 7.NC-17

Posicionándose sobre la línea DEFAULT y presionando la tecla ENTER serán canceladas todas las modificaciones efectuadas, y se vuelve a las impostazioni de fabrica.

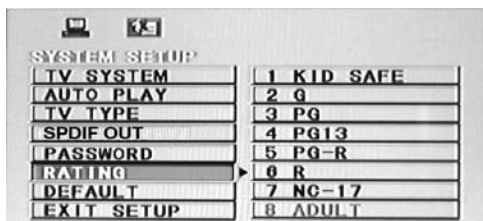

EXIT SETUP



SETUP IDIOMA

Para entrar en el menú presionar la tecla SETUP en el monitor aparecerá la ventana inicial del SETUP:

Desplazarse con las teclas del mando a distancia (◀ ▶) y seleccionar con la tecla ENTER el ajuste

que se desea modificar. (Idioma, Audio, Subtitulo, Menú)

En la sección LANGUAGE (IDIOMA) es posible modificar el lenguaje de las funciones del DVD, del audio y de los subtítulos del DVD,

El ajuste del idioma de las películas depende directamente de la que están grabadas en el DVD y no en el ajuste del Setup.

En las mayoría de los casos antes del inicio de los títulos se pide elegir el idioma deseado (en aquellos disponibles en el DVD).

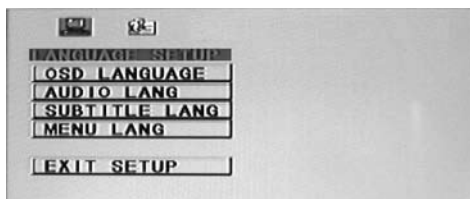

IDIOMA FUNCIONES DEL MENÚ

Desplazarse con las teclas hacia abajo y posicionarse en la línea OSD Menú.

Presionar ENTER y seleccionar sucesivamente el idioma deseado.

Presionar SETUP para salir del Menú.



IDIOMA AUDIO

Desplazarse con las teclas hacia abajo y posicionarse en la línea Audio

Presionar ENTER y seleccionar sucesivamente el idioma deseado.

Presionar SETUP para salir del Menú.



LENGUAJE SUBTÍTULOS

Desplazarse con los cursores en la parte inferior y posicionarse sobre la línea Subtitle Lang. Pulsar ENTER y seleccionar sucesivamente el idioma deseado. Es posible desactivar los subtítulos seleccionando Off en lugar del idioma indicado. Pulsar la tecla SETUP para salir del menú.



LENGUAJE AUDIO

Desplazarse con los cursores en la parte inferior y en posición sobre la línea Audio. Pulsar ENTER y seleccionar sucesivamente el idioma deseado. Pulsar la tecla SETUP para salir del menú



Reproducción files Mp3 / AVI / MPG

Introduciendo un disco MP3 en el lector DVD la reproducción se inicia automáticamente y aparece en el display el menú de los archivos contenidos. ES.: un disco gravado en MP3 será reproducido en el formato FOLDER (Carpeta)

Usar los cursores (▲ ▼ ◀ ▶) de desplazamiento para moverse en el interior del menú pulsando ENTER para elegir la canción deseada.

Es posible usar la tecla REPEAT para utilizar la función de repetición de la Canción/ carpeta.

Durante la reproducción es posible pasarse de una canción a otra mediante las teclas ◀▶ .

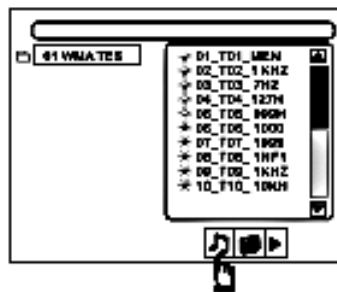

Visualización imágenes JPEG

En la visión de imágenes JPEG se pueden pasar con las teclas ◀▶ y presionando la tecla TITLE se mostrara una anticipación de las imágenes que están gravadas.

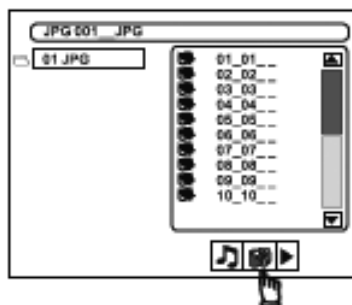

Problemas de instalación: causas y soluciones

Problemas	Causas	Soluciones
Si no aparece ninguna imagen en la pantalla cuando el monitor está encendido.	Controlar que el cable de alimentación esté correctamente conectado, y que el fusible no esté interrumpido.	Controlar las conexiones del cable y o substituir los fusibles.
El mando a distancia no interacciona con el monitor.	La batería del control remoto está descargada. Hay obstáculos entre el control remoto y el monitor. No ha sido quitada la protección que aísla la batería al mando a distancia.	Cambiar la batería (ver instrucciones). Limpiar los sensores. Verificar si hay objetos que interfieren en la transmisión. Quitar la protección de seguridad.
No aparece ninguna imagen	Verificar la selección de la fuente de video.	Conmutar entre video interno y video auxiliar, en base a la fuente seleccionada.
La imagen aparece oscura	El habitáculo está demasiado frío. El ajuste del brillo está fijado demasiado bajo.	Esperar unos instantes hasta que se caliente el cristal líquido. Controlar la función "Brightness" y ajustar con un valor más alto.
No se oye el sonido en el auricular.	El auricular está apagado Las baterías del auricular están gastadas Hay objetos que impiden la recepción de la señal Nos encontramos fuera del alcance máximo del transmisor.	Encender el auricular Sustituir las baterías Retirar los obstáculos Acercarse al monitor.
La reproducción no inicia	Disco introducido al revés Disco sucio Disco con formato no compatible con este DVD Bloqueo padres introducido	Controlar que la etiqueta del disco este hacia arriba Limpiar el disco. Controlar que el formato del disco sea compatible con este DVD. Eliminar el bloqueo padre o modificar su nivel.
La imagen esta disturbada y poco clara	La Batería del coche es muy débil o esta casi descargada	Controlar la batería y los cables. El reproductor de DVD no funciona correctamente
La reproducción es irregular	Disco rayado o estropeado.	Sustituir el disco.
Aparece la indicación "INVALID DISC FORMAT"	Ningún disco ha sido introducido. El disco esta muy sucio	Introducir el disco. Limpiar el disco.
Falta el sonido	Selección del audio equivocado.	Seleccionar la salida audio en base a la conexión efectuada

GENERALES

Alimentación.....	12V DC
Tensión de prueba.....	13.2V Negativo a masa
Salida PRE-amplificada.....	2 CH 1V Rms (10K)
Señal Video	PAL/NTSC/AUTO 1±0,2V(75Ω)
Emisor	IR integrado
Modulador Audio FM integrado	frecuencia seleccionable 87.8-87.9-88.1-8.3-88.5-88.8-89 MHz
Puerta VGA para conexión PC	resolución 1920x480-60Hz
Puerta USB.....	soporta formato USB 2.0
Puerta SD	soporta Sd card/MMC card max. 2Gb
Temperatura de funcionamiento.....	0+55°C
Absorbimiento	_4 Amperios

PANTALLA

Formato	16.9
Dimensiones.....	10.2”
Resolución.....	262K píxel 800(H)x480(V)
Brillo	400 Cd/m2
Angulo de Visión.....	horizontal/vertical 65°/65°

SECCIÓN DVD

Respuesta en frecuencia.....	20Hz – 20KHz.
Sistema disco.....	Digital Audio System.
Relación señal-ruido.....	>100dB (JIS)(1KHz).
Separación stereo	>90dB (1KHz).
Formatos compatibles	DVD±R/VCD/SVCD/DVCD/CD/CD-R/CD-RW/CD-ROM/MP3/AVI/MPG
Compatible.....	DivX e Xvid
Formatos no compatibles	DVD-ROM/CDV/CD-G

SECCIÓN TV

SistemaTV seleccionable	PAL-BG/PAL-I/PAL-N/PAL-M/PAL-DK/NTSC-M
Entrada antena	Jack 3,5” (compatible con VM811/VM815)

Caratteristiche tecniche ed estetiche possono subire variazioni senza alcun preavviso. • The stated Technical Specifications and the product-design may evolve, without prior notice. • Caractéristiques techniques et esthétiques peuvent subir des variations sans aucun préavis. • Technische Änderungen am Produkt bzw.am Design behalten wir uns vor. • Las especificaciones y el diseño están sujetos a cambios sin preaviso por motivos de mejoras.



S.p.A. - Via F.lli Cervi, 167/C - 42100 Reggio Emilia (Italy) - Tel. ++39 0522 941621 - Fax ++39 0522 942452
www.phonocar.com - e-mail:info@phonocar.it

FRANCE

Vente et Assistance assurées par le Fabricant italien Tél/Fax N° Vert 0800.90.43.99
www.phonocar.fr • e-mail:info@phonocar.it

DEUTSCHLAND

71711 - MURR - Rudolf Diesel Strasse, 13 - Tel. 07144 82302-0 / Fax 07144 282114
www.phonocar.de - e-mail:info@phonocar.de

ESPAÑA

Delegado Comercial Sr. VERDERESE DOMENICO
Tel. 958 302295 - Fax 958 302470 - Movil 607592406
e-mail: info@phonocar.es