



## **7" DOUBLE DIN DVD RECEIVER**

**(Lettore DVD/VCD/CD/MP3/USB con GPS per la navigazione)**



ITALIANO

ENGLISH

FRANÇAIS

DEUTSCH

ESPAÑOL

**MANUALE ISTRUZIONI**  
**MANUAL INSTRUCTIONS**  
**NOTICE DE MONTAGE ET D'EMPLOI**  
**GEBRAUCHSANWEISUNGEN**  
**MANUAL DE INSTRUCCIONES**

# **VM 032**

Grazie per aver acquistato il nostro Lettore.  
Leggere il presente Manuale, prima di utilizzare l'apparecchio.

### AVVERTENZE

- Per ridurre i rischi d'incendio o di scosse elettriche, non esporre l'apparecchio a pioggia o umidità.
- Non guardare mai filmati mentre si è alla guida, per evitare di infrangere Leggi o Codici e soprattutto, per evitare il rischio di incidenti stradali.

### ATTENZIONE

Trattasi di un prodotto LASER CLASSE 1.  
Comandi, Regolazioni e Applicazioni eseguiti in maniera diversa da quanto descritto, possono dare luogo a pericolose emissioni di radiazioni.  
Non aprire coperchi e non cercare di riparare in proprio. Rivolgersi sempre al personale qualificato preposto per il Servizio Post-Vendita.

### DUE PRODOTTI LASER

Lunghezza d'onda: CD: 780nm; DVD: 650nm  
Potenza Laser: in presenza della protezione di sicurezza, non è emessa alcuna radiazione pericolosa.  
Per ridurre il rischio di scosse elettriche e interferenze, utilizzare esclusivamente i componenti forniti nell'imballo.

### NOTE RELATIVE AI CD

- CD eventualmente difettosi o sporchi possono dare luogo ad interruzioni nell'audio.
- Maneggiare i CD esclusivamente come mostrato in figura
- Non afferrare mai i CD dalla parte priva di etichetta
- Ai CD, non attaccare mai e da nessuna parte, sigilli o etichette
- Non esporre i CD al sole diretto o ad eccessivo calore
- Per pulire il CD, passare un panno pulito, dal centro verso l'esterno
- Non utilizzare mai solventi come Trielina o alcool.
- Il presente apparecchio non è in grado di riprodurre CD da 3" (8cm). Non inserire quindi mai CD da 3" o CD dalla forma irregolare. L'apparecchio potrebbe non riuscire ad espellere tali CD.

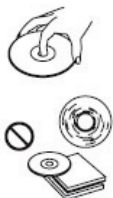

Informazioni di Sicurezza .....	2
Pannello di controllo .....	3
Guida rapida .....	3
Telecomando .....	4
Riproduzione USB MP3 .....	6
Funzioni Generali .....	7
- Selezione Sorgente .....	7
- Radio .....	7
- RDS .....	8
- Riproduzione DVD .....	8
- Riproduzione Video CD .....	9
- Riproduzione CD .....	9
- Menu MP3/MP4/PHOTO .....	10
- Riproduzione MP4 .....	10
- Riproduzione Foto .....	10
- Sistema Bluetooth .....	11
- Funzioni GPS .....	14
Impostazione di Sistema .....	15
- SELECT Selezione Menu .....	15
- SETUP Menu Impostazione .....	15-16
Impostazione setup DVD .....	17
- Sistema TV .....	17
- Lingua .....	18
- Audio .....	18
Impostazione setup Video .....	19
Collegamenti Elettrici .....	20
Guida all'Installazione .....	21
Problemi e soluzioni .....	22
Specifiche Tecniche .....	23

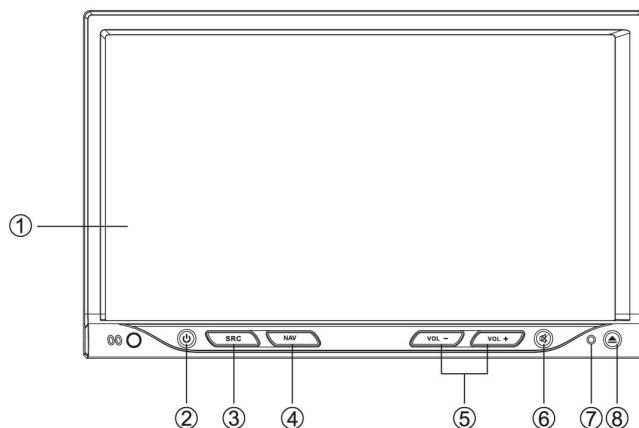

**Premere il tasto  (ON/Off) per accendere/spegnere l'apparecchio.**

- |   |   |
|---|---|
| <p>1. Pannello touch screen</p> <p>2. Alimentazione On/Off</p> <p>3. Sorgente</p> <ul style="list-style-type: none"> <li>- Radio</li> <li>- Disco (se disco inserito)</li> <li>- USB (con USB collegato)</li> <li>- Aux in</li> </ul> <p>4. Premere il tasto NAV per passare da sorgente a navigazione</p> <p>5. Premere i tasti per regolare il Volume</p> <p>6. Mute (silenzia l'audio)</p> | <p>7. Tasto di RESET</p> <p>8. Apertura/Chiusura pannello</p> <ul style="list-style-type: none"> <li>- Premere per oltre 2 secondi, per accedere al Menù del pannello</li> <li>- Pannello</li> <li>- Apertura pannello</li> <li>- Espulsione disco</li> <li>- Chiusura pannello</li> <li>- Regolazione angolo pannello (TILT+/-)</li> </ul> |
|---|---|

## Guida rapida

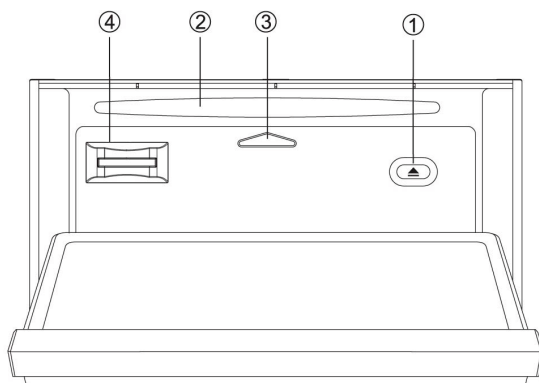

Premere il tasto  sul pannello, per aprire il frontalino.

1. Tasto di Espulsione del disco
2. Fessura di inserimento disco
3. Indicatore dello stato del Pannello  
Si illumina quando il frontalino viene abbassato.
4. Fessura per scheda SD/MMC navigazione.

# Telecomando

Premere  per accendere/spengere l'unità.

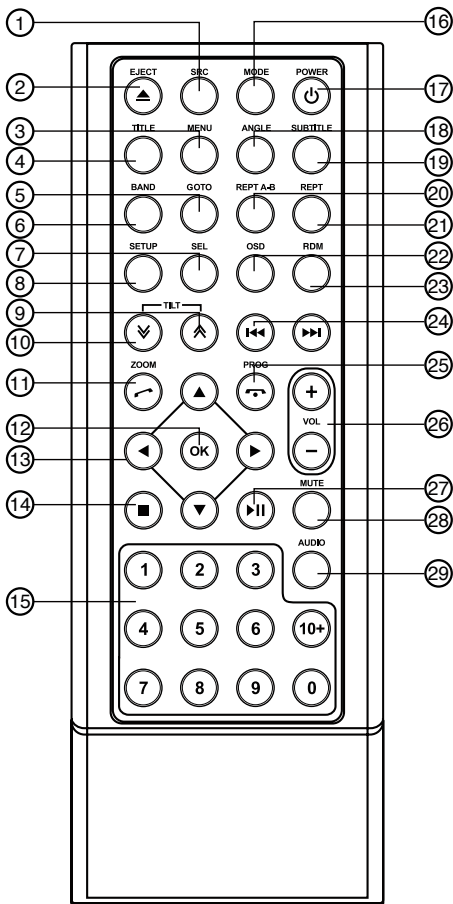

1. Seleziona le seguenti sorgenti:  
RADIO - DISCO - USB - AV1 - AV2 - BLUETOOTH TV
2. Espulsione disco
3. Menù DVD
4. Titolo DVD
5. Ricerca titolo / capitolo / traccia
6. Banda radio - Sistema video PAL / NTSC / AUTO
7. Regolazioni Audio / Video - Regolazioni Menù (premuto per 2 sec)
8. Setup di sistema
9. Chiusura pannello passo-passo
10. Apertura pannello passo-passo
11. Zoom (DVD / VCD)
12. Avvia conversazione telefonica
13. Conferma selezione
14. Cursore menù
15. Stop - Torna a funzione precedente
16. Tastiera numerica
17. Entra nel menù SOURCE
18. Accensione - Spegnimento
19. Angolo (DVD)
20. Sottotitoli DVD
21. Ripetizione di una parte Audio/Video
22. Ripetizione Disco / Traccia
23. Visualizzazione menù sullo schermo
24. Riproduzione casuale delle tracce Audio / Video
25. Sintonia radio - Salto / Ricerca Traccia
26. Termina chiamata in corso - Cancella Programma
27. Volume
28. Avvia riproduzione - Pausa riproduzione
29. Mute audio
30. Seleziona audio DVD / VCD

### Sostituzione della batteria al Litio.

Quando le funzioni eseguibili dal Telecomando risultano ridotte o impossibili, occorre rimpiazzare la batteria al litio, con una nuova. Accertarsi che la batteria venga inserita secondo la polarità indicata.

1. Aprire il coperchio posteriore del Telecomando
2. Introdurre la batteria con il (+) rivolto verso l'alto.  
Richiudere il coperchio.

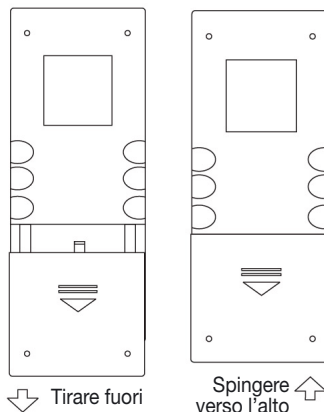

### Operatività del Telecomando

Il Telecomando è in grado di funzionare entro una distanza di 3 – 5 metri.

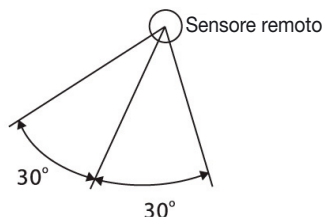

### AVVERTENZE

- Custodire eventuali batterie fuori dalla portata dei bambini. Se la batteria venisse accidentalmente deglutita, occorre immediatamente consultare un medico.
- NON ricaricare, corto-circuitare, aprire, scaldare o gettare la batteria nel fuoco.
- NON mettere la batteria a contatto con altri materiali metallici.
- Queste operazioni sono vietate, poiché possono causare il surriscaldamento, rottura della batteria o incendi.
- Prima di buttare la batteria, occorre avvolgerla con nastro isolante. Il nastro isolante è necessario per evitare il surriscaldamento/la rottura della batteria o incendi.
- Installando una centralina per i comandi al volante, il telecomando verrà disabilitato.

## Riproduzione MP su USB/SD/MMC

### 1. Caricamento dispositivo USB

Inserire il dispositivo USB nella presa USB. L'apparecchio leggerà, automaticamente, i file contenuti nel dispositivo USB.

### 2. Rimozione del dispositivo USB

Premere il tasto SRC e selezionare una modalità no-USB (es: radio, disc).

Togliere il dispositivo dalla presa.

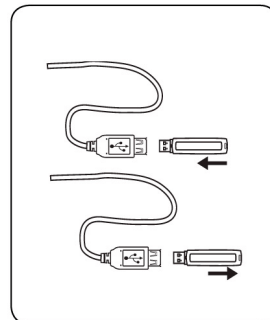

### Note inerenti a USB

Funzioni USB (flash memory type), di riproduzione musicale file MP3

1. Compatibile con: scheda SD/MMC (tramite adattatore USB)

2. Compatibile con: USB memory flash 2 in 1

3. Compatibile con: FAT 16 & fat 32

4. Nome file: 32 byte/nome dir.: 32 byte/nome tag: 32 byte.

5. Tag (ID3 tag ver. 2.0)

Titolo/Artista/album: supporto 32 byte

6. Lettore multi-card non supportato

7. Compatibile con: USB 1:1

8. Max 4 GB

Compatibile con: USB 2.0 (non supporta la velocità USB 2.0 la velocità è la stessa che con USB 1.1).

L'apparecchio NON è compatibile con tutti i possibili dispositivi USB.

**NOTA:** Lo slot SD/CARD è da utilizzare esclusivamente per la Navigazione.

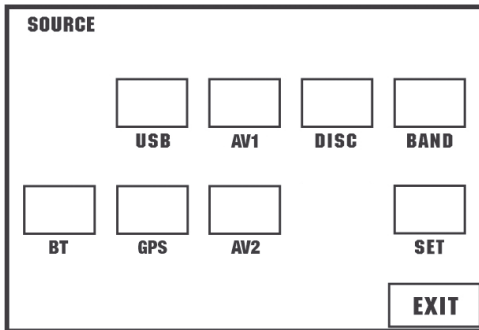

### Selezione della Sorgente

Dal Menù SOURCE, selezionare per entrare nella modalità desiderata; premere EXIT per ritornare alla modalità precedente.

### Sul pannello dell'apparecchio:

premere il tasto SRC per cambiare la modalità direttamente.

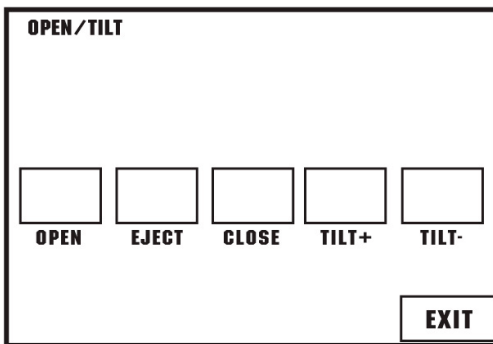

### Funzione del pannello

Premere il tasto ▲ 3 secondi per visualizzare sul display (Open/Eject/Close/Tilt+/Tilt-).

Selezionare la funzione desiderata, toccando lo schermo

Premere il tasto EXIT, uscire dalla videata.

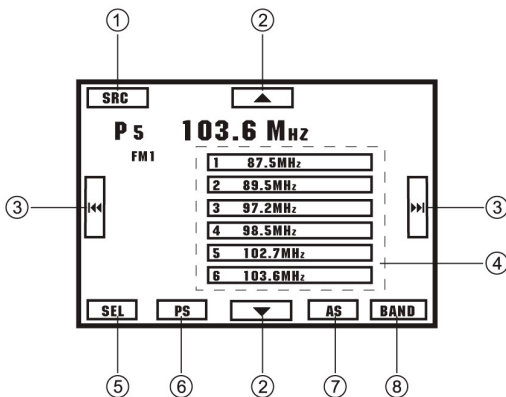

### Radio

1. Videata Menù Sorgente
2. Toccare per la sintonizzazione manuale
3. Toccare per la sintonizzazione automatica  
Premere per più di 2 secondi, per la sintonizzazione manuale.
4. Toccare per selezionare le stazioni memorizzate (preset) o premere per 2 secondi il numero della frequenza per memorizzare la stazione.
5. Videata Menù di Selezione
6. Scannerizzazione delle stazioni preimpostate
7. Ricerca/Memorizzazione automatica delle Stazioni
8. Commutatore di Banda:  
FM1-FM2-FM3-MW1-MW2.

## Funzioni generali

### RDS

#### Dal Pannello dell'apparecchio:

premere brevemente il tasto T/P per accender/spengere AF.

Tenere premuto il tasto T/P per almeno 2 secondi, per accendere/spengere PTY.

#### Dal Menu PTY:

toccare lo schermo per accedere alla funzione desiderata.

1. Videata menù Sorgente
2. Scorrere l'elenco PTY su/giù
3. Videata Menù di Selezione
4. Commutatore Banda

**Dal Menù Setup impostazione:** accendere/spengere AF

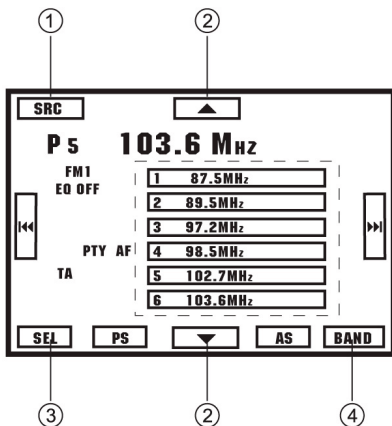

PTY TYPE LIST	PTY TYPE LIST
NEWS	FINANCE
AFFAIRS	CHILDREN
INFORMATION	SOCIAL
SPORTS	RELIGION
EDUCATION	PHONE IN
DRAMA	TRAVEL
CULTURE	LEISURE
SCIENCE	JAZZ
VARIED	COUNTRY
POP	NATION
ROCK	OLDIES
EASY	FOLK
LIGHT	DOCUMENT
CLASSIC	TEST
OTHER MUSIC	ALARM
WEATHER	

### Riproduzione DVD

Toccare il centro dello schermo per fare apparire le icone di comando sullo schermo:

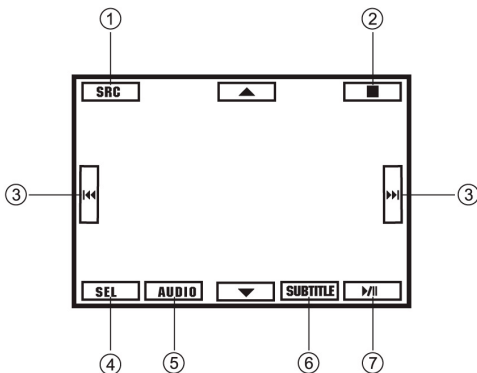

Toccare l'icona per accedere alla funzione desiderata:

1. Visualizza il menù sorgente
2. Stop.
3. Salta/Cerca traccia.
4. Visualizza il menù di selezione.
5. Seleziona audio.
6. Seleziona i sottotitoli.
7. Play/Pausa/Enter (conferma)

**Tocco nascosto:** Toccare direttamente la posizione dell'icona, per accedere alla funzione.



## Riproduzione Video CD

Toccare il centro dello schermo per fare apparire le icone di comando:

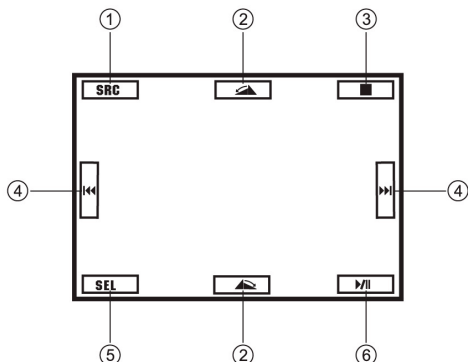

Toccare l'icona per accedere alla funzione desiderata:

1. Videata Menù Sorgente
2. Riproduce l'introduzione del brano
3. Seleziona Audio
4. Stop
5. Salta/Cerca Brano
6. Videata Menù di Selezione
7. Ripeti la Riproduzione
8. Riproduzione casuale
9. Play/Pausa

**Tocco nascosto:** Toccare direttamente la posizione dell'icona, per accedere alla funzione.

## Riproduzione CD

Toccare il centro dello schermo per fare apparire le icone di comando:

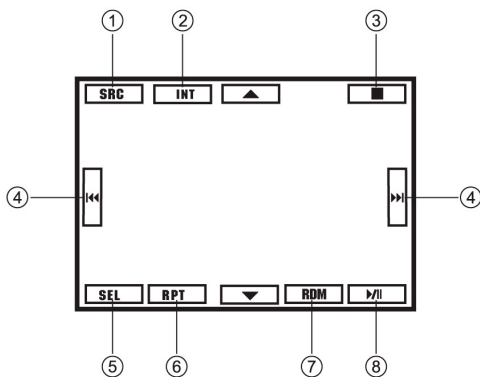

Toccare l'icona per accedere alla funzione desiderata:

1. Videata Menù Sorgente
2. Riproduce l'introduzione del brano
3. Stop
4. Salta/Cerca Brano
5. Videata Menù di Selezione
6. Ripeti la Riproduzione
7. Riproduzione casuale
8. Play/Pausa

**Tocco nascosto:** Toccare direttamente la posizione dell'icona, per accedere alla funzione.

## Funzioni generali

### Menù MP3/MP4/PHOTO

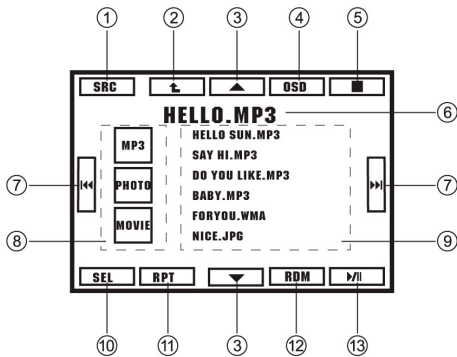

**Toccare l'icona per accedere alla funzione desiderata:**

1. Videata Menù Sorgente
2. Ritorna alla cartella superiore
3. Traccia su/giù
4. Visualizza le info di riproduzione
5. Stop
6. Evidenzia Brano e ID3 TAG
7. Salta/Cerca il brano
8. Seleziona MP3 / PHOTO / VIDEO
9. Seleziona Brano/Cartella
10. Videata Menù Selezione equalizzatore A/V
11. Ripeti la Riproduzione
12. Riproduzione Casuale
13. Play/Pausa

### Riproduzione di MP4

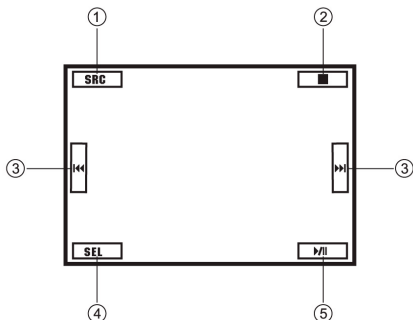

**Toccano il centro dello schermo, appariranno le icone di comando:**

**Toccare l'icona per accedere alla funzione desiderata:**

1. Videata Menù Sorgente
2. Stop
3. Salta/Cerca il Brano
4. Videata Menù di Selezione
5. Play/Pausa

**Tocco nascosto:** Toccare direttamente la posizione dell'icona, per accedere alla funzione.

### Riproduzione FOTO

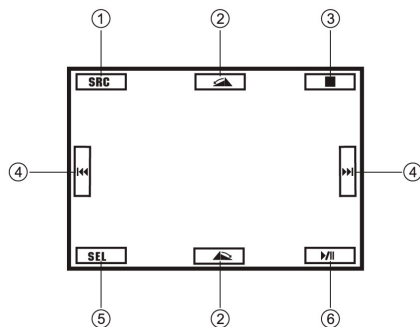

**Toccano il centro dello schermo, appariranno le icone di comando:**

**Toccare direttamente l'icona, per accedere alla funzione desiderata.**

1. Videata Menù di Sorgente
2. Ruotare in senso Orario/Anti-Orario
3. Stop
4. Vai Indietro/Avanti
5. Videata Menù di Selezione
6. Play/Pausa

**Tocco nascosto:** Toccare direttamente la posizione dell'icona, per accedere alla funzione.

## Sistema BLUETOOTH - Software 2.0

### ATTENZIONE

Per ragioni di sicurezza cercare di non parlare al telefono più possibile mentre si guida.

Il sistema Bluetooth è una trasmissione senza fili per brevi distanze (fino a 10m).

Il viva voce bluetooth integrato del VM032 permette la connessione con tutti i cellulari che hanno questa funzione.

Dopo la connessione è possibile controllare il proprio cellulare direttamente dall'unità.

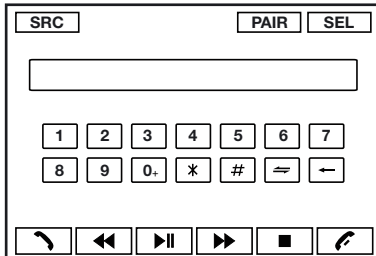

### ACCOPIAMENTO

Utilizzare la funzione "PAIRING" per stabilire una connessione tra l'unità e il proprio telefono.

Premere il tasto "SRC" ripetutamente sul pannello inferiore oppure premere sullo schermo l'icona BT sul menù "SOURCE" per entrare nella modalità bluetooth.

Una volta premuto PAIR sullo schermo comparirà "WAITING FOR PAIRING".

Attivare la funzione bluetooth sul proprio cellulare, tenendolo a non oltre 3 metri dall'unità e iniziare la ricerca di nuovi dispositivi

bluetooth.

Dopo qualche secondo sul display del telefono compare il nome del modulo bluetooth "PHONOCAR".

Selezionarlo ed inserire quando richiesto il codice "1234".

Autorizzare il dispositivo a connettersi automaticamente se richiesto dal telefono cellulare.

Una volta andata a buon fine la connessione sullo schermo del VM032 compare "PAIR OK".

L'unità è pronta per effettuare e ricevere chiamate.

### DISCONNESSIONE TELEFONO

Se si vuole disconnettere il telefono dal VM032 dopo avere effettuato la connessione, premere "PAIR" sullo schermo. Il VM032 visualizzerà "EXIT PAIR"

### EFFETTUARE UNA CHIAMATA

Inserire il numero da chiamare tramite il tastierino numerico sul display.

Premere [cornetta alzata] sullo schermo o sul telecomando per effettuare la chiamata.

Premere [cornetta abbassata] sullo schermo o sul telecomando per terminare la chiamata.

### RICEVERE UNA CHIAMATA

Quando il telefono è collegato con il VM032, ad ogni chiamata in arrivo lo schermo passa automaticamente sulla funzione Bluetooth.

Premere [cornetta alzata] sullo schermo o sul telecomando per rispondere alla chiamata.

Premere [cornetta abbassata] sullo schermo o sul telecomando per terminare la chiamata.

### ATTENZIONE

Alcuni telefoni cellulari trasferiscono la voce della conversazione solo dopo che è stata attivata la chiamata.

### TRAFERIMENTO VOCE DELLA CONVERSAZIONE

Durante la conversazione è possibile passare la voce dall'unità in viva voce al telefono cellulare per chiamate private e viceversa.

Premere [due frecce orizzontali] per trasferire l'audio al telefono cellulare e premerlo nuovamente per tornare al viva voce.

### ULTIMA CHIAMATA

Premendo il tasto [cornetta alzata] sullo schermo o sul telecomando verrà inviata l'ultima chiamata effettuata o ricevuta.

### BLUETOOTH AUDIO

Il VM032 può ricevere segnali audio stereo via bluetooth se il dispositivo che trasmette (telefono cellulare o altro) ha la funzione A2DP e AVRCP.

## Funzioni generali

Verificare sul manuale del proprio dispositivo la presenza di questa funzione.

Utilizzare la funzione "PAIRING" per stabilire una connessione tra l'unità e il proprio telefono.

Premere il tasto "SRC" ripetutamente sul pannello inferiore oppure premere sullo schermo l'icona BT sul menù "SOURCE" per entrare nella modalità bluetooth.

Una volta premuto PAIR sullo schermo comparirà "WAITING FOR PAIRING".

Attivare la funzione bluetooth sul proprio cellulare, tenendolo a non oltre 3 metri dall'unità e iniziare la ricerca di nuovi dispositivi bluetooth.

Dopo qualche secondo sul display del telefono compare il nome del modulo bluetooth "PHONOCAR".

Selezionarlo ed inserire quando richiesto il codice "1234".

Una volta effettuata la connessione, aprire il riproduttore audio del proprio dispositivo e settare bluetooth come modalità di trasmissione audio (fare riferimento al manuale istruzioni del proprio dispositivo).

Sullo schermo del VM032 appare "MUSIC PLAYING" e l'audio verrà trasferito sugli altoparlanti della vettura. Durante la riproduzione premere [tasto play/pausa] sullo schermo o sul telecomando per iniziare o fermare la riproduzione (Se questa funzione è disponibile sul proprio dispositivo).

### MENU' BLUETOOTH – OPERAZIONI GENERALI

Premere il tasto SRC sul pannello inferiore o sullo schermo per entrare nel menù principale "SOURCE".

Premere "SET" per entrare nel menù di regolazioni del sistema.

Premere "BT" per entrare nelle regolazioni Bluetooth.

#### 1 PAIR ON/OFF

Attiva l'accoppiamento automatico con dispositivi bluetooth.

Quando la selezione è su ON lo schermo visualizza automaticamente "WAITING FOR PAIRING" per la procedura di connessione con il telefono cellulare.

#### 2 CONNECT ON/OFF

Seleziona la connessione automatica al cellulare.

Selezionando ON se l'unità è accoppiata con un telefono cellulare, quando questo sarà nel campo di azione del VM032 si conatterà automaticamente.

Selezionando OFF se l'unità è accoppiata con un telefono cellulare, quando questo sarà nel campo di azione del VM032 sarà necessario autorizzare la connessione per attivare il vivavoce.

Se la distanza tra unità e dispositivo supera i 10 metri la connessione viene sganciata e si riconetterà automaticamente solo se la funzione CONNECT ON/OFF è settata su ON.

Ogni volta che l'unità si accende effettua la connessione automatica con il dispositivo accoppiato se la funzione CONNECT ON/OFF è settata su ON.

#### 3 ANSWER ON/OFF

Questa funzione imposta la risposta automatica sulle chiamate in entrata.

Quando è impostato su ON in caso di chiamata in arrivo l'unità attiva la conversazione dopo 15 secondi.

Quando è impostato su OFF in caso di chiamata in arrivo è necessario premere [cornetta alzata] sullo schermo o sul telecomando per attivare la conversazione.

### MODALITA' MUSICA

#### AD2P

AD2P è la sigla di Profilo Avanzato di Diffusione Audio.

Il telefono cellulare che supporta questa funzione permette la trasmissione in stereo del segnale audio.

Alcuni telefoni supportano la trasmissione audio ma non in stereofonia.

#### AVRCP

AVRCP è la sigla di Profilo di controllo remoto Audio Video.

Il telefono cellulare che supporta questa funzione permette il controllo della riproduzione musicale direttamente dall'unità. Durante la riproduzione musicale è possibile effettuare una chiamata digitando il numero e premendo [cornetta alzata].

Allo stesso tempo sullo schermo appare "DIALING".

Terminata la chiamata sullo schermo appare "MUSIC PLAYING".

Non tutti i telefoni cellulari permettono il controllo della riproduzione da remoto.

Se durante la riproduzione musicale arriva una chiamata sullo schermo comparirà "PHONE NUMBER ANSWER?". Premere [cornetta alzata] per rispondere.

### **ATTENZIONI GENERALI PER CONNESSIONE BLUETOOTH**

Durante i nostri test i telefoni NOKIA N7x, N9x, PHILIPS, Sony Ericsson e SAMSUNG, dopo l'indicazione sul display del cellulare di accoppiamento effettuato, sullo schermo del VM032 rimane la visualizzazione di "WAITING FOR PAIRING" come se l'unità non avesse ancora terminato la procedura. È necessario trovare nella lista dei dispositivi associati del telefono cellulare il modulo "PHONOCAR" e connetterlo manualmente, a questo punto sullo schermo apparirà "PAIR OK".

Diversamente non sarà possibile udire alcuna voce durante la conversazione, anche se per il telefono la connessione è abilitata.

Qualche telefono, come ad esempio PHILIPS, durante la riproduzione musicale in AD2P è necessario trovare nella lista dei dispositivi associati il modulo "PHONOCAR" ed effettuare manualmente la connessione (verificare sempre che il telefono sia compatibile con le funzioni AD2P e AVRCP).

Alcuni telefoni una volta impostata la conversazione privata (audio non trasferito al VM032) non si riconnettono automaticamente ed è quindi necessario effettuare manualmente la connessione dalla lista dei dispositivi associati del cellulare.

Se dopo avere effettuato la connessione automatica con un dispositivo con funzione AD2P e non si sente l'audio stereo, verificare che sia stata attivata sul dispositivo la trasmissione audio bluetooth.

**ATTENZIONE:** Il protocollo di comunicazione Bluetooth è il Software 2.0. verificare la compatibilità con il telefono cellulare prima dell'acquisto.

## ***Funzioni generali***

### **Funzione GPS**

#### **SELEZIONE GPS**

Premere il tasto "SRC" più volte o selezionare GPS sul menù "SOURCE" per passare alla navigazione.

#### **ATTENZIONE:**

Le istruzioni per il programma di navigazione sono allegate alla mappa di navigazione NV990 .

## Menù di selezione

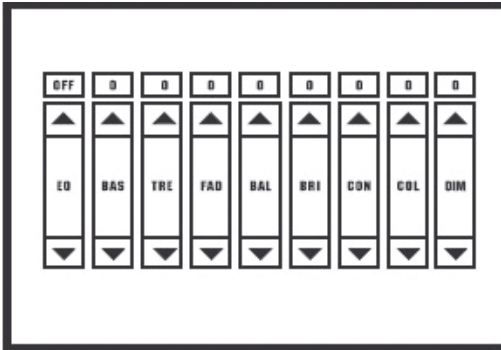

Toccare lo schermo e premere SEL, per regolare le impostazioni Audio/Video:

**Audio:** EQ effetti sonori (Rock-Pop-Classico-Flat-User) BASS/TREBLE/FADER/BALANCE.

**Video:** LUMINOSITA/CONTRASTO/COLORE

## Menù di impostazioni (SET)

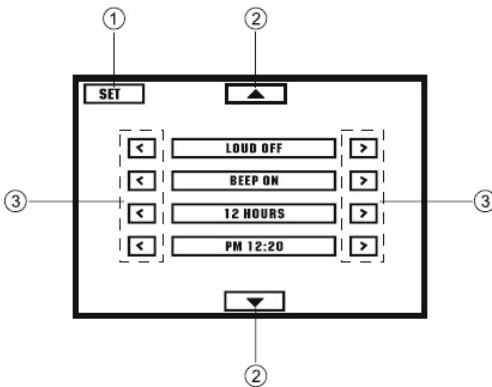

Toccare l'icona sinistra o destra, per regolare le impostazioni.

Toccare l'icona con freccia Su/Giù, per accedere alla lista successiva/precedente.

1. Videata Menù Sorgente
2. Elenco Sopra/Sotto
3. Regolazione

## Impostazioni del sistema

<b>LOUD ON/OFF:</b>	Premere ◀ / ▶ per Attivare/Disattivare la funzione Loudness.
<b>BEEP ON/OFF:</b>	Premere ◀ / ▶ per Attivare/Disattivare l'audio (bip) dei pulsanti.
<b>12/24 HOURS:</b>	Premere ◀ / ▶ per selezionare la modalità 12 o 24 ore.
<b>AM/PM:</b>	Premere ◀ per fissare le ore. Premere ▶ per fissare i minuti.
<b>PARKING ON/OFF:</b>	Premere ◀ / ▶ per Attivare/Disattivare la funzione di allarme parcheggio. In posizione PARKING ON, e con video in corso di riproduzione, apparirà la scritta: "NON GUARDARE FILMATI DURANTE LA GUIDA" e lo schermo rimarrà nero.
<b>CAMERA ON/OFF:</b>	Premere ◀ / ▶ per Attivare/Disattivare ingresso retro-camera.
<b>MIRROR ON/OFF:</b>	Premere ◀ / ▶ per Attivare/Disattivare l'Effetto Specchio. Dopo aver inserito MIRROR, l'immagine della retrocamera sarà visualizzata in modo speculare.
<b>LCD CALIBRATE:</b>	Premere ◀ / ▶ per calibrare il touch screen.
<b>TA SEEK/ALARM:</b>	Premere ◀ / ▶ per scegliere tra la modalità TA ALARM o TA SEEK. TA: annunci sul traffico stradale. Modalità TA ALARM: L'allarme TA è acceso. TA SEEK mode: la ricerca TA è attivata automaticamente.
<b>RETUNE-L/S:</b>	Modalità RETUNE: premere ◀ / ▶ per scegliere RETUNE-S o RETUNE-L. RETUNE-S e RETUNE-L regolano l'intervallo per la modalità TA SEEK. RETUNE-S corto: l'intervallo in modalità TA SEEK sarà di 45 secondi. RETUNE-L lungo: l'intervallo in modalità TA SEEK sarà di 180 secondi. Nota: la modalità RETUNE funzionano solo in ambito della modalità TA SEEK.
<b>AF ON/OFF:</b>	Premere ◀ / ▶ per attivare/disattivare la frequenza alternativa. In caso di cattiva ricezione, il medesimo programma, trasmesso da una stazione RDS, viene preso e automaticamente reso disponibile in modalità AF ON.
<b>TA VOL:</b>	Premere ◀ / ▶ per regolare il volume TA.
<b>VOL LAST/ADJUST:</b>	Premere ◀ / ▶ per scegliere la modalità del il Volume. In modalità VOL LAST, l'apparecchio si accenderà allo stesso volume in cui si è spento. Premere ◀ / ▶ per scegliere VOL ADJUST: regolare il volume di accensione tramite l'opzione successiva. Con VOL ADJUST l'apparecchio si accenderà sempre al volume impostato
<b>A VOL:</b>	premere ◀ / ▶ per regolare il volume quando la modalità VOL ADJ è attivata.
<b>SUB ON/OFF:</b>	Premere ◀ / ▶ per Attivare/Disattivare il subwoofer.
<b>SUB VOL:</b>	Premere ◀ / ▶ per regolare il volume del subwoofer quando la modalità SUB ON è attivata.
<b>REG ON/OFF:</b>	Premere ◀ / ▶ per Attivare/Disattivare la modalità RDS REG. La frequenza viene cambiata solo per i programma regionali e in modalità REG ON.
<b>RDS CT ON/OFF:</b>	Premere ◀ / ▶ per Attivare/Disattivare la modalità RDS CT. Ascoltando una stazione RDS, il servizio CT (Clock Time) aggiusta automaticamente l'orario modalità RDS CT ON.

### Note sulla Sicurezza:

Quando il veicolo è in movimento, il display del lettore DVD NON funzionerà. Si tratta di una funzione di sicurezza atta a prevenire eventuali distrazioni da parte del conducente. Le funzioni del lettore DVD, risultano attivabili soltanto a veicolo fermo e con freno a mano tirato. In quasi tutti i Paesi è proibito guardare filmati mentre il veicolo è in movimento.



Premere il tasto DVD SETUP, del Telecomando, per visualizzare il Menù Setup.  
 Usare ◀ / ▶ per selezionare le varie voci di Impostazione.  
 Usare ◀ / ▶, ▲ / ▼ per selezionare e ENTER per confermare.

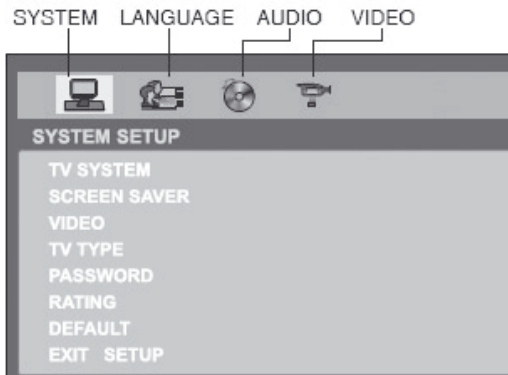

### Sistema TV

Selezionare il sistema TV delle impostazioni.

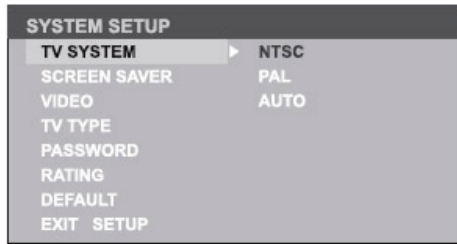

### Screen Saver

Il "salva Schermo" si attiva quando il disco rimane fermo per più di 3 minuti.  
 Regolazione originale: ON

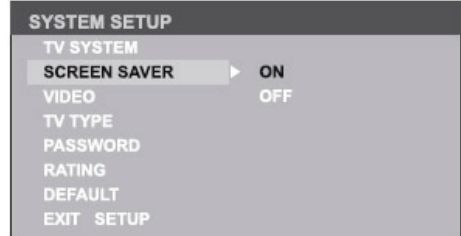

### Uscita Video

Impostazioni di default: S-Video

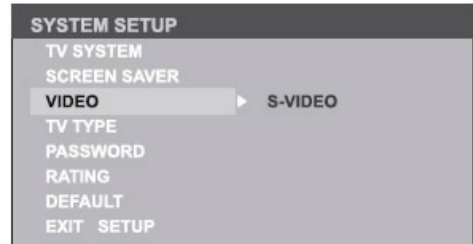

### Impostazione TV

Selezionare la modalità dimensione visione:

**4:3 Pan Scan:** nei televisori 4:3, il margine sinistro e destro vengono tagliati. **4:3 Letter Box:** nei televisori 4:3, apparirà una barra nera, in alto e in basso. **16:9** per televisori 16:9 wide screen.

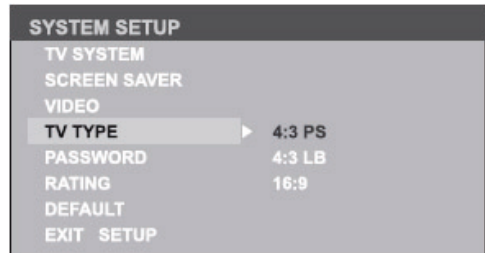

## Impostazioni setup DVD

### Impostazione di RATING (Classificazione contenuti)

Il Rating del Disco è classificabile da 1 a 8.

(1), per la visione restrittiva al massimo.

(8), per la visione libera a tutti. Impostazioni di fabbrica: 8

Nota: la Classificazione può essere cambiata soltanto quando la password è disinserita. Il livello prescelto di Classificazione viene osservato soltanto quando la password risulta inserita.

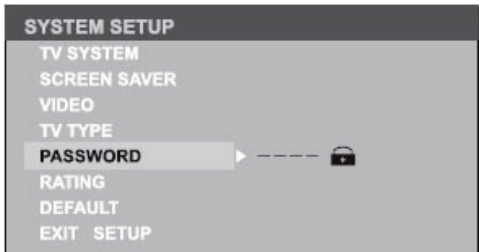
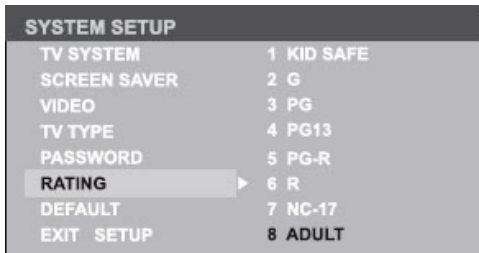

### Impostazioni di Default

Selezionando Default, l'apparecchio riprende le regolazioni di fabbrica.

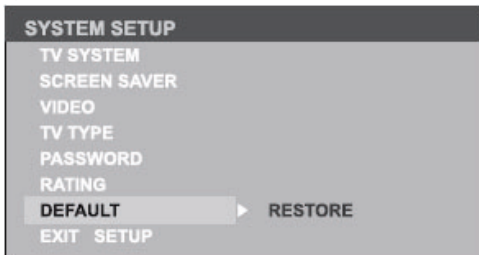

### Lingua OSD

#### (Lingua visualizzata sullo schermo)

Su schermo, selezionare la lingua per DVD

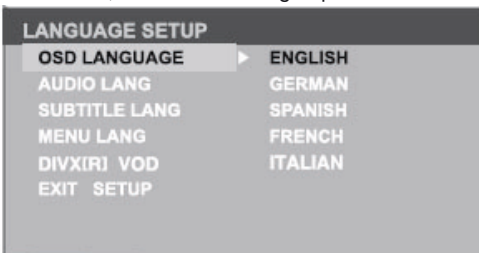

### Lingua Audio

Selezionare la lingua per l'audio DVD, scegliendo tra quelle indicate nel DVD.

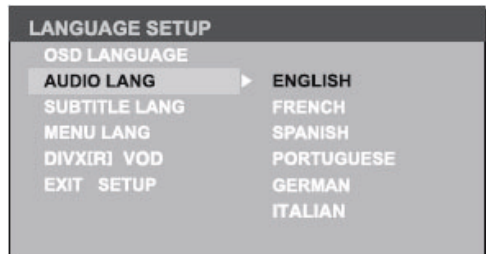

### Lingua Sottotitoli

Selezionare la lingua per i sottotitoli del DVD, scegliendo tra quelle indicate nel DVD.

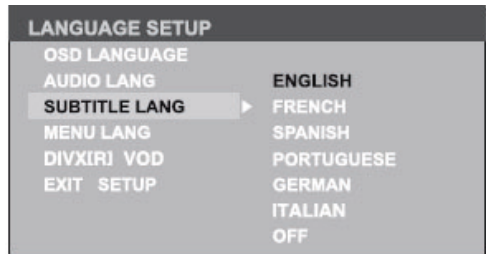

### Lingua Menù

Selezionare la lingua del Menù DVD, scegliendo tra quelle indicate nel DVD stesso.

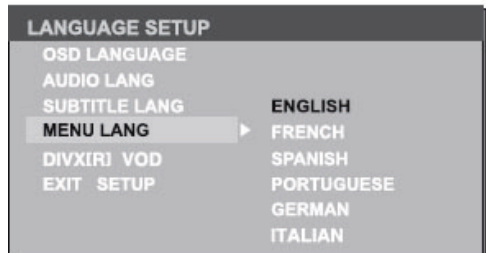

### DIVX

Codice di registrazione DIVX.



## Luminosità

Impostare la luminosità d'immagine tramite i tasti ▲/▼.

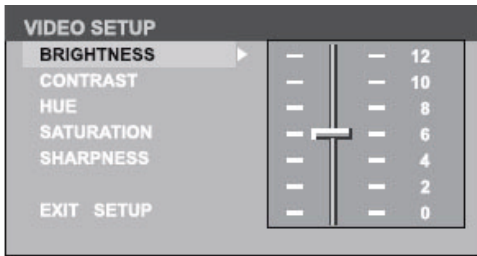

## Colori

Impostare il colore tasti tramite i tasti ▲/▼.

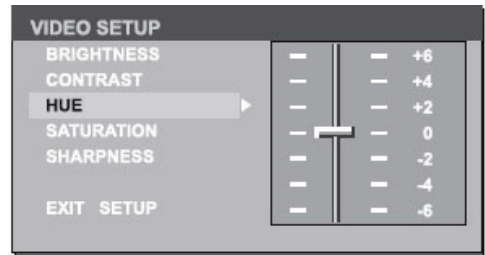

## Contrasto

Impostare il contrasto d'immagine tramite i tasti ▲/▼.

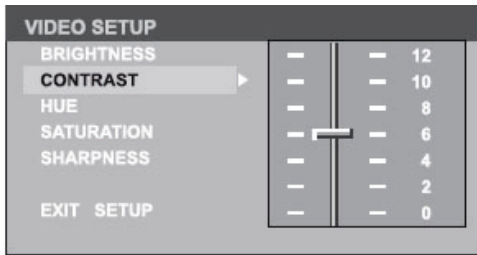

## Saturazione

Impostare la saturazione d'immagine tramite i tasti ▲/▼.

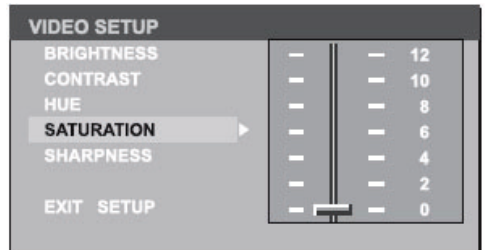

## Nitidezza

Impostare la nitidezza d'immagine tramite i tasti ▲/▼.

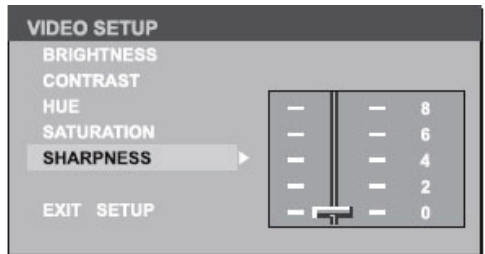

# Schema di collegamento

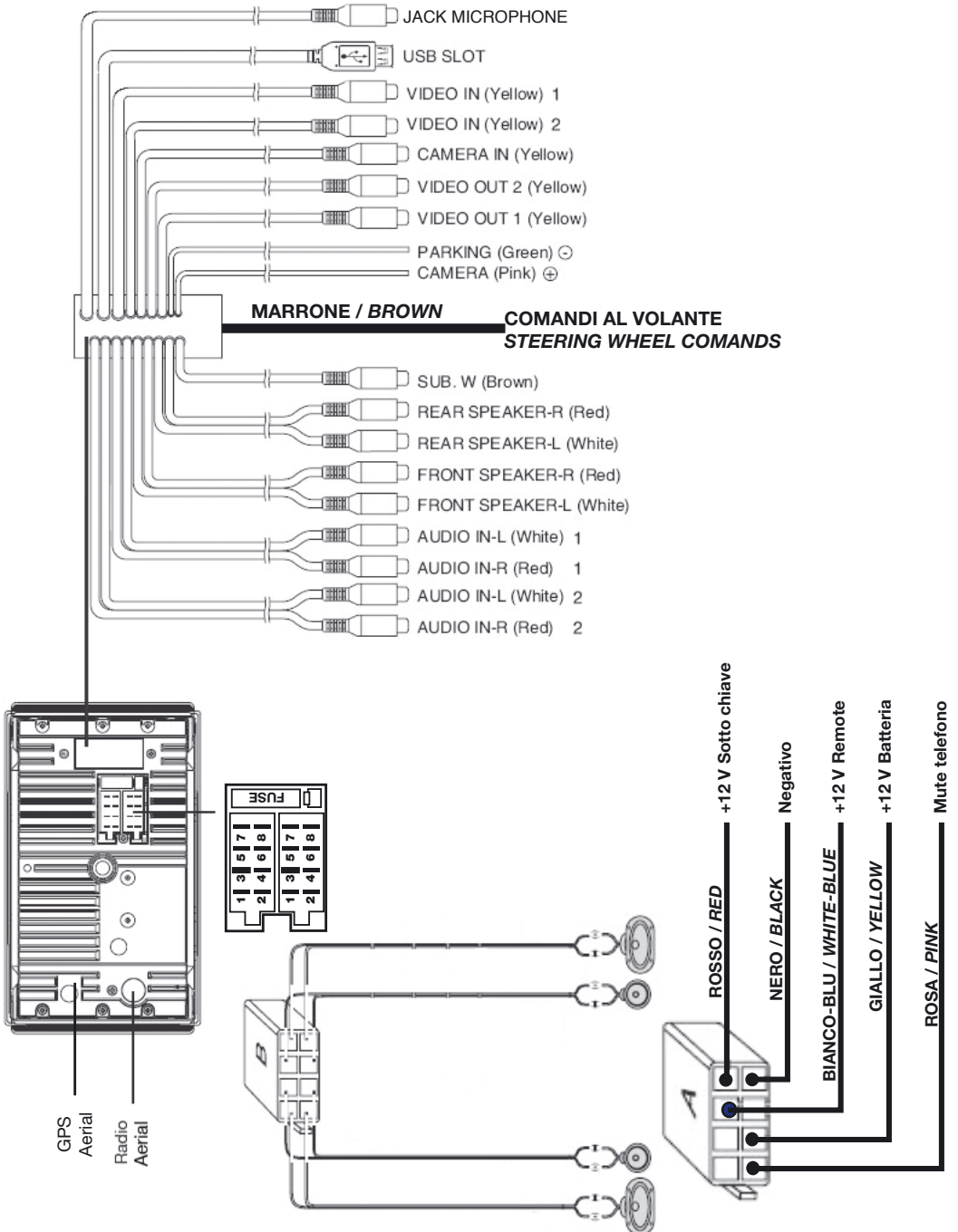

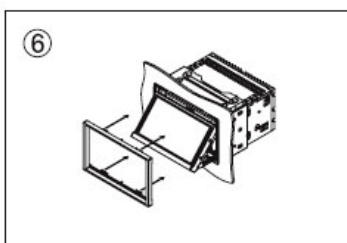
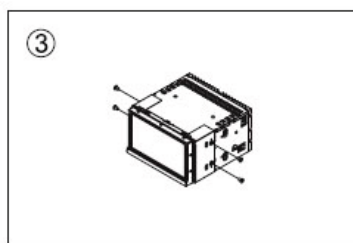
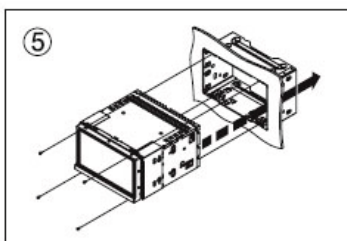
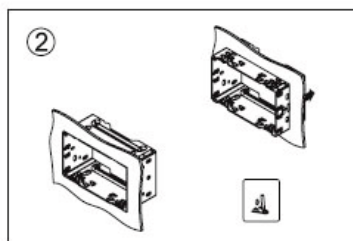
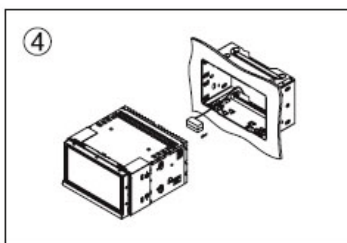
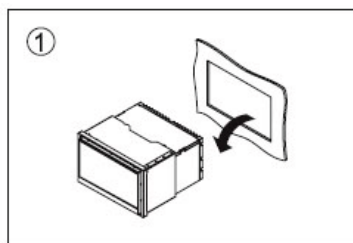

Se non Vi sentite sicuri di come installare l'apparecchio correttamente, è consigliabile consultare un tecnico specializzato.

## Procedure per l'Installazione

1. Togliere il sistema audio previsto sull'auto
2. Inserire l'adattatore di fissaggio nel cruscotto
3. Attaccare le staffe all'unità centrale

Occorre assolutamente usare le viti a testa piatta (M5x6mm) fornite in dotazione.

4. Stabilire i collegamenti elettrici necessari.

5. Inserire l'unità centrale nel cruscotto

Occorre assolutamente usare le viti a testa piatta (M2,6x5mm) fornite in dotazione.

6. Accendere l'apparecchio; fare scendere il frontalino; applicare la cornice di finitura.

## Staffe coprifori laterali

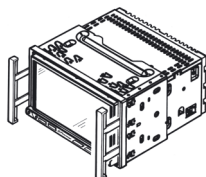

## Guida rapida alla soluzione dei problemi

Se avete l'impressione che qualcosa non vada bene, spegnete subito l'apparecchio. Infatti, è bene non usare l'apparecchio in circostanze anomali, esempio: in mancanza di suono, in presenza di fumo o cattivo odore, in quanto si potrebbero sviluppare incendi o scariche elettriche. Spegnete subito l'apparecchio e contattate il Produttore Rivenditore. Non cercate mai di ripararlo da soli, in quanto pericoloso.

### Problemi Generali

Assenza di elettricità/ suono

**L'accensione della vettura non è attivata.**

**Girare la chiave su ACC o ON**

Cavo collegato male.

**Controllare.**

Il fusibile è bruciato.

**Sostituirlo.**

**Se le soluzioni riportate non portano a niente; premere il bottone RESET.**

### Disco

Il Disco è inserito ma non c'è il suono.

**Il Disco è girato dalla parte sbagliata.**

**Mettere il Disco nel verso giusto, cioè**

**Con l'etichetta in alto.**

Il Disco è sporco o Danneggiato.

**Ripulire o sostituire il Disco.**

Il suono salta, la qualità sonora è bassa.

**Il disco è sporco o danneggiato.**

**Ripulire il CD o inserire un CD diverso.**

Il suono salta a causa di vibrazioni.

**L'angolo di montaggio è superiore a 30°.**

**Regolare l'angolo di montaggio a meno di 30°.**

Montaggio instabile.

**Installare l'apparecchio in modo fermo,**

**utilizzando gli accessori di fissaggio**

**in dotazione.**

### Problemi sulla Radio

Disturbi di ricezione

**Stazione radio troppo lontana / segnale è troppo**

**debole. Cercare un'altra stazione più potente**

**Il cavo antenna non è collegato bene.**

**Controllare il cavo antenna e il terminale di collegamento.**

### Messaggi di Errore su Display.

Il display segna ERROR.

**Il Disco è sporco, danneggiato o girato male.**

**Premere il tasto Eject per fare uscire il Disco.**

Quando il tempo di inizio film è troppo lungo.

**Errore di lettura del file o tipo di file non**

**supportato. Premere SRC per uscire.**

**Poi premere SRC ancora, per continuare**

**a leggere il disco.**

### Dati Generali

Alimentazione 12V DC (11V-16V)  
Vtaggio 14,4V, negativo Massa  
Potenza max. in Uscita 50Wx4canali  
Potenza continua in Uscita 25Wx4 canali (4 Ohm 10% T.H.D.)  
Impedenza Altoparlanti 4 – 8 Ohm  
Vtaggio uscita Pre-amp 4.0 V (modalità riproduzione CD: 1KHz, 0dB, 10K caricato)  
Fusibile 15Amp  
Dimensioni (LxAxP)  
- corpo 178x100x164mm  
- muso 170x105x21mm  
Peso 3,0 kg  
Livello Aux-in 300mV  
Uscita Subwoofer 4,0 V

### TFT LDC 7”

Risoluzione del display (punti) 1440 (W) x 234 (H)  
Area attiva (mm) 154,08 x 86,58  
Dimensione Schermo (pollici) 7,0 (diagonale)  
Pitch (mm) 0,107 x 0,370  
Rapporto Contrasto 300  
Luminosità 350 Nits

### Radio FM Stereo

Gamma di Frequenza 87,5 – 108,0 MHz (Europa)  
87,5 – 107,9 MHz (USA)  
Sensibilità utile 8dBu  
Risposta in Frequenza 30Hz – 15KHz  
Separazione Stereo 30dB (1KHz)  
Rapporto di risposta immagine 50dB  
Rapporto di risposta IF 70dB  
Rapporto Segnale/Rumore >55dB

### Radio AM (MW)

Gamma di Frequenza 522-1620 KHz (Europa)  
530-1710 KHz (USA)  
Sensibilità sfruttabile 30 dBu

### Unità lettura Dischi

Sistema Audio Digitale  
Risposta in Frequenza 20Hz – 20 KHz  
Rapporto Segnale/Rumore >80 dB  
Distorsione armonica totale: inferiore a 0,20 % (1KHz)  
Separazione Canali >60 dB  
Uscita Segnale Video PAL/NTSC/AUTO  
Livello Uscita Video 1 +/- 0,2 V  
Entrata Segnale Video PAL/NTSC/AUTO (impostazione d'origine: AUTO)

### Dotazione:

N°. 4 Viti M5x6mm  
N°. 1 Perno di montaggio  
N°. 2 Cablaggio  
N°. 1 Gabbia Metallica  
N°. 1 Libretto d'Istruzioni  
N°. 1 Cuscinetto in gomma  
N°. 1 Telecomando

**NOTA:** Dati Tecnici e Design del prodotto possono cambiare senza preavviso, in virtù dei continui miglioramenti tecnologici.

## Safety Information

## Contents

Thank you for purchasing the player. Please read this manual carefully before operating and reserve it for future reference.

### WARNING

- To reduce the risk of fire or electric shock, do not expose this product to rain or moisture.
- Never watch video in the front when driving to prevent the violation of laws & regulations and also to reduce the risk of traffic accident.

### CAUTION

This product is a CLASS 1 LASER PRODUCT. Use of controls or adjustments or performance of procedures other than those specified herein may result in hazardous radiation exposure. Do not open covers and do not repair yourself. Refer servicing to qualified personnel.

### TWO LASER PRODUCTS

Wave length: CD: 780nm DVD: 650nm

Laser power: No hazardous radiation is emitted with safety protection.

To reduce the risk of fire electric shock, and annoying interference, use only the included components.

### CD NOTES

- Playing a defective or dusty CD can cause dropouts in sound.
  - Hold CDs as illustrated.
  - Do not touch the unlabeled side.
  - Do not attach any seal, label or data protection sheet to either side of a disc.
  - Do not expose a CD to direct sunlight or excessive heat.
  - Wipe a dirty CD from the center outward with a cleaning cloth.
- Never use solvents such as benzine or alcohol.
- This unit cannot play 3-inch (8cm) CDs. Never insert a 3-inch CD contained in the adapter or an irregularly shaped CD. The unit may not be able to eject it.

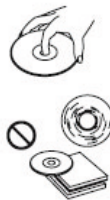

Safety Information .....	24
Panel Control .....	25
Getting Started .....	25
Remote Control .....	26
USB / MP3 Playback .....	28
General Operation .....	29
- Source Select .....	29
- Radio .....	29
- RDS .....	30
- DVD Playback .....	30
- Video CD Playback .....	31
- CD Playback .....	31
- MP3/MP4/PHOTO Menu .....	32
- MP4 Playback .....	32
- PHOTO Playback .....	32
- BLUETOOTH Menu .....	33
- GPS .....	36
System Setup .....	37
- SELECT Menu .....	37
- SETUP Menu .....	37
DVD System Setup .....	39
- Language Setup .....	40
- Audio Setup .....	40
- Video Setup .....	41
Electrical Connections .....	42
Installation Guide .....	43
Troubleshooting .....	44
Specifications .....	45



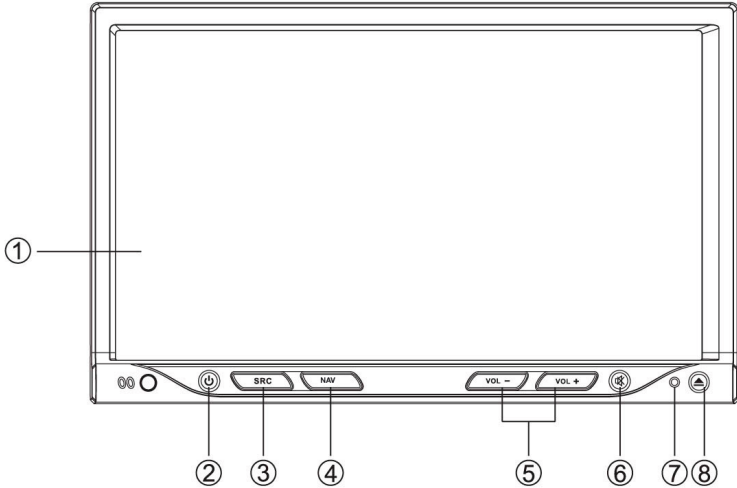

Press button  to turn on/off the unit.

1. Touch panel

2. Power on/off

3. Source

- Radio
- Disc (when disc inserted)
- USB (when USB connected)
- Audio in

4. Press NAV-key to change from Source to Navigation.

5. Press to adjust volume level.

6. - Mute

7. - Reset hole

8. - Open the panel / Close the panel

- Press more than 2 seconds to enter panel menu.

- Open the panel

- Eject the disc

- Close the panel

- Adjust the panel angle (TILT+/-)

## Getting Started

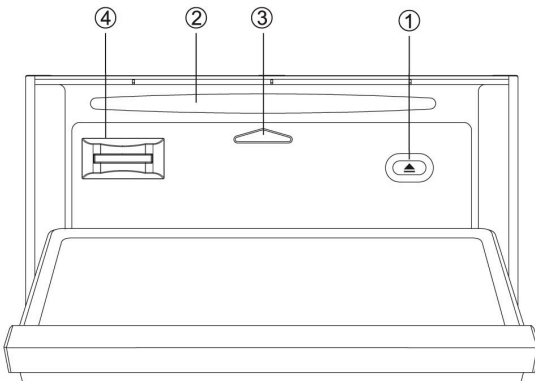

Press the button  on the panel to slide down the panel.

1. Disc eject

2. Disc slot

Insert disc.

3. Panel status indicator

Lights up when you slide the panel down.

4. SD/MMC card slot navigation.

# Remote Control

Press button  to turn on/off the unit.

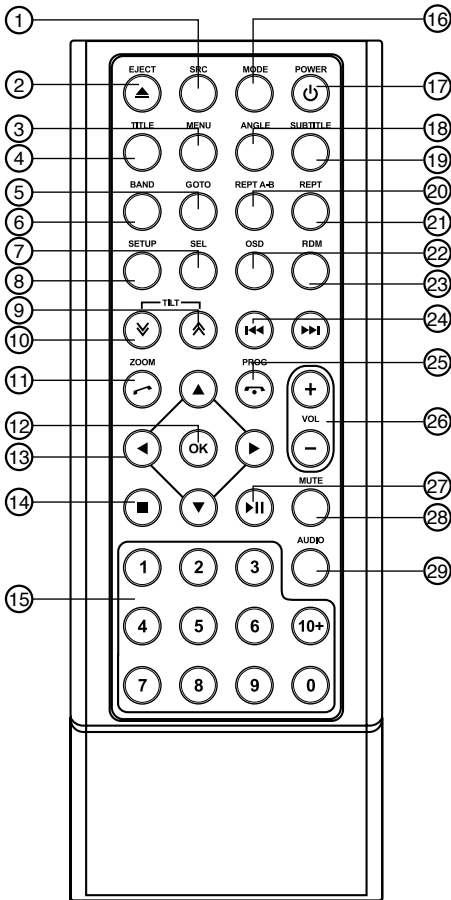

1. - Select the following sources:
  - >Radio
  - >Disc (when disc inserted)
  - >USB (when USB connected)
  - >AV1
  - >AV2
  - >Blue-tooth
  - >TV
2. - Disc eject
3. - Menu (DVD)
4. - Title (DVD)
5. - Goto search
6. - Radio band
  - Video system PAL / NTSC / AUTO
7. - Sound/display setting
  - Setting menu (press 2 sec.)
8. - System setup
9. - Close the panel step by step
10. - Open the panel step by step
11. - Zoom (DVD/VCD)
  - Dial/Receive call
12. - Enter
13. - Menu cursor
14. - Stop/Return
15. - Digit area
16. - Enter source menu
17. - Power on/off
18. - Angle (DVD)
19. - DVD subtitle
20. - A-B repeat
21. - Repeat
22. - On screen display
23. - Track random play
24. - Radio tune
  - Track skip/seek
25. - Call off/cancel
  - Program
26. - Volume
27. - Play/Pause
28. - Mute
29. - DVD audio
  - VCD audio L/R/ST

## Replacing the lithium battery of remote control unit.

When the range of the operation of the card remote control becomes short or no functions while operating, replace the battery with a new lithium battery. Make sure the battery polarity replacement is correct.

1. Open the back cover of the remote control unit.
  2. Insert the button-type battery with the stamped (+) mark facing upward.
- Close the back cover.

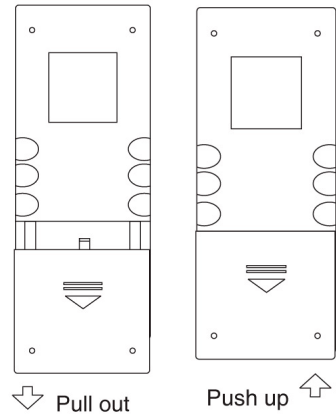

## Remote control operating range

The remote control can operate within a distance of 3-5m.

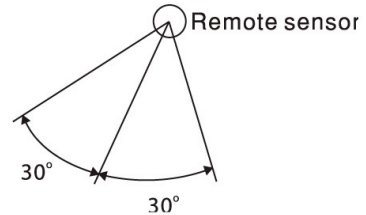

## WARNING

- Store the battery where children cannot reach. If a child accidentally swallowed the battery, consult a doctor immediately.
- Do not recharge, short, disassemble or heat the battery or dispose it in a fire.
- Do not expose or bring into contact the battery with other metallic materials.
- Doing this may cause the battery to give off heat, crack or start a fire.
- When throwing away or saving the battery, wrap it in tape and insulate; otherwise, the battery may give off heat, crack or start a fire.
- By installing the central unit for steering-wheel commands, the remote control will be deactivated.

## USB/SD/MMC MP3 Playback

### 1. Loading USB device

Insert USB device into the USB jack. The unit will read the file in the USB device automatically.

### 2. Take out USB device

Press the SRC button to non-USB mode and take out the USB device from the USB jack.

### USB Notes

USB functions (flash memory type) MP3 music play.

1. SD/MMC card support through USB adaptor.

2. USB flash memory 2 in 1 support.

3. Support FAT 16 & FAT 32.

4. File name: 32 byte/dir name: 32 byte/tag name: 32 byte. 5. Tag (ID3 tag ver 2.0)

Title/Artist/Album: 32 byte support.

6. Multi card reader not support.

7. USB 1.1 support.

8. Max 4 GB.

USB 2.0 support (it can not support USB 2.0 speed. Just, get be same speed with USB 1.1).

Not all kinds of USB devices are compatible with the unit.

**Note:** the SD-card-Slot has to be used only for Navigation.

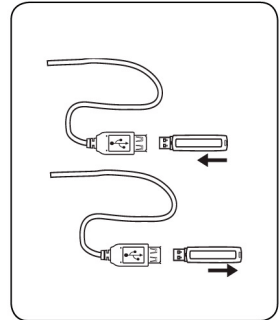

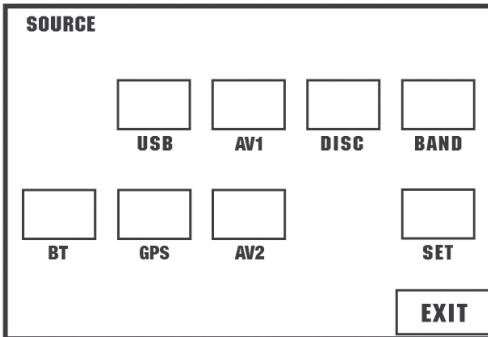

**Source Select**

On the source menu:  
 Touch to access desired mode.  
 Touch EXIT to previous mode.

On the unit panel:  
 Press SRC button to change mode directly.

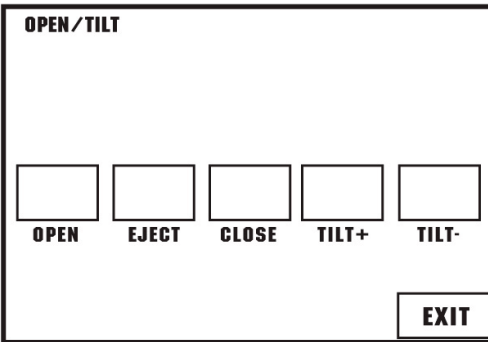

**Panel Action**

Press button ▲ for 3 seconds to display [OPEN/TILT] screen.  
 Touch to access desired action.  
 Touch EXIT to erase this screen.

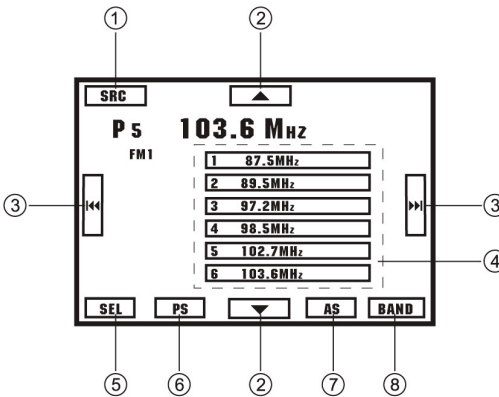

**Radio**

1. Display source menu.
2. Touch to tune manually.
3. Touch to tune automatically.
4. Press more than 2 seconds to tune manually.
5. Touch to select preset station or for 2 seconds, press the Frequency-number, to memorize the radio-station.
6. Display select menu.
7. Scan preset stations.
8. Auto search and store stations.
8. Band switch:  
 FM1-FM2-FM3-MW1-MW2

## General Operation

### RDS

#### On the unit panel:

Press T/P button briefly to turn AF on/off.

Hold T/P button more than 2 seconds to turn PTY on/off.

#### On the PTY screen menu:

Touch to access desired function.

1. Display source menu.
2. PTY list up/down.
3. Display select menu.
4. Band switch.

#### On the Setup menu: Turn AF on/off.

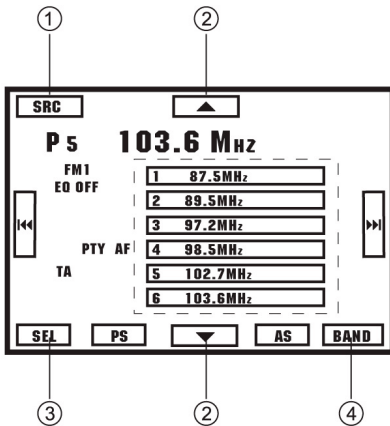

PTY TYPE LIST	PTY TYPE LIST
NEWS	FINANCE
AFFAIRS	CHILDREN
INFORMATION	SOCIAL
SPORTS	RELIGION
EDUCATION	PHONE IN
DRAMA	TRAVEL
CULTURE	LEISURE
SCIENCE	JAZZ
VARIED	COUNTRY
POP	NATION
ROCK	OLDIES
EASY	FOLK
LIGHT	DOCUMENT
CLASSIC	TEST
OTHER MUSIC	ALARM
WEATHER	

### DVD Playback

#### Touch the center of the screen, then control icons appear:

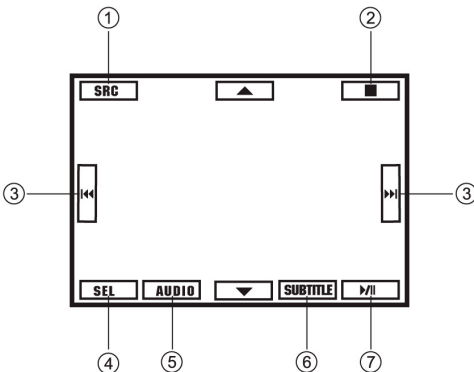

#### Touch the icon to access desired function.

1. Display source menu.
2. Stop.
3. Track skip/seek.
4. Display select menu.
5. Audio select.
6. Subtitle select.
7. Play/Pause/Enter

#### Hidden Touch:

Touch directly the position of the icon to access function.

## Video CD Playback

Touch the center of the screen, then control icons appear:

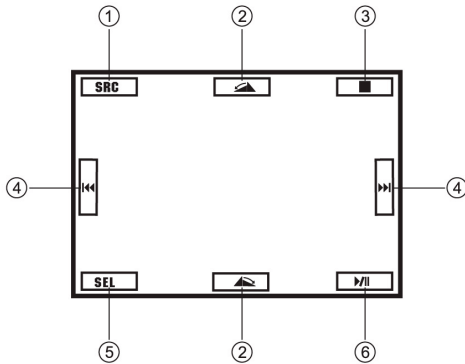

**Touch the icon to access desired function.**

1. Display source menu.
2. Track intro play.
3. Audio select.
4. Stop.
5. Track skip/seek.
6. Display select menu.
7. Repeat play.
8. Random play.
9. Play/Pause

**Hidden Touch:**

Touch directly the position of the icon to access function.

## CD Playback

Touch the center of the screen, then control icons appear:

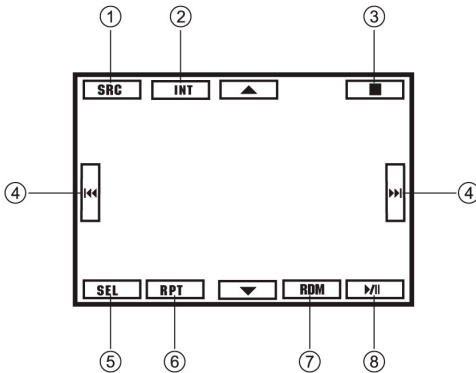

**Touch the icon to access desired function.**

1. Display source menu.
2. Track intro play.
3. Audio select.
4. Stop.
5. Track skip/seek.
6. Display select menu.
7. Repeat play.
8. Random play.
9. Play/Pause

**Hidden Touch:**

Touch directly the position of the icon to access function.

## General Operation

### MP3/MP4/PHOTO Menu

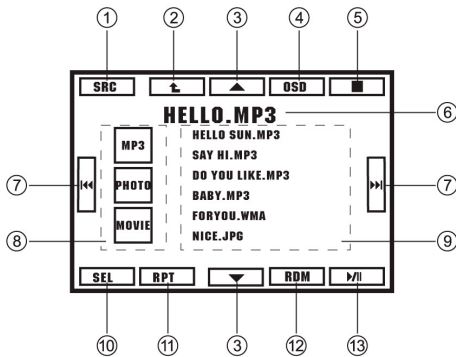

**Touch to access desired function.**

1. Display source menu
2. Back to upper folder
3. Track up/down
4. Display playback info
5. Stop
6. Track and ID3 display
7. Track skip/seek
8. VIDEO/MP3/PHOTO select
9. Track Select/Folder select
10. Display select menu EQ A/V
11. Repeat play
12. Random play
13. Play/Pause

### MP4 Playback

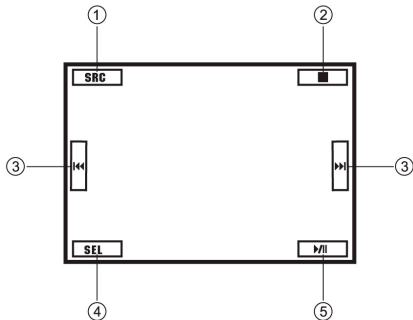

**Touch the center of the screen, then control icons appear:**

**Touch the icon to access desired function.**

1. Display source menu.
2. Stop.
3. Track skip/seek.
4. Display select menu.
5. Play/Pause

**Hidden Touch:**

Touch directly the position of the icon to access function.

### PHOTO Playback

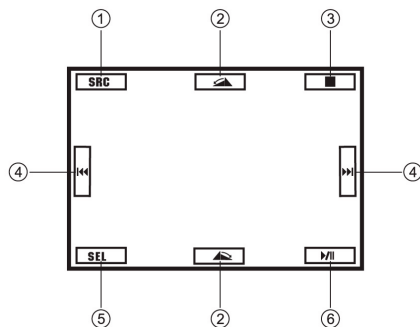

**Touch the center of the screen, then control icons appear:**

**Touch the icon to access desired function.**

1. Display source menu.
2. Rotate clockwise/counterclockwise
3. Stop.
4. Skip back/forward
5. Display select menu
6. Play/Pause

**Hidden Touch:**

Touch directly the position of the icon to access function.



## BLUETOOTH Menu - Software 2.0

### ATTENTION

For your safety, avoid talking on the phone as much as possible while driving.

Bluetooth is a wireless transmission way for short distance. The built-in Bluetooth can connect with the mobile phones having Bluetooth function. After connecting, you can control your mobile phone through the unit.

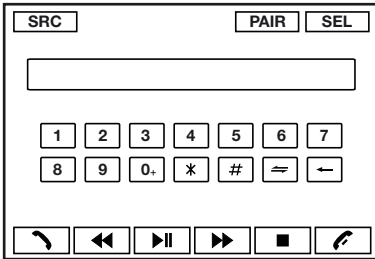

### PAIRING

Use this function to establish a connection between the unit and your mobile phone. Press the SRC button repeatedly on the panel or touch BT on the SOURCE menu to enter Bluetooth mode. Touch PAIR, then "WAITING FOR PAIRING" appears on the TFT. Turn on Bluetooth function of your mobile phone, keep phone within 3 meters to the unit and start to search for Bluetooth devices. After the name of the Bluetooth module "PHONOCAR" appears on the pairing list of your mobile phone, select it. At this time, a pairing code is required. Enter the pairing code ("1234" by default) and the

Bluetooth pairing will process automatically. Some mobile phones may instruct you to select connect or disconnect, please select connecting. After pairing successfully, the Bluetooth icon stops to blink, "PAIR OK" will appear on the screen. To stop pairing, press PAIR during pairing.

### EXIT PAIR

After pair successfully, if you want to disconnect, press PAIR button. The TFT of the unit display "EXIT PAIR", Bluetooth icon disappear.

### DIAL

1. Input dial number by the number button on the TFT, touch or press key on the remote control to dial out.
2. Touch or press key on the remote control to cancel.

### RECEIVE

1. After pair successfully, if there is a call incoming, the unit switch to BT mode automatically.
2. Touch or press key on the remote control to receive.
3. Touch or press key on the remote control to hang up.

### VOICE TRANSFER

#### ATTENTION

Some mobile phones will transfer audio from the unit to themselves once the incoming call is answered.

During talking, touch to transfer audio from the unit to your mobile phone, and touch again to transfer audio from your mobile phone to the unit.

### HISTORY

After pair successfully, touch or press key on the remote control to dial out the last dialed number.

### BT AUDIO

(if the mobile phone has the A2DP & AVRCP functions)

After pair successfully, in Bluetooth main menu, open the audio player of your mobile phone and set the transmission mode to Bluetooth. At this time, the unit screen will appear "MUSIC PLAYING", and the audio will be transferred from the mobile phone to the unit. Some mobile phones may hint that to connect with the unit. After found the Bluetooth device name "PHONOCAR" on mobile phone, you should select to connect it, and then input the pairing code

## General Operation

("1234" by default). When music playback, touch ►|| to play/pause, and press ◀◀ / ▶▶ key on the TFT or remote control to previous/next track (if the options are available).

### BT MENU GENERAL OPERATION

Press the SRC button on the panel or the touch key to enter SOURCE main menu, touch SET to enter the unit system setting menu, then touch BT to enter BT setting menu.

#### 1. PAIR ON/OFF

Set the automatically pair on or off. If select ON, the unit will pair automatically and "WAITING FOR PAIRING" will appear on the screen.

#### 2. CONNECT ON/OFF

Set the automatic connection on or off. When CONNECT ON and Paired OK, if the distance is over 10 metres, the connection will exit. The Bluetooth technology will automatically establish a connection between the unit and the registered mobile phone when the transmission distance is 10 metres or shorter. When CONNECT OFF and Paired OK, if the distance is over 10 metres, the connection will exit. The Bluetooth technology will not automatically establish a connection between the unit and the registered mobile phone when the transmission distance is 10 metres or shorter.

Whether the automatic connections is set ON or OFF, when power is off then on again, the unit Bluetooth will connect the mobile phone (if the Bluetooth function turning on) which is paired OK last time.

#### 3. ANSWER ON/OFF

Set the automatic answering a call ON/OFF. When ANSWER ON and Paired OK, if there is an incoming call, in 15 seconds, the unit will answer automatically, and voice will be transferred to the unit too.

When ANSWER OFF and Paired OK, if there is an incoming call, the unit will not answer automatically until you choose receiving or rejecting.

### MUSIC MODE

#### AD2P

AD2P is short for Advanced Audio Distribution Profile. The mobile phones supporting this function can transmit stereo audio, whereas the ones not supporting this function can transmit mono audio only.

#### AVRCP

AVRCP is short for Audio/Video Remote Control Profile.

The mobile phones supporting this function can control the playback of a Bluetooth audio player.

In the mode of the music player working, if you want to make a phone call, you can press the number keys on the mobile phone or on the remote control, then touch  to dial.

At the same time the music player will stop. The TFT screen will appear "DIALLING", after the call received, the voice will be transferred to the unit.

When the call end, the TFT screen will appear "MUSIC PLAYING". Some mobile phone may instruct whether resume to playback.

If there is an incoming phone call, the music player will stop, and the TFT screen will appear "PHONE NUMBER ANSWER?". When the call ends, the TFT screen will appear "MUSIC PLAYER". Some mobile phone may instruct whether resume to playback.

### GENERAL NOTES FOR BLUETOOTH

1. For N7X, N9X, PHILIPS, Sony Ericsson, SAMSUNG mobile phones, during our test, after the mobile phones appear connection successful, the unit still appear waiting for pairing. At this time you must find the unit's Bluetooth module name "PHONOCAR" on the pairing list on your mobile phone and select connecting in the submenu, then the unit will appear pair OK. Otherwise, there is no voice coming out when communicating, though the mobile phone has already displayed pair OK. Some mobile phones, such as PHILIPS, when it playbacks A2DP, you must find the unit "PHONOCAR" in the phone's menu and reconnect (check your mobile phone whether has the A2DP & AVRCP functions).
2. When pairing, some types of mobile phone hint that how to operate, for example, when you make a phone call by the unit, if the mobile phone voice doesn't be transferred to the unit, no voice comes out. The SAMSUNG mobile phone hints that voice should be transferred to Bluetooth device.
3. Depending on the mobile phone, if private mode is selected, when you make a phone call by the unit, or receive, the voice would be transferred to the mobile phone. But sometime the Bluetooth maybe disconnect till the communication ends, then connects your mobile phone to the unit automatically. Some mobile phones maybe need pair again.
4. For mobile phone, the Bluetooth device name must be primary symbols or numbers. Otherwise, some unpredictable issues may occur during the Bluetooth devices connecting and making phone call.
5. After paired OK, if no sound produced, please check whether the Bluetooth stereo audio on the phone switched ON.

**ATTENTION:** our Bluetooth communication-protocol is based on the 2.0 Software. Before purchasing this Product, please make sure that this Software is compatible with your mobile-phone.

## ***General Operation***

### **GPS**

#### **SELECT TV MODE**

Press SRC button repeatedly or select GPS at source menu to switch to GPS mode.

**ATTENTION: the Navigation-Programme-Instructions are included in the Navigation-Maps NV990.**

## SELECT Menu

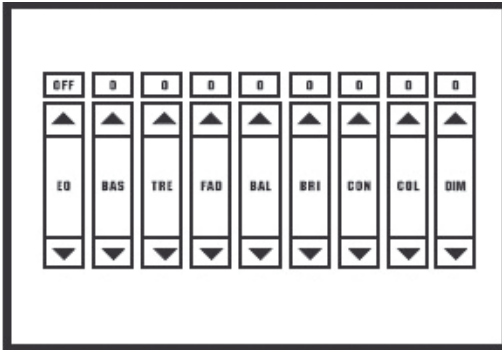

Touch screen and press **SEL**, to adjust Audio/Video settings:

**Audio:** EQ sound effect(Rock-Pop-Classic-Flat-User)/  
BASS/TREBLE/FADER/BALANCE

**Video:** BRIGHTNESS/CONTRAST/COLOR

## SETUP Menu

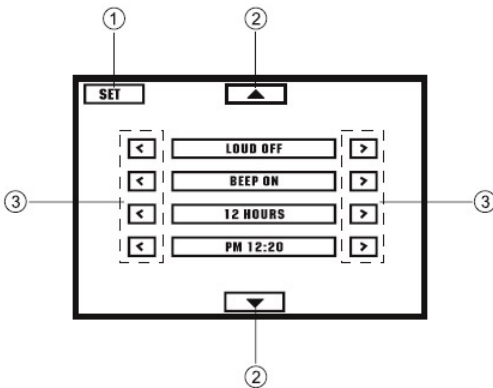

Touch the adjust icon on left or right to select.  
Touch the up/down icon to access next/previous list.

1. Display Source Menu
2. List up/down
3. Adjust

## System Setup

### SETUP Menu

- LOUD ON/OFF:** Press ◀ / ▶ to turn loudness on/off.
- BEEP ON/OFF:** Press ◀ / ▶ to turn button beep sound on/off.
- 12/24 HOURS:** Press ◀ / ▶ to select 12 hours or 24 hours mode.
- AM/PM:** Press ◀ to set hours and press ▶ to set minutes.
- PARKING ON/OFF:** Press ◀ / ▶ to turn rear parking attention on or off. At PARKING ON mode, play video disc, the screen appears: "DO NOT WATCH VIDEO WHILE DRIVING", and blank screen.
- CAMERA ON/OFF:** Press ◀ / ▶ to turn reverse camera on or off.
- MIRROR ON/OFF:** Press ◀ / ▶ to turn mirror mode on or off. While enter MIRROR IMAGE ON mode, the video of camera is mirror image.
- LCD CALIBRATE:** Press ◀ / ▶ to calibrate touch screen.
- TA SEEK/ALARM:** Press ◀ / ▶ to choose TA ALARM or TA SEEK mode.  
TA: traffic announcements  
TA ALARM mode: Alarm is turned on.  
TA SEEK mode: TA SEEK is automatically activated.
- RETUNE-L/S:** RETUNE mode: Press ◀ / ▶ to choose RETUNE-S or RETUNE-L.  
RETUNE-S or RETUNE-L is time length selection of TA SEEK retune interval.  
RETUNE-S: Short, TA SEEK retune interval is 45 seconds.  
RETUNE-L: Long, TA SEEK retune interval is 180 seconds.  
Remark: RETUNE mode functions for TA during TA SEEK mode only.
- AF ON/OFF:** Press ◀ / ▶ to turn alternative frequency on/off.  
When reception is poor, an RDS station broadcasting the same program is tuned in automatically at AF ON mode.
- TA VOL:** Press ◀ / ▶ to adjust TA volume.
- VOL LAST/ADJUST:** Press ◀ / ▶ to choose VOL LAST, the turn-on volume level is the volume level of latest power off.  
Press ◀ / ▶ to choose VOL ADJUST, then set the turn-on volume level by the next option.
- A VOL:** Press ◀ / ▶ to adjust volume level when VOL ADJ mode is active.
- SUB ON/OFF:** Press ◀ / ▶ to turn subwoofer on/off.
- SUB VOL:** Press ◀ / ▶ to adjust subwoofer volume when SUB ON mode is active.
- REG ON/OFF:** Press ◀ / ▶ to turn RDS REG mode on/off.  
The frequency is changed only for programs within the region at REG ON mode.
- RDS CT ON/OFF:** Press ◀ / ▶ to turn RDS CT mode on/off.  
When receiving an RDS station, the CT (Clock Time) service automatically adjusts the time at RDS CT ON mode.

### Safety Notes:

The DVD video display of the in-dash unit will not operate while the vehicle is moving. This is a safety feature to prevent driver distraction. In-dash DVD video functions will only operate when vehicle is in Park and the parking brake is engaged. It is illegal in most countries for the driver to view video while the vehicle is in motion.

Press DVD SETUP button on the remote control to display setup menu on the screen.

Use **◀/▶** to select setup items:

Use **◀/▶** , **▲/▼** to select and **ENTER** to confirm.

SYSTEM → LANGUAGE → AUDIO → VIDEO

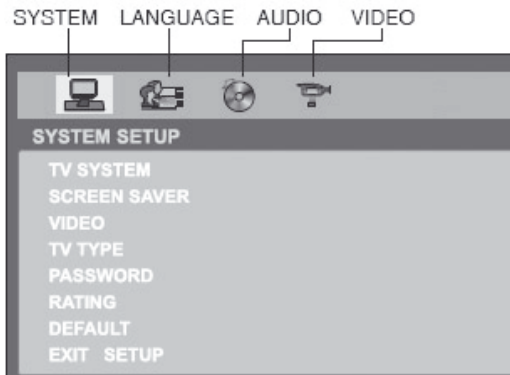

## Screen Saver

The screen saver appears if disc stop last more than 3 minutes. Original setting: ON

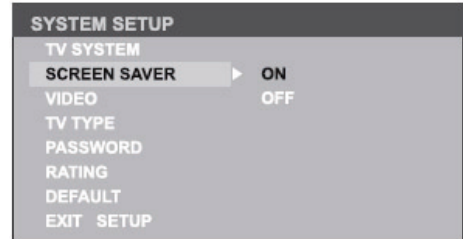

## Video Output Mode

Original setting: S-VIDEO.

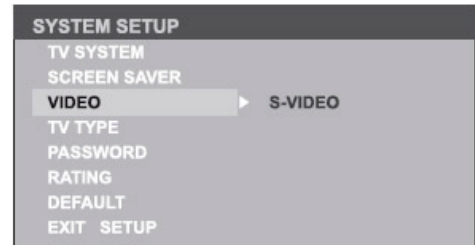

## TV System

Select the TV system in the setting menu.

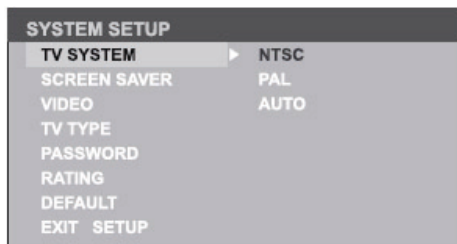

## Setting TV type

Select TV type to watch wide screen movies.

4:3 Pan Scan: For 4:3 TV, left and right edges will be cut.

4:3 Letter Box: For 4:3 TV, black bars will appear on top and bottom.

16:9: For 16:9 wide screen TV.

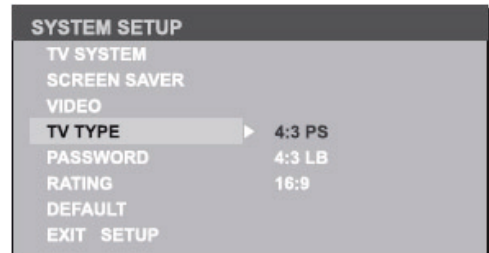

# DVD System Setup

## Setting Rating

The rating of the disc is from 1 to 8:  
(1) with the most limit when playing.  
(8) with the least limit when playing.

Original setting: 8

Note: The rating can be selected only under the password unlocked status, and the limit can be worked only under the password locked status.

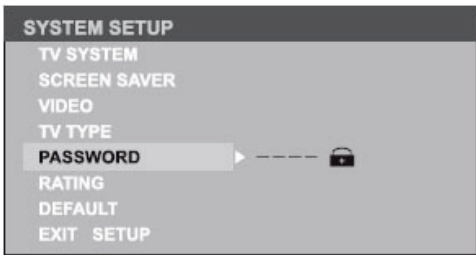
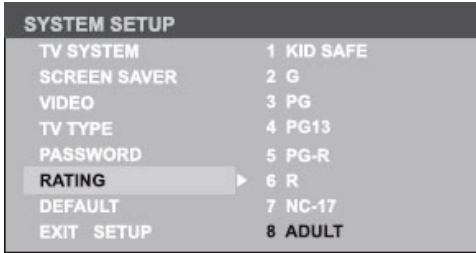

## Load Default

If this item is selected, the unit will return to original setting.



## OSD Language

Select on screen display language of the DVD .

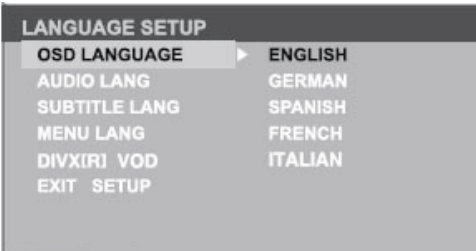

## Audio Language

Select audio language of the DVD from which are contained in the DVD.

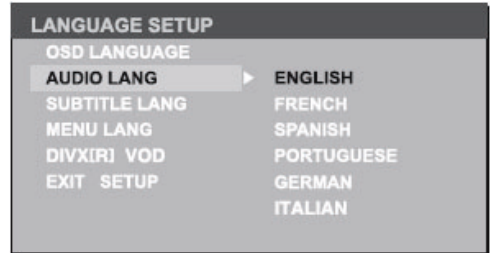

## Subtitle Language

Select subtitle language of the DVD from which are contained in the DVD.

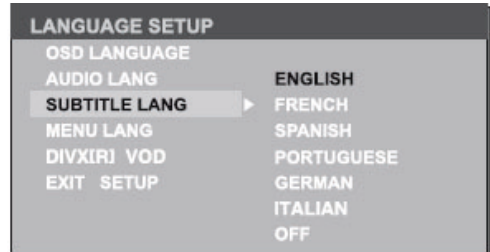

## Menu Language

Select menu language of the DVD from which are contained in the DVD.

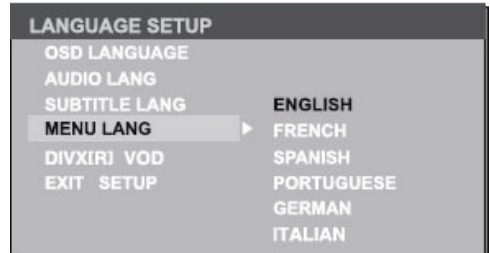

## DIVX

DIVX registration code.





**Brightness**

Set the brightness of the video output with ▲/▼.

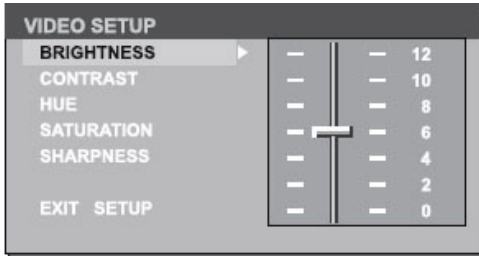

**Hue**

Set the hue of the video output with ▲/▼.

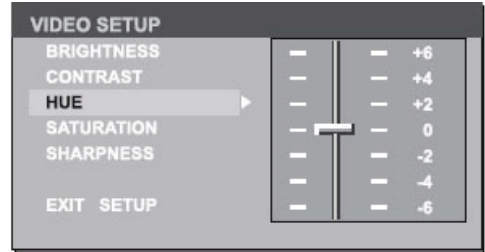

**Contrast**

Set the contrast of the video output with ▲/▼.

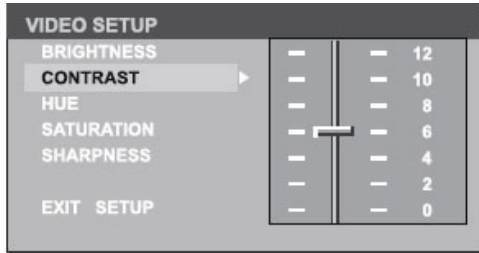

**Saturation**

Set the saturation of the video output with ▲/▼.

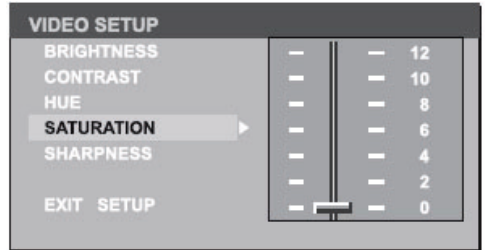

**Sharpness**

Set the sharpness of the video output with ▲/▼.

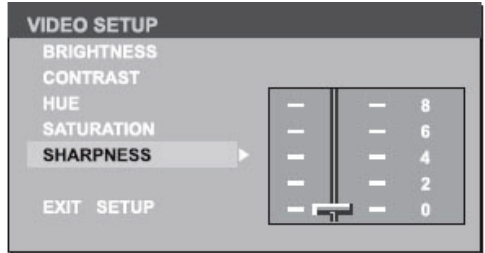

# Electrical Connections

## Wiring Diagram

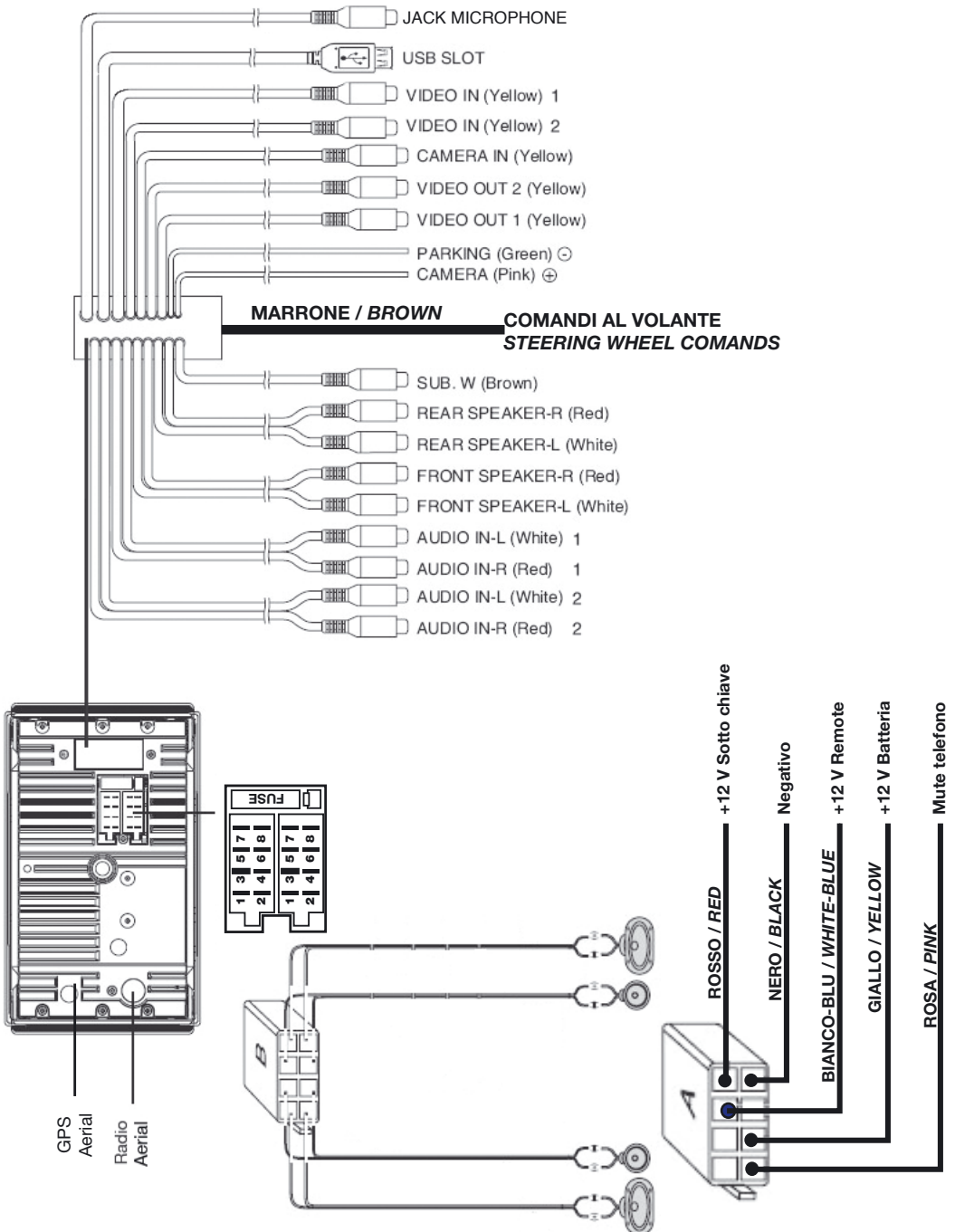

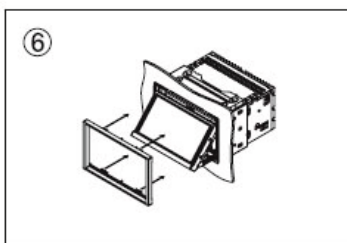
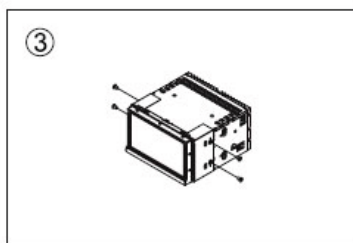
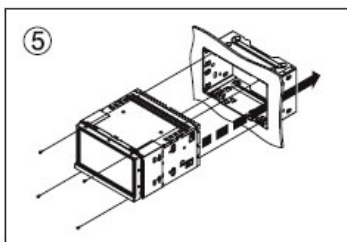
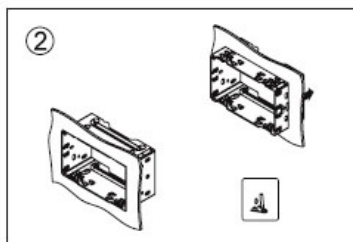
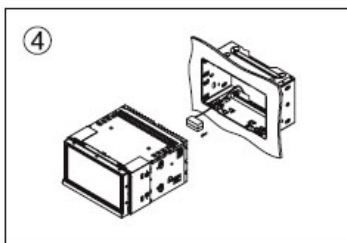
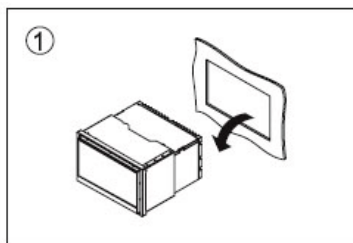

If you are not sure how to install this unit correctly, contact a qualified technician.

## Installation Procedures

1. Remove other audio system from the car.
2. Insert mounting collar into the dashboard.
3. Attach the brackets to the main unit.  
Make sure to use the supplied flat head screws (M5x6mm).
4. Do the required electrical connections.
5. Install the main unit in the dashboard.  
Make sure to use the supplied pan flat head screws (M2.6x5mm).
6. Turn on the unit and slide down the panel, then attach the trim plate.

### Lateral hole-cover brackets

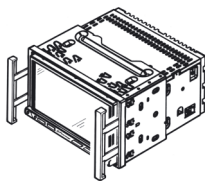

## Troubleshooting

If you suspect something is wrong, immediately switch power off. Do not use the unit in abnormal condition, for example without sound, or with smoke or foul smell, can cause fire or electric shock. Immediately stop using it and call the store where you purchased it. Never try to repair the unit yourself because it is dangerous to do so.

### General

No power or no sound.

**Car's engine switch is not on. Turn your car's key to ACC or ON.**

Cable is not correctly connected.

**Check connection.**

Fuse is burnt.

**Replace fuse.**

**If the above solutions cannot help.**

**Press the RESET button.**

### Disc

Disc is inside but no sound.

**Disc is upside down.**

**Place disc in the correct direction, and the label side up.**

Disc is dirty or damaged.

**Clean disc or change another disc.**

Disc sound skips, tone quality is low.

**Disc is dirty or damaged. Clean CD or change another CD.**

Sound skips due to vibration.

**Mounting angle is over 30°.**

**Adjust mounting angle to less than 30°.**

Unstable mounting.

**Mount the unit securely with the mounting parts.**

### Radio

Noise in broadcasts.

**Station is too far, or signals are too weak.**

**Select other stations of higher signal level.**

**Preset station lost.**

**Battery cable is not correctly connected.**

**Connect the battery cable to the terminal that is always live.**

### Error Display Messages

Display shows ERROR.

**Disc is dirty, damaged or upside down.**

**Press the button to eject the disc.**

When video file initializing time is too long.

**File read error or file type not supported.**

**Press SRC to exit. Then press SRC to play disc again.**

## General

Power supply 12V DC (11V-16V)  
Test voltage 14.4V, negative ground  
Maximum power output 50Wx4 channels  
Continuous power output 25Wx4 channels  
(4 ohm10% T.H.D.)  
Suitable speaker impedance 4-8 ohm  
Pre-Amp output voltage 4.0V (CD play mode: 1KHz,  
0dB, 10K load)  
Fuse 15A  
Dimensions (WxHxD)  
- Chassis 178x100x164mm  
- Nose 170x105x21mm  
Weight 3.0kg  
Audio-in level 300mV  
Subwoofer out 4.0V

## 7 INCH TFT LCD

Display resolution (dot) 1440(W) x 234(H)  
Active area (mm) 154.08 x 86.58  
Screen size (inch) 7.0 (Diagonal)  
Dot pitch (mm) 0.107x0.370  
Contrast ratio 300  
Brightness 350 nits

## FM Stereo Radio

Frequency range 87.5-108.0MHz (Europe)  
87.5-107.9MHz (USA)  
Usable sensitivity 8dB $\mu$   
Frequency response 30Hz-15KHz  
Stereo separation 30dB (1KHz)  
Image response ratio 50dB  
IF response ratio 70dB  
Signal/noise ratio >55dB

## AM(MW) Radio

Frequency range 522-1620KHz (Europe)  
530-1710KHz (USA)  
Usable sensitivity 30dB $\mu$

## Disc Player

System Disc digital audio system  
Frequency response 20Hz - 20KHz  
Signal/noise ratio >80dB  
Total harmonic distortion Less than 0.20% (1KHz)  
Channel separation >60dB  
Video signal output PAL/NTSC/AUTO  
Video output level 1 $\pm$ 0.2V  
Video signal input PAL/NTSC/AUTO  
(original setting: AUTO)

## Components

N.° 4 Machine screws M5x6 mm  
N.° 1 Mounting bolt (50 mm)  
N.° 2 Wire connector  
N.° 1 Trim plate  
N.° 1 Operating Instructions  
N.° 1 Rubber cushion  
N.° 1 Remote control

## Note:

Specifications and the design are subject to change without notice due to improvements in technology.

Nous vous remercions pour avoir choisi notre Lecteur. Vous êtes priés de lire attentivement ce manuel avant d'utiliser l'appareil.

### AVERTISSEMENT

- Afin de réduire les risques d'incendie et/ou de secousses électriques, ne pas exposer l'appareil sous la pluie ou à l'humidité.
- Ne jamais regarder des films depuis le siège du conducteur lors de la conduite du véhicule afin d'éviter d'enfreindre la loi ou le code de comportement mais surtout pour éviter des accidents.

### ATTENTION

Il s'agit d'un produit LASER CLASSE 1.  
Tout réglage et application fait différemment par rapport à nos instructions, pourrait donner lieu à dégagement de radiations dangereuses.  
Ne pas ouvrir les couvercles et ne pas essayer de réparer l'appareil tout seul. Il faut toujours s'adresser au personnel qualifié pour le service Après vente.

### DEUX PRODUITS LASER

Longueur d'onde: CD: 780nm; DVD: 650nm  
Puissance Laser: Si on utilise correctement les protections de sécurité, on pourra éviter toute fuite de radiations dangereuses. Afin de réduire le risque d'incendie, secousses électriques et interférences, utiliser exclusivement les composants fournis dans l'emballage.

### REMARQUES SUR LES CD A UTILISER

- Les CD défectueux ou sales peuvent donner lieu à des imperfections sonores.
- Saisir les CD comme sur le dessin.
- Ne pas toucher les CD du coté sans étiquette.
- Ne coller aucune étiquette sur les CD
- Ne pas exposer les CD au soleil direct ou à une chaleur excessive.
- Nettoyer le CD en passant un chiffon propre du centre vers l'extérieur
- Ne jamais utiliser des solvants comme par exemple Trichloréthylène ou alcool
- Cet appareil ne lit pas les CD 3" (8cm) donc ne pas introduire de CD 3" ou de CD qui ont une forme irrégulière. L'appareil pourrait ne pas réussir à expulser ce type de CD.

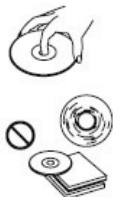

Informations sur la sécurité .....	46
Commandes sur le frontail .....	47
Guide rapide .....	47
Télécommande .....	48
Reproduction MP3 .....	50
Notices Générales .....	51
Sélection de la Source .....	51
Radio .....	51
RDS .....	52
Reproduction DVD .....	52
Reproduction Vidéo CD .....	53
Reproduction CD .....	53
Menu MP3/MP4/photos .....	54
Reproduction MP4 .....	54
Reproduction photos .....	54
Bluetooth .....	55
GPS .....	58
Réglage du système .....	59
SELECT = Sélection Menu .....	59
SETUP Menu = Réglage Menu .....	59
DVD Réglage .....	61
DVD Réglage du Système .....	62
DVD Réglage Langue .....	62
DVD Réglage Audio .....	62
DVD Réglage Vidéo .....	63
Branchements électriques .....	64
Guide à l'installation .....	65
Problèmes et solutions .....	66
Données techniques .....	67

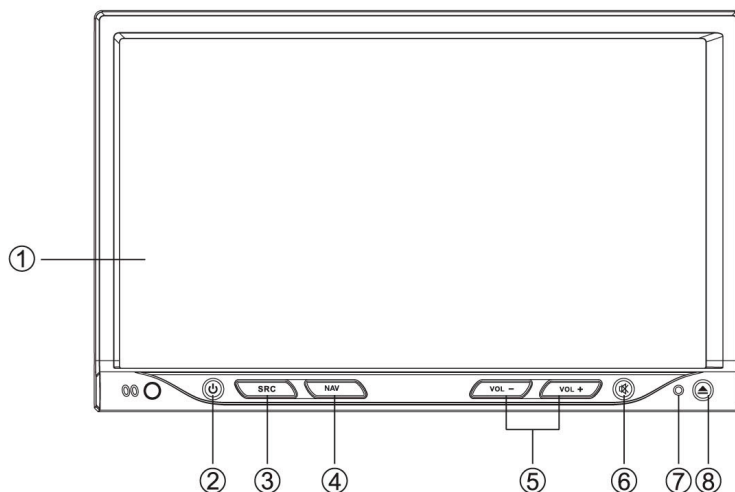

Appuyer sur la touche  ON/Off pour allumer/ éteindre l'appareil.

1. Toucher la façade
2. Alimentation On/Off
3. Source

- Radio

- Disque (si le disque est introduit)

- USB (avec fonction USB branchée)

- Audio in

4. Presser la touche NAV pour passer de la source à la navigation.

5. Appuyer sur la touche pour régler le volume

6. Mute (enlève le Volume).

7. Touche du Reset.

8. Ouverture/Fermeture de la façade

Appuyer pour plus de 2 secondes, pour accéder au menu de la façade.

Façade

Ouvrir la façade

Faire sortir le disque

Fermer la façade

Régler l'angle de la façade (TILT +/-)

## Guide rapide

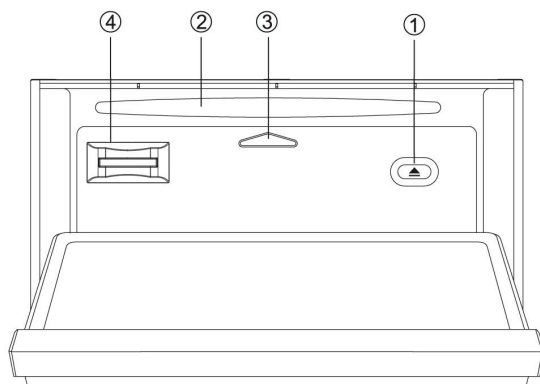

Appuyer le bouton  en façade pour ouvrir celle-ci.

1. Touche d'expulsion du disque

2. Fente d'introduction du disque

3. Indicateur de l'état de la façade.

L'indicateur s'illumine quand la façade est ouverte

4. Fente pour carte SD/MMC-NAVIGATION

# Télécommande

Appuyer la touche  pour allumer/éteindre la télécommande

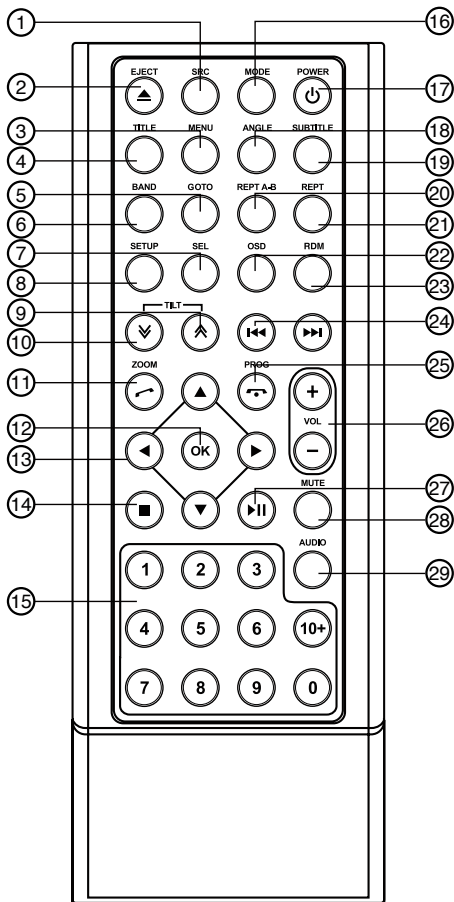

1. Sélectionne les sources suivantes:  
RADIO – DISCO – USB – AV1 – AV2  
BLUETOOTH – TV
2. Expulsion disque
3. Menu DVD
4. Titre DVD
5. Recherche titre/chapitre/trace
6. Bande radio – système vidéo PAL /NTSC/AUTO
7. Réglages Audio/Vidéo – Réglages Menu  
(presser pour 2 secondes)
8. Setup du système
9. Fermeture graduelle du panneau
10. Ouverture graduelle du panneau
11. Zoom (DVD / VCD) – Entame la  
conversation téléphonique
12. Confirmer la sélection
13. Curseur menu
14. Stop – retourne à la fonction précédente
15. Clavier numérique
16. Entre dans le menu SOURCE
17. Allumage – extinction
18. Angle (DVD)
19. Sous-titres (DVD)
20. Répétition d'une partie Audio/Vidéo
21. Répétition Disque/Trace
22. Visualisation menu sur l'écran
23. Reproduction occasionnelle des traces  
Audio/Vidéo
24. Syntonie radio – saut /recherche trace
25. Fini l'appel en cours – efface – programme
26. Volume
27. Commence la reproduction – Pause reproduction
28. Mute audio
29. Sélectionne audio DVD / VCD



## Remplacement de la batterie au Lithium

Quand les fonctions de la Télécommande ne réagissent plus il faut remplacer la batterie au lithium avec une nouvelle. Bien introduire la nouvelle batterie avec la polarité indiquée.

1. Ouvrir le couvercle au verso de la télécommande
2. Introduire la batterie en forme de bouton avec le (+) vers le haut. Refermer le couvercle.

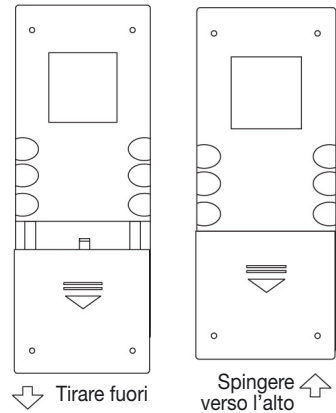

## Opérativité de la télécommande

La Télécommande est en mesure de fonctionner à une distance de 3-5 mètres

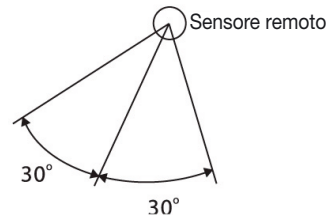

## AVVERTISSEMENTS

- Conserver les batteries loin de la portée des enfants. En cas de déglutition accidentelle de la batterie, consulter immédiatement un médecin.
- Ne pas recharger, court-circuiter, ouvrir, réchauffer ou jeter la batterie dans le feu.
- Ne pas mettre la batterie en contact avec d'autres matériaux métalliques.
- Toutes les procédures ci-dessus mentionnées, sont défendues car elles peuvent causer un sur réchauffement ou cassure de la batterie et causer un incendie.
- Avant de jeter la batterie, il faut l'envelopper avec un ruban isolant. Le ruban isolant est nécessaire afin d'éviter le sur réchauffement ou cassure de la batterie et causer un incendie.
- En installant une centrale pour les commande au volant, la télécommande sera débranchée.

## Reproduction en USB/SD/MMC MP3

### 1. Charger le dispositif USB

Introduire le dispositif USB dans le Jack (RCA) de l'USB. L'appareil lira automatiquement, les fichiers qui se trouvent dans le dispositif USB.

### 2. Retrait du dispositif USB

Appuyer sur la touche SRC et sélectionner la modalité no-USB. Enlever le dispositif USB du Jack USB (RCA).

### Remarques sur USB

Fonctions USB (type de mémoire rapide), reproduction musicale MP3

1. Support pour carte SD/MMC par adaptateur USB.

2. Support pour mémoire USB rapide 2 en 1.

3. Support FAT 16 & fat 32.

4. Nom fichier: 32 byte / nom liste: 32 byte/nom étiquette: 32 bytes.

5. 5. TAG (IDE tag ver 2.0).

Titre/Artiste/album: support 32 bytes.

6. Ne lit pas les multi card.

7. Compatible avec USB 1:1.

8. Max 4 GB.

Compatible avec USB 2.0 (ne supporte pas la vitesse USB 2.0 mais seulement la vitesse USB 1.1).

L'appareil n'est pas compatible avec tous les dispositifs USB.

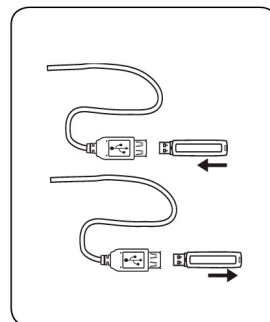

**NOTE: La slot SD/CARD doit être utilisée exclusivement pour la navigation.**

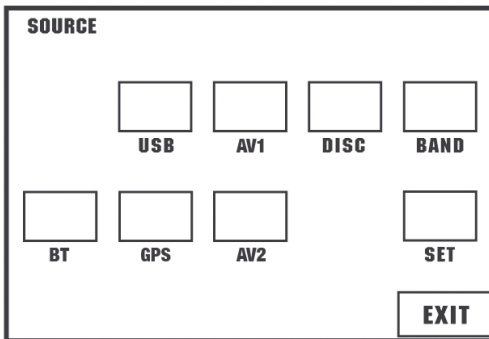

### Sélection de la Source

Depuis le Menu SOURCE  
Sélectionner et entrer dans la modalité choisie  
Appuyer sur la touche EXIT pour retourner à la modalité précédente.

### Sur la façade de l'appareil,

Appuyer sur la touche SRC pour changer la modalité directement.

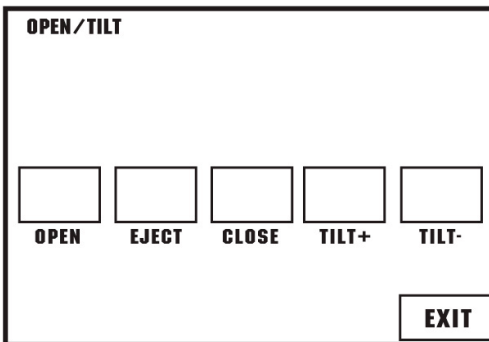

### Fonction de la façade

Appuyer sur la touche ▲ pendant 3 secondes pour visualiser sur le display (Open/Eject/Close/Tilt+/Tilt-).  
Sélectionner la fonction désirée, en touchant l'écran  
Appuyer sur la touche EXIT, pour faire disparaître l'interface graphique.

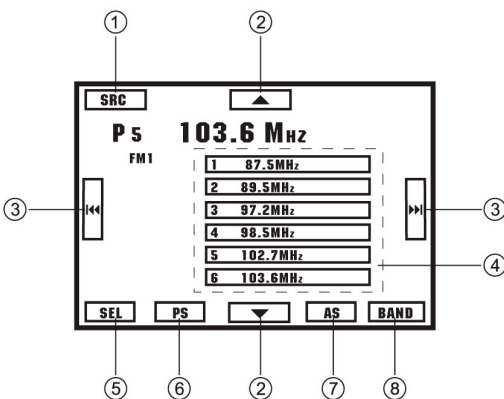

### Radio

1. Interface graphique menu source
2. Toucher pour la syntonisation manuelle
3. Toucher pour la syntonisation automatique  
Appuyer pendant plus de 2 secondes, pour la syntonisation manuelle.
4. Toucher pour sélectionner les stations enregistrées (reset). Presser pendant 2 secondes le numéro de la fréquence pour mémoriser la station
5. Image menu de Sélection
6. Passage au scanneur des stations pré déterminées
7. Recherche/enregistrement automatique des Stations
8. Commutateur de Bande:  
FM1-FM2-FM3-MW1-MW2.

## Fonctions générales

### RDS

#### Depuis la façade de l'appareil,

Appuyer brièvement sur la touche T/P pour allumer/éteindre AF.

Tenir appuyée la touche T/P pendant plus de 2 secondes, pour allumer/éteindre PTY.

#### Depuis le Menu PTY,

Toucher l'écran pour accéder à la fonction désirée.

1. Interface graphique menu Source
2. Parcourir la liste PTY vers le haut et vers le bas
3. Interface graphique du menu de sélection
4. Commutateur Bande

Depuis le Menu réglage, allumer/éteindre AF

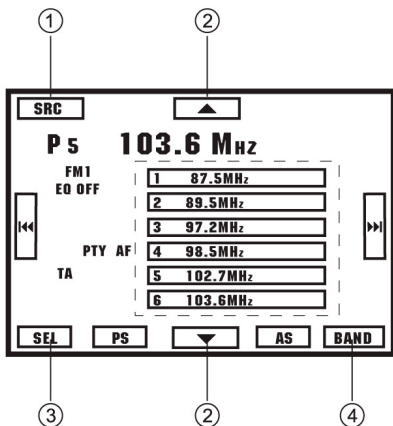

PTY TYPE LIST	PTY TYPE LIST
NEWS	FINANCE
AFFAIRS	CHILDREN
INFORMATION	SOCIAL
SPORTS	RELIGION
EDUCATION	PHONE IN
DRAMA	TRAVEL
CULTURE	LEISURE
SCIENCE	JAZZ
VARIED	COUNTRY
POP	NATION
ROCK	OLDIES
EASY	FOLK
LIGHT	DOCUMENT
CLASSIC	TEST
OTHER MUSIC	ALARM
WEATHER	

### Reproduction DVD

Toucher le centre de l'écran pour faire apparaître l'icône des commandes sur l'écran.

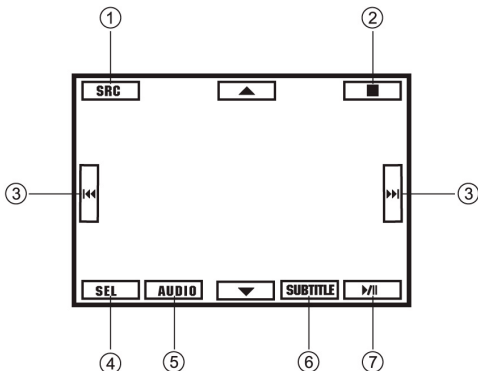

Toucher l'icône pour accéder à la fonction désirée :

- 1 visualise le menu source
2. Stop
3. Saute / Cherche trace
4. Visualise le menu sélection
5. Sélectionne audio
6. Sélectionne les sous-titres
7. Play/ Pause/Enter (confirme)

**Touche cachée.** Toucher directement la position de l'icône , pour accéder à la fonction.

## Reproduction vidéo CD

### Reproduction vidéo CD

Toucher le centre de l'écran pour faire apparaître les icônes de commandes suivantes:

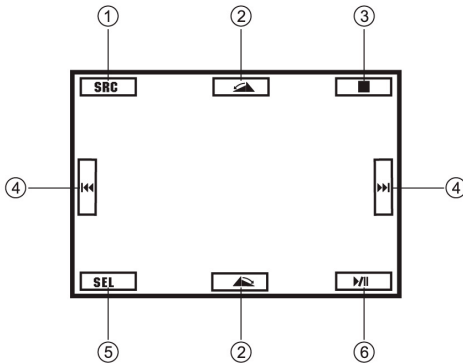

Toucher l'icône pour accéder à la fonction souhaitée:

1. Interface graphique Menu Source
2. Reproduit début du morceau.
3. Sélectionne Audio
4. Stop
5. Saute/Cherche morceau
6. Interface graphique Menu de sélection
7. Répète la Reproduction
8. Reproduire en ordre dispersé
9. Play/Pause

#### Touche cachée:

Toucher directement l'icône, pour accéder à la fonction.

## Reproduction CD

Toucher l'écran pour accéder à la fonction désirée:

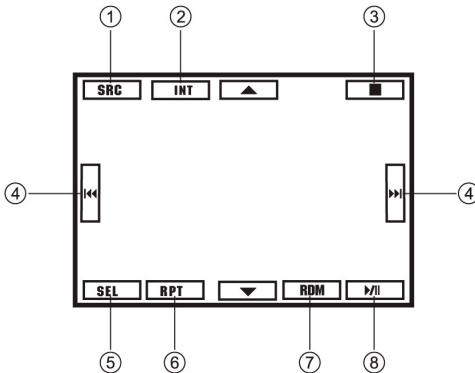

1. Page graphique menu source
2. Reproduit l'introduction du morceau
3. Sélectionne audio
4. Stop
5. Saute/Cherche morceau
6. Page graphique menu de sélection
7. Répète le reproduction
8. Reproduction en ordre dispersé
9. Play/Pause

#### Touche cachée:

Toucher directement l'icône, pour accéder à la fonction.

## Fonctions générales

### Reproduction MP3/MP4/PHOTO

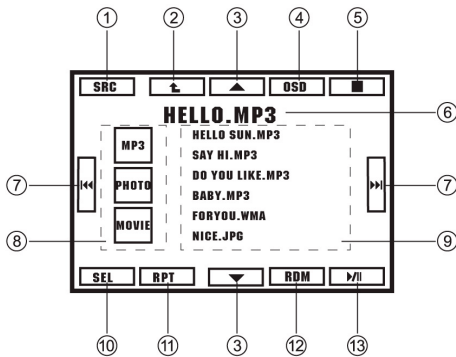

**Toucher l'icône pour accéder à la fonction désirée**

- 1.Interface graphique Menu Source
- 2.Retourne au dossier supérieur
- 3.Trace en haut/bas
- 4.Met en évidence les infos de reproduction
- 5.Stop
- 6.Met en évidence les morceaux et ID3 TAG
- 7.Saute/Cherche le morceau
8. sélectionne MP3 / PHOTO / VIDEO
- 9.Sélectionne Morceau/Dossier
- 10.Interface graphique Menu Sélection compensateur A/V
- 11.Répète la Reproduction
- 12.Reproduction au hasard
- 13.Play/Pause

### Reproduction de MP4

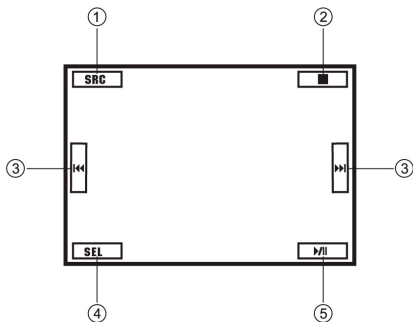

**En touchant le centre de l'écran, les icônes de commandes apparaîtront 1-2-3-3-4-5.**

**Toucher l'icône pour accéder à la fonction désirée:**

- 1.Interface graphique menu Source
- 2.Stop
- 3.Saute/Cherche le morceau
- 4.Interface graphique menu de Sélection
- 5.Play/Pause

**Touche cachée:**

Toucher directement l'icône pour accéder à la fonction.

### Reproduction PHOTO

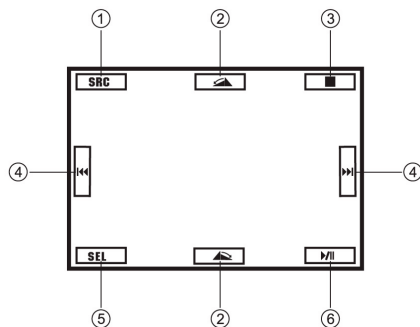

**En touchant le centre de l'écran, les icônes de commandes apparaîtront :**

Toucher directement l'icône, pour accéder à la fonction.

- 1.Interface graphique Menu de Source
- 2.Tourner dans le sens horaire/antihoraire
- 3.Stop
- 4.Saut Arrière/Avant
- 5.Interface graphique menu de Sélection
- 6.Play/Pause

**Touche cachée:**

Toucher directement l'icône, pour accéder à la fonction.

## BLUETOOTH - Software 2.0

### ATTENTION

Pour des raisons de sécurité, éviter d'utiliser le téléphone pendant la conduite.

Le système Bluetooth est une transmission sans fil pour à courte distance (environ 10m).  
Le kit mains libres bluetooth intégré du VM032 permet la connexion avec tous les portables qui ont cette fonction.  
Après la connexion on peut utiliser son propre portable directement à travers le lecteur DVD.

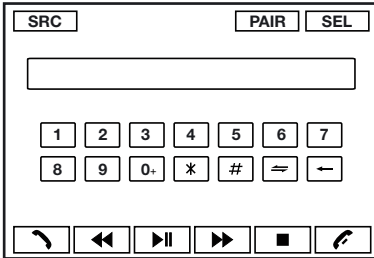

### ACCOUPEMENT

Utiliser la fonction « PAIRING » pour permettre une connexion entre le lecteur et votre portable.

Appuyer sur la touche « SRC » plusieurs fois sur le panneau inférieur ou bien, appuyer sur l'icône BT de l'écran sur le menu « SOURCE » pour entrer dans la modalité bluetooth. Dès que vous aurez appuyé sur PAIR sur l'écran, vous pourrez lire « WAITING FOR PAIRING ».

Activer la fonction bluetooth sur votre portable en le tenant à max. 3 mètres du lecteur et commencer la recherche des nouveaux dispositifs bluetooth. Après quelques secondes, sur le display du

téléphone, il apparaît le nom du modèle bluetooth « PHONOCAR ».

Choisir et introduire quand il est requis le code « 1234 ».

S'il est requis par le portable, il faut autoriser le dispositif à se connecter automa

Dès que la connexion a réussi, il apparaîtra sur l'écran du VM032 « PAIR OK ».

A ce point, le lecteur est prêt à effectuer et recevoir des appels.

### DECONNEXION DU TELEPHONE

Si on veut déconnecter le téléphone du VM032 après l'avoir connecter, appuyer « PAIR » sur l'écran. Le VM032 fera voir « EXIT PAIR »

### EFFECTUER UN APPEL

Introduire le numéro à appeler à travers le petit clavier numérique qu'on trouve sur le display.

Appuyer (récepteur soulevé) sur l'écran ou sur la télécommande pour effectuer l'appel.

Appuyer (récepteur abaissé) sur l'écran ou sur la télécommande pour terminer l'appel.

### RECEVOIR UN APPEL

#### ATTENTION

Certains portables transfèrent la voix de la conversation seulement après l'activation de l'appel.

Lorsque le téléphone est connecté au VM032, pour tout appel en entrée, l'écran passe automatiquement sur la fonction bluetooth.

Appuyer (récepteur soulevé) sur l'écran ou sur la télécommande pour répondre à l'appel.

Appuyer (récepteur abaissé) sur l'écran ou sur la télécommande pour terminer l'appel.

### TRANSFERT DE VOIX DE LA CONVERSATION

Durant la conversation, il est possible de passer de vive voix au portable pour des appels privés et vice versa.

Appuyer sur « deux flèches horizontales » pour transférer l'audio au téléphone portable et l'appuyer à nouveau pour revenir à la main libre.

### DERNIER APPEL

En appuyant sur la touche (récepteur soulevé) sur l'écran ou sur la télécommande on active le dernier appel effectué ou reçu.

## Fonctions générales

### BLUETOOTH AUDIO

Le VM032 peut recevoir des signaux audio stéréo via bluetooth si le dispositif qui transmet (téléphone portable ou autre) a la fonction A2DP e AVRCP :

Contrôler sur le manuel du propre dispositif si cette fonction est présente.

Utiliser la fonction « PAIRING » pour établir une connexion entre le lecteur et son propre téléphone.

Appuyer sur la touche « SRC » plusieurs fois sur le panneau inférieur ou bien appuyer sur l'écran l'icône BT sur le menu « SOURCE » pour entrer dans la modalité bluetooth.

Une fois qu'on appuie PAIR sur l'écran, il apparaît « WAITING FOR PAIRING ».

Activer la fonction bluetooth sur son téléphone portable, en le tenant à moins de 3 mètres de l'unité et commencer la recherche des nouveaux dispositifs bluetooth.

Après quelques secondes sur le display du téléphone il apparaîtra le nom du module bluetooth « PHONO-CAR ».

Le sélectionner et insérer dès que requis le code « 1234 ».

Une fois la connexion effectuée, ouvrir le reproducteur audio du propre dispositif et choisir bluetooth comme modalité de transmission audio (se référer au manuel d'instruction du propre dispositif).

Sur l'écran du VM032 il apparaîtra « MUSIC PLAYING » et l'audio sera transférée sur les hauts parleurs de la voiture.

Durant la reproduction, appuyer (touche play/pause) sur l'écran ou sur la télécommande pour débiter ou arrêter la reproduction ( si cette fonction est disponible sur son propre dispositif).

### MENU BLUETOOTH – OPERATIONS GENERALES

Appuyer la touche SRC sur le panneau inférieur ou sur l'écran pour entrer dans le menu principal « SOURCE ».

Appuyer sur « SET » pour entrer dans le menu de réglages du système.

Appuyer sur « BT » pour entrer dans les réglages bluetooth.

#### 1.PAIR ON/OFF

Active l'accouplement automatique avec des dispositifs bluetooth.

Quand la sélection est sur ON, l'écran visualise automatiquement « WAITING FOR PAIR » pour la procédure de connexion avec le téléphone portable.

#### 2.CONNECT ON/OFF

Sélectionne la connexion automatique au portable.

En sélectionnant ON si l'unité est accouplée avec un portable, lorsque celui-ci sera dans le champs d'action du VM032 il se connectera automatiquement.

En sélectionnant OFF si le lecteur est uni à un téléphone portable, lorsque celui-ci sera dans le champs d'action du VM032 il sera nécessaire d'autoriser la connexion pour activer la main libre.

Si la distance entre le lecteur et le dispositif est plus de 10 mètres, la connexion se coupe et se connecte à nouveau automatiquement seulement si la fonction CONNECT ON/OFF est positionnée sur ON. Toutes les fois que l'unité s'allume elle effectue la connexion automatique avec le dispositif assorti si la fonction CONNECT ON/OFF est positionnée sur ON.

#### 3.ANSWER ON/OFF

Cette fonction permet de répondre automatiquement aux appels reçus.

Quand elle est positionnée sur ON en cas d'appel en entrée, l'unité active la conversation après 15 secondes.

Quand elle est positionnée sur OFF en cas d'appel en entrée, il est nécessaire d'appuyer (récepteur soulevé) sur l'écran ou sur la télécommande pour activer la conversation.

### MODALITE' MUSIQUE

#### AD2P

AD2P est le sigle du profil avancé de diffusion Audio.

Le portable qui supporte cette fonction permet la transmission en stéréo du signal audio.

Certains téléphones supportent la transmission audio mais pas en stéréophonie.



### **AVRCP**

AVRCP est le sigle du profil de control remote Audio Vidéo.

Le portable qui supporte cette fonction permet le contrôle de la reproduction musicale directement à partir de l'unité.

Durant la reproduction musicale, il est possible d'effectuer un appel en frappant le numéro et en appuyant (récepteur soulevé).

Au même moment sur l'écran apparaît « DIALING ».

Une fois l'appel terminé il apparaît sur l'écran « MUSIC PLAYING ».

Pas tous les portables permettent le contrôle de la reproduction à partir de remote.

Si durant la reproduction musicale, il arrive un appel, sur l'écran il apparaîtra « PHONE NUMBER ANSWER ? ». appuyer (récepteur soulevé) pour répondre.

### **ATTENTIONS GENERALES POUR LES CONNEXIONS BLUETOOTH**

Pendant nos test, les téléphones NOKIA N7X, N9X, PHILIPS, SONY ERICSSON et SAMSUNG, indiquent sur le display la marque du portable assorti tandis que sur l'écran du VM032 il reste « WAITING FOR PAIRING » comme si l'unité n'avait pas encore terminé la procédure. Il est nécessaire de trouver dans la liste des dispositifs associés du portable le module « SUN-BNA19 » et le connecter manuellement, à ce niveau apparaîtra sur l'écran « PAIR OK ».

Sinon on n'entend aucune voix lors de la conversation, malgré le fait que pour le téléphone la connexion est habilitée.

Pour certains téléphones, par exemple PHILIPS, durant la reproduction musicale en AD2P, il est nécessaire de trouver dans la liste des dispositifs associés le module « SUN-BNA 19 » et effectuer manuellement la connexion ( toujours bien vérifier que le téléphone soit compatible avec les fonctions AD2P et AVRCP).

certains téléphones, une fois établie la conversation privée, ( c.à.d. que l'audio n'est pas transféré au VM032) ne se reconnectent pas automatiquement et il est donc nécessaire d'effectuer manuellement la connexion à partir de la liste des dispositifs associés du portable.

si après avoir effectuée la connexion automatique avec un dispositif ayant la fonction AD2P, on n'écoute pas l'audio stéréo, bien vérifier que sur le dispositif ait été activée la transmission audio bluetooth.

**ATTENTION: le protocole de communication bluetooth est le software 2.0 vérifier la compatibilité avec le portable avant l'achat.**

## ***Fonctions générales***

### **FONCTION GPS**

#### **SELECTION TV**

Appuyer sur la touche « SRC » plusieurs fois ou sélectionner GPS sur le menu « SOURCE » pour passer au navigation.

**ATTENTION: les instructions du programme de navigation sont jointes à la mappe de navigation NV990**

## Menu de sélection

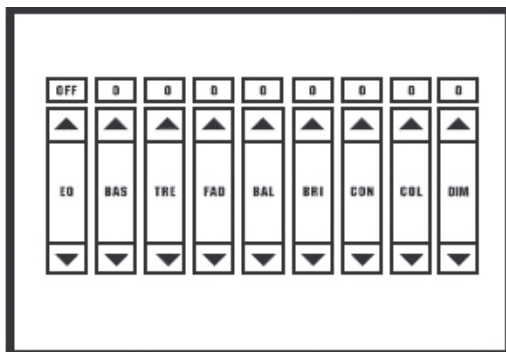

Toucher l'écran et presser SEL, pour régler les positions Audio/Vidéo:

Audio: EQ effet du son (Rock-Pop-Classique-Plat-Utilisateur) BASS/TREBLE/FADER/BALANCE.  
Vidéo: LUMINOSITE/CONTRASTE/COLORIS

## Menu pour les RÉGLAGES

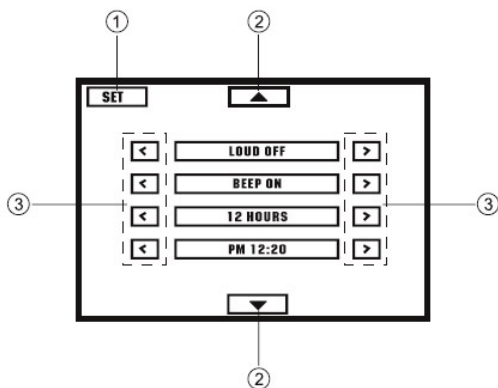

Toucher l'icône à gauche ou à droite pour les réglages

Toucher l'icône avec flèche Haut/Bas pour accéder à la liste précédente/successive

1. Interface graphique Menu Source
2. Liste Dessus/dessous
3. Réglage

## Réglage du système

### Réglage du menu

- LOUD ON/OFF:** Appuyer sur ◀ / ▶ pour Allumer/éteindre le Volume fort (Loudness)
- BEEP ON/OFF:** Appuyer sur ◀ / ▶ pour Allumer/éteindre le signal sonore (bip) des touches
- 12/24 HOURS:** Appuyer sur ◀ / ▶ pour sélectionner la modalité 12 o 24 heures.
- AM/PM:** Appuyer sur ◀ pour fixer les heures. Appuyer sur > pour fixer les minutes.
- PARKING ON/OFF:** Appuyer sur ◀ / ▶ pour Allumer/éteindre l'alerte pour la manoeuvre de parking de recul. En position PARKING ON, et avec vidéo en cours de reproduction, l'info suivante apparaîtra : "NE PAS REGARDER DE FILMS PENDANT LA CONDUITE" et l'écran restera vide.
- CAMERA ON/OFF:** Appuyer sur ◀ / ▶ pour Activer /désactiver l'entrée la camera de recul
- MIRROR ON/OFF:** Appuyer sur ◀ / ▶ pour Activer/désactiver l'effet spéculaire  
Après avoir introduit l'effet miroir, l'image de la caméra de recul sera l'effet miroir.
- LCD CALIBRATE:** Appuyer sur ◀ / ▶ pour régler l'écran
- TA SEEK/ALARM:** Appuyer sur ◀ / ▶ pour choisir entre la modalité TA ALARM ou TA.  
TA: annonces sur le trafic routier  
Modalité TA ALARM: pour activer l'alarme TA  
TA SEEK mode: la recherche TA s'active automatiquement.
- RETUNE-L/S:** Modalité RETUN: appuyer sur ◀ / ▶ pour choisir RETUNE-S o RETUNE-L.  
RETUNE-S et RETUNE-L règlent l'intervalle pour la modalité TA SEEK.  
RETUNE-S=Short=court: l'intervalle en modalité TA SEEK sera de 45 secondes.  
RETUNE-L=Long= l'intervalle en modalité TA SEEK sera de 180 secondes.  
Remarques: les modalités RETUNE fonctionnent seulement sur la modalité TA SEEK.
- AF ON/OFF:** Appuyer sur ◀ / ▶ pour activer/désactiver la fréquence alternative.  
En cas de mauvaise réception, l'appareil prendra le même programme transmis par une station RDS, et sera automatiquement disponible en modalité AF ON.
- TA VOL:** Appuyer sur ◀ / ▶ pour régler le volume TA.
- VOL LAST/ADJUST:** Appuyer sur ◀ / ▶ pour choisir le Volume. En modalité VOL LAST, l'appareil s'allumera au même volume que quand il a été éteint.  
Appuyer sur ◀ / ▶ pour choisir VOL ADJUST: régler le volume d'allumage à l'aide de l'option successive.
- A VOL:** Appuyer sur ◀ / ▶ pour régler le volume quand la modalité VOL ADJ est activée
- SUB ON/OFF:** Appuyer sur ◀ / ▶ pour allumer/éteindre le subwoofer.
- SUB VOL:** Appuyer sur ◀ / ▶ pour régler le volume du subwoofer quand la modalité SUB ON est activée.
- REG ON/OFF** Appuyer sur ◀ / ▶ pour activer/désactiver la modalité RDS REG.  
La fréquence change seulement pour les programmes régionaux et en modalité REG ON.
- RDS CT ON/OFF:** Appuyer sur ◀ / ▶ pour activer/désactiver la modalité RDS CT.  
En écoutant une station RDS, l'horaire (CT=Clock Time) s'ajuste automatiquement selon l'horaire de la modalité RDS CT ON.

### Remarques sur la sécurité:

Quand le véhicule est en mouvement, le display du lecteur DVD monté sur le tableau de bord NE marchera PAS pour éviter de distraire le conducteur. Les fonctions du lecteur DVD sur tableau de bord, s'activent seulement lorsque le véhicule est arrêté et avec le frein à main tiré. Dans presque tous les pays, il est interdit au conducteur de regarder des films lorsque le véhicule est en mouvement.

Appuyer sur la touche DVD SETUP, sur la télécommande, pour visualiser le Menu Setup.  
Utiliser ◀ / ▶ pour sélectionner les réglages suivants:

Utiliser ◀ / ▶, ▲ / ▼ pour sélectionner et ENTER pour confirmer le choix.

SYSTEM → LANGUAGE → AUDIO → VIDEO

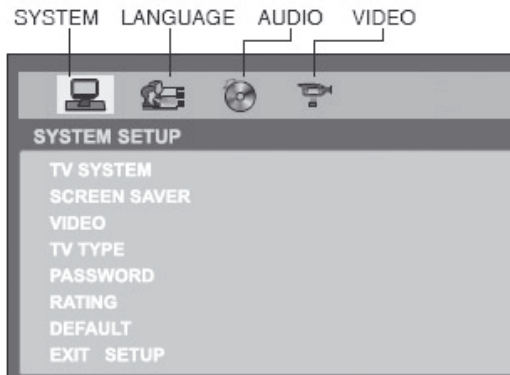

## Économiseur d'écran

L'écran se met en veille lorsque le disque est en arrêt pour plus de 3 minutes.  
Réglage original: ON

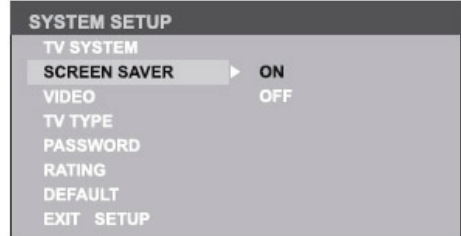

## Sortie Vidéo

Réglage de default : S-Vidéo

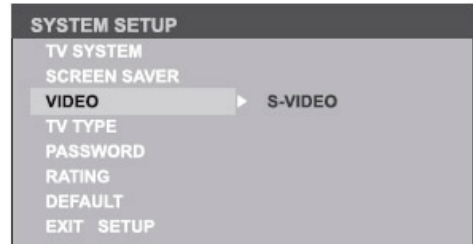

## Système TV

Sélectionner le système TV dans le Menu de réglage.

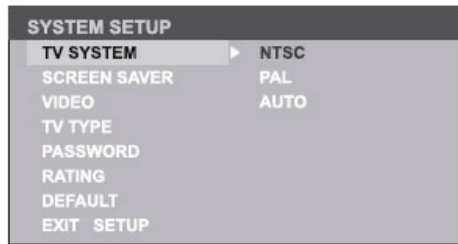

## Réglage TV

Sélectionner la modalité dimension vision pour voir des films de large écran (wide screen)

4:3 Pan Scan: Sur les télé 4:3, le marge gauche et droit sont coupées.

4:3 Letter Box: sur les télé 4:3, il y aura une barre noire en haut et en bas

16:9 pour télé à large écran 16:9

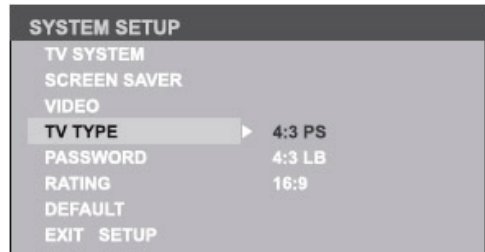

## Réglages du système DVD

### Réglage RATING pour la vision "Pour Adultes"

Le disque classifiable de 1 à 8.

(1), pour la vision interdite au maximum

(8), pour la vision libre à tous.

Réglage d'origine : 8

NB: la classification peut être changée seulement quand le mot de passe est désactivé.

On peut choisir le niveau de classification seulement quand le mot de passe est introduit.

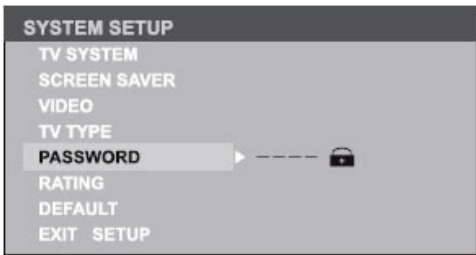
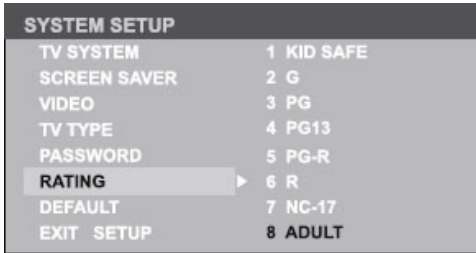

### Default

Lorsqu'on sélectionne Défaut, l'appareil retourne aux réglages d'origine

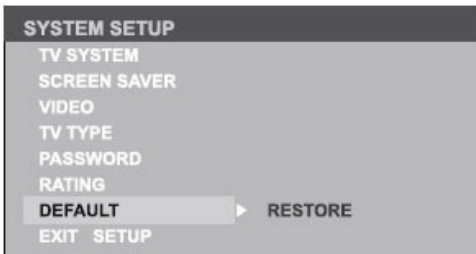

### Langue OSD (Langue visualisée sur l'écran)

Sur l'écran, sélectionner la langue pour le DVD

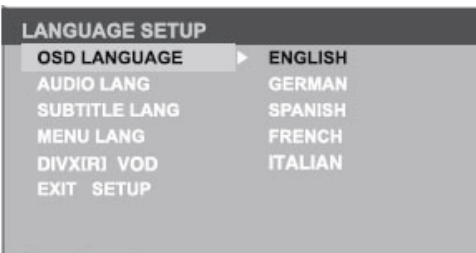

### Langue Audio

Sélectionner la langue pour l'audio DVD, en choisissant entre celles indiquées dans le DVD même

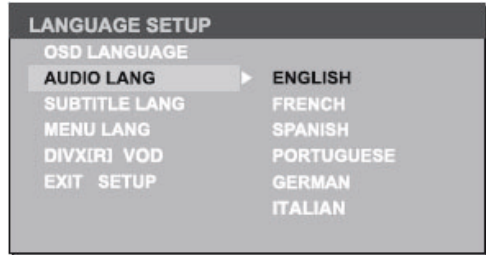

### Langue sous titres

Sélectionner la langue pour les sous titres du DVD, en choisissant entre celles indiquées dans le DVD même.

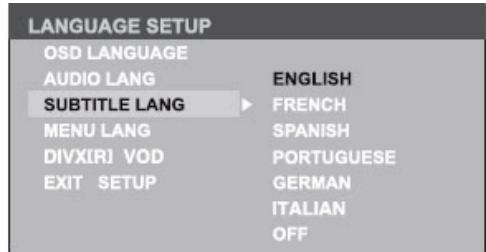

### Langue menu

Sélectionner la langue du menu DVD, en choisissant entre celles indiquées dans le DVD même.



### DIVX

Code d'enregistrement DIVX.



## Luminosité

Régler le brillant de l'image à travers le curseur ▲/▼.

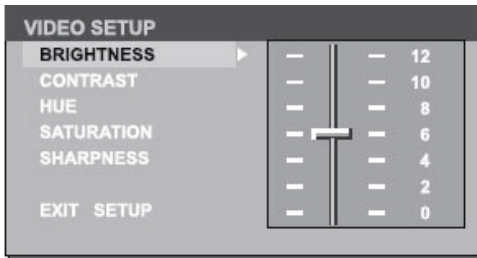

## Couleur

Régler la couleur de l'image à travers le curseur ▲/▼.

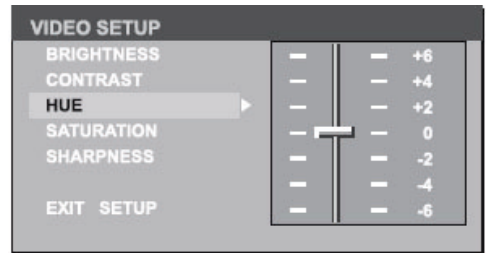

## Contraste

Régler le contraste de l'image à travers le curseur ▲/▼.

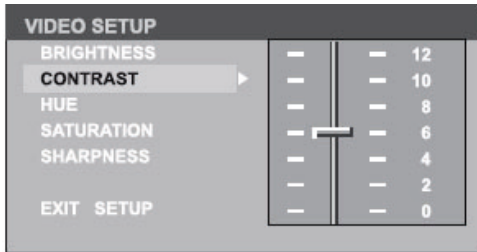

## Saturation

Régler la saturation de l'image à travers le curseur ▲/▼.

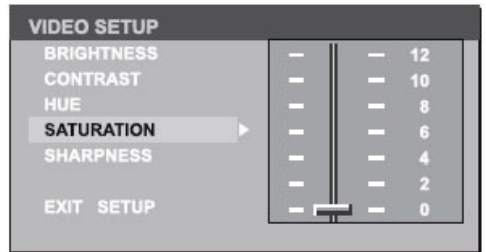

## Netteté

Régler la netteté de l'image à travers le curseur ▲/▼.

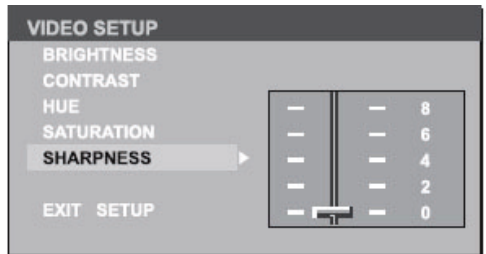

# Schéma électrique

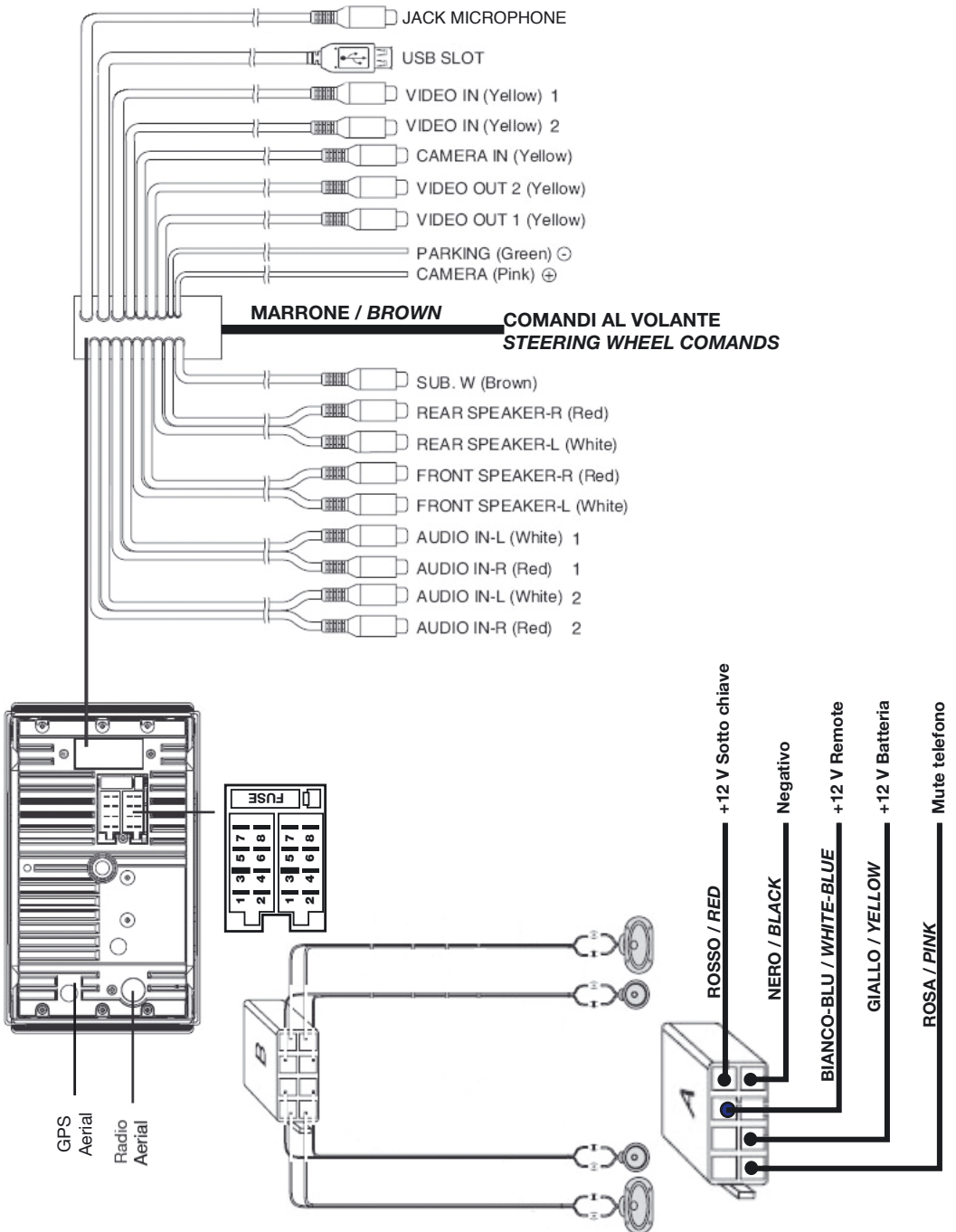



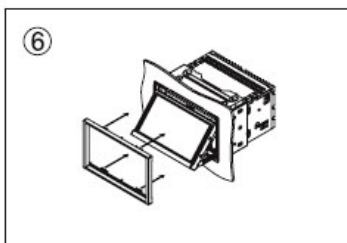
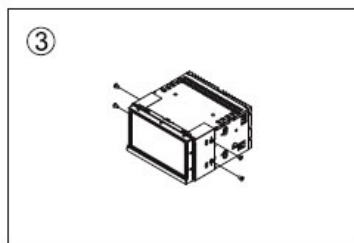
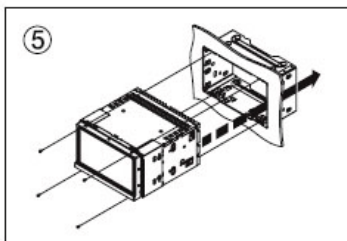
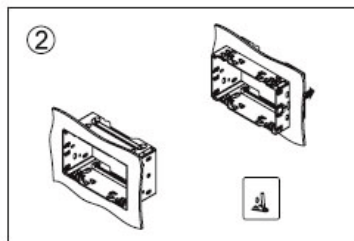
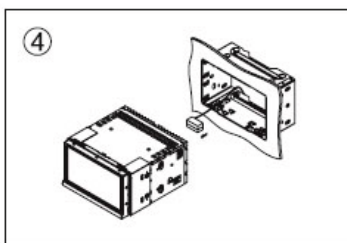
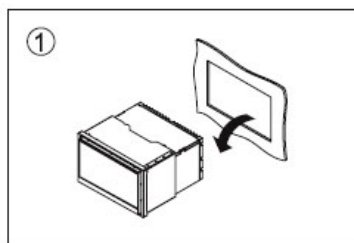

Si vous ne vous sentez pas à la hauteur d'installer l'appareil correctement, nous vous conseillons de consulter un technicien spécialisé.

### Procédure pour l'installation

1. Enlever le système audio du véhicule
2. Introduire l'adaptateur de fixation dans le tableau de bord.
3. Attacher les étriers à l'unité centrale  
Il faut absolument utiliser les vis à tête plate (M5x6mm) fournies avec.
4. Faire les branchements électriques nécessaires.
5. Introduire l'unité centrale dans le tableau de bord.  
Il faut absolument utiliser les vis à tête plate (M2,6 x 5mm) fournies avec.
6. Allumer l'appareil; faire descendre la façade et appliquer la corniche de finition.

### Etriers cache trous latéraux

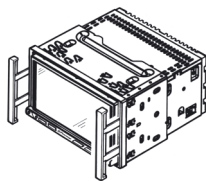

## Interpréter les problèmes courants

Si vous avez l'impression que quelque chose ne marche pas, nous vous conseillons d'éteindre de suite l'appareil. Il vaut mieux ne pas utiliser l'appareil dans des situations anormales, exemple: s'il n'y a pas de son, s'il y a de la fumée ou de l'odeur ceci pourrait causer des décharges électriques ou provoquer un incendie, Éteignez tout de suite l'appareil et appelez le revendeur où vous l'avez acheté, surtout n'essayez pas de le réparer tout seul car c'est dangereux.

### Problèmes Généraux

Absence d'électricité/son

**La clé n'est pas en position accessoire**

**Tourner la clé en position accessoire**

Le câble antenne n'est pas bien branché.

**Contrôler le câble antenne et le borne de Branchement.**

Câble mal branché

**Contrôler**

Le fusible est brûlé.

**Le remplacer.**

**Si ces solutions ne servent à rien,**

**Appuyer sur la touche RESET**

### Problèmes sur la Radio

Mauvaise réception

**Station radio trop lointaine / signal est trop faible.**

**Chercher une station avec signal plus puissant.**

Messages d'erreur sur Display.

Le display signale ERROR.

**Le disque est sale, abîmé ou du mauvais coté.**

**Appuyer sur la touche eject pour faire sortir le Disque.**

Quand le temps de démarrage du film est trop long.

**Erreur de lecture du fichier o type de fichier non supporté. Appuyer sur la touche SRC pour sortir, ensuite appuyer à nouveau sur la touche SRC pour faire repartir le disque.**

### Disque

Le Disque est introduit mais il n'y a pas de son.

**Le Disque a été introduit du mauvais coté.**

**Mettre le Disque du bon coté, c.à.d. avec l'étiquette vers le haut**

Il Disco est sale ou abîmé,

**le nettoyer ou remplacer.**

Le son saute, la qualité sonore est basse

**Le disque est sale ou abîmé**

**Nettoyer le CD ou introduire un CD différent**

Le son saute et cause des vibrations

**L'angle de montage est supérieur à 30°.**

**Régler l'angle de montage à moins de 30°.**

Montage instable.

**Installer l'appareil de manière stable**

**En utilisant les accessoires de fixation en dotation**

## Données générales

Alimentation 12V CC (11V-16V)  
Voltage d'essai 14,4V, négatif Masse  
Puissance max. en sortie 50Wx4canaux  
Puissance continue en Sortie 25Wx4 canaux (4  
10% T.H.D.)  
Impédance HP 4 – 8 Ohm  
Voltage sortie Pré amplifiée 4.0 V (modalité repro-  
duction CD: 1KHz, OdB, 10K chargé)  
Fusible 15Amp  
Dimensions (LxAxP)  
- corps 178x100x164mm  
- Façade 170x105x21mm  
Poids 3,0 kg  
Niveau Entrée Audio 300mV  
Sortie Subwoofer 4,0 V

## TFT LDC 7"

Résolution du display (points) 1440 (L) x 234 (A)  
Area active (mm) 154,08 x 86,58  
Dimension écran (pouces) 7,0 (diagonale)  
Pas des points (mm) 0,107 x 0,370  
Rapport Contraste 300  
Netteté 350

## Radio FM Stéréo

Gamme de Fréquence 87,5 – 108,0 MHz (Europe)  
87,5 – 107,9 MHz (USA)  
Sensibilité utilisée 8dB  
Réponse en Fréquence 30Hz – 15KHz  
Séparation Stéréo 30dB (1KHz)  
Rapport de réponse image 50dB  
Rapport de réponse IF 70dB  
Rapport Signal/Bruit >55dB

## Radio AM (MW)

Gamme de fréquence 522-1620 KHz (Europa)  
530-1710 KHz (USA)  
Sensibilité utilisable 30 dB

## Lecteur Disquettes

Disques à Système Audio Digitale  
Réponse en Fréquence 20Hz – 20 KHz  
Rapport Signal/Bruit >80 dB  
Distorsion harmonie totale: inférieure à 0,20 %  
(1KHz)  
Séparation Canaux >60 dB  
Sortie Signal Vidéo PAL/NTSC/AUTO  
Niveau Sortie Vidéo 1 +/- 0,2 V  
Entrée Signal Vidéo PAL/NTSC/AUTO  
(Réglage d'origine: AUTO)

## En dotation

N°. 4	Vis M5x6mm
N°. 1	Cheville de montage
N°. 2	Câble connecteur
N°. 1	Cage métallique
N°. 1	mode d'emploi
N°. 1	Coussinet en caoutchouc
N°. 1	Télécommande

NOTA: Données techniques et Design du produit peuvent changer sans préavis, du aux améliorations continues de la technologie.

## Vor-Informationen

Wir danken Ihnen dafür, dass Ihre Kaufentscheidung auf unser Produkt gefallen ist. Bitte vorliegende Gebrauchsanweisung, noch vor der eigentlichen Inbetriebnahme, aufmerksam durchlesen und aufbewahren.

### WICHTIG:

-Um Gefahren wie Brand und Elektroschläge zu vermeiden, das Gerät immer vor Regen und Feuchtigkeit schützen.  
-Filmbetrachtung, während der Fahrt, ist nicht gestattet und widerspricht den Verkehrsvorschriften, wegen Unfallgefahr.

### WARNUNG:

Das Produkt ist als KLASSE 1-LASERPRODUKT eingestuft.  
Gesundheitsgefährdende Strahlungen könnten entstehen, falls die vorgegebenen Funktionen, Einstellungen und Anwendungen nicht eingehalten werden. Das Gerät darf auf keinen Fall geöffnet werden. Reparaturen dürfen nur vom Fachpersonal des bestehenden Kundendienstes vorgenommen werden.

### ZWEI LASER-PRODUKTE

Wellen-Länge: CD: 780nm; DVD: 650nm  
Laser-Stärke: Bei Einhaltung der Vorsichtsmaßnahmen, können keine gefährlichen Strahlungen entweichen. Um die Gefahren von Brand, Elektroschlägen bzw. Störungen auszuschließen, sollte man ausschließlich nur die im Lieferumfang enthaltenen Zubehörteile verwenden.

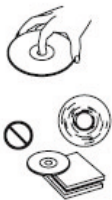



### BESCHAFFENHEIT DER CDs

-Beschädigte oder verschmutzte CDs geben Anlass zu Ton-Unregelmäßigkeiten  
-CDs immer nur wie abgebildet in die Hand nehmen  
-CDs nie an der etikettfreien Fläche anfassen  
-CDs niemals mit Aufklebern oder Sonstigem behaften  
-CDs nicht an die pralle Sonne geben und generell vor Hitze schützen  
-CDs mit einem sauberen Tuch, von der Mitte nach Außen hin, leicht abwischen  
-Niemals Lösemittel wie Terpentin oder Alkohol verwendenital. Text gelöscht  
-Das Gerät ist nicht in der Lage, 3"-CDs (8cm) zu lesen. 3"-CDs oder verformte CDs nicht ins Gerät eingeben. Das Gerät könnte Schwierigkeiten haben, diese CDs wieder auszuscheiden.

## Inhaltsverzeichnis

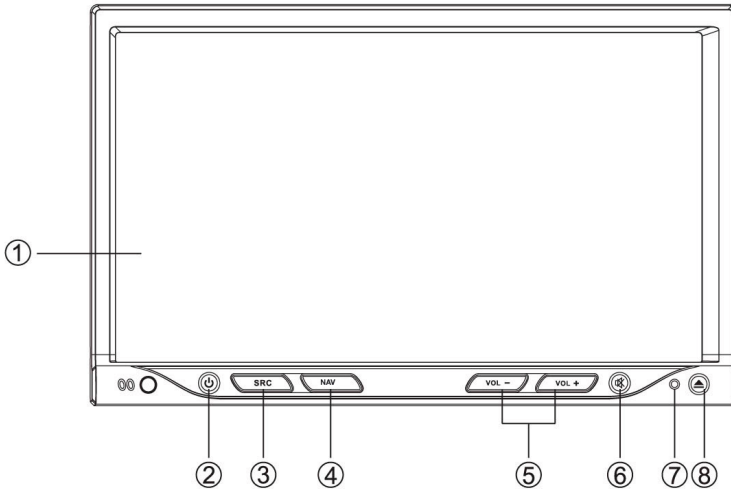
Sicherheitsmaßnahmen.....	68
Funktionen auf dem Bedienteil.....	69
Inbetriebnahme .....	69
Fernbedienung .....	70
USB / MP3 Wiedergabe .....	72
Allgemeine Anweisungen .....	73
Wahl der Quelle .....	73
Funktionen auf dem Bedienteil.....	73
Radio .....	73
RDS .....	74
DVD Wiedergabe .....	74
Video CD Wiedergabe .....	75
CD Wiedergabe .....	75
MP3/MP4/PHOTO Menü.....	76
MP4 Wiedergabe.....	76
Foto Wiedergabe.....	76
Bluetooth .....	77
Funktionen des GPS .....	80
Einstellung des Systems .....	81
SELECT = Menü-Wahl.....	81
SETUP Menu = Menü Einstellungen .....	81
System-Einstellungen.....	82
DVD-Einstellungen.....	83
DVD Einstellung der Sprache .....	84
DVD Video-Einstellungen .....	85
Elektro-Anschlüsse.....	86
Installations-Anweisungen .....	87
Klärung evtl. auftretender Fragen.....	88
Technische Eigenschaften.....	89



**ON/Off  Taste drücken, um das Gerät ein- bzw. Auszuschalten.**

1.Touch screen panel

2.SchalterOn/Off

3.Quelle

- Radio

-CD (bei eingelegter CD)

-USB ( bei eingestecktem USB-Kabel)

-Audio-Eingang

4. NAV-Taste drücken, um die Bildschirm-Helligkeit zu reduzieren (DIMMER).

Mindestens 2 Sek. gedrückt halten, um RDS-PTY-Modus herzustellen.

5.Taste drücken, um die Lautstärke einzustellen.

6.Mute (Stummschaltung)

7.RESET - Taste

8.Bedienteil öffnen/schließen

Mindestens 2 Sek. gedrückt halten, um das Bedienteil-Menü auszuweisen

Bedienteil öffnen

CD auswerfen

Bedienteil wieder schließen

Einstellung des Bedienteil-Lagewinkels (TILT+/-)

## Inbetriebnahme

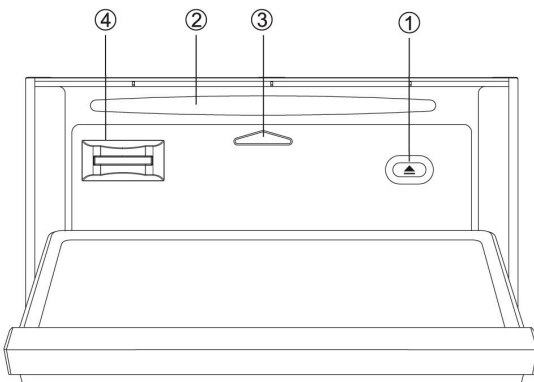

Knopf drücken , um das Bedienteil zu öffnen.

1.CD-Auswurf-taste

2.CD-Eingabeschlitz CD-Eingabe

3.Leuchte des Bedienteil-Standes

Die Leuchte blinkt auf, wenn das Bedienteil geöffnet wird.

4 Eingabe der SD/MMC-Karte - Navigation

# Fernbedienung

Taste drücken , um das Fernsteuerungsgerät ein- und auszuschalten.

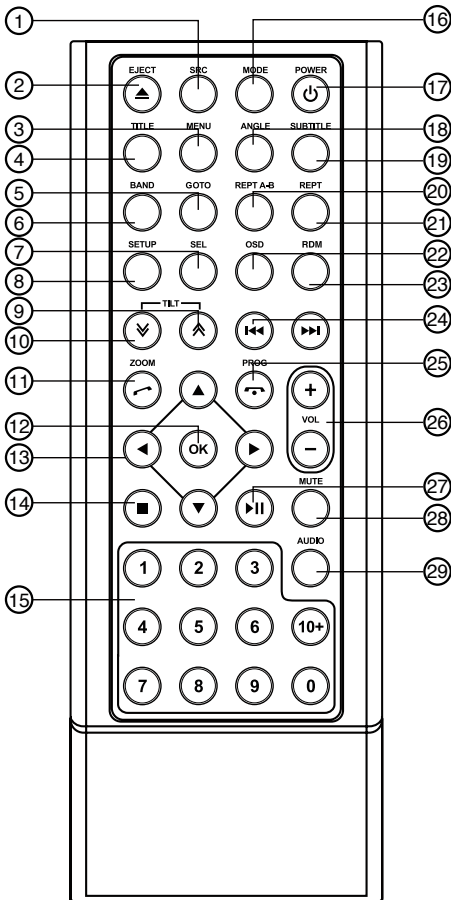

1. Wahl der folgenden Quellen:  
RADIO – DISCO – USB – AV1 – AV2 BLUETOOTH – TV
2. CD Auswurf
3. DVD-Menü
4. DVD-Titel
5. Suche nach Titel/Kapitel/Stück
6. Radio-Band - Video-System PAL/NTSC/AUTO
7. Audio/Video-Einstellungen – Menü-Einstellungen (2 Sek. drücken)
8. System-Einstellung (Set-up)
9. Bedienteil schrittweise schließen
10. Bedienteil schrittweise öffnen
11. Zoom (DVD/VCD) – Telefongespräch starten
12. Wahl bestätigen
13. Menü-Kursor
14. Stopp – auf die vorausgehende Funktion zurückkehren
15. Nummerntasten
16. Das SOURCE-Menü betreten
17. Einschalten - Ausschalten
18. Sichtwinkel (DVD)
19. DVD-Untertitel
20. Audio/Video Teil-Wiederholung
21. Wiederholung CD/Stück
22. Menü-Aufzeichnung auf dem Display
23. Wahllose Wiedergabe von Audio-Video-Stücken
24. Radio-Sendersuche – Stück Sprung/Suche
25. Laufendes Telefongespräch beenden – Löschen Programmieren
26. Lautstärke
27. Wiedergabe starten – Wiedergabe-Pause
28. Stummschaltung (Mute)
29. Audio-Wahl DVD/VCD

## Einsetzen einer neuen Lithium-Batterie

Sobald die Funktionen der Fernbedienung nur schwer oder gar nicht mehr möglich sind, muss die Lithium-Batterie mit einer neuen ersetzt werden. Die Batterie dabei unbedingt in der vorgegebenen Pol-Richtung einlegen.

1. Deckel auf dem Rücken der Fernbedienung öffnen.
2. Die knopfartige Batterie, mit +Pol nach oben, einlegen. Deckel wieder schließen.

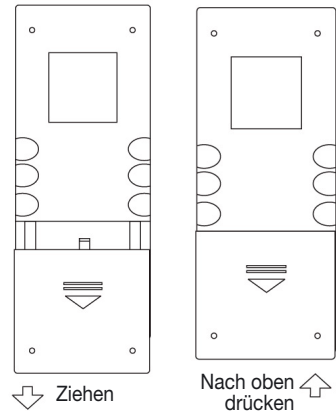

## Einsatzbereitschaft

Die Fernbedienung reagiert aus einer Entfernung von max. 5 Metern.

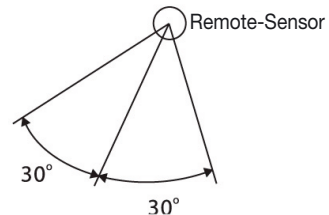

## VORSICHT

- Batterien immer an für Kinder unzugänglichen Orten aufbewahren. Bei versehentlichem Verschlucken der Batterie, sofort einen Arzt rufen.
- Batterien niemals wiederaufladen, kurzschließen, öffnen, erhitzen oder ins Feuer werfen.
- Batterien nicht mit anderen Metallen in Kontakt bringen.
- Die genannten Verhaltensweisen sind deshalb verboten, weil die Batterie sich überhitzen und platzen könnte, mit nachfolgender Feuergefahr.
- Vor der Entsorgung, die Batterie mit Isolierband umhüllen, um das Überhitzen/Platzen der Batterie bzw. Feuerentfachung zu verhindern.
- Bei Verwendung einer Zentralbox für Lenkradsteuerungen, deaktiviert sich die Fernbedienung.

## Wiedergabe in USB/SD/MMC MP3

### 1.USB-Gerät einstecken

USB-Gerät in den USB-Jack einstecken. Das Gerät wird automatisch mit der Wiedergabe der Dateien beginnen, die sich auf dem USB-Gerät befinden.

### 2.Entfernen des USB-Schlüssels

SRC-Taste drücken und Modalität no-USB wählen. USB-Schlüssel vom USB-Jack entfernen.

### Bemerkungen zu USB

USB-Funktionen (rapide Einspeicherung), MP3-Musik-Wiedergabe

1.SD/MMC Karte-Unterstützung durch USB Adapter.

2.Verträglich mit USB rapide Einspeicherung 2 in 1

3.Verträglich mit FAT 16 & fat 32

4.Datei-Name: 32 byte/Verzeichnis-Name: 32 byte/Etikett-Name: 32 byte.

5. TAG (IDE tag ver 2.0)

Titel/Künstler/Album: Verträglichkeit 32 byte

6.Multi-Karten-Lese-Vorrichtung nicht vorgesehen

7.Verträglichkeit mit USB 1:1

8. Max. 4 GB

Verträglichkeit mit USB 2.0 ( USB-Geschwindigkeit 2.0 ist NICHT gegeben, nur die Geschwindigkeit USB 1.1).

Das Gerät ist NICHT mit allen erhältlichen USB-Vorrichtungen kompatibel.

**Wichtig: die SD-Card-Öffnung absolut NUR für die Navigation verwenden.**

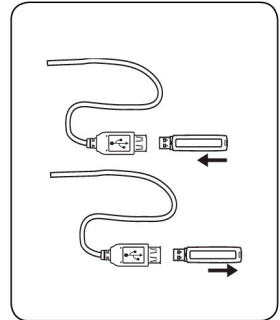



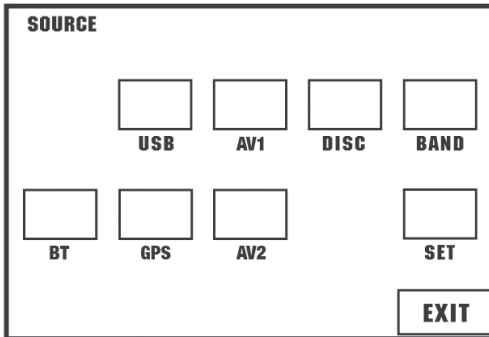

### Wahl der Quelle

Vom Quellen-Menü ausgehend, die gewünschte Modalität wählen und betätigen. EXIT-Taste drücken, um auf die vorherige Modalität zurückzukehren

### Bedienteil:

Vom Bedienteil ausgehend, SRC-Taste drücken, um die gewünschte Modalität direkt zu wählen.

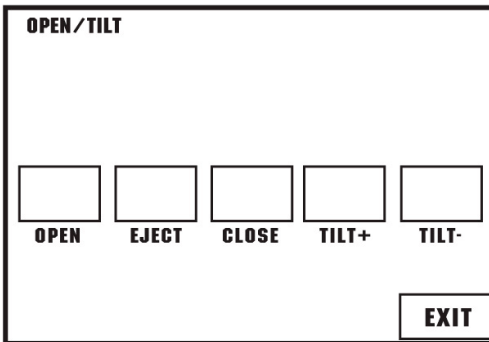

### Funktion des Bedienteils

Taste ▲ 3 Sek. lang drücken, um (Open/Eject/Close/Tilt+/Tilt-) auf dem Display auszuweisen.

Die Funktions-Wahl erfolgt, durch einfaches Antasten auf dem Bildschirm.

EXIT-Tast drücken, um den Funktions-Kasten wieder zu entfernen.

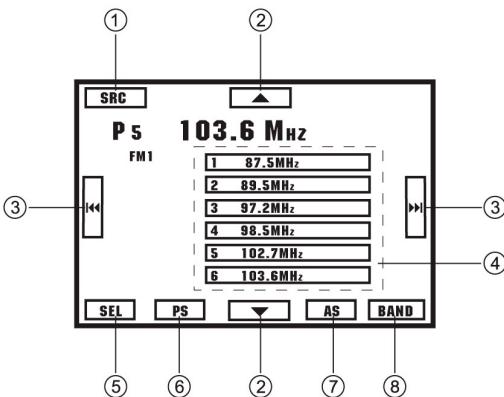

### Radio

1.Quellen-Menü

2.Zur manuellen Sendersuche, einfach Antasten

3.Zur automatischen Sendersuche, einfach Antasten

Für die manuelle Sendersuche, mindestens 2 Sekunden mit dem Finger auf der Funktion bleiben. Die eingespeicherten Sender lassen sich durch einfaches Antasten wählen.

4.Auflistung der eingespeicherten Sender. Um den gewünschten Radio-Sender einzuspeichern, 2 Sekunden lang die betreffende Frequenz-Nummer drücken.

5.Anwahl.Menü

6.PRESET-SCAN

7. Autom.Sender-Suche/ Einspeicherung

8. Wellen-Schalter:

FM1-FM2-FM3-MW1-MW2.

## General-Anweisungen

### RDS

#### Auf dem Bedienteil,

T/P-Taste kurz drücken, um TA ein/auszuschalten.

T/P-Taste mindestens 2 Sek. gedrückt halten, um PTY ein/auszuschalten.

#### Vom PTY-Menü ausgehend,

den Bildschirm antasten, um die gewünschte Funktion zu betätigen.

- 1.Quellen-Menü
- 2.PTY-Liste abspielen
- 3.Wahl-Menü
- 4.Wellen-Schalter

#### Vom Einstellungs-Menü ausgehend, AF ein/auszuschalten.

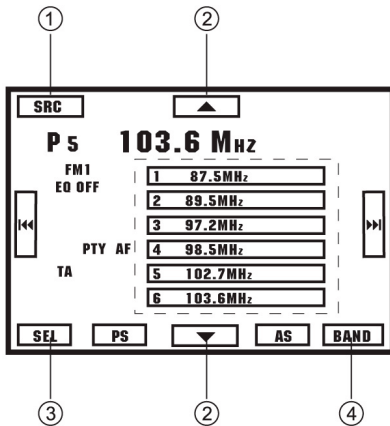

PTY-LISTE	PTY-LISTE
NOTIZEN	FINANZEN
GESCHÄFT	KINDER
INFORMATIONEN	SOZIALES
SPORT	RELIGION
ERZIEHUNG	ANKOMMENDE ANRUF
DRAMA	REISEN
KULTUR	FREIZEIT
WISSENSCHAFTEN	JAZZ
SONSTIGES	COUNTRY
POP	NATION
ROCK	REVIVAL
UNBESCHWERT	FOLK
LEICHTE MUSIK	DOKUMENTE
KLASSIK	TEST
ALLG. MUSIK	ALARM
METEO	

### DVD-Wiedergabe

Die Mitte des Bildschirms antasten, so dass folgende Funktions-Ikone erscheinen :

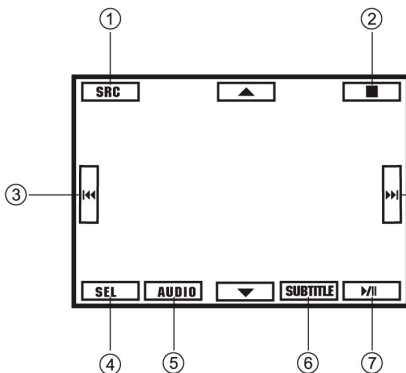

Jetzt die Ikone antasten, die der gewünschten Funktion entspricht:

- 1.Quellen-Menü
- 2.Stopp
- 3.Sprung/Suche Musikstück
- 4.Wahl-Menü
- 5.Audio-Wahl
- 6.Wahl der Untertitel
- 7.Abspielen/Pause/Enter (=Bestätigung)

#### Verstecktes Antasten

Um die Funktion zu betreten, direkt auf die Ikone tippen.

## Video-CD-Wiedergabe

Die Mitte des Bildschirms antasten, so dass folgende Funktions-Ikonen erscheinen :

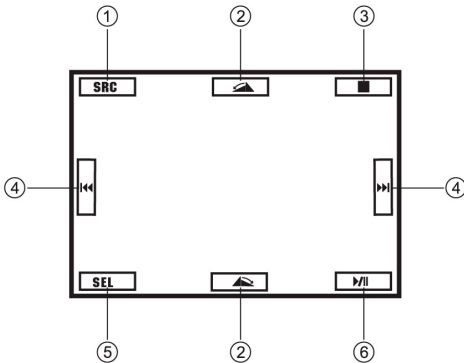

Jetzt die Ikone antasten, die der gewünschten Funktion entspricht:

- 1.Quellen-Menü
- 2.Kurzes Anspielen des Musikstücks
- 3.Audio-Wahl
- 4.Stopp
- 5.Sprung/Suche Musikstück
- 6.Wahl-Menü
- 7.Abspielen/Pause

### Verstecktes Antasten

Um die Funktion zu betreten, direkt auf die Ikone tippen.

## CD-Wiedergabe

Die Mitte des Bildschirms antasten, so dass folgende Funktions-Ikonen erscheinen :

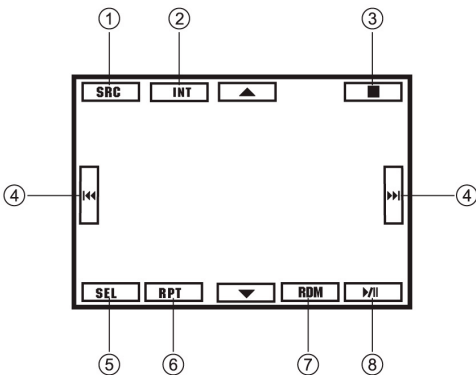

Jetzt die Ikone antasten, die der gewünschten Funktion entspricht:

- 1.Quellen-Menü
- 2.Kurzes Anspielen des Musikstücks
- 3.Stopp
- 4.Sprung/Suche Musikstück
- 5.Wahl-Menü
- 6.Nochmalige Wiedergabe
- 7.Unwillkürliche Wiedergabe
- 8.Abspielen/Pause

### Verstecktes Antasten

Um die Funktion zu betreten, direkt auf die Ikone tippen.

## General-Anweisungen

### Menü MP3/MP4/PHOTO

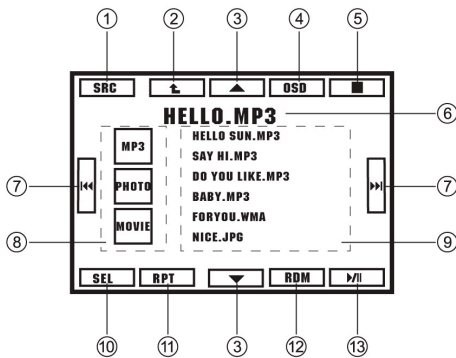

**Den Bildschirm antasten, um zur gewünschten Funktion zu gelangen:**

1. Quellen-Menü
2. Zurück zur vorhergehenden Ordner
3. Musikstück oben/unten
4. Ausweisung der Wiedergabe-Informationen
5. Stopp
6. Hervorhebung von Musikstück und ID3
7. Sprung/Suche Musikstück
8. MP3 / PHOTO / VIDEO wählen
9. Wahl Musikstück/Ordner
10. Wahl-Menü EQ A/V
11. Nochmalige Wiedergabe
12. Unwillkürliche Wiedergabe
13. Abspielen/Pause

### MP4-Wiedergabe

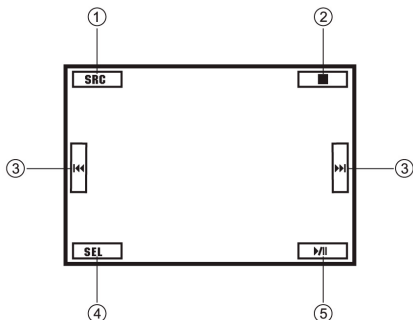

**Die Mitte des Bildschirms antasten, so dass folgende Bedienungs-Ikonen erscheinen:  
Jetzt die Ikone der gewünschten Funktion antasten:**

1. Quellen-Menü
2. Stopp
3. Sprung/Suche Musikstück
4. Wahl-Menü
5. Abspielen/Pause

#### Verstecktes Antasten

Um die Funktion zu betreten, direkt auf die Ikone tippen.

### PHOTO-Wiedergabe

Die Mitte des Bildschirms antasten, so dass

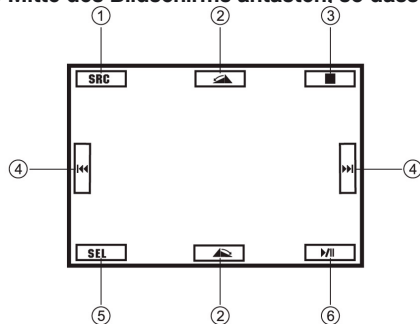

**folgende Bedienungs-Ikonen erscheinen:  
Ikone direkt antasten, um zur gewünschten Funktion zu gelangen:**

1. Quellen-Menü
2. Drehen: im Uhrzeigersinn / entgegengesetzt dem Uhrzeigersinn
3. Stopp
4. Vorwärts/Rückwärts
5. Wahl-Menü
6. Abspielen/Pause

#### Verstecktes Antasten:

Ikone direkt antasten, um zur gewünschten Funktion zu gelangen.

## BLUETOOTH - Software 2.0

### WICHTIG

Aus Sicherheitsgründen, Telefongespräche am Steuer, so kurz wie möglich halten.

Das Bluetooth-System dient der kabellosen Übermittlung über relativ kurze Strecken (bis max. 10m). Das im VM032 integrierte Bluetooth-Freisprech-System ermöglicht den Anschluss aller Mobil-Telefone, die über diese Funktion verfügen. Sobald das Mobil-Telefon angeschlossen ist, lässt es sich direkt vom VM032 kontrollieren.

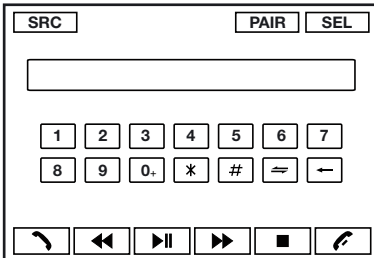

### KOPPELUNG

Durch die Funktion „PAIR“ (=Koppelung), die Verbindung zwischen dem Gerät und dem Handy herstellen.

Dann mehrmals die Taste „SRC“ (siehe abgebildetes Bedienteil) drücken, oder die Ikone „BT“ auf dem Display (im „SOURCE“-Menü), um die Bluetooth-Modalität zu betreten.

Nachdem die Taste „PAIR“ gedrückt wurde, erscheint der Hinweis „WAITING FOR PAIRING“ auf dem Display. Nun die Bluetooth-Funktion auf dem Handy aktivieren und die Suche nach weiteren

Bluetooth-Geräten starten. Das Handy dabei in einer Reichweite von max. 3m vom VM032 entfernt halten. Nach einigen Sekunden erscheint auf dem Handy die Bezeichnung des Bluetooth-Moduls „PHONOCAR“. Diese Option anwählen und, auf Anfrage, die Code-Nr. „1234“ eingeben.

Nun dem Gerät VM032 die Befugnis erteilen, sich, nach Bedarf, automatisch mit dem Handy in Verbindung zu setzen.

Nach positiv abgeschlossener Verbindung erscheint auf dem Display des VM032 der Hinweis „PAIR OK“. Somit ist das System bereit, Telefongespräche zu starten bzw. zu empfangen.

### TELEFON-ANSCHLUSS ENTFERNEN

Will man, nach der Koppelung, das Handy vom VM032 trennen, muss man die Ikone „PAIR“ auf dem Display drücken. Das Display des VM032 zeigt nun „EXIT PAIR“ an.

### TELEFONGESPRÄCHE FÜHREN

Die gewünschte Telefonnummer, mittels Nummerntasten des Bedienteils, eingeben.

Auf dem Bedienteil oder auf der Fernbedienung, Telefon-Ikone (Hörer ab) drücken, um das Gespräch zu beginnen.

Auf dem Bedienteil oder auf der Fernbedienung, Telefon-Ikone (Hörer auf) drücken, um das Gespräch zu beenden.

### WICHTIG

Einige Mobil-Telefone übertragen die Stimme erst nachdem der Anruf aktiviert worden ist.

### ANKOMMENDE TELEFONATE

Wenn das Handy am VM032 angeschlossen ist, so schaltet das Display immer automatisch auf die Bluetooth-Funktion, sobald ein Telefonanruf ansteht. Auf dem Bedienteil oder auf der Fernbedienung, Telefon-Ikone (Hörer ab) drücken, um das Gespräch in Empfang zu nehmen. Auf dem Bedienteil oder auf der Fernbedienung,

Telefon-Ikone (Hörer auf) drücken, um das Gespräch zu beenden.

### ÜBERMITTLUNG DER TELEFON-STIMME

Während des Telefongesprächs besteht die Möglichkeit, die Stimme vom Freisprechgerät auf das Handy umzuleiten, um Privatgespräche führen zu können. Danach kann von Privat wieder auf Freisprechsystem umgeschaltet werden.

Ikone (zwei waagerechte Pfeile) drücken, um das Audio aufs Handy zu übertragen. Nochmals drücken, um wieder auf das Freisprechsystem zurückzukehren

## General-Anweisungen

### TELEFONAT-NACHWEIS

Taste (Hörer ab) auf dem Display oder auf der Fernbedienung drücken: das letztin gestartete oder empfangene Telefongespräch wird somit ausgewiesen.

### BLUETOOTH-AUDIO

Der VM032 kann, mittels Bluetooth-System, Stereo-Audiosignale nur dann empfangen, wenn das für die Übertragung verwendete Gerät (Mobil-Telefon u.ä. Geräte) über die Funktion A2DP bzw. AVRCP verfügt. Bitte dies auf der Betriebsanleitung des betreffenden Geräts überprüfen.

Die Funktion „PAIRING“ verwenden, um den VM032 mit dem Handy zu koppeln.

Mehrmals auf die Taste „SRC“ des Bedienteils drücken, oder auf die BT-Ikone (im Menü „SOURCE“) auf dem Display, um die Bluetooth-Modalität zu betreten.

Nachdem die Taste „PAIR“ gedrückt wurde, erscheint der Hinweis „WAITING FOR PAIRING“ auf dem Display. Nun die Bluetooth-Funktion auf dem Handy aktivieren und die Suche nach weiteren Bluetooth-Geräten starten. Das Handy dabei in einer Reichweite von max. 3m vom VM032 entfernt halten.

Nach einigen Sekunden erscheint auf dem Handy die Bezeichnung des Bluetooth-Moduls „PHONOCAR“.

Diese Option anwählen und, auf Anfrage, die Code-Nr. „1234“ eingeben.

Nachdem die Verbindung hergestellt worden ist, das Audio-Wiedergabeteil des betreffenden Geräts öffnen und, bezüglich der Audio-Übertragung, auf Bluetooth-Modalität einstellen (siehe hierzu die Anleitungen des betreffenden Audio-Geräts).

Auf dem Display des VM032 erscheint der Hinweis „MUSIC PLAYING“. Nun wird das Audio auf die Wagen-Lautsprecher umgeleitet. Während der Wiedergabe, die Taste (Play/Pause) auf dem Display, oder auf der Fernbedienung, drücken, um die Wiedergabe zu starten oder zu stoppen (soweit das betroffene Audio-Gerät mit dieser Funktion ausgestattet ist).

### MENÜ BLUETOOTH – ALLGEMEINE FUNKTIONEN

SRC-Taste, auf dem Bedienteil oder auf dem Display, drücken, um das Hauptmenü „SOURCE“ zu betreten.

„SET“-Taste drücken, um das Menü der System-Einstellungen zu betreten.

„BT“-Taste drücken, um die Bluetooth-Einstellungen zu betreten.

#### 1.PAIR ON/OFF

Diese Taste aktiviert die Funktion der automatischen Koppelung von Bluetooth-Geräten.

Wenn der Schalter auf ON steht, erscheint auf dem Display sofort der Hinweis „WAITING FOR PAIRING“ und die Verbindung zum Mobiltelefon wird gestartet.

#### 2.CONNECT ON/OFF

Diese Taste bewirkt die automatische Verbindung zum Mobiltelefon.

Wenn der Schalter auf ON steht und der VM032 mit einem Mobiltelefon gekoppelt ist, dann kommt die Verbindung zum angekoppelten Mobiltelefon immer automatisch zustande, solange sich das Mobiltelefon im Aktionskreis des VM032 befindet.

In der Schalter-Position OFF, muss die Freisprech-Verbindung erst bestätigt werden, bevor das gekoppelte Mobiltelefon, das sich im Aktionskreis des VM032 befindet, Zugang bekommt.

Falls die beiden Geräte mehr als 10m voneinander entfernt sind, bricht die Verbindung ab. Die automatische Wiederherstellung der Verbindung tritt nur ein, wenn die Taste CONNECT ON/OFF auf ON positioniert ist.

Jedes mal wenn das Gerät eingeschaltet wird, sorgt es automatisch für die Verbindung zum gekoppelten Mobiltelefon, soweit die Taste CONNECT ON/OFF auf ON positioniert ist.

#### 3.ANSWER ON/OFF

Diese Funktion lässt alle eingehenden Telefonanrufe automatisch zu.

Wenn die Funktion auf ON geschaltet ist, dann aktiviert die Empfangseinheit den Anruf innerhalb von 15 Sekunden.

Steht der Schalter auf OFF, so Bedarf es, bei jedem eingehenden Gespräch, der Gesprächsaktivierung, mittels Druck auf die Taste (Hörer auf), auf dem Display oder auf der Fernbedienung.

### MUSIK-MODUS

#### AD2P

Die Abkürzung A2DP steht für die Bezeichnung: Advanced Diffusion Profile, d.h. Fortgeschrittenes Profil der Audio-Diffusion.

Mobiltelefone, die diese Funktion aufweisen, sind in der Lage, das Audio-Signal im Stereo-Modus weiterzugeben.

Bestimmte Telefonmodelle lassen die Audio-Übermittlung zwar zu, jedoch nicht im Stereo-Modus.

#### AVRCP

Die Abkürzung steht für: Audio/Video Remote Control-Profile, d.h. Ferngesteuertes Audio/Video-Profil.

Mobiltelefone, die diese Funktion aufweisen, bieten den Vorteil, die Musik-Wiedergabe von der Empfangseinheit pilotieren zu können.

Während der Musik-Wiedergabe besteht die Möglichkeit, auch Telefon-Anrufe durchzuführen: hierzu Telefonnummer wählen und die Taste (Hörer auf) drücken. In dieser Phase erscheint der Hinweis „DIALING“ auf dem Display.

Sobald der Telefon-Anruf beendet ist, erscheint auf dem Display : „MUSIC PLAYING“.

Nicht alle Mobil-Telefone lassen eine Remote-Wiedergabe zu.

Kommt, während der Musik-Wiedergabe, ein Telefon-Anruf, so erscheint folgende Frage auf dem Display: „PHONE NUMBER ANSWER ?“

Um den Telefon-Anruf in Empfang zu nehmen, Knopf (Hörer auf) drücken.

### ALLGEMEIN WICHTIGE HINWEISE FÜR DEN BLUETOOTH-ANSCHLUSS

Während unserer Tests wurde festgestellt, dass, bei Anwendung der Mobil-Telefone NOKIA N7x, N9x, PHILIPS, SONY ERICSSON und SAMSUNG, das VM032-Display weiterhin „WAITING FOR PAIRING“ anzeigt, obwohl das Telefon-Display bereits bestätigt hatte, dass die Koppelungs-Prozedur erfolgreich abgeschlossen wurde. In diesen Fällen muss man, innerhalb der Funktions-Liste des Mobil-Telefons, nach dem Modul „SUN-BNA 19“ suchen, und das Mobil-Telefon manuell koppeln. Danach erscheint auf dem Display die Bestätigung „PAIR OK“.

Ohne diese Zusatz-Prozedur würde die Telefon-Stimme nicht hörbar sein, auch wenn das Telefon-Display die Koppelung für erledigt betrachtet.

Bei einigen Telefon-Modellen, wie z.B. PHILIPS, muss man, während der AD2P-Musik-Wiedergabe, innerhalb der Funktions-Liste des Mobil-Telefons, nach dem Modul „SUN-BNA 19“ suchen, und das Mobil-Telefon manuell koppeln. (Sich immer auch vergewissern, dass das Mobil-Telefon kompatibel ist mit der Funktion AD2P bzw. AVRCP).

Bei einigen Telefon-Modellen findet der Anschluss, nach einem Privatgespräch (d.h. Audio nicht auf den VM032 umgeleitet), nicht automatisch statt, so dass, auch hier, die Notwendigkeit besteht, das Mobil-Telefon manuell zu verbinden. Hierfür in die Funktions-Liste des Mobil-Telefons gehen.

Sollte, nach automatischem Anschluss eines Mobil-Telefons mit AD2P-Funktion, das Audio unerwartet nicht Stereo hörbar sein, muss man auf dem Mobil-Telefon kontrollieren, dass die Bluetooth-Audio-Übertragung gewählt ist.

**VORSICHT: unser Bluetooth Communications-Protokoll läuft unter der Software 2.0. Vor dem Kauf dieses Produktes vorher kontrollieren, ob das Mobiltelefon mit der Software 2.0 kompatibel ist.**

## **General-Anweisungen**

### **FUNKTIONEN DES GPS**

#### **GPS**

Taste „SRC“ mehrmals drücken oder GPS aus dem „SOURCE“-Menü wählen, um auf den navigation.

**VORSICHT:** die Anweisungen für das Navigations-Programm liegen den Navigations-Karten NV991 bei.



## Menü-Wahl

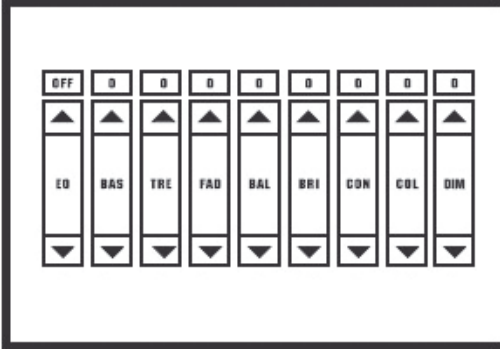

Das Display antasten und SEL wählen, um die Audio/Video-Einstellungen zu ändern:

**Audio:** EQ Ton-Effekt (Rock-Pop-Klassik-Flach-Betreiber)

BASS/TREBLE/FADER/BALANCE.

**Video:** HELBIGKEIT/KONTRAST/FARB

## Menü EINSTELLUNGEN

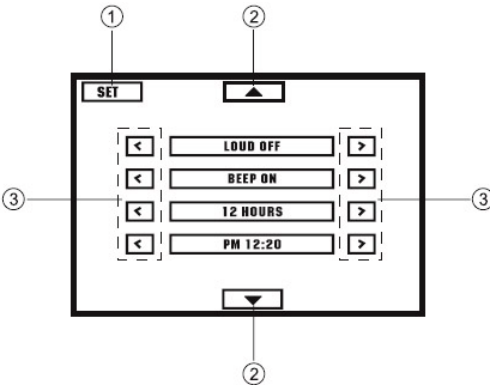

Linke bzw. Rechte Ikone antasten, um die Einstellungen zu ändern

Pfeil Oben/Unten antasten, um auf vorhergehende/nachfolgende Liste zu gehen.

1. Quellen-Menü
2. Liste Oben/Unten
3. Einstellungen

## System-Einstellungen

### Menü-Einstellungen

- LOUD ON/OFF:** Druck auf ◀ / ▶ um hohe Lautstärke (Loudness) ein-/auszuschalten
- BEEP ON/OFF:** Druck auf ◀ / ▶ um den Signal-Ton (Biep) ein-/auszuschalten
- 12/24 HOURS:** Druck auf ◀ / ▶ um zwischen der Modalität 12 oder 24 Stunden zu wählen
- AM/PM:** Druck auf ◀ um die Stunde einzustellen. Druck auf > um die Minuten einzustellen..
- PARKING ON/OFF:** Druck auf ◀ / ▶ um das Signal "Rückwärtsparken" ein-/auszuschalten.  
In Stellung PARKING ON und laufender Film-Wiedergabe, erscheint der Hinweis:  
„AM STEUER, KEINE FILME ANSCHAUEN“ und der Bildschirm bleibt matt.  
Druck auf ◀ / ▶ um die Rückfahr-Camera ein-/auszuschalten.
- CAMERA ON/OFF:** Druck auf ◀ / ▶ um den Spiegel-Effekt ein-/auszuschalten.
- MIRROR ON/OFF:** Bei Wahl des Spiegel-Effekts (Mirror), erscheint das Bild der Rückfahr-Camera Spiegel-verkehrt.
- LCD CALIBRATE:** Druck auf ◀ / ▶ um den Bildschirm einzustellen
- TA SEEK/ALARM:** Druck auf ◀ / ▶ um zwischen der Modalität TA ALARM und TA zu wählen.  
TA: Verkehrs-Hinweise  
TA ALARM: Alarm-Aktivierung  
TA SEEK: die Suche nach TA (Verkehrs-Hinweise) aktiviert sich automatisch.
- RETUNE-L/S:** Druck auf ◀ / ▶ um zwischen RETUNE-S und RETUNE-L zu wählen.  
RETUNE-S und RETUNE-L regeln den Zeitabstand für TA SEEK.  
RETUNE-S=Short=kurz: der Zeitabstand für TA SEEK beträgt 45 Sekunden.  
RETUNE-L=Long=lang : der Zeitabstand für TA SEEK beträgt 180 Sekunden  
Zu beachten: RETUNE-Funktionen lassen sich nur innerhalb der TA SEEK-Modalität durchführen.
- AF ON/OFF:** Druck auf ◀ / ▶ um die Alternativ-Frequenz ein-/auszuschalten.  
Bei schlechtem Empfang, wird das Radioprogramm automatisch aufgegriffen und unter der Modalität AF ON zugänglich gemacht, vorausgesetzt jedoch, dass das Programm von einem RDS-Sender stammt.
- TA VOL:** Druck auf ◀ / ▶ um die TA-Lautstärke einzustellen.
- VOL LAST/ADJUST:** Druck auf ◀ / ▶ um die Lautstärke zu wählen. In der Modalität VOL LAST, schaltet sich das Gerät bei der Lautstärke wieder ein, bei der es ausgeschaltet wurde.  
Druck auf ◀ / ▶ um VOL ADJUST zu wählen: Einschalt-Lautstärke mittels darauffolgender Funktion einstellen.
- A VOL:** Druck auf ◀ / ▶ um die Lautstärke einzustellen, wenn VOL ADJ aktiviert ist.
- SUB ON/OFF:** Druck auf ◀ / ▶ um den Subwoofer ein-/auszuschalten.
- SUB VOL:** Druck auf ◀ / ▶ um die Subwoofer-Lautstärke einzustellen, wenn SUB ON aktiviert ist.
- REG ON/OFF:** Druck auf ◀ / ▶ um die Modalität RDS REG zu aktivieren/deaktivieren.  
Die Frequenz ändert sich nur bei Regional-Programmen bzw. in Modalität REG ON.
- RDS CT ON/OFF:** Druck auf ◀ / ▶ um die Modalität RDS CT zu aktivieren/deaktivieren.  
Während ein RDS-Programm läuft, regelt sich die Uhrzeit (CT = Clock Time) von selbst, indem sie auf die Uhrzeit bei RDS CT ON zurückgreift.

### Bemerkungen zur Sicherheit:

Während der Fahrt, funktioniert das Display des DVD-Players im Armaturenbrett NICHT, denn der Fahrer darf, aus Sicherheitsgründen, sich nicht vom Steuer abwenden. Aus diesem Grund sind die DVD-Player-Funktionen auf dem Armaturenbrett NUR aktivierbar, wenn der Wagen steht und die Handbremse angezogen ist. In fast allen Ländern besteht das Verbot, für den Fahrer, sich während der Fahrt Filme anzusehen.

DVD SETUP auf der Fernbedienung drücken, um das Setup-Menü auszuweisen.

Druck auf ◀/▶ um die verschiedenen Einstellungsmöglichkeiten anzuwählen.

Druck auf ◀/▶, ▲/▼: dann \ zum Wählen; ENTER zum Bestätigen.

SYSTEM → LANGUAGE → AUDIO → VIDEO

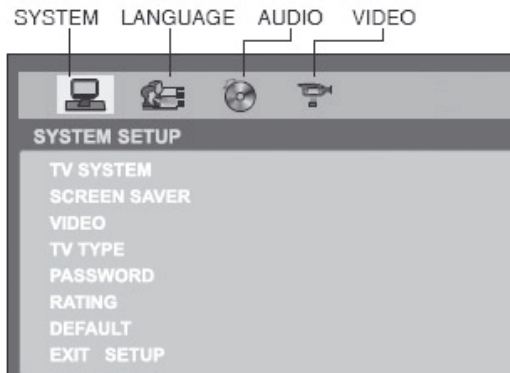

## TV-System

TV-System aus dem Einstellungs-Menü wählen.

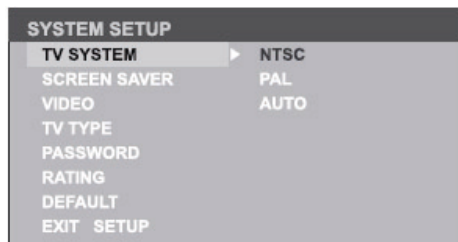

## Screen Saver

Die Funktion "Screen Saver" (Bildschirm-Standby) schaltet sich von selbst ein, wenn die CD länger als 3 Minuten stillsteht.

Fabrik-Einstellung: ON

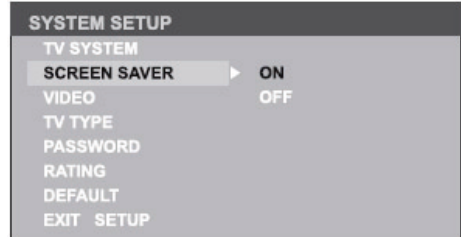

## Video-Ausgang

Fabrik-Einstellungen (Default): S-Video

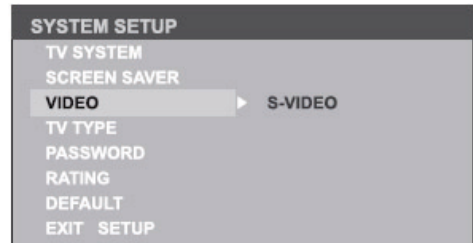

## TV-Einstellungen

TV-Modalität wählen, um Breit-Formate (wide-screen) zu besichtigen.

4:3 Pan Scan: bei 4:3-Fernsehern, erscheinen die Ränder links und rechts gekürzt.

4:3 Letter Box: bei 4:3-Fernsehern, erscheint am oberen und unteren Rand jeweils ein schwarzer Balken.

16:9 für Breitformat-Fernseher (16:9)

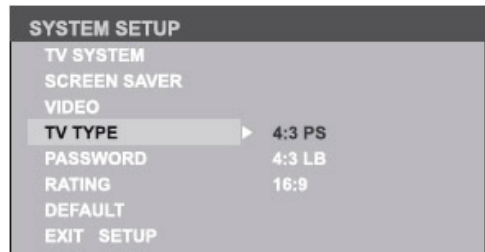

## Dvd – Einstellung Der Sprache

### Einstellung für Besichtigung von “nur Erwachsenen”

Die CD kann von 1 bis 8 eingestuft werden.

(1) = um die Besichtigung strengstens auf nur Erwachsene zu begrenzen (8) = für eine völlig freie und unbegrenzte Besichtigung Fabrik-Einstellung: 8 Wichtig: die Besichtigungs-Begrenzung lässt sich nur abändern, wenn das Kennwort deaktiviert ist.

Die eingespeicherte Begrenzungs-Stufe wird nur eingehalten, wenn das Kennwort aktiviert ist.

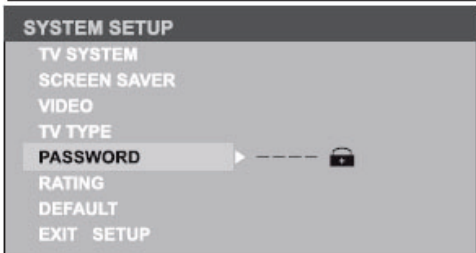
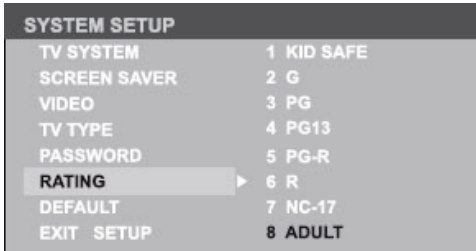

### Default

Durch die Funktion “Default” werden alle fabrikmäßig vorgenommenen Einstellungen wieder eingeführt.



### OSD-Sprache

(Sprach-Text erscheint auf dem Bildschirm)

Auf dem Display, die DVD-Sprache wählen.



### Audio-Sprache

Die Audio-Sprache einstellen, je nach angegebener Sprach-Verfügbarkeit auf der DVD.

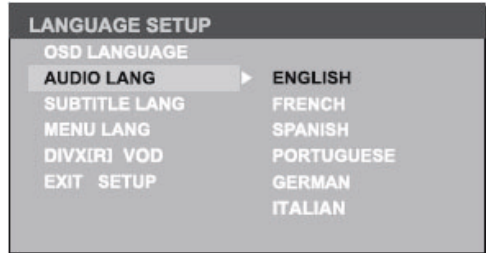

### Sprache der Untertitel

Die Untertitel-Sprache einstellen, je nach angegebener Sprach-Verfügbarkeit auf der DVD.

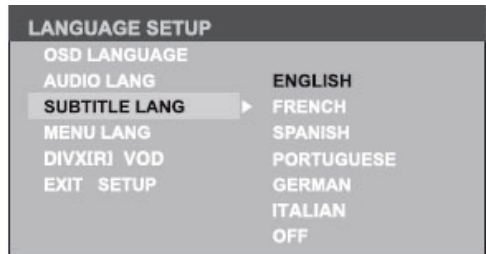

### Menü-Sprache

Die DVD-Menü-Sprache einstellen, je nach angegebener Sprach-Verfügbarkeit auf der DVD.

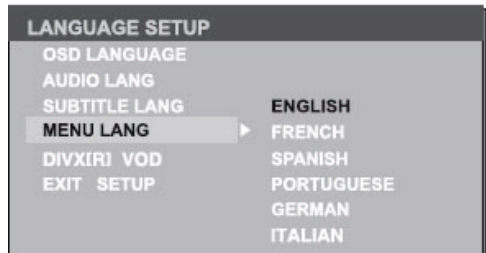

### DIVX

Registrier-Codex DIVX.



## Helligkeit

Helligkeit einstellen mittels Cursor ▲/▼.

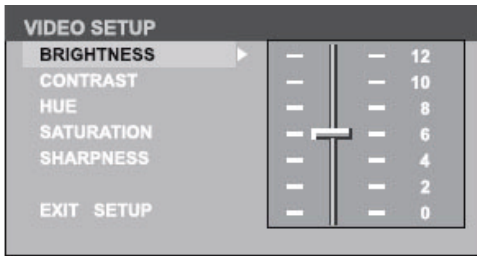

## Farbton

Farbton einstellen mittels Cursor ▲/▼.

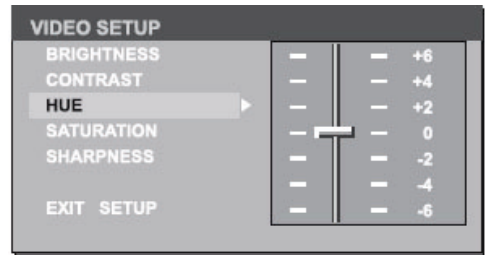

## Kontrast

Bild-Kontrast einstellen mittels Cursor ▲/▼.

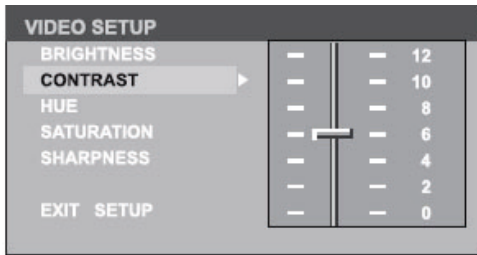

## Sättigung

Sättigung einstellen mittels Cursor ▲/▼.

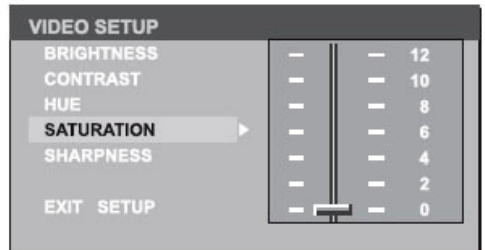

## Bildschärfe

Bildschärfe einstellen mittels Cursor ▲/▼.

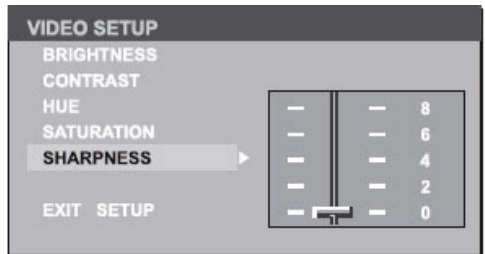

# Elektro-Anschlüsse

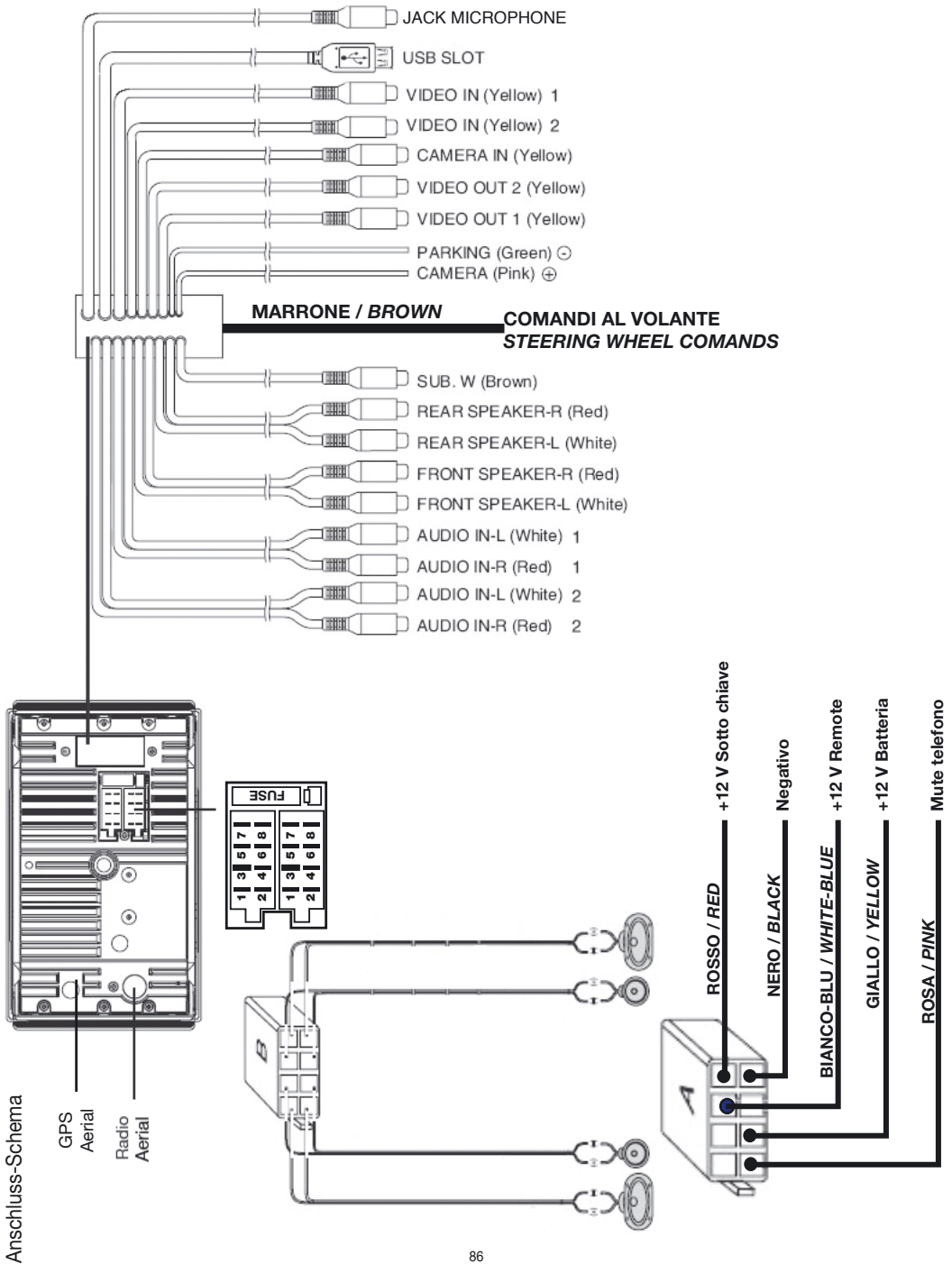

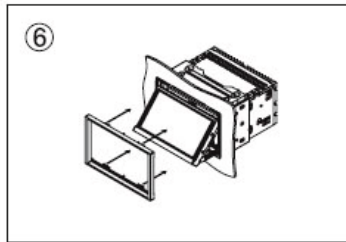
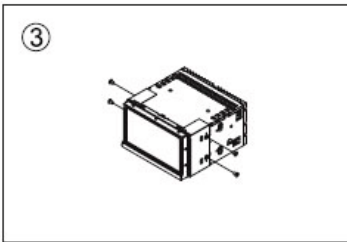
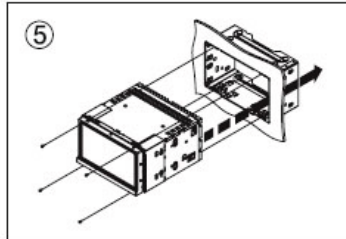
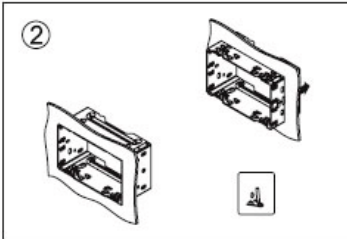
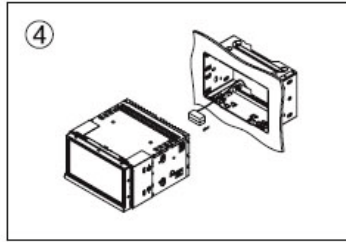
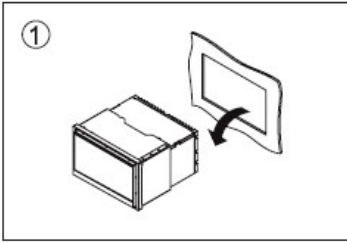

Wenn Sie sich die Installation des Geräts nicht zutrauen oder sich unsicher fühlen, dann ist es ratsam, einen Fachmann heranzuziehen.

## Installations-Vorgang

1. Das im Wagen vorhandene Audio-System entfernen
2. Anpass-Teil in das Armaturenbrett geben
3. Bügel an der Zentral-Einheit befestigen  
Hinzu unbedingt die beigelegten Flachkopf-Schrauben (M5x6mm) verwenden
4. Alle notwendigen Elektro-Verbindungen herstellen
5. Zentral-Einheit in das Armaturenbrett geben  
Hinzu unbedingt die beigelegten Flachkopf-Schrauben (M2,6x5mm) verwenden
6. Gerät einschalten. Bedienteil herunter klappen. Versäuberungs-Rahmen aufsetzen.

## Seitliche Bohrloch-Abdeckkleisten

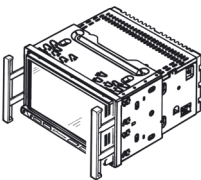

## Klärung Evtl. Auftretender Fragen

Sobald Sie den Verdacht haben, dass etwas nicht stimmt, müssen Sie das Gerät sofort ausschalten. Unter bestimmten Bedingungen ist das Gerät besser nicht weiter zu verwenden, z.B. bei Tonausfall, Rauch oder unangenehmem Geruch, denn es könnten sich Elektroschläge oder Brand entwickeln. Schalten Sie das Gerät in solchen Fällen sofort aus und gehen Sie sofort zum Händler, bei dem Sie das Gerät gekauft haben. Versuchen Sie auf keinen Fall, es selbst zu reparieren, da dies gefährlich sein könnte.

### Allgemeine Probleme

Kein Strom/Ton

**Zündschlüssel nicht aktiviert.**

**Zündschlüssel auf ACC oder ON stellen**

Kabel falsch angeschlossen.

**Kontrollieren.**

Sicherung durchgebrannt.

**Neue einsetzen.**

**Wenn beschriebene Abhilfen nichts nützen, RESET-Taste drücken.**

### CD

CD ist eingelegt, es kommt aber kein Ton.

**CD ist verkehrt herum eingelegt.**

**CD richtig einlegen, d.h. Aufkleber oben.**

CD verschmutzt oder beschädigt.

**CD reinigen oder ersetzen.**

Ton unregelmäßig; niedrige Tonqualität.

**CD verschmutzt oder beschädigt**

**CD reinigen oder andere CD eingeben.**

Ton unregelmäßig aufgrund von Vibrationen.

**Montage-Winkel ist größer als 30°.**

**Montage-Winkel unter 30° bringen.**

Unstabile Montage.

**Gerät, unter Verwendung der beigelegten**

**Befestigungsteile, stabil anbringen.**

### Probleme auf dem Radiogerät

Empfangsstörungen

**Sender zu weit entfernt oder zu schwach**

**Einen stärkeren Sender suchen**

**Antennen-Kabel ist nicht richtig angeschlossen.**

**Antennen-Kabel u. Verbindungsterminal Kontrollieren.**

### Fehlermeldungen auf dem Display

Display zeigt ERROR an.

**CD ist verschmutzt, beschädigt oder falsch eingelegt.**

**Eject drücken, um CD auszuwerfen.**

Wenn der Film-Start zu lange dauert.

**Lese-Fehler bzw. Datei ist nicht tauglich.**

**SRC drücken um Funktion zu verlassen. Nochmals**

**SRC drücken, um CD weiter abzuspielen.**



### Allgemeine Daten

Stromzufuhr 12V CC (11V-16V)  
Test-Spannung 14,4V, Massa-Minuspol  
Maximal-Leistung am Ausgang 50W x 4Kanäle  
Kontinuierliche Leistung am Ausgang 25W x 4  
Kanäle (4 10% T.H.D.)  
Ideal-Impedanz für Lautsprecher 4 – 8 Ohm  
Ausgangs-Spannung des Vorverstärkers 4.0 V (CD-  
Wiedergabe-Modus: 1KHz, 0dB, 10K geladen)  
Sicherung 15Amp  
Abmessungen (LxHxT)  
-Gehäuse 178x100x164mm  
-Front 170x105x21mm  
Gewicht 3,0 kg  
Audio-Eingangsniveau 300mV  
Subwoofer-Ausgang 4,0 V

### TFT LDC 7"

Display-Auflösung (Punkte) 1440 (L) x 234 (A)  
Aktiv-Fläche (mm) 154,08 x 86,58  
Bildschirm-Größe (Zoll) 7,0 (diagonal)  
Punkte-Abstand (mm) 0,107 x 0,370  
Kontrast-Verhältnis 300  
Schärfe 350

### Radio FM Stereo

Frequenzgang 87,5 – 108,0 MHz (Europa)  
87,5 – 107,9 MHz (USA)  
Nutzbare Sensibilität 8dBu  
Frequenz-Antwort 30Hz – 15KHz  
Stereo-Begrenzung 30dB (1KHz)  
Bild-Antwortverhältnis 50dB  
IF-Antwortverhältnis 70dB  
Signal/Lärmverhältnis >55dB

### Radio AM (MW)

Frequenzgang 522-1620 KHz (Europa)  
530-1710 KHz (USA)  
Nutzbare Sensibilität 30 dBu

### CD-Player

CDs nach dem Audio-Digital-System  
Frequenz-Antwort 20Hz – 20 KHz  
Signal/Lärm-Verhältnis >80 dB  
Harmonische Gesamt-Verzerrung: weniger als 0,20  
% (1KHz)  
Kanal-Trennung >60 dB  
Video-Signal-Ausgang: PAL/NTSC/AUTO  
Video-Ausgangs-Niveau 1 +/- 0,2 V  
Video-Signal-Eingang: PAL/NTSC/AUTO  
(Fabrik-Einstellung: AUTO)

### Liefer-Umfang:

N°. 4 Schrauben M5x6mm  
N°. 1 Montage-Stift  
N°. 2 Verbinder-Kabel  
N°. 1 Abdeckung  
N°. 1 Montage-Anweisungen  
N°. 1 Gummi-Polster  
N°. 1 Fernbedienung

**HINWEIS:** wir behalten uns vor, technologische Neuerungen ohne Vorbescheid einzuführen, wodurch sich auch die technischen Daten und das Design ändern könnten.

Gracias por haber adquirido el nuestro reproductor. Leer atentamente el presente Manual antes de utilizar el aparato..

### PRECAUCIONES

- Para reducir los riesgos de incendio o descargas eléctricas no exponer el aparato a la lluvia y a la humedad
- Esta prohibido ver transmisiones TV mientras se conduce, para evitar infringir el código de circulación y evitar accidentes de circulación.

### ATENCIÓN

Debido a que este artículo emplea LASER de CLASE 1 Mandos, Ajustes, y aplicaciones ejecutados de forma no idónea a lo establecido pueden dar lugar a peligrosas emisiones de radiaciones. No abrir ni quitar las tapas laterales ni tampoco intentar reparar uno mismo el aparato i detecta algún problema, póngase en contacto con nuestro Servicio técnico o con el Dpto. Comercial en España

### DOS PRODUCTOS LASER

Ancho de onda: CD: 780nm; DVD: 650nm

Potencia Láser: en presencia de las protecciones de seguridad, no esta admitida ninguna radiación peligrosa.

Para reducir el riesgo de descargas eléctricas e interferencias, utilizar exclusivamente los componentes que se suministran en dotación. .

### NOTAS RELATIVAS A LOS CD

-CD eventualmente defectuosos o sucios pueden dar lugar a interrupciones del audio. Manejar con los CD exclusivamente como se muestra en figura.8. No coger el disco de la parte sin pegatina.

- A los CD, no pegar nunca y en ningún sitio pegatina.

- No exponer los CD al sol directo o excesivo calor
- Limpiar el CD empezando desde el centro hacia el borde exterior utilizando un trapo limpio.
- No utilizar nunca disolventes o alcohol.
- No introducir NUNCA en el aparato un CD de 3" (8cm). o CD de formas irregulares; el aparato puede no ser capaz de expulsarlo.

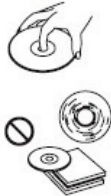

Información de Seguridad.....	90
Panel de control .....	91
Guía rápida.....	91
Mando a distancia.....	92-93
Reproducción USB / MP3 .....	94
Funciones generales .....	95
Selección Fuente.....	95
Función de la carátula .....	95
Radio .....	96
RDS .....	96
Reproducción DVD .....	96
Reproducción Video CD .....	97
Reproducción CD .....	97
Menú MP3/MP4/FOTO.....	98
Reproducción MP4 .....	98
Reproducción Foto.....	98
Bluetooth.....	99-101
GPS .....	102
Ajuste del sistema .....	103
SELECT = Selección Menú .....	103
SETUP Menú = Menú ajuste .....	104
DVD Ajuste .....	105
DVD Ajuste del Sistema .....	106
DVD Ajuste Idioma .....	106
DVD Ajuste Audio .....	107
DVD Ajuste Video .....	107
Conexiones Eléctricas.....	108
Guía la instalación .....	109
Problemas y soluciones .....	110
Datos Técnicos.....	111

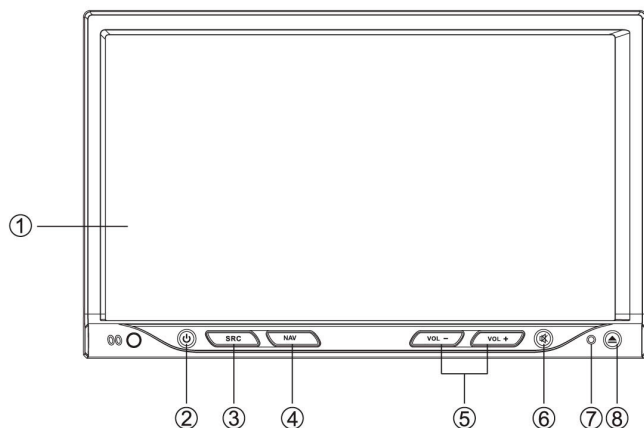

## Presionar la tecla (ON/Off) para encender/apagar el aparato

- |  |  |
|--|--|
| <ol style="list-style-type: none"> <li>1. Panel táctil</li> <li>2. Alimentación On/Off</li> <li>3. Fuente Modo             <ul style="list-style-type: none"> <li>- Radio</li> <li>- Disco (si insertado)</li> <li>- USB (Con USB conectado)</li> <li>- Aux in</li> </ul> </li> <li>4. Presionar la tecla NAV para pasar de la fuente de sonido a la de navegación</li> <li>5. Presionar las teclas para ajustar el volumen</li> <li>6. Mute (silencia el audio)</li> <li>7. Tecla de RESET</li> </ol> | <ol style="list-style-type: none"> <li>8. Abertura /Cierre del panel lo             <ul style="list-style-type: none"> <li>- Presionar durante más de 2 segundos para acceder al Menús del panel</li> <li>- Panel</li> <li>- Abrir el panel</li> <li>- Expulsar el disco</li> <li>- Cierre el panel</li> <li>- Ajustar el ángulo de la carátula (TILT+/-)</li> </ul> </li> </ol> |
|--|--|

## Guía rápida

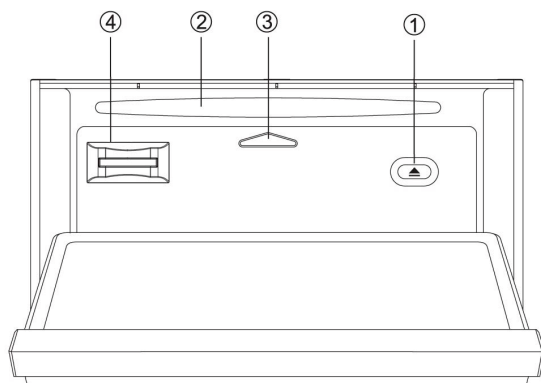

Presionar la tecla en la pantalla, para abrir la carátula

1. Tecla de expulsión del disco
2. Ranura entrada discos
3. Indicador del estado de la carátula  
Se ilumina cuando la carátula se ha bajado
4. Ranura para tarjeta SD/MMC-navegación

## Mando a distancia

Presionar  para encender/apagar la unidad

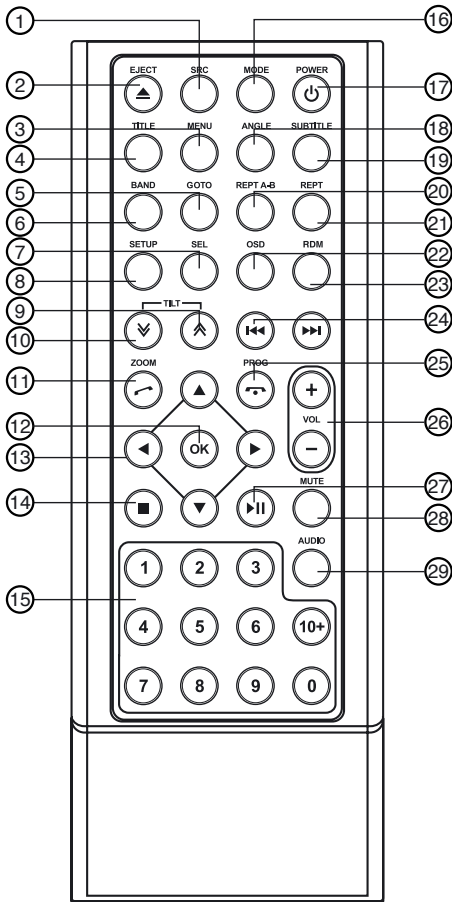

1. Selecciona las siguientes fuentes: RADIO – DISCO – USB – AV1 – AV2 – BLUETOOTH – TV
2. Expulsión disco
3. Menú DVD
4. Título DVD
5. Búsqueda título/capítulo/ pista
6. Banda radio – Sistema video PAL/NTSC/AUTO
7. Ajustes Audio/video – Ajuste Menú (presionando durante más de 2 seg.)
8. Configuración sistema
9. Cierre pantalla paso-paso
10. Abertura pantalla paso-paso
11. Zoom (DVD/VCD) – Inicia una conversación telefónica
12. Confirma selección
13. Cursor menú
14. Stop – Vuelve a la función anterior
15. Tecla numérica
16. Entra en el menú SOURCE
17. Encendido – apagado
18. Angulo (DVD)
19. Subtítulos DVD
20. Repetición de una parte Audio/Video
21. Repetición Disco/pista
22. Visualización menú en la pantalla
23. Reproducción casual de los capítulos Audio/Video
24. Sintonía radio – Salto/búsqueda capítulo
25. Terminar llamada en activo– Cancela Programa
26. Volumen
27. Inicia la reproducción – Pausa reproducción
28. Mute audio
29. Selecciona audio DVD /VCD

## Sustitución de la batería de Litio.

Cuando las funciones del mando a distancia se vean reducidas o imposibles de ejecutar, necesitamos sustituir la batería de Litio por una nueva.

Percatarse que la nueva batería sea insertada según la polaridad indicada.

1. Abrir la tapa posterior del mando a distancia
2. Introducir la batería con el (+) hacia arriba.

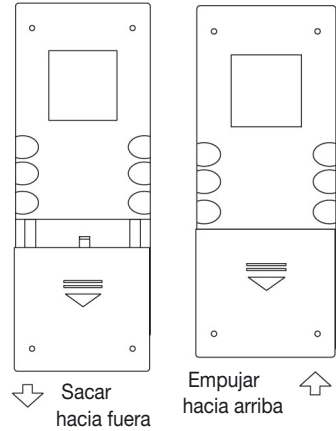

## Controlar la operatividad del mando

El mando a distancia funciona entre una distancia de 3 – 5 metros.

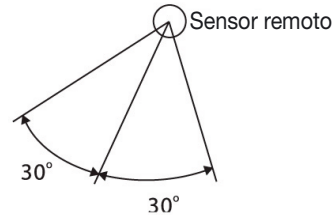

## ADVERTENCIAS

- Tener las eventuales baterías fuera del alcance de los niños. En el caso de que la batería viene ingerida accidentalmente, hay que consultar inmediatamente con un médico
- NO recargar, NO producir corto-circuitos, abrir, calentar o tirar la batería en el fuego.
- NO poner la batería en contacto con otros materiales metálicos.
- Estas operaciones están prohibidas, en cuanto pueden causar el sobrecalentamiento, ruptura de la batería o incendios
- Antes de tirar la batería, hay que enrollarla con cinta adhesiva. La cinta adhesiva es necesaria para evitar el sobrecalentamiento/rupturas de la batería o incendios.

## Reproducción MP con USB/SD/MMC

### 1. Carga dispositivo USB

Insertar el dispositivo USB en la toma correspondiente. El aparato leerá automáticamente, los archivos contenidos en el dispositivo USB.

### 2. Remoción del dispositivo USB

Presionar la tecla SRC y seleccionar el modo no-USB (es: radio, disc).  
Quitar el dispositivo de la toma.

### Notas inherentes a USB

Funciones USB (flash memory type), de reproducción musical archivos MP3

1. Compatible con: tarjeta SD/MMC por el adaptador USB.
2. Compatible con: USB memory flash 2 in 1
3. Compatible con: FAT 16 & fat 32
4. Nombre archivo: 32 byte/nombre dir.: 32 byte/nombre tag: 32 byte.
5. Tag (ID3 tag ver. 2.0)

Título/Artista/album: soporte 32 byte

6. Lector multi-card no compatible

7. Compatible con: USB 1:1

Compatible con: USB 2.0 (no soporta la velocidad del USB 2.0 la velocidad es la misma que con USB 1.1).

El aparato NO es compatible con todos los posibles dispositivos USB.

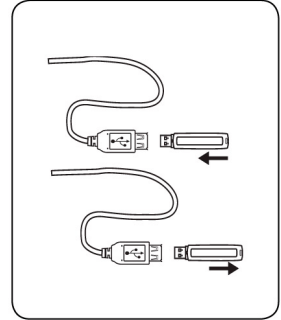

**NOTA: La ranura para SD/CARD se utiliza solo y exclusivamente para la tarjeta de memoria que contiene la cartografía de Navegación.**

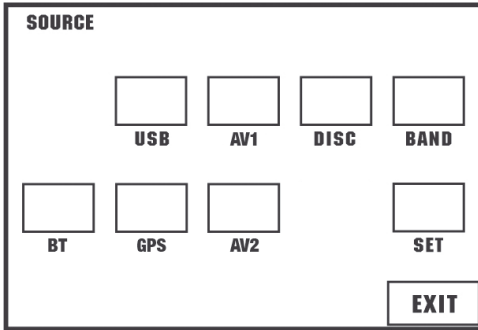

### Selección de la Fuente

Desde el Menú SOURCE, seleccionar para entrar en el modo deseado:  
presionar EXIT para volver al modo precedente.

### En la carátula del aparato:

presionar la tecla SRC para cambiar directamente el modo.

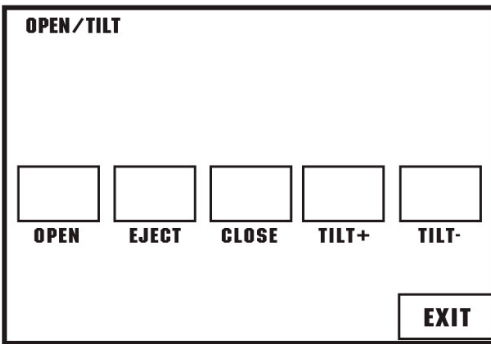

### Función de la caratula

Para visualizar en el display (Open/Eject/Close/Tilt+/Tilt-).

Seleccionar la función deseada, tocando la carátula  
Presionar la tecla EXIT, para salir de la imagen.

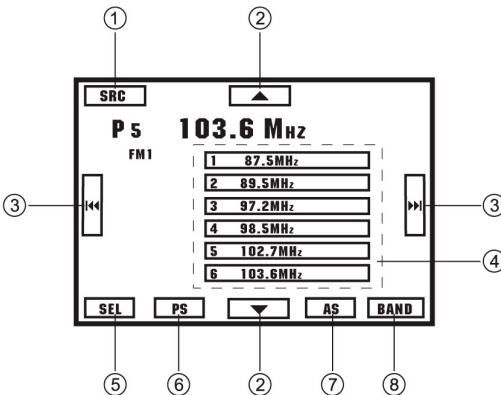

### Radio

1. Ventana Menú Fuente
2. Tocar para la sintonización manual
3. Tocar para la sintonización automática  
Presionar durante más de 2 segundos para la sintonización manual.
4. Tocar para seleccionar las emisoras memorizadas (preset). Presionar durante 2 segundos el número de la frecuencia para memorizar la emisora.
5. Ventana Menù de Selección
6. Rastreo de las emisoras pre- memorizadas
7. Búsqueda/Memorización automática de las emisoras
8. Conmutador de Banda:  
FM1-FM2-FM3-MW1-MW2.

## Funciones generales

### RDS

#### Desde la carátula del aparato

Presionar brevemente la tecla T/P para encender/apagar AF.

Tener presionada la tecla T/P durante al menos 2 segundos para encender/apagar PTY.

#### Menú PTY

tocar la pantalla para acceder a la función deseada

1. Ventana menú Fuente
2. Desplazarse en el elenco PTY arriba/abajo
3. Ventana Menú de Selección
4. Conmutador Banda

Configuración Encendido/Apagado AF desde el Menú Setup

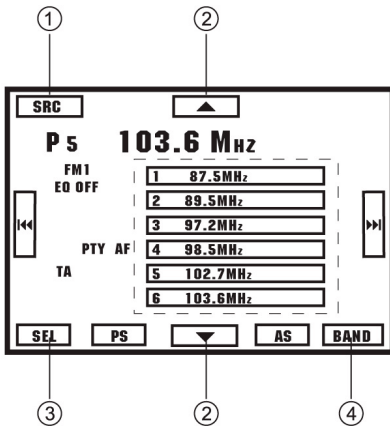

PTY TYPE LIST	PTY TYPE LIST
NEWS	FINANCE
AFFAIRS	CHILDREN
INFORMATION	SOCIAL
SPORTS	RELIGION
EDUCATION	PHONE IN
DRAMA	TRAVEL
CULTURE	LEISURE
SCIENCE	JAZZ
VARIED	COUNTRY
POP	NATION
ROCK	OLDIES
EASY	FOLK
LIGHT	DOCUMENT
CLASSIC	TEST
OTHER MUSIC	ALARM
WEATHER	

### Reproducción DVD

Tocar el centro de la pantalla para hacer aparecer los iconos del mando en la pantalla:

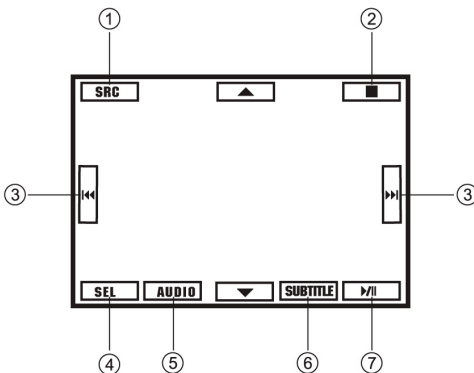

Tocar el icono para acceder a la función deseada:

1. Visualiza el menú fuente
  2. Stop.
  3. Avanza/Busca canción.
  4. Visualiza el menú de selección.
  5. Selección audio.
  6. Selección subtítulos.
  7. Play/Pausa/Enter (confirma)
- Tocar directamente la posición Del icono, para acceder a la función.



## Reproduccion Video CD

Touchar el centro de la pantalla para que aparezcan los iconos del mando:

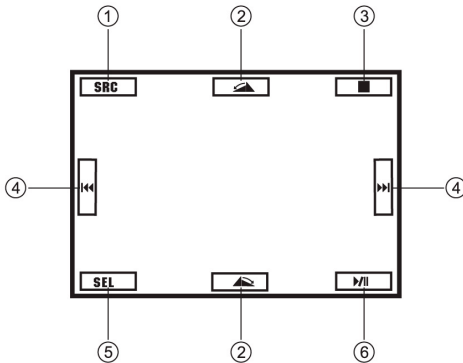

Touchar el icono para acceder a la función deseada:

1. Ventana Menú Fuente
2. Reproduce la introducción a la canción
3. Selecciona Audio
4. Stop
5. Avance/Busca Canción
6. Ventana Menú de Selección
7. Repite la Reproducción
8. Reproducción casual
9. Play/Pausa

Toque oculto: Touchar directamente la posición del icono, para acceder a la función.

## Reproduccion CD

Touchar el centro de la pantalla para que aparezcan los iconos de mando:

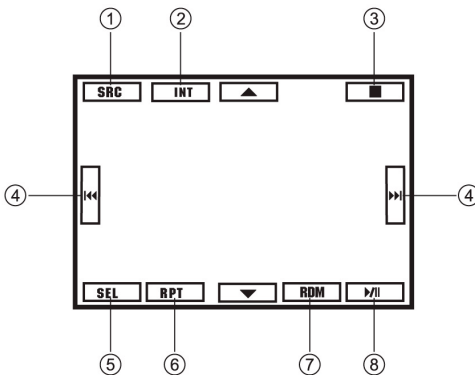

Touchar el icono para acceder a la función deseada:

1. Visión Menú Fuente
2. Reproduce la introducción de la pista
3. Stop
4. Salta/Busca Pista
5. Visión Menú de Selección
6. Repite la Reproducción
7. Reproducción casual
8. Play/Pausa

Toque oculto: Touchar directamente la posición del icono, para acceder a la función.

## Funciones generales

### Menù MP3/MP4/PHOTO

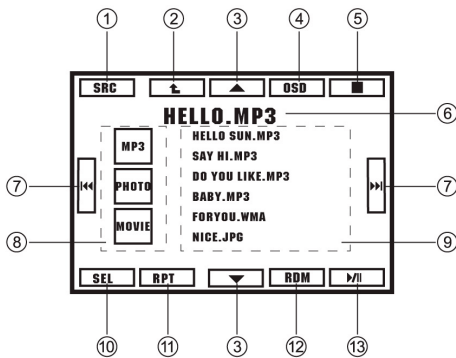

**Tocar el icono para acceder a la función deseada:**

1. Visión Menù Fuente
2. Vuelve a la carpeta superior
3. Pista/canciones arriba /abajo
4. Visualiza las informaciones de la reproducción
5. Stop
6. Evidencia Pista e ID3 TAG
7. Adelanta/Busca la pista
8. Selecciona MP4/MP3/PHOTO
9. Selecciona Pista -Canción/Carpeta
10. Visión Menù Selección EQ A/V
11. Repite la Reproducción
12. Reproducción Casual
13. Play/Pausa

### Reproducción de MP4

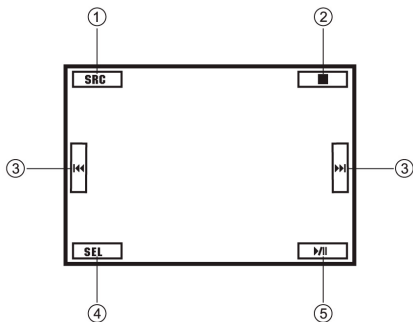

**Tocando el centro de la pantalla aparecerán los iconos del mando:**

**Tocar el icono para acceder a la función deseada:**

1. Visión Menù Fuente
2. Stop
3. avance/ busca la pista
4. Visión Menù de Selección
5. Play/Pausa

Tocar directamente la posición del icono para acceder a la función

### Reproducción FOTO

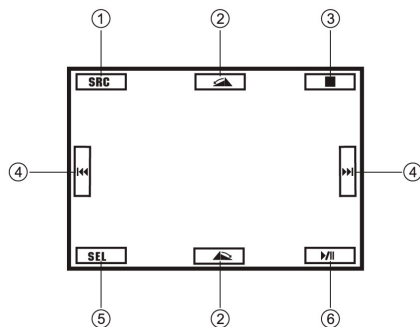

**Tocando el centro de la pantalla aparecerán los iconos de mando:**

**Tocar directamente el icono, para acceder a la función deseada.**

1. Visión Menù Fuente
2. Girar en sentido Horario/Anti-Horario
3. Stop
4. Retroceso/ Avance
5. Visión del Menù de Selección
6. Play/Pausa

**Toque oculto:** Tocar directamente la posición del icono para acceder a la función.

## BLUETOOTH - Software 2.0

**Nota:**

Por razones de seguridad hacer un uso responsable del teléfono móvil mientras que conduce el coche.

El sistema Bluetooth es una transmisión inalámbrica para cortas distancias (hasta 10m). El manos libres integrado en el VM032 permite la conexión con todos los teléfonos móviles que disponen de esta función. Después de la conexión es posible controlar el propio teléfono móvil directamente desde la unidad.

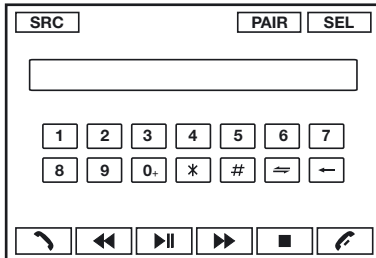
**ACOPLAMIENTO**

Utilizar la función "PAIRING" para establecer una conexión entre la unidad y el propio teléfono móvil. Presionar la tecla "SRC" repetidamente en el panel inferior o bien presionar en la pantalla el icono BT en el menú "SOURCE" para entrar en el modo bluetooth.

Una vez presionado PAIR en la pantalla aparecerá "WAITING FOR PAIRING".

Activar la función bluetooth en el móvil, a una distancia no superior a 3 metros de la unidad y empezar la búsqueda de los nuevos dispositivos bluetooth.

Después de algunos segundos en la pantalla del móvil aparecerá el nombre del módulo bluetooth "PHONOCAR". Seleccionarlo e insertar el código "1234" cuando viene solicitado.

Autorizar el dispositivo a conectarse automáticamente si es solicitado por el teléfono móvil.

Una vez que la conexión ha sido establecida satisfactoriamente en la pantalla del VM032 aparecerá "PAIR OK". La unidad a este punto está lista para efectuar y recibir llamadas.

**DESCONEXION TELEFONO**

En el caso de querer desconectar el móvil del VM 031 después de haber efectuado la conexión presionar "PAIR" en la pantalla aparecerá "EXIT PAIR"

**EFFECTUAR UNA LLAMADA**

Componer el número que deseamos llamar a través del teclado numérico en el monitor

Presionar la tecla [Descolgar] en el monitor o bien en el mando a distancia para efectuar la llamada.

Presionar la tecla de [Colgar] en el monitor o bien en el mando a distancia para terminar la llamada.

**RECIBIR UNA LLAMADA**

Cuando el teléfono está conectado con el VM032, en cada llamada entrante la pantalla entra en modo bluetooth.

Presionar [tecla de descolgar] en la pantalla o bien en el mando a distancia para contestar la llamada.

Presionar [tecla de colgar] en la pantalla o bien en el mando a distancia para terminar la llamada.

**Nota:**

Algunos teléfonos transfieren la voz de la conversación solo después de que haya sido activada la llamada.

**TRASLADO DE LA VOZ EN LA CONVERSACION**

Durante la conversación es posible escuchar la voz de nuestro interlocutor de forma privada trasladando la voz desde el manos libres de la unidad a lo del teléfono móvil y al revés.

Presionar [tecla de avance] para trasladar el audio al móvil y presionando nuevamente para volver al sistema de manos libres.

**LLAMADA ANTERIOR**

Presionando la tecla [tecla descolgar] en la pantalla o bien en el mando a distancia se visualizará la última llamada efectuada o recibida.

## Funciones generales

### BLUETOOTH AUDIO

El VM032 puede recibir la señal de audio stereo vía bluetooth si el dispositivo que lo transmite (teléfono móvil u otro aparato) tiene la función A2DP y AVRCP.

Verificar en el manual del dispositivo si dispone de esta función.

Utilizar la función "PAIRING" para establecer la conexión entre la unidad y el propio teléfono móvil.

Presionar la tecla "SRC" repetidamente en el panel inferior o bien presionando en el icono BT en el menú "SOURCE" para entrar en el modo bluetooth.

Una vez presionado PAIR en la pantalla aparecerá "WAITING FOR PAIRING".

Activar la función bluetooth en el móvil, a una distancia no superior a 3 metros de la unidad y empezar la búsqueda de los nuevos dispositivos bluetooth.

Después de algunos segundos en la pantalla del móvil aparecerá el nombre del modulo bluetooth "PHONO-CAR". Seleccionarlo e insertar el código "1234".

Una vez efectuada la conexión, abrir el reproductor audio del mismo dispositivo y configurar el bluetooth en modo de transmisión de audio (seguir las instrucciones del manual del propio dispositivo)

En la pantalla del VM032 aparece "music PLAYING" y la unidad de audio será trasladada a los altavoces del coche. Durante la reproducción presionar [tecla play/pausa] en la pantalla o bien en el mando a distancia para iniciar o parar la reproducción (siempre y cuando esta función es disponible en el dispositivo).

### MENU' BLUETOOTH – OPERACIONES GENERALES

Presionar la tecla SRC en el panel inferior o bien en la pantalla para entrar en el menú principal "SOURCE".

Presionar "SET" para entrar en el menú de los ajustes del sistema

Presionar "BT" para entrar en los ajustes de bluetooth.

#### 1.PAIR ON/OFF

Activa el acoplamiento automático con los dispositivos bluetooth.

Cuando la selección este en ON la pantalla visualizara automáticamente "WAITING FOR PAIRING" para la configuración de la conexión con el teléfono móvil.

#### 2.CONNECT ON/OFF

Selecciona la conexión automática con el móvil.

Seleccionando ON si la unidad está acoplada con un teléfono móvil y este se encuentra en su radio de acción, se conectará automáticamente.

Seleccionando OFF si la unidad está acoplada a un teléfono móvil y este se encuentra en el radio de acción del VM032 será necesario autorizar la conexión para activar el sistema de manos libres.

Si la distancia entre la unidad y el dispositivo es superior a los 10 metros la conexión se pierde y se volverá a conectar automáticamente solo si la función CONNECT ON/OFF está configurada en ON.

Cada vez que se enciende la unidad la conexión con el dispositivo acoplado es automática si la función CONNECT ON/OFF esta configurada en ON.

#### 3.ANSWER ON/OFF

Esta función configura la contestación automática de las llamadas en entradas.

Cuando está configurada en ON en caso de llamada entrante la unidad activa la conversación después de 15 segundos.

Cuando está configurado en OFF en caso de llamada entrante es necesario presionar [tecla de descolgar] en la pantalla o en el mando a distancia para activar la conversación.

### MODOS MUSICA

#### AD2P

A2DP es la definición de Perfil Avanzado de Difusión Audio.

El teléfono móvil que soporta esta función permite la transmisión en stereo de la señal audio.

Algunos teléfonos soportan la transmisión audio pero no en estereofonía.

### AVRCP

AVRCP es la definicion de Perfil de control remoto Audio Video.

El telefono movil que soporta esta funcion permite el control de la reproduccion musical directamente de la unidad .

Durante la reproduccion musical es posible efectuar una llamada digitando el numero y presionando [tecla de descolgar ].

Al mismo tiempo aparece en la pantalla "DIALING".

Terminada la llamada, en la pantalla aparece "MUSIC PLAYING".

No todos los telefonos moviles permiten el control remoto de la reproduccion .

En el caso de recibir una llamada durante la reproduccion musical en la pantalla aparecerá "PHONE NUMBER ANSWER?". Presionar [tecla de descolgar ] para contestar.

### ALGUNAS PRECISACIONES PARA CONEXIONES BUETOOTH

1. Durante los test, los telefonos NOKIA N7x, N9x, PHILIPS, Sony Ericsson y SAMSUNG, despues de la indicacion en la pantalla del movil de acoplamiento efectuado en la pantalla del VM032 queda visualizada "WAITING FOR PAIRING" como si la unidad no hubiese todavia terminado la configuracion del acoplamiento. Es necesario buscar en la lista de los dispositivos asociados del movil el modulo "SUN-BNA 19" y conectarlo manualmente, a este punto en la pantalla aparecerá "PAIR OK".

De no ser asi no será posible escuchar ninguna voz durante la conversacion aun si por el telefono la conexion está habilitada.

Algunos telefonos como los de PHILIPS, durante la reproduccion musical en AD2P es necesario buscar en la listas de los dispositivos asociados el modulo "SUN-BNA 19" y efectuar la conexion manualmente (verificar siempre si el telefono es compatible con las funciones AD2P y AVRCP).

2. Algunos telefonos una vez configurada la conversacion privada (audio no trasladado al VM032) no se vuelven a conectar automaticamente y es necesario efectuar manualmente la conexion desde la lista de los dispositivos asociados del telefono movil.

3. Si despues de haber efectuado la conexion automatica con un dispositivo con funcion AD2P no se escucha el audio stereo, verificar que haya sido activada en el dispositivo la transmision audio bluetooth.

Algunos teléfonos una vez establecida una conversación privada (audio no trasferido al VM032) no se vuelve a conectar

Automáticamente por tal motivo es necesario efectuar manualmente la conexión desde la lista de los dispositivos asociados del móvil.

En el caso de haber efectuado la conexión automática con un dispositivo con función AD2P y no se oye el audio stereo, verificar de que haya sido activada en el dispositivo la transmisión audio bluetooth.

**ATENCION: El protocolo de comunicación de este Bluetooth es 2.0 verificar si el Software es compatible con su teléfono móvil.**

## ***Funciones generales***

### **FUNCIÓN GPS**

#### **SELECCIÓN GPS**

Presionar la tecla “SRC” más veces o bien seleccionar GPS en el menú “SOURCE” para seleccionar el Navegador GPS.

**ATENCIÓN:** Las instrucciones referentes al manejo del programa de navegación se encuentran en la tarjeta de memoria NV990 que contiene la cartografía.

## Menú de selección

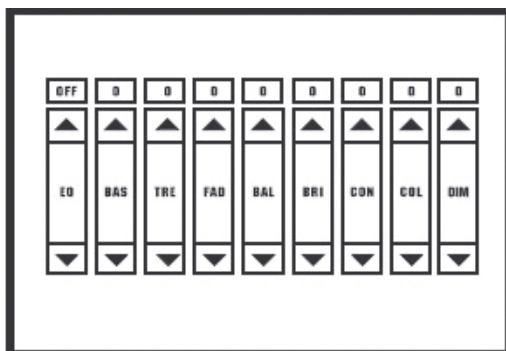

Tocar la pantalla para ajustar las funciones Audio/Video:

**Audio:** EQ efectos sonoros (Rock-Pop-Classico-Flat-User) BASS/TREBLE/FADER/BALANCE.

**Video:** BRILLO/CONTRASTE/COLOR

## Menú de ajustes (SET)

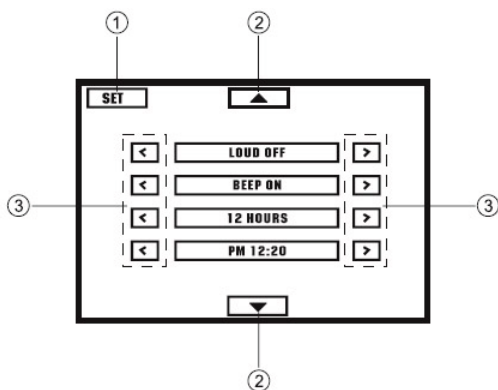

Tocar el icono a la izquierda o a la derecha para ajustar las funciones.

Tocar el icono con la flecha Arriba / Abajo para acceder a la lista siguiente/precedente.

1. Vision Menù Fuente
2. Elenco Arriba/Abajo
3. Ajuste

## Ajuste del sistema

<b>LOUD ON/OFF:</b>	Presionar ◀ / ▶ para Activar/Desactivar la función Loudness.
<b>BEEP ON/OFF:</b>	Presionar ◀ / ▶ para Activar/Desactivar el audio (bip) le las teclas.
<b>12/24 HOURS:</b>	Presionar ◀ / ▶ para seleccionar el modo 12 o 24 horas.
<b>AM/PM:</b>	Presionar ◀ para ajustar el horario. Presionar ▶ para regular los minutos.
<b>PARKING ON/OFF:</b>	Presionar ◀ / ▶ para Activar/Desactivar la función de alarmas de aparcamiento. En posición PARKING ON, e con video en curso de reproducción, aparecerá la advertencia: "NO VISIONAR LAS PELICULAS DURANTE LA CONDUCCION" la pantalla quedará de color negro.
<b>CAMERA ON/OFF:</b>	Presionar ◀ / ▶ para Activar/Desactivar la entrada de la retrocamara.
<b>MIRROR ON/OFF:</b>	Presionar ◀ / ▶ para Activar/Desactivar el efecto espejo. Después de haber insertado MIRROR, la imagen de la retrocamara será visualizada en modo espejular.
<b>LCD CALIBRATE:</b>	Presionar ◀ / ▶ para calibrar la pantalla táctil.
<b>TA SEEK/ALARM:</b>	Presionar ◀ / ▶ para elegir entre el modo TA ALARM o TA SEEK.
<b>TA:</b>	anuncios sobre el trafico.
<b>Modo TA ALARM:</b>	la alarma TA está activada.
<b>TA SEEK modo:</b>	la búsqueda TA esta activada automáticamente.
<b>RETUNE-L/S:</b>	Modo RETUNE: presionar ◀ / ▶ para elegir RETUNE-S o RETUNE-L. RETUNE-S e RETUNE-L ajusta el intervalo para el modo TA SEEK. RETUNE-S corto: el intervalo en modo TA SEEK será de 45 segundos. RETUNE-L largo: el intervalo en modo TA SEEK será de 180 segundos. Nota: el modo RETUNE funciona solo en ambito del modo TA SEEK.
<b>AF ON/OFF:</b>	Presionar ◀ / ▶ para activar/desactivar la Frecuencia Alternativa. En el caso de mala recepción, el mismo programa, transmitido por una emisora RDS, será disponible automáticamente en modo AF ON.
<b>TA VOL:</b>	Presionar ◀ / ▶ para ajustar el volumen TA.
<b>VOL LAST/ADJUST:</b>	Presionar ◀ / ▶ para elegir el modo del Volumen. En modo VOL LAST, el aparato se encenderá con el volumen del aparato antes de ser apagado. Presionar ◀ / ▶ para elegir VOL ADJUST: ajustar el volumen de encendido a través de la opción sucesiva. Con VOL ADJUST el aparato se encenderá siempre con el volumen preajustado
<b>A VOL:</b>	presionar ◀ / ▶ para ajustar el volumen cuando el modo VOL ADJ está activado.
<b>SUB ON/OFF:</b>	Presionar ◀ / ▶ para Activar/Desactivar el subwoofer.
<b>SUB VOL:</b>	Presionar ◀ / ▶ para ajustar el volumen del subwoofer cuando el modo SUB ON esta activado.
<b>REG ON/OFF:</b>	Presionar ◀ / ▶ para Activar/Desactivar el modo RDS REG. La frecuencia será sustituida solo para los programas regionales y en modo REG ON.
<b>RDS CT ON/OFF:</b>	Presionar ◀ / ▶ para Activar/Desactivar el modo RDS CT. Escuchando una emisora RDS, el servicio CT (Clock Time) regula automáticamente el horario en modo RDS CT ON.

### Notas de Seguridad :

Cuando el vehículo esta en movimiento, el display del lector DVD NO funcionará. Se trata de una funcion de Seguridad para prevenir eventuales distracciones de parte del conductor. Las funciones del lector de DVD, se pueden activar solo con el vehículo parado y con el freno de mano activado. En casi todos los Países esta prohibido la visión de las películas con el vehiculo en movimiento



Presionar la tecla DVD SETUP, del mando a distancia, para visualizar el Menú Setup.  
 Usar ◀/▶ para seleccionar los distintos ajustes.  
 Usar ◀/▶, ▲/▼ para seleccionar ENTER para confirmar.

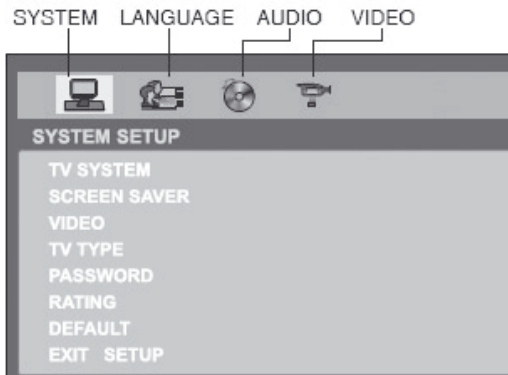
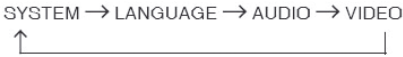

## Salva Pantalla

El “salva pantalla” se activa cuando el disco queda parado durante más de 3 minutos.  
 Ajuste de origen: ON

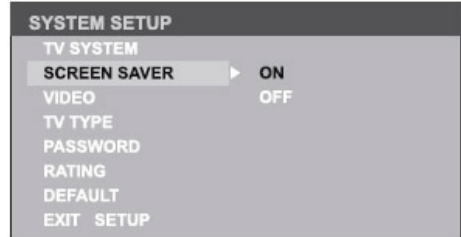

## Salida Video

Configuración de default: S-Video

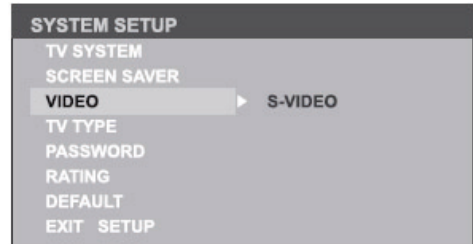

## Sistema TV

Seleccionar el sistema TV de los ajustes.

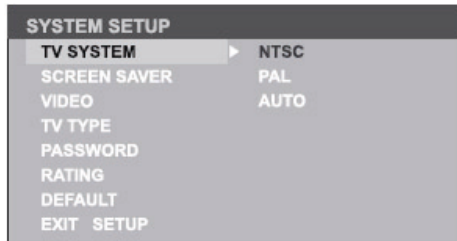

## Ajuste TV

Seleccionar el modo dimensión visión:

**4:3 Pan Scan:** en los televisores 4:3, el margen izquierdo y derecho vienen cortados. **4:3 Letter Box:** en los televisores 4:3, aparecerá una barra negra en la parte superior así como en la inferior. **16:9** para televisores 16:9 wide screen.

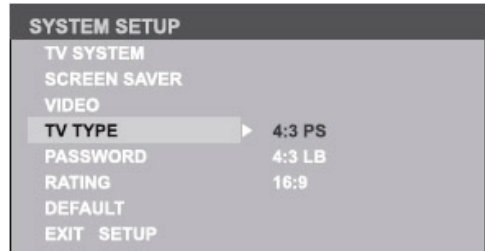

## Ajustes del sistema DVD

### Ajuste del RATING (Clasificación de contenidos)

**Idioma Audio.** El Rating del Disco clasificable de 1 a 8. Seleccionar el idioma para el audio DVD, elegir para: (1), para la visión restringida al máximo. aquellas indicadas en el DVD. (8), para la visión libre a todos. Ajustes de fábrica: 8 Nota: la Clasificación se puede sustituir soltando cuando la Password no está insertada. El nivel pre-elegido de Clasificación viene observado soltando cuando la Password resulta insertada.

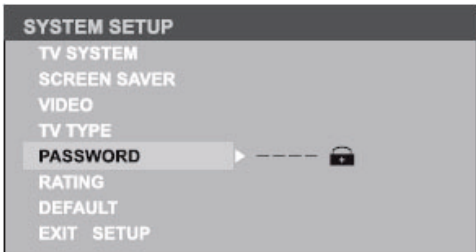
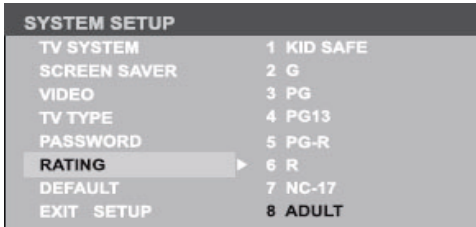

### Ajustes del Default

Seleccionando Default, el aparato vuelve a los ajustes de fabrica.



### Idioma OSD

#### (Idioma visualizado en la pantalla)

En la pantalla, seleccionar el idioma para el DVD

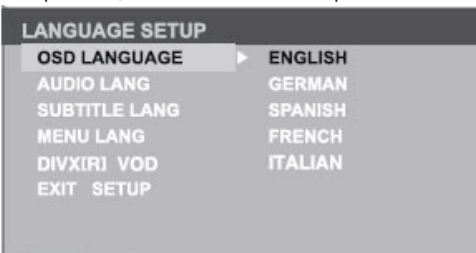

### Idioma Audio

Seleccionar el idioma para l'audio DVD, elegir entre aquellos indicados en el mismo DVD.

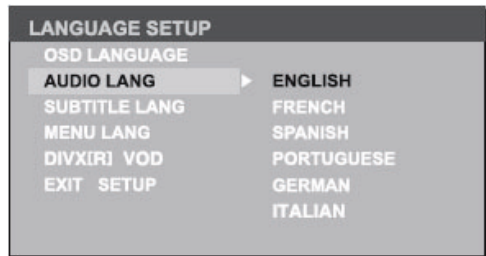

### Idioma Subtítulos

Seleccionar el idioma para los subtítulos del DVD, elegir entre aquellos indicados en el DVD.

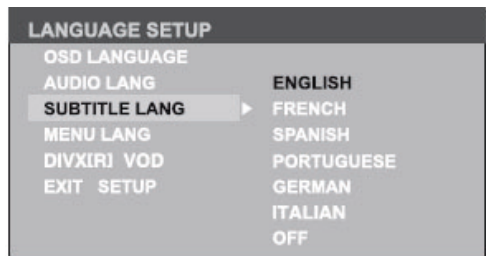

### Idioma Menú

Seleccionar el idioma del Menú DVD, elegir entre aquellos indicados en el mismo DVD.

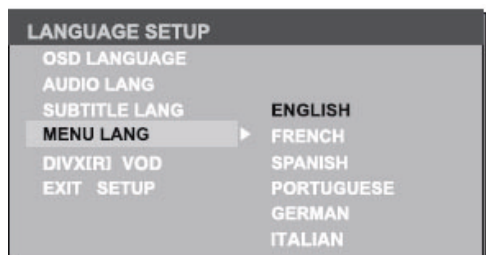

### DIVX

Código de grabación DIVX..



## Brillo

Ajustar el brillo de la imagen mediante las teclas ▲/▼.

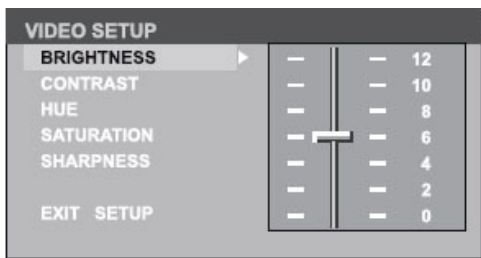

## Colori

Ajustar el color de la imagen mediante las teclas ▲/▼.

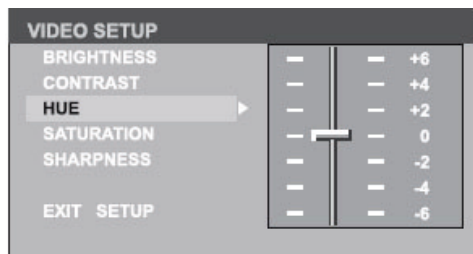

## Contraste

Ajustar el contraste de la imagen mediante las teclas ▲/▼.

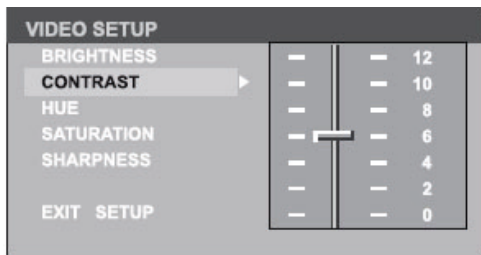

## Saturación

Ajustar la saturación de la imagen mediante las teclas ▲/▼.

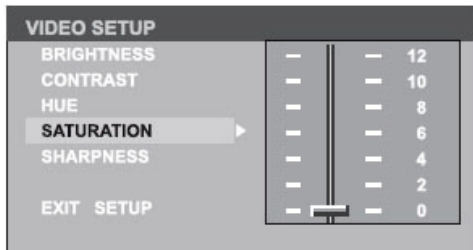

## Nitidez

Ajustar la nitidez de la imagen mediante las teclas ▲/▼.

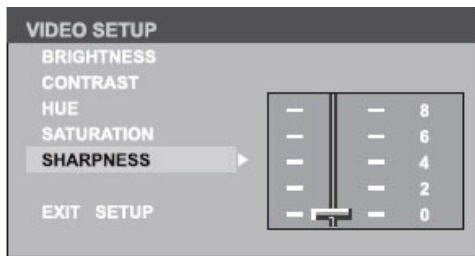

# Esquema de Conexión

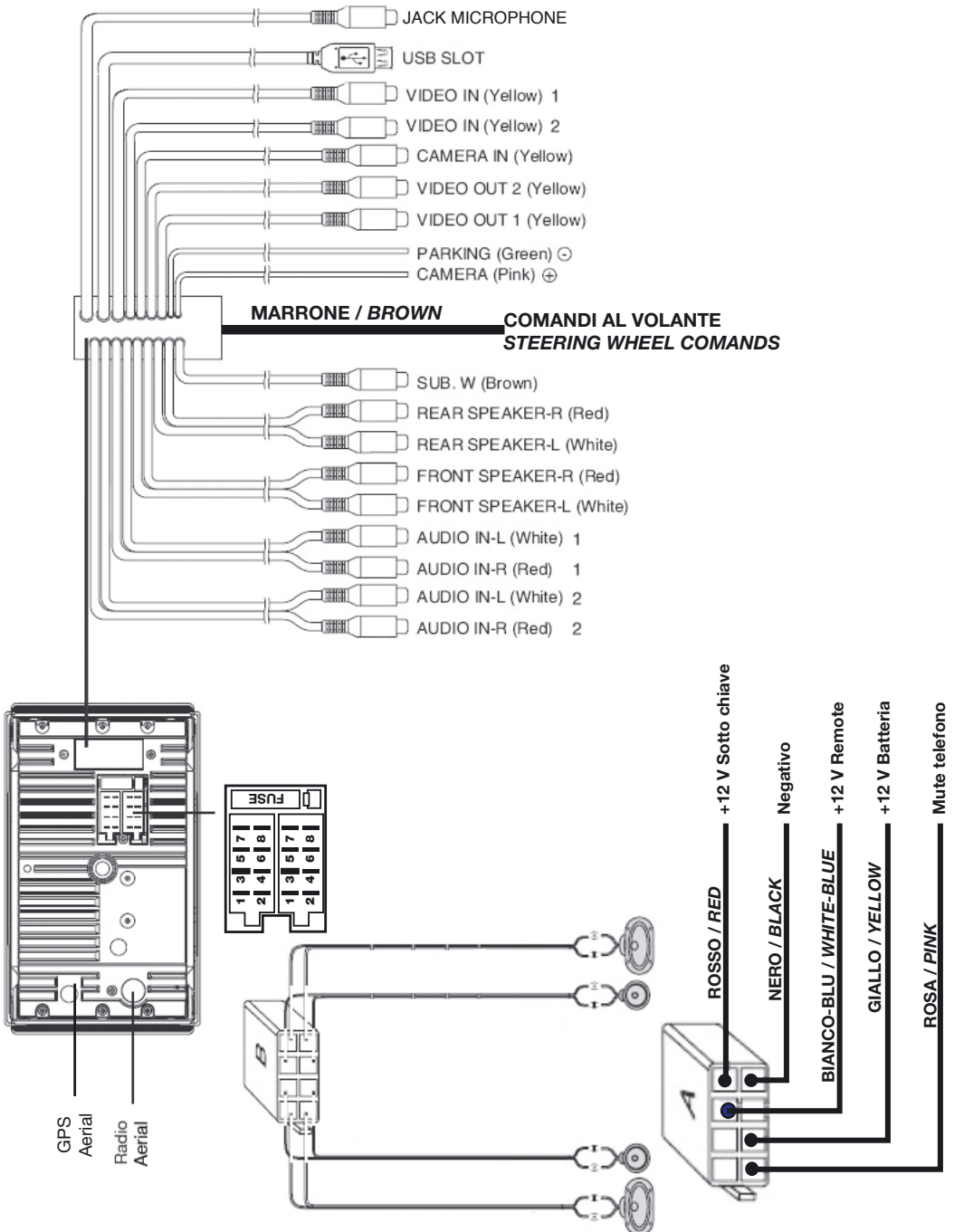

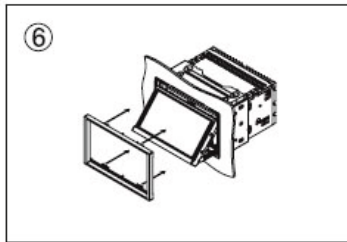
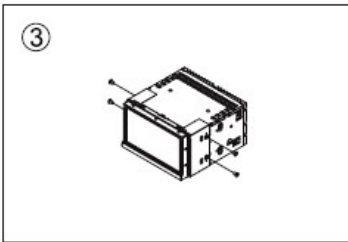
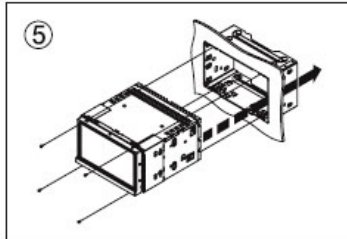
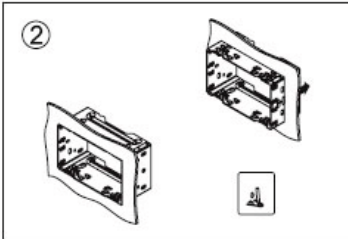
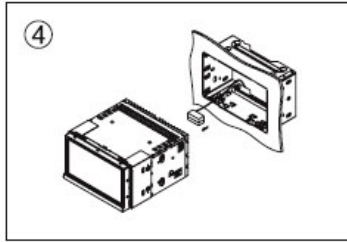
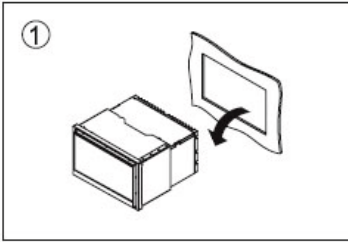

Si no tiene experiencia y no está seguro de cómo instalar este aparato correctamente, se aconseja de consultar un técnico especializado.

**Proceduras para la intalación**

1. Quitar el sistema audio previsto en el coche
  2. Insertar el adaptador de fijación al salpicadero
  3. Colocar las escuadras de fijación en los dos lados de la unidad, se aconseja de utilizar estrictamente tornillos con la cabeza plana (M5x6mm) que se suministran con el aparato.
  4. Establecer las conexiones eléctricas necesarias para el correcto funcionamiento.
  5. Insertar la unidad central en el hueco del salpicadero
- Se aconseja de utilizar estrictamente tornillos con la cabeza plana (M5x6mm) que se suministran con el aparato.
6. Encender el aparato; bajar la carátula ( frontal) y aplicar el cerquillo embellecedor.

**Cubrí-huecos laterales**

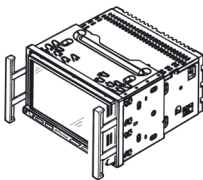

## Guía rápida para la solución de los problemas

Si tenéis la impresión que algo no funciona correctamente, apagar enseguida el aparato. De hecho es mejor no usar el aparato en circunstancias anormales, ejemplo si falta el sonido, en presencia de humo, malos olores, en cuanto se podrían desarrollar incendios o descargas eléctricas. En estos casos apagar enseguida el aparato y contacten con vendedor, distribuidor de la marca. Se aconseja de no intentar reparar uno mismo el aparato en cuanto es peligroso.

Falta de electricidad/sonido

**La alimentación del vehículo no está activada.  
Girar la llave en ACC u ON**

Cable conectado malamente.

**Controlar.**

El fusible esta quemado.

**Sustituir.**

**En el caso que las soluciones indicadas no solventan el problema; presionar la tecla RESET.**

**Disco**

El Disco esta insertado pero no hay sonido.

**El Disco está insertado de forma equivocada.  
Poner el Disco con la etiqueta hacia arriba.**

El Disco esta sucio o dañado.

**Limpiar o sustituir el Disco.**

El sonido no es constante, la calidad sonora es baja.

**El Disco esta sucio o dañado.  
Limpiar el CD o insertar un CD diferente.**

El sonido no es constante a causa de las vibraciones.

**El ángulo de montaje de la unidad es superior a 30°.  
Ajustar el ángulo de montaje inferior a 30°.**

Montaje inestable.

**Instalar el aparato firmemente,  
utilizando los accesorios de fijación en dotación.**

**Problemas en la Radio**

Disturbios de recepción

**Emisora radio demasiado lejana / señal demasiado débil.**

**Buscar otra emisora más potente**

**El cable antena no esta bien conectado.**

**Controlar el cable de la antena y el terminal de conexión.**

**Mensajes de Errores en el Display.**

El display indica ERROR.

**El Disco esta sucio o dañado o no está insertado de forma correcta.**

**Pulsar la tecla Eject para hacer salir el Disco.**

Cuando el tiempo de inicio de la película es demasiado largo .

**Error de lectura o tipo de archivo no compatible.**

**Presionar SRC para salir.**

**Después presionar SRC otra vez para continuar a leer el disco.**

### Datos Generales

Alimentación 12V DC (11V-16V)  
Voltaje 14,4V, negativo Masa  
Potencia max. 50W x 4 canales  
Potencia continua 25Wx4 canales (4 Ohm  
10% T.H.D.)  
Impedancia Altavoces4 – 8 Ohm  
Voltaje salida PRE-amp 4.0 V (modo reproducción  
CD: 1KHz, OdB, 10K)  
Fusible 15Amp  
Dimensiones (LxAxP)  
-cuerpo 178x100x164mm  
-frontal 170x105x21mm  
Peso 3,0 kg  
Nivel Aux-in 300mV  
Salida Subwoofer 4,0 V

### TFT LDC 7"

Resolución del display (puntos) 1440 (W) x 234 (H)  
Área activa (Mm.) 154,08 x 86,58  
Dimensiones Pantalla (pulgadas) 7,0 (diagonal)  
Pitch (mm) 0,107 x 0,370  
Relacion Contraste 300  
Brillo 350 Nits

### Radio FM Stereo

Gama di Frecuencia 87,5 – 108,0 MHz (Europa)  
87,5 – 107,9 MHz (USA)  
Sensibilidad útil 8dBu  
Respuesta en Frecuencia 30Hz – 15KHz  
Separación Stereo 30dB (1KHz)  
Relación respuesta de imagen 50dB  
Relación de respuesta IF 70dB  
Relación Señal/Ruido >55dB

### Radio AM (MW)

Gama de Frecuencia 522-1620 KHz (Europa)  
530-1710 KHz (USA)  
Sensibilidad disponible 30 dBu

### Unidad lectura Discos

Sistema Audio Digital  
Respuesta en Frecuencia 20Hz – 20 KHz  
Relación Señal/Ruido >80 dB  
Distorsión armónica total: inferior a 0,20 %  
(1KHz)  
Separación Canales >60 dB  
Salida Señal Video PAL/NTSC/AUTO  
Salida Video 1 +/- 0,2 V  
Entrada Señal Video PAL/NTSC/AUTO  
(Ajuste de fábrica: AUTO)

### Dotación:

Nº. 4 Tornillos M5x6mm  
Nº.1 Perno de montaje  
Nº. 2 Cables-conectores  
Nº. 1 Placa  
Nº. 1 Manual de instrucciones  
Nº. 1 almohadilla de goma in goma  
Nº. 1 mando a distancia

**NOTA:** Datos Técnicos y Diseño del producto pueden cambiar sin preaviso, en virtud de las continuas mejoras tecnológicas.



---

S.p.A. - Via F.lli Cervi, 167/C - 42100 Reggio Emilia (Italy) - Tel. ++39 0522 941621 - Fax ++39 0522 942452  
www.phonocar.com - e-mail:info@phonocar.it

**FRANCE**

Vente et Assistance assurées par le Fabricant italien Tél/Fax N° Vert 0800.90.43.99  
www.phonocar.fr • e-mail:info@phonocar.fr

**DEUTSCHLAND**

71711 - MURR - Rudolf Diesel Strasse, 13 - Tel. 07144 82302-0 / Fax 07144 282114  
www.phonocar.de - e-mail:info@phonocar.de

**ESPAÑA**

Delegado Comercial Sr. VERDERESE DOMENICO  
Tel. 958 302295 - Fax 958 302470 - Movil 607592406  
e-mail: info@phonocar.es