

PORTABLE SD & USB PLAYER

VM541



Manuale Istruzioni
Instructions manual
Manuel d'instructions
Montageanleitung
Manual de instrucciones

 **Phonocar**

***PORTABLE SD
& USB PLAYER***

VM541

INDICE

Note di Installazione	4
Precauzione	5
Schema cablaggi	6
Pannello di Controllo	6
Operazioni Base	7
Introduzione al display LCD	8-9
Funzioni del Telecomando	10-16
Installazione unità	17
Specifiche	18
Guida alla risoluzione di problemi	19

NOTE DI INSTALLAZIONE

- Gli accessori standard comprendono un carica batterie accendisigari ed un cavo alimentazione 12V fissa.
- Per l'utilizzo domestico, è necessario un adattatore di corrente per alimentare l'unità.
- Al primo utilizzo occorre regolare l'orologio con l'ora locale. L'impostazione si effettua dal menù SETUP.

Formati supportati:

Video					
Tipo di File	Nome File	Versioni Supportate	Dettaglio Specifiche	Velocità di trasmissione	Formato OSD
MPEG1(VCD)	DAT	VCD1 0 VCD1 1 VCD2 0 SVCD			
MPEG4	AVL MP4 DIV DIVX	Xvid 00 1 01.1 02.1 03.1 10 Beta1.1 10-beta2			.srt .sri .smi .txt .ssa .ass .sub .psb
Tipo di File	Nome File	Versioni Supportate	Dettaglio Specifiche	Velocità di trasmissione	altro
JEPG	.jpg	.JPEG	No limite di pixel		
Progressive JEPG	.jpg	.JPEG	No limite di pixel		
BMP	.bmp	BMP	No limite di pixel		
GIF	.gif	GIF87a. GI89a specification	No limite di pixel		

Audio					
Tipo di File	Nome File	Versioni Supportate	Sampling Rate	Bit rate	Formato OSD
MP3	.mp3	MPEG1/2/2.5 LAYER 1/2/3 (ISOMEC 111732. ISOMEC 13818-3-2) Non supporta MP3 Pro	8/11.025/12/16 22.05/24/32/44.1 48 kHz	Bit Rate: 32/48/56/64/80 96/112/128/160 192/224/256/320 384 kbits/s Supporta tutti i Bitrate variabili	2 Channel Supporta ID3 V1/V2
WMA	.wma	WMA8,WMA9 NON supporta: WMA9Lossless, WMA9 Voice, WMA9 Professional e DRM	Gli stessi che con MP3	5-320kbits/sec Per un Bitrate costante: Fino a 384 Kbps per un Bitrate variabile	2 Channel

*Se ricollegli il cavo alimentazione fissa, assicurati di non invertire il negativo e il positivo, si consiglia di aggiungere anche un fusibile da 1.5A.

*Ogni azione può distrarre dalla guida, si consiglia di operare ad automobile ferma.

*Non usare questo prodotto a temperature troppo basse o troppo alte. Assicurarsi che la temperatura sia compresa tra i -20°C e i +60°C.

SCHEMA CABLAGGI

Connettere a presa accendisigari

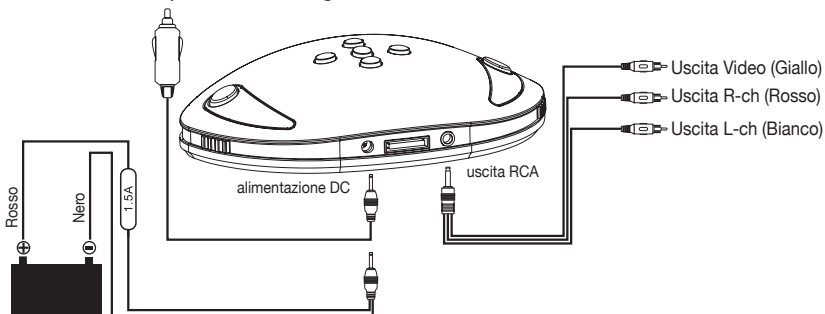

DISPOSIZIONE PANNELLO DI CONTROLLO

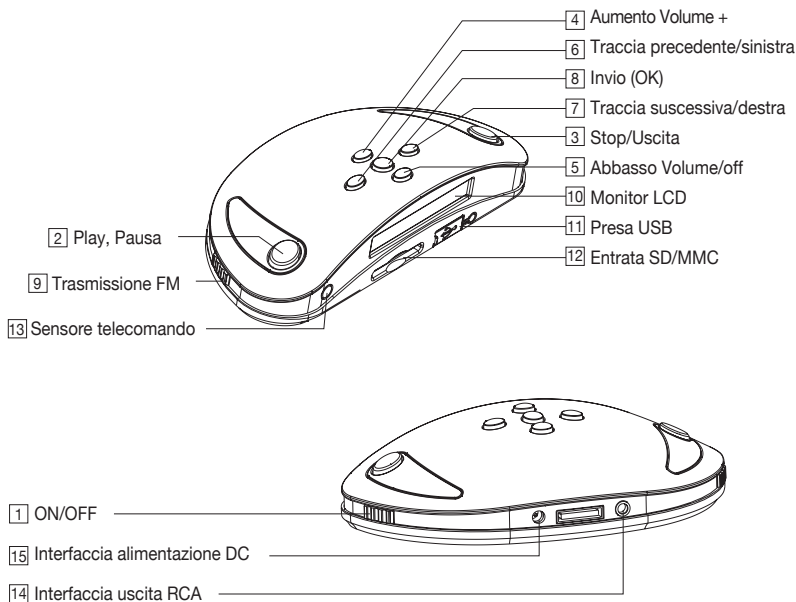

1.Power ON/OFF

Quando si utilizza questo prodotto, posizionare il tasto Power su ON. Nel caso di inutilizzo prolungato, mettere il tasto power in OFF.

(Nota: Nel caso di problemi particolari spegnere e accendere l'unità).

2.Play, Pausa

In modalità riproduzione, premere il tasto Pause per fermare la riproduzione. Mentre in modalità Pause, premere questo tasto per riavviare la riproduzione.

3.Stop/Uscita

Durante la riproduzione: premere una volta per interrompere la riproduzione. Premere nuovamente per uscire da questa funzione. Premendo per 2 secondi si spegne l'unità.

4.Pulsante Incremento Volume/in su

Nel menù principale, premendo questo bottone (▲/VOL+) si scorre verso l'alto. In riproduzione si aumenta il volume. Premendolo a lungo si aumenta il volume in modo progressivo.

5.Pulsante Diminuzione Volume/in giù

Nel menù principale, premendo questo bottone (▼/VOL-) si scorre verso il basso. In riproduzione si diminuisce il volume. Premendolo a lungo si abbassa il volume in modo continuo.

6.Pulsante traccia precedente/sinistra

Nel menù principale, premendo (◀/◀) si scorre a sinistra. Nel Menù FILE premendo a lungo questo bottone ci si sposta a sinistra, mentre premendo brevemente si va verso l'alto. Durante la riproduzione premendo a lungo si passa alla traccia precedente, mentre se si preme brevemente si va indietro velocemente.

7. Pulsante traccia successiva/destra

Nel menù principale, premendo (▶/▶) si scorre a destra. Nel Menù FILE premendo a lungo questo bottone si va a destra, mentre premendo brevemente si va verso il basso. Durante la riproduzione premendo a lungo si passa alla traccia successiva, mentre se si preme brevemente si va avanti velocemente.

8.Enter Button (OK)

Quando si seleziona l'icona desiderata, premere OK per confermare e entrare nel menù corrispondente.

INTRODUZIONE AL SCHERMO LCD

9. Trasmissione FM ON/OFF

Se si necessita del segnale audio FM wireless, mettere il pulsante FM in ON.
Se non si necessita di questo segnale, posizionare il bottone su OFF.

10. Schermo LCD

* Visualizzazione Tipo di File.



Durante la riproduzione di files video viene visualizzata la scritta MP4.

Se sono in riproduzione files Audio, sul display appare "MP3", se si riproducono foto, lo schermo mostra "PHOTO" e "MP3".

Esempio di visualizzazione:



REP sullo schermo: il settaggio base è Ripeti tutto. Viene visualizzato REP quando si accende questo dispositivo. Quando si toglie la ripetizione, REP sparisce. Visualizzazione RDM: quando la riproduzione casuale è attivata RDM appare sullo schermo. Schermo riproduzione: lo schermo visualizza le tracce e il tempo di riproduzione. E' presente anche un'icona, "ON"

*Visualizzazione Funzione Repeat: Tenendo premuto il tasto Repeat, lo schermo mostrerà RP ALL (ripeti tutti), RP OFF (Cancella ripetizione), RP ONE (Ripeti una traccia), RP DIR (menù ripetizione).



Premendo i tasti volume, lo schermo visualizza il volume.



Quando si preme il tasto MUTE, appare sullo schermo MUTE.



Premendo il tasto pausa, lo schermo visualizza PAUSE.



Quando si seleziona l'uscita Audio appariranno sullo schermo: CH STR (canali stereo) oppure CHL (mono sinistra) CHR (mono destra).



Quando si preme il tasto Menù, apparirà DIR su display.



Premendo il tasto Clock, appare l'orario sullo schermo.

11. Slot USB

Lo Slot USB2.0 può supportare U pan e Hard disk Player di grosse capacità.

12. Slot SD/MMC

Slot con autobloccaggio, può essere connesso con una scheda SD/MMC.

13. Sensore ricevitore

Riceve il segnale del telecomando fino a 5 metri. Nota: quando si utilizza il telecomando, è consigliato direzionarlo verso il sensore.

FUNZIONI DEL TELECOMANDO

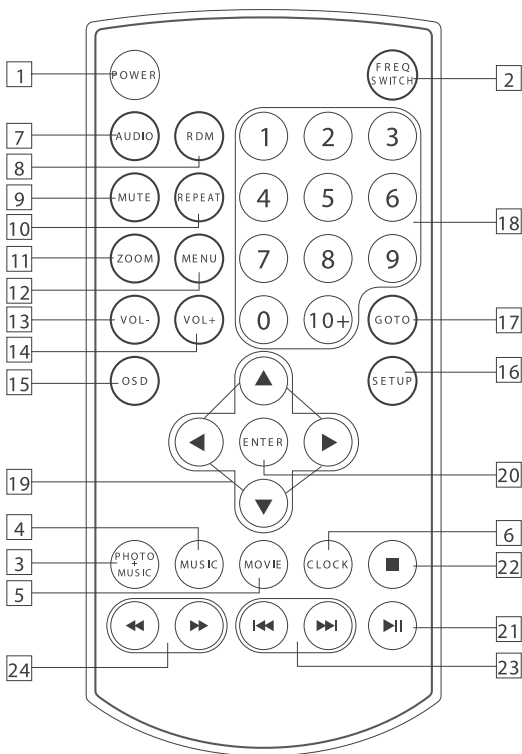

- 1 ACCENSIONE ON/OFF
- 2 FREQUENZA TRASMETTITORE FM
- 3 FOTO
- 4 MUSICA
- 5 FILM
- 6 OROLOGIO
- 7 AUDIO CAMBIO CANALI
- 8 RIPRODUZIONE CASUALE
- 9 AUDIO SILENZIA
- 10 RIPETIZIONE
- 11 SETTAGGIO ZOOM
- 12 MENÙ
- 13 VOLUME -
- 14 VOLUME +
- 15 VISUALIZZ. DISPLAY
- 16 SET UP
- 17 SELEZIONA TEMPO CAPITOLI
- 18 TASTIERA NUMERICA
- 19 MENÙ
- 20 OK
- 21 RIPRODUCI/PAUSA
- 22 STOP
- 23 PREC./ TRACCIA SUCC.
- 24 AVANTI/INDIETRO

Sostituzione della Batteria

Quando l'autonomia della batteria del telecomando si riduce al minimo o è terminata occorre sostituirla con una nuova batteria CR2025. Accertarsi di montare la batteria con le giuste polarità.

1. Tirare fuori il supporto batteria premendo la leva

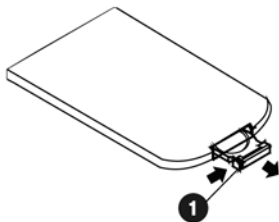

2. posizionare la batteria rotonda con il polo positivo (+) verso l'alto all'interno del supporto batteria

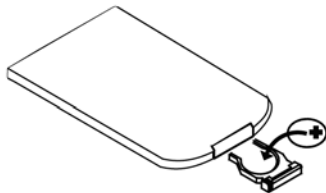

3. inserire il supporto batteria all'interno del telecomando

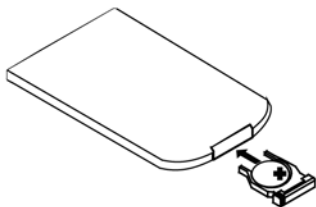

FUNZIONI DEL TELECOMANDO

1.Accensione ON/OFF

Tasto ON/OFF del telecomando: in riproduzione premendo questo tasto si spegne il dispositivo. Quando il dispositivo è spento serve per accenderlo.

2.Tasto FM

Premendo questo pulsante una prima volta si seleziona la frequenza FM 88.5. Tenendolo premuto si passa all'altra frequenza FM 107.2Mhz.

3.Foto

Tasto Visualizzazione Foto. Premere questo tasto per entrare nella modalità visualizzazione Foto.

4.Musica

Tast MP3: premere questo tasto per entrare direttamente in modalità riproduzione Audio MP3

5.Video

Tasto Video:Premendo questo tasto si entra direttamente nella modalità Video. Successivamente occorre selezionare un file e premere OK per visualizzarlo.

6.Orologio

Tasto Orologio: Si preme questo tasto per visualizzare la data e l'orario.

7.Pulsante Canale

Pulsante Canale: Premere questo pulsante per passare dalla riproduzione Stereo ai canali mono-destra e mono-sinistra.

8.Riproduzione casuale

Tasto Casuale: In modalità riproduzione file MP3, se si preme questo tasto si attiva la riproduzione casuale dei brani.

9.Modalità silenziosa

Premere questo tasto per attivare o disattivare l'audio.

10.Repeat

Tasto ripetizione: premere questo tasto per passare a “Ripeti tutti”, al “Menù ripeti”, a “Ripeti una sola traccia” e ad “Annulla ripetizione”.

11.Settaggio Zoom

Allarga l'immagine di due, tre, quattro volte e riduce la stessa di due, tre quattro volte. Premere i tasti di direzione per muovere le immagini e visualizzare i vari dettagli.

12.Menù principale

premere questo tasto per tornare al menù principale in ogni momento.

13.Volume -

Premendo questo tasto una volta si diminuisce il volume. Tenendolo premuto si abbassa progressivamente il volume.

14.Volume +

Premendo questo tasto una volta si aumenta il volume. Tenendolo premuto si aumenta progressivamente il volume.

15.Display

Premere questo tasto per visualizzare la situazione corrente, compreso la modalità mute e la modalità repeat.

16.Settaggio

Tasto Setup: questo pulsante è utilizzato per regolare il sistema, le immagini, i video e l'orologio.

1.Setup del sistema:

Sistema TV:NTSC, PAL

Lingua:Inglese, Cinese

Base:Reset

Versione Software:visualizza il codice di software corrente

FUNZIONI DEL TELECOMANDO

2. Settaggio immagini

Effetti:

Off
Wipe Bottom
.....
.....
Wipe top

Frequenza:
(frequenza nella visualizzazione immagini)

Default
10 seconds
30 seconds
1 minute
30 minute
1 hour

Musica:

On
Off

Info JPEG:

On
Off

Modalità riproduzione:

Normal
Random

2. Video setup

Luminosità:

—		— 12
—		— 10
—		— 8
—		— 6
—		— 4
—		— 2
—		— 0

Contrasto:

—		— 12
—		— 10
—		— 8
—		— 6
—		— 4
—		— 2
—		— 0

Colore:

—		— +6
—		— +4
—		— +2
—		— 0
—		— -2
—		— -4
—		— -6

Saturazione:

—		— 12
—		— 10
—		— 8
—		— 6
—		— 4
—		— 2
—		— 0

Nitidezza:

—		— 8
—		— 6
—		— 4
—		— 2
—		— 0

2. Settaggio Orologio

Settaggio data 2007/11/02

Tempo 00:00

Allarme 00:00
off

Nota: in funzione quando il player è acceso .

Accensione 00:00
off

Spegnimento 00:00
off

17. Selezione Tempo

Premere il tasto Goto: premendo questo tasto si programma un periodo di riproduzione desiderato, si sceglie il capitolo e il tempo di riproduzione.

Premere Enter per riprodurre il periodo.

18. Tasto numerico

Tasti Numerici:(1-9) scegliere le tracce premendo uno dei tasti numerici. Usare (10+) e (1-9) per scegliere una traccia da 10 in su. Per esempio: Se si vuole selezionare la traccia 15, si preme (10+) e (5), e verrà riprodotta la traccia 15.

Nota: Premendo (10+) una volta si ha 10-, due volte 20- e tre volte 30.

19. Selezione Menù

Menù:premere (▲ ▼ ◀ ▶) per selezionare il menù desiderato e poi premere OK o Play.

20.Tasto OK

Premere (▲ ▼ ◀ ▶) per scegliere il menù desiderato, e poi premere ok per confermare ed entrare. Tenendo premuto si passa da FM 88.5 MHz a FM 107.2 MHz.

21.Play/Pausa

In modalità riproduzione, premere il bottone Pausa per interrompere la riproduzione. Quando è in Pausa, premendo il tasto si riattiva la riproduzione.

22.Stop

Se durante la riproduzione si preme questo tasto si blocca la riproduzione. Poi se si preme nuovamente si esce dalla modalità. Tenendo premuto il tasto stop per più di 2 secondi si spegne l'unità.

23.Traccia precedente/successiva

Premere questo tasto per passare alla traccia successiva o quella precedente.

24.F.F/REW

Premere questo tasto per andare avanti o indietro velocemente. Premendolo ripetutamente si aumenta la velocità a 4x, 6x e 8x. Premere Play per tornare alla riproduzione normale. Dopo 8x se si preme ancora il tasto F.F o REW si torna alla modalità normale.

Esempio di montaggio 1

Connettere a presa accendisigari

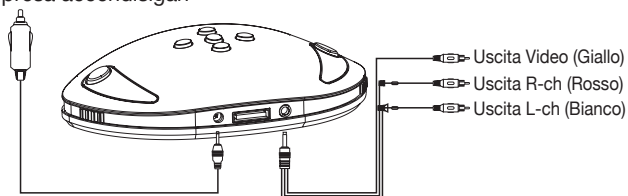

Esempio di montaggio 2

Alimentazione auto: 12V

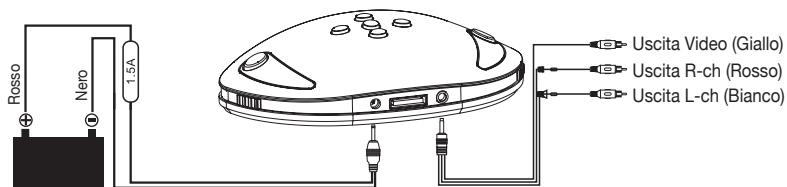

Esempio di montaggio 3

Connettere all' alimentatore: 110V~220V

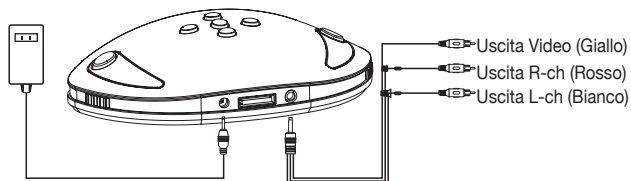

Alimentatore non fornito: utilizzare alimentatore 220V~110V →12V 1A min.

SPECIFICHE

Generali:

Requisiti di potenza: DC9.5V---14.4V

Dimensioni: 132x65x35

Peso: 0.1KG

Sezione Video:

Sistema Video: NTSC, PAL

Uscita Video: 1.0Vp-p75ohms

Risoluzione Orizzontale: 500 TVL

Sezione Audio:

Uscita Massima: 600 Ω (2 channel 2.0Vrms)

Banda di frequenza: 20Hz20 KHz

Rapporto segnale rumore: 85dB

Separazione stereo: 80dB

*Nota:Grazie ai continui miglioramenti del prodotto , alcune caratteristiche tecniche ed estetiche potranno variare.

Problema	Cause/Soluzioni
Non si accende	*Verificare se il fusibile è bruciato o no. Se così, cambiarlo con un fusibile uguale *Verificare il voltaggio dell'uscita. Se necessario cambiare l'alimentatore.
Schermo disturbato o nessun immagine	*Spegnere il dispositivo e riaccenderlo dopo 2 secondi
Cattiva ricezione FM o disturbata	*Posizionare il dispositivo vicino al ricevitore FM, sistemare la frequenza corretta
Nessuna foto* verifica i cavi AV	*Verificare i formati video e vedere se questo dispositivo supporta questi formati. Fare riferimento a pagina 2 per vedere i formati.

Nota: se i metodi sopracitati non risolvono i problemi, rivolgersi a distributore più vicino. Non aprire il dispositivo e tentare di ripararlo da soli.

INDEX

Notes on installation.	20
Precaution	21
Wiring Diagram.	22
Control panel layout.	22
Basic operation	23
LCD display introduction	24-25
Remote control operation.	26-32
Unit installation.	33
Specification.	34
Simple Troubleshooting guide	35

NOTES ON INSTALLATION

- The standard accessory includes: a battery charging-cable for the cigar-lighter and a 12V fix power-supply cable.
- For home usage, it needs a power adaptor to supply power for this unit.
- When firstly use this unit, if the time don t match the local time, you can change it in Setup

Formats this unit support:

Video					
File Type	File Name	Support Versions	Detailed Specification	Trasmitting Rate	OSD Format
MPEG1(VCD)	DAT	VCD1 0 VCD1 1 VCD2 0 SVCD			
MPEG4	AVL MP4 DIV DIVX	Xvid 00 1 01.1 02.1 03.1 10 Beta1.1 10-beta2			.srt .sri .smi .txt .ssa .ass .sub .psb
File Type	File Type	Support Versions	Detailed Specification	Trasmitting Rate	other
JEPG	.jpg	.JPEG	No limit of pixel		
Progressive JEPG	.jpg	.JPEG	No limit of pixel		
BMP	.bmp	BMP	No limit of pixel		
GIF	.gif	GIF87a. GI89a specification	No limit of pixel		

Audio					
File Type	File Name	Support Versions	Sampling Rate	Bit rate	OSD Format
MP3	.mp3	MPEG1/2/2.5 LAYER 1/2/3 (ISOMEC 111732. ISOMEC 13818-3-2) Not supported MP3 Pro	8/11.025/12/16 22.05/24/32/44.1 48 kHz	Bit Rate: 32/48/56/64/80 96/112/128/160 192/224/256/320 384 kbits/s Support all variable bitrates	2 Channel Support ID3 V1/V2
WMA	.wma	WMA8,WMA9 NOT support WMA9Lossless, WMA9 Voice, WMA9 Professional and DRM	The same with MP3	5-320kbits/sec For constant bit rate, up to 384kbps for variable bit rate	2 Channel

- * If refit the power wire, be sure not to connect the negative and positive. There should be added 1.5A fuse
- * Any action may influence the driving, pls operate after stopping car.
- * Don t use this unit under too high or too low temperture.Make sure the temperature of car within -20~+60C

WIRING DIAGRAM

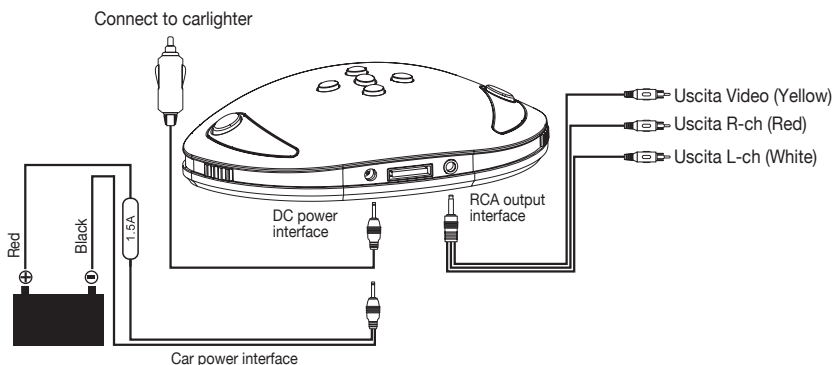

CONTROL PANEL LAYOUT

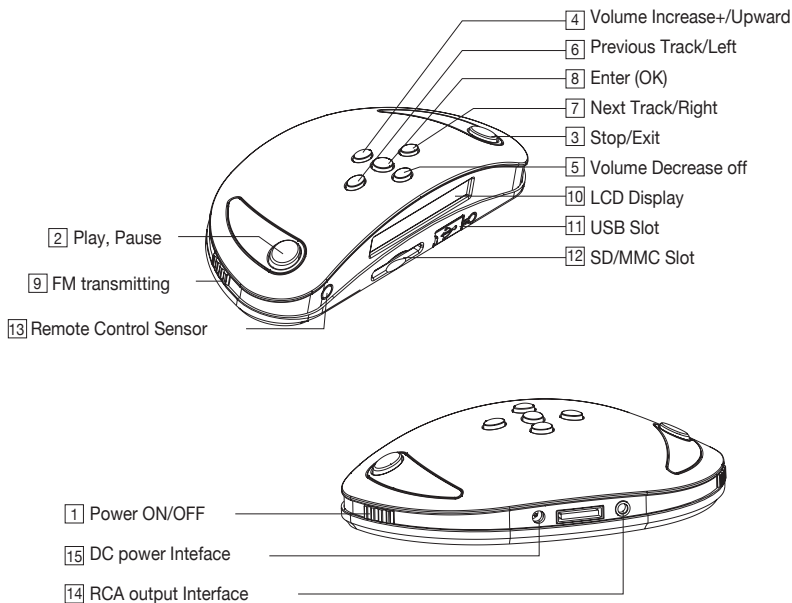

1.Power ON/OFF

When begin to use this unit, turn on the power button. Pls turn off the power if long time not using it.

(Note: If any special problem occurs, pls turn off the unit and turning on will be OK).

2.Play, Pause

In playing mode, press Button “Pause” to pause playing. While in Pause mode, press it to continue playing.

3.Stop/Exit

During playing mode, press button once to stop playing. Then if press this button means exit this functions. Press and hold it for more than 2 seconds to turn off this unit.

4.Volume Increase+/Upward Button

In main menu, press button (▲ /VOL+) means “Upward” . In playing mode, press this button to increase the sound. Press it for a long time to increase volume continually.

5.Volume Decrease-/Downward Button

In main menu, press button (▼ /VOL-) means “Downward” . In playing mode, press this button to decrease the sound. Press it for a long time to decrease volume continually.

6.Previous Track/Left Button

In main menu, press (⏮/<) means go left. IN File menu (MP3 should be stopped) Press and hold this button means “left” . Press it shortly means upwards. During playing mode, press long means to Previous Track, press shortly means to fast backward

7. Next Track/Right button

In main menu, press (>/⏭) means go right. In File menu (MP3 should be stopped) Press and hold this button means left . Press it shortly means upwards. During playing mode, press long means to Previous Track, press shortly means to fast forward.

8.Enter Button (OK)

When choose your desired item, press OK to confirm and enter into corresponding menu.

LCD DISPLAY INTRODUCTION

9.FM transmitting ON/OFF

If need the wireless FM transmit audio signal, open the FM Switch to ON.
If no need wireless FM transmit the audio signal, close it by turn Off.

10.LCD Display

* File type Display



When play Video files, the LCD displays as MP4

If play MP3 audio files, LCD shows as MP3

If play pictures, LCD shows PHOTO MP3 is also on

*Condition Display



REP Display: This unit default setup is All Repeat. There is REP displayed once open this unit. When cancel Repeat, REP disappear.

RDM Display: when random playing is opened,RDM appears on the LCD.

While in this function, No RDM displayed.

Playing Display: LCD will show the Tracks and playing time. There is also a Icon on

*Functions Operation Display

Continuously press Repeat button,LCD shows as RP ALL(repeat all),
RP OFF(Cancel Repeat),RP ONE (Repeat one track),RP DIR
(Repeat Menu)



Press volume buttons, LCD display the volume



When press MUTE button, MUTE is shown on LCD.



When press pause, PAUSE appears on LCD



When choose channel, CH STR or CHL, CHR will appear on LCD



When press Menu button, DIR appears on LCD



When press Clock button, current time will be displayed on LCD



11.USB slot

USB2.0 slot can support U pan and large capacity Hard disk player

12.SD/MMC slot

It adopts auto lock card, it can connect with SD/MMC card

13.Sensor Receiver

It can receive remote signal within 5 meters.

Note: when use remote control; it should face the Sensor receiver.

REMOTE CONTROL OPERATION

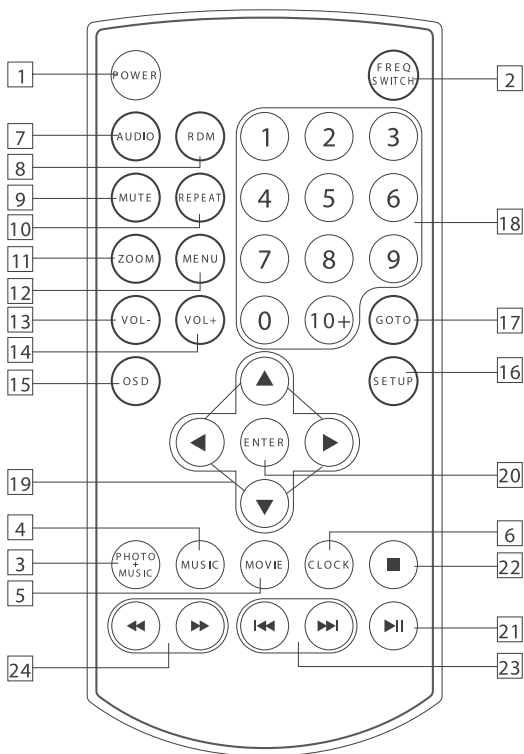

- 1 POWER ON/OFF
- 2 FM Transmitter Switch
- 3 Photo
- 4 MUSIC
- 5 MOVIE
- 6 CLOCK
- 7 CHANNEL SWITCH
- 8 RANDOM
- 9 MUTE
- 10 REPEAT
- 11 ZOOM SETTING
- 12 MENU
- 13 VOLUME
- 14 VOLUME +
- 15 DISPLAY
- 16 SETUP
- 17 TIME
- 18 NUMBER BUTTONS
- 19 MENU
- 20 OK
- 21 PLAY/PAUSE
- 22 STOP
- 23 PREVIOUS/NEXT TRACK
- 24 F.F./REW

Replacing the Battery

When the operational range of the remote control becomes short or non functions while operating. Replace a new CR2025 battery. Make sure the battery polarity before replacement.

1. Pull out the Battery Holder while pressing the Stopper.

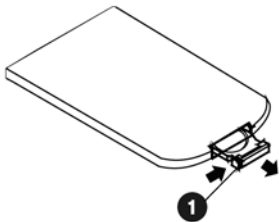

2. Put the button type battery (+) mark upward into the Battery Holder.

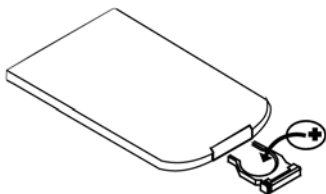

3. Insert the Battery Holder into the Remote Control.

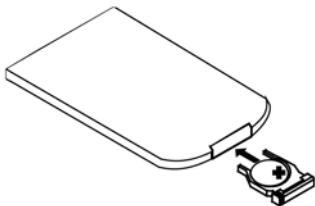

REMOTE CONTROL OPERATION

1.Power ON/OPFF

Remote control turn on/off: in playing mode, press this button to remote control turn off this unit. It is to turn on when it is closed mode.

2.FM switch

Press this button first is current Frequency FM-88.5. Continuously press this button or hold it to switch to the other frequency point FM-107.2MHz

3.Photos

Digital Photo Frame button: press this button to enter into Digital Photo Frameplaying mode

4.Music

MP3 shortcut key: press this button to enter into MP3 playing mode directly
Note:

5.Movies

Video file Shortcut key: Press this button enters into Video playing mode directly. Choose one file and press OK to play this video

6.Clock

Clock button: Press this button to show the current Date, time. Press this button in readiness and see beautiful Time Interface.

7.Channel Switch

Channel Switch button: Press this button to switch among Stereo, Left and right channel.

8.Play randomly

Random button: During playing MP3, press this button to open random playing

9.Mute

Mute button: Press this button start Mute function, press again to cancel.

10.Repeat

Repeat button: press this button to switch repeat all, Repeat Menu, solo repeat and cancel repeat.

11.Zoom Setting

Zoom button: Enlarge twice, treblely, fourfold and reduce twice, treblely, fourfold
Press the direction buttons to move pictures and overturn photos

12.Menu

Main menu: Press this button at any time to return back to main menu

13.Volume -

Press this button once to decrease the sound. Press it for a long time to decrease volume continually.

14.Volume +

Press this button once to increase the sound. Press it for a long time to increase volume continually.

15.Display

Press this button to show the contents of palying, including track mute mode and repeat mode

16.Setup

SETUP button: this button can used to set up system, pictures setup, video setup and clock setup

1.System setup:

TV system: NTSC, PAL

Language: English, Chinese

Default: reset

Software version: Display the current software code

REMOTE CONTROL OPERATION

2. Picture setup

Effect:

Off
Wipe Bottom
.....
.....
Wipe top

Frequency:
(frequency of displaying pictures)

Default
10 seconds
30 seconds
1 minute
30 minute
1 hour

Music:

On
Off

JPEG Info:

On
Off

Play mode:

Normal
Random

2. Video setup

Brightness:

—		—12
—		—10
—		—8
—		—6
—		—4
—		—2
—		—0

Contrast:

—		—12
—		—10
—		—8
—		—6
—		—4
—		—2
—		—0

Hue:

—		—+6
—		—+4
—		—+2
—		—0
—		—-2
—		—-4
—		—-6

Saturation:

—		—12
—		—10
—		—8
—		—6
—		—4
—		—2
—		—0

Sharpness:

—		—8
—		—6
—		—4
—		—2
—		—0

2. Clock setup

Date setup 2007/11/02

Time setup 00:00

Alarm clock setup 00:00
off

Note: it work when the unit is on.

Power on 00:00
off

Power off 00:00
off

17. Time Select

Press Goto button: active period play by pressing this button and choose Chapter,time period .Press button Enter to period play.

18.Number button

Number buttons: (1-9) choose tracks by press any number button. By (10+) and (1-9) to choose tracks No above 10. For example: if you want to select the 15th song, press (10+) and (5), then it plays the 15th song.

Note: Press (10+) first is 10-, second is 20- and third is 30-

19.Menu selection

Menu: Press (▲ ▼ ◀ ▶) to choose your needed menu and then press button OK or Play.

20.OK button

OK button: Press (▲ ▼ ◀ ▶) to choose your target menu, and then press this button to confirm and enter. Press and hold this button is to switch between FM88.5MHz and FM-107.2MHz.

REMOTE CONTROL OPERATION

21.Play/Pause

In playing mode, press Button Pause to pause playing. While in Pause mode, press it to continue playing.

22.Stop

Button During playing mode, press button once to stop playing. Then if press this button means exit this functions. Press and hold it for more than 2 seconds to turn off this unit.

23.Previous/Next track

Press this button to switch to last track or next track

24.F.F/REW

Press this button to realize the Fast-Forward and Rewinde.Press again and again is 4x, 6x and 8x.during F.F and REW press Play to cancel F.F or REW.Press after 8x, it is playing mode.

Mounting Example 1

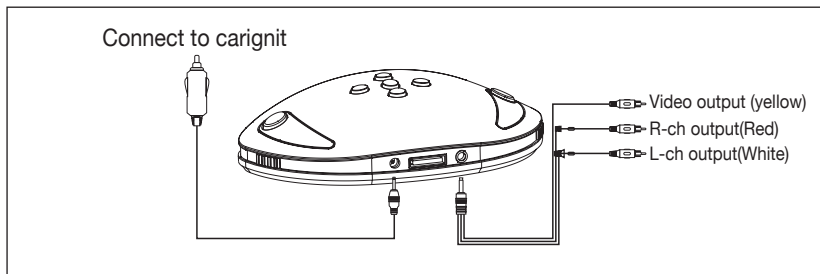

Mounting Example 2

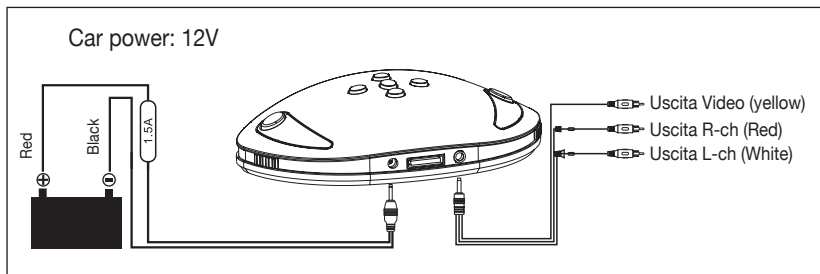

Mounting Example 3

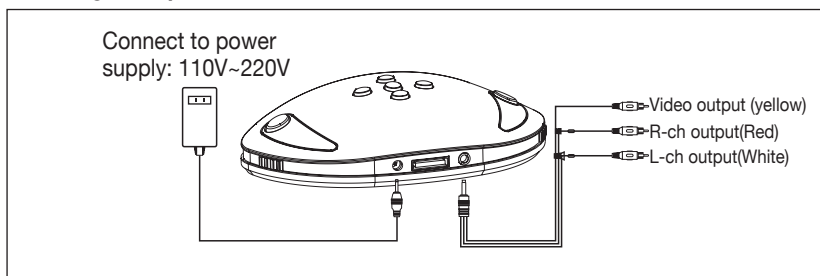

Power supplies not included please use 220V~110V→12V 1A min.

SPECIFICATION

General:

Power Requirements: DC9.5V---14.4V

Size: about 132x65x35

Weight: About 0.1KG

Video Section:

Video system: NTSC, PAL

Video output: 1.0Vp-p75ohms

Horizontal Resolution: 500 TVL

Audio Section:

Maximum output: 600Ω (2 channel 2.0Vrms)

Frequency Range: 20Hz20 KHz

S/N Ratio: 85dB

Separation: 80dB

* Note:Due to continuous product improvement,specifications and design will change without notice

Problem	Cause/Solution
No Power	* Check if the fuse burnt or not. If so, change a suitable fuse * Check if there is normal voltage output. If need, change the suitable power adaptor
LCD display in chaos or no display on screen	* Turn off power first, reopen it in 2 seconds
FM wireless bad effect or too noisy	* Put this unit near the FM receiver, arrange the right FM frequency * Increase the voice to louder level.
No Picture*check the AV cables	* check the video formats if in the formats this unit support.Pls refer to Page2 to see Formats

* Note: If the above methods can't solve the problems,pls turn to the nearest supplier for help.Don't open and repair by yourself

INDICE

Remarque sur installation.	36
Précautions	37
Schéma câblages.	38
Panneau de Contrôle	38
Opérations Base.	39
Introduction à l'écran LCD	40-41
Fonctions de la Télécommande	42-48
Installation produit	49
Données techniques.	50
Guide pour résoudre certains problèmes.	51

REMARQUES POUR L'INSTALLATION

- Les accessoires standard comprennent un chargeur batterie allume cigare et un câble alimentation 12V fixe .
- Pour une utilisation domestique il faut un adaptateur de courant pour alimenter le produit.
- A la première utilisation il faut régler l'horaire avec l'heure locale. Le réglage s'effectue depuis le menu SETUP.

Formats supportés:

Video					
Type de File	Nom File	Versions Supportées	Détails	Rapidité de transmission	Format OSD
MPEG1(VCD)	DAT	VCD1 0 VCD1 1 VCD2 0 SVCD			
MPEG4	AVL MP4 DIV DIVX	Xvid 00 1 01.1 02.1 03.1 10 Beta1.1 10-beta2			.srt .sri .smi .txt .ssa .ass .sub .psb
Type de File	Nom File	Versions Supportées	Détails	Rapidité de transmission	autre
JEPG	.jpg	.JPEG	Pas de limite de pixel		
Progressif JEPG	.jpg	.JPEG	Pas de limite de pixel		
BMP	.bmp	BMP	Pas de limite de pixel		
GIF	.gif	GIF87a. GI89a spécification	Pas de limite de pixel		

Audio					
Type de File	Nom File	Versions Supportées	Sampling Rate	Bit rate	Format OSD
MP3	.mp3	MPEG1/2/2.5 LAYER 1/2/3 (ISOMEC 111732. ISOMEC 13818-3-2) Ne supporte pas MP3 Pro	8/11.025/12/16 22.05/24/32/44.1 48 kHz	Bit Rate: 32/48/56/64/80 96/112/128/160 192/224/256/320 384 kbits/s Supporte tous les Bitrate variables	2 Canaux Supporte ID3 V1/V2
WMA	.wma	WMA8,WMA9 Ne supporte pas: WMA9Lossless, WMA9 Voice, WMA9 Professionel et DRM	Les mêmes qu'avec MP3	5-320kbits/sec Un Bitrate costant jusqu'à 384 Kbps pour un Bitrate variable	2 Canaux

Si vous rebranchez le câble alimentation fixe, bien s'assurer de ne pas inverser le négatif et le positif. Nous vous conseillons aussi d'ajouter un fusible de 1,5A.
 Nous conseillons d'opérer sur l'appareil lorsque le véhicule est en arrêt pour éviter toute distraction lors de la conduite. Ne pas utiliser cet appareil à température trop basse ou trop élevée. S'assurer que la température soit comprise entre -20° et +60°.

SCHÉMA CÂBLAGES

Brancher à la prise allume-cigare

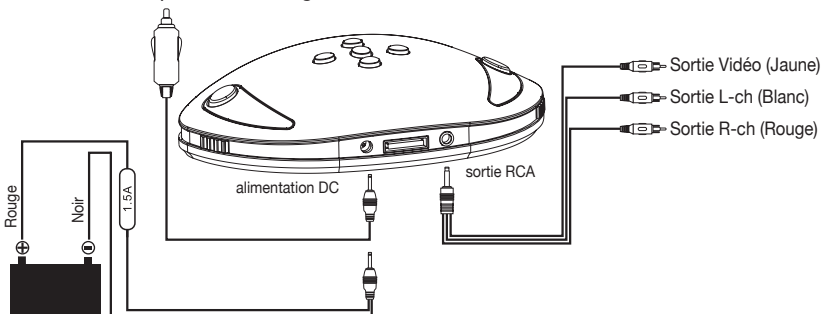

PANNEAU DE CONTRÔLE

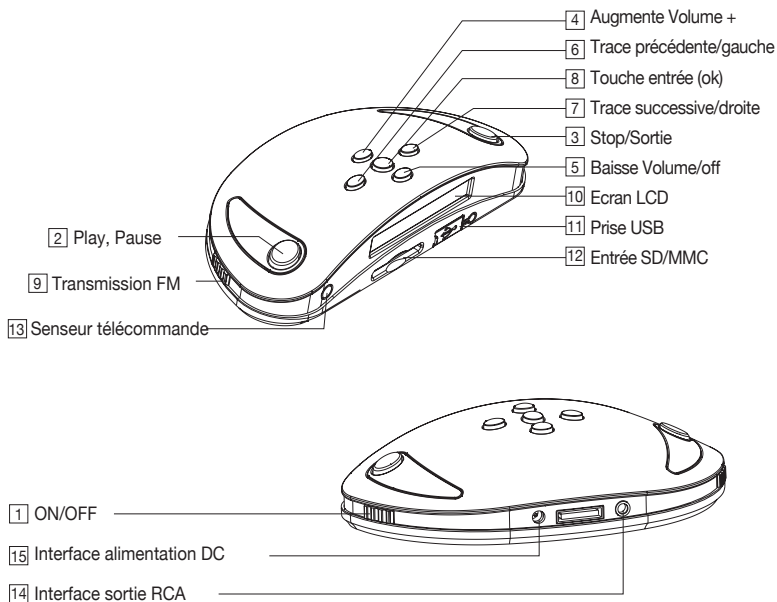

1.Puissance ON/OFF

Quand on utilise cet appareil, positionner la touche Power sur ON. En cas d'inutilisation prolongée, mettre la touche power sur OFF. NB : En cas de problèmes particuliers éteindre et rallumer l'appareil.

2.Play, Pause

En mode lecture, appuyer sur la touche Pause pour arrêter la lecture, appuyer à nouveau pour faire repartir la lecture.

3.Stop/Sortie

Durant la lecture: appuyer une fois pour interrompre la lecture. Appuyer à nouveau pour sortir de cette fonction. Si on appuie pour plus de 2 secondes, le lecteur s'éteindra.

4.Touche pour augmenter le Volume

Dans le menu principal, la touche (5/VOL+) permet de faire défiler la liste vers le haut. Si on est en mode lecture, cette même touche permet d'augmenter le volume. Si on appuie longuement le volume augmente progressivement.

5.Touche diminution Volume/vers le bas

Dans le menu principal, la touche (6/VOL-) fait défiler vers le bas. En mode lecture cette touche diminue le volume. Si on appuie longuement le volume baisse progressivement.

6.Touche trace précédente/gauche

Dans le menu principal, la touche (9/<) fait défiler vers la gauche. Dans le Menu FILE si on l'appuie longuement, on se déplace vers la gauche, par contre si on appuie brièvement on se déplace vers le haut. Durant la lecture, si on appuie longuement, on passe à la trace précédente tandis que si on appuie brièvement on retourne en arrière rapidement.

7. Touche trace successive/droite

Dans le menu principal, la touche (>/) fait défiler vers la droite. Dans le Menu FILE si on appuie longuement sur ce bouton on se déplace vers la droite. Alors que si on appuie brièvement on se déplace vers le bas. Durant la lecture, si on appuie longuement on passe à la trace suivante si par contre on appuie brièvement on avance rapidement.

8.Touche Entrée (OK)

INTRODUCTION À L'ÉCRAN LCD

9. Transmission FM ON/OFF

Si vous cherchez le signal audio FM wireless, mettre la touche FM sur ON. Si vous n'avez pas besoin de ce signal, positionnez la touche sur OFF.

10. Ecran LCD

* Visualisation Type de File .



Durant la lecture de files vidéo il apparaît le mot MP4. Si vous êtes en lecture files Audio, sur l'écran, il apparaîtra "MP3", si vous êtes en train de reproduire des photos, l'écran signalera "PHOTO" et "MP3".

Exemple de visualisation:



REP sur l'écran: Le réglage de base est "Repeat all" . Lorsque on allume le dispositif, on peut lire REP . Lorsque on enlève la répétition, REP disparaît

RDM: lorsque la lecture aléatoire est activée sur l'écran on pourra lire RDM.

Ecran lecture: l'écran fait apparaître les traces et le temps de lecture. Il apparaît également en icône, "ON" *Visualisation Fonction Repeat: Si on appuie longuement sur la touche Repeat, l'écran montrera RP ALL (Repeat all), RP OFF (efface la répétition), RP ONE (Répète une trace), RP DIR (menu répétition).



Si on appuie sur la touche volume, on peut voir le volume sur l'écran.



Si on appuie sur la touche MUTE, on pourra lire MUTE sur l'écran.



Si on appuie sur la touche PAUSE, on pourra lire PAUSE sur l'écran.



Quand on sélectionne la sortie Audio on pourra lire sur l'écran: CH STR (canaux stéréo) ou bien CHL (mono gauche) CHR (mono droite).



Quand on appuie sur la touche Menu, on pourra lire DIR sur l'écran.



Si on appuie sur la touche Clock, l'horaire apparaîtra sur l'écran.



11. Slot USB

Le Slot USB2 .0 supporte U pan et Player disque dur de grande capacité .

12. Slot SD/MMC

Le slot avec auto blocage peut être connectée à une fiche SD/MMC.

13. Senseur

Reçoit le signal de la télécommande jusqu'à 5 mètres. NB: quand on utilise la télécom- mande, nous conseillons de le diriger vers le senseur.

FONCTIONS DE LA TÉLÉCOMMANDE

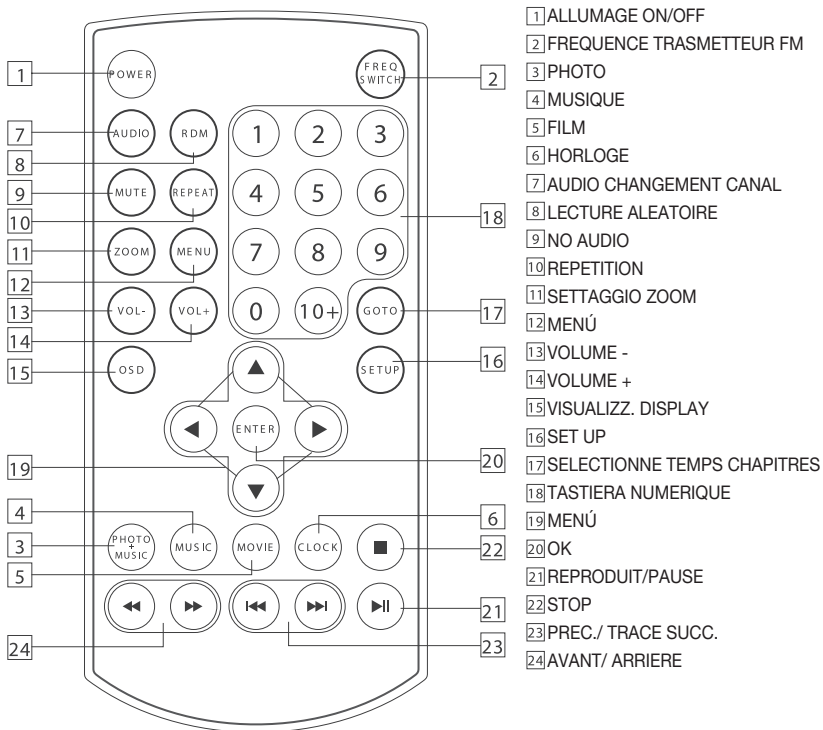

Remplacement de la batterie

Quand l'autonomie de la batterie de la télécommande se réduit au minimum ou est terminée, il faut la remplacer avec une nouvelle batterie CR2025. S'assurer que la batterie soit montée avec la bonne polarité.

1. Pour faire sortir le support de la batterie, il faut pousser sur le levier.

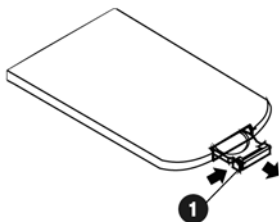

2. positionner la batterie ronde avec le pôle positif (+) vers le haut à l'intérieur du support batterie

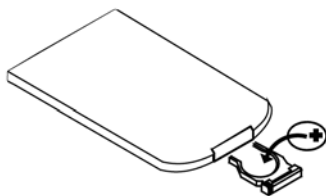

3. introduire le support batterie à l'intérieur de la télécommande

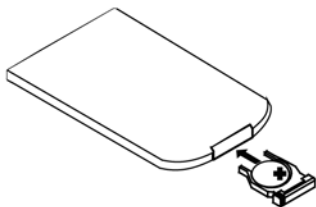

1.Allumage ON/OFF

Touche ON/OFF de la télécommande: lors de la lecture, si on appuie sur cette touche, le dispositif s'éteint. Quand le dispositif est éteint, cette touche sert à allumer l'appareil.

2.Touche FM

En appuyant une première fois sur cette touche on sélectionne la fréquence FM 88.5. Si on appuie plus longtemps, on passe à l'autre fréquence FM 107.2Mhz.

3.Photo

Touche Visualisation Photo . Appuyer sur cette touche pour entrer dans le mode visualisation Photo .

4.Musique

Touche MP3: appuyer sur cette touche pour entrer directement en mode lecture Audio MP3

5.Vidéo

Touche Vidéo: En appuyant sur cette touche on entre directement dans le mode Vidéo. Ensuite il faut sélectionner un file et appuyer sur OK pour le visionner.

6.Horloge

Touche Horloge: On appuie sur cette touche pour voir la date et l'heure.

7.Touche Canal

Touche Canal: Appuyer sur cette touche pour passer de la lecture Stéréo aux canaux mono droite et mono gauche .

8.Lecture aléatoire

Touche aléatoire: En modalité lecture file MP3, si on appuie on active la lecture Aléatoire des morceaux .

9.Mode silencieux

Appuyer sur cette touche pour activer ou désactiver l'audio.

10.Repeat

Touche répétition: appuyer sur cette touche pour passer à “Repeat all”, au “Menu Repeat”, au “Menu Répète une seule trace” et à “Annule répétition”.

11.Réglage Zoom

Elargit l'image de 2,3,4 fois et la réduit de 2,3,4 fois. Appuyer sur les touches de direction pour faire bouger les images et voir les différents détails.

12.Menu principal

Appuyer sur cette touche pour retourner au menu principal.

13.Volume -

En appuyant 1 fois sur cette touche on diminue le volume. Si on laisse le doigt dessus, on abaisse progressivement le volume.

14.Volume +

En appuyant 1 fois sur cette touche on augmente le volume. Si on laisse le doigt dessus, on augmente progressivement le volume.

15.Display

Appuyer sur cette touche pour visualiser la situation courante y compris le mode mute e le mode Repeat .

16.Réglage

Touche Setup: cette touche sert à régler le système, les images, les vidéos et l'horloge.

1.Setup du système :

Système TV:NTSC, PAL

Langue:Anglais, Chinois

Base:Reset

Version Software: visualise le code de software courant.

FONCTIONS DE LA TÉLÉCOMMANDE

2.réglage images Effets:

Effets:

Off
Wipe Bottom
.....
.....
Wipe top

Fréquence:
(fréquence dans la visualisation images)

Default
10 seconds
30 seconds
1 minute
30 minute
1 hour

Musique:

On
Off

Info JPEG:

On
Off

Modalité lecture:

Normal
Random

2. Vidéo setup

Luminosité:

—		—	12
—		—	10
—		—	8
—		—	6
—		—	4
—		—	2
—		—	0

Contraste:

—		—	12
—		—	10
—		—	8
—		—	6
—		—	4
—		—	2
—		—	0

Couleur:

—		—	+6
—		—	+4
—		—	+2
—		—	0
—		—	-2
—		—	-4
—		—	-6

Saturation:

—		—	12
—		—	10
—		—	8
—		—	6
—		—	4
—		—	2
—		—	0

Netteté:

—		—	8
—		—	6
—		—	4
—		—	2
—		—	0

2. Réglage horloge

Réglage date 2007/11/02

Temps 00:00

Allarme 00:00
off

NB: se met en fonction quand le player est allumé.

Allumage 00:00
off

Eteindre 00:00
off

17. Sélection Temps

Appuyer sur la touche Goto pour programmer une période bien précise de lecture, il faut choisir le chapitre et le temps de lecture.

Appuyer sur « Enter » pour lire la période.

18. Touche numérique

Touches Numériques:(1-9) choisir les traces, en appuyant sur une des touches numériques. Utiliser (10+) et (1-9) pour choisir une trace supérieure à 10. Par exemple: Si on veut sélectionner la trace 15, il faut appuyer sur (10+) et (5).

NB: En appuyant une fois sur (10+) on obtient 10-, deux fois 20- et trois fois 30.

19. Sélection Menu

Menu: appuyer sur (▲ ▼ ◀ ▶) pour sélectionner le menu désiré et ensuite appuyer sur OK ou Play.

20. Touche OK

Appuyer sur (▲ ▼ ◀ ▶) pour choisir le menu désiré, et ensuite appuyer sur ok pour confirmer et entrer . Si on appuie longuement on passe de FM 88 .5 MHz et FM 107 .2 MHz .

21.Play/Pause

En mode lecture, appuyer sur la touche Pause pour interrompre la lecture, si on appuie à nouveau sur cette touche on active à nouveau la lecture.

22.Stop

Si lors de la lecture, on appuie sur cette touche, la lecture se bloque, si on appuie à nouveau sur cette touche on sort de la modalité. Si on appuie pour plus de 2 secondes sur la touche stop l'appareil s'éteint.

23.Trace précédente/successive

Appuyer sur cette touche pour passer à la trace successive ou à la précédente.

24.F.F/REW

Appuyer sur cette touche pour avancer ou reculer rapidement. Si on appuie plusieurs fois dessus on augmente la rapidité à 4x, 6x et 8x. Appuyer sur Play pour reprendre la lecture normale. Après 8x si on appuie à nouveau sur la touche F.F ou REW on retourne à la modalité normale.

Esempio di montaggio 1

Brancher à la prise allume-cigare

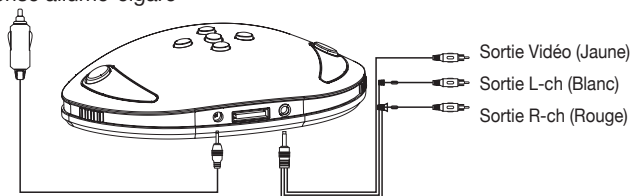

Esempio di montaggio 2

Auto alimentation: 12V

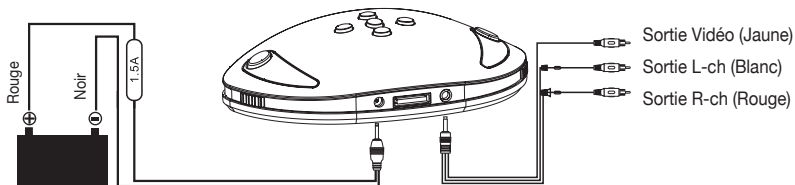

Esempio di montaggio 3

Connexion à l'alimentateur : 110V~220V

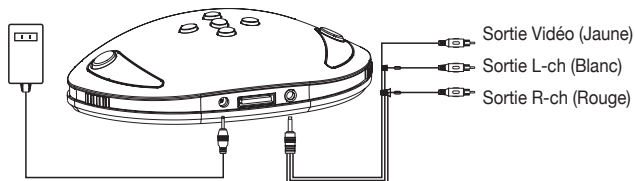

Alimentateur non fourni: utiliser l' alimentation 220V~110V →12V 1A min.

DONNÉES TECHNIQUES

Réglages génériques

Puissance requise : DC9.5V---14.4V

Dimensions: 132x65x35

Poids: 0.1KG

Section Vidéo:

Système Vidéo: NTSC, PAL

Sortie Vidéo: 1.0Vp-p75ohms

Résolution horizontale: 500 TVL

Section Audio:

Sortie max. : 600 Ω (2 channel 2 .0Vrms)

Bande de fréquence: 20Hz20 KHz

Rapport signal bruit: 85dB

Séparation stéréo: 80dB

*NB: Grâce aux continuelles améliorations du produit, certaines caractéristiques techniques et esthétiques pourront varier.

Problema	Cause/Soluzioni
Ne s'allume pas	*Vérifier si le fusible est brûlé ou pas, le changer avec un même fusible *Vérifier le voltage de la sortie. Si néces-saire changer l'alimentateur.
Ecran dérangé ou aucune image n'apparaît	*Eteindre le dispositif et le rallumer après 2 secondes.
Mauvaise réception FM	*Positionner le dispositif près du récepteur FM, régler sur la bonne fréquence.
Aucune photo* vérifier les câbles AV	*Vérifier les formats vidéo et voir si ce dispositif supporte ces formats (voir page 2)

NB: si les suggestions ci dessus indiquées, n'ont pas résolu votre problème, adressez vous à un distributeur le plus près de chez vous. Surtout n'essayez pas d'ouvrir l'appareil pour essayer de le réparer vous-même.

INHALTSVERZEICHNIS

Installations-Hinweise	52
Vorsichtsmaßnahmen	53
Anschluss-Schema	54
Bedienteil	54
Installations-Hinweise	55
Infos zum LCD-Display	56-57
Fernbedienungs-Funktionen	58-64
Installation des Geräts	65
Technische Daten	66
Fehler-Suche	67

INSTALLATIONS-HINWEISE

- Zum Lieferumfang gehören: 1 Batterie-Ladegerät für den Zigarettenanzünder; 1 Stromkabel für 12V stabil.
- Um das Gerät zu Hause anschließen zu können, benötigt man einen Stecker-Adapter.
- Bei der ersten Inbetriebnahme muss die lokale Uhrzeit eingestellt werden. Dies erfolgt innerhalb des SETUP-Menüs.

Video					
Mögliche Formate:					
Datei-Art	Datei-Name	Verträgliche Versionen	Besondere Daten	Übermittlungs-Geschwindigkeit	OSD-Format
MPEG1(VCD)	DAT	VCD1 0 VCD1 1 VCD2 0 SVCD			
MPEG4	AVL MP4 DIV DIVX	Xvid 00 1 01.1 02.1 03.1 10 Beta1.1 10-beta2			.srt .sri .smi .txt .ssa .ass .sub .psb
Datei-Art	Datei-Name	Verträgliche Versionen	Besondere Daten	Übermittlungs-Geschwindigkeit	andersartig
JEPG	.jpg	.JPEG	uneingeschränkte Pixel		
Progressive JEPG	.jpg	.JPEG	uneingeschränkte Pixel		
BMP	.bmp	BMP	uneingeschränkte Pixel		
GIF	.gif	GIF87a, GI89a specification	uneingeschränkte Pixel		

Audio					
Tipo di File	Datei-Name	Verträgliche Versionen	Test-Quote	Bit rate	OSD-Format
MP3	.mp3	MPEG1/2/2.5 LAYER 1/2/3 (ISOMEC 111732. ISOMEC 13818-3-2) NICHT verträglich MP3 Pro	8/11.025/12/16 22.05/24/32/44.1 48 kHz	Bit Rate: 32/48/56/64/80 96/112/128/160 192/224/256/320 384 kbits/s Supporta tutti i Bitrate variabili	2 Channel Supporta ID3 V1/V2
WMA	.wma	WMA8,WMA9 NICHT verträglich mit: WMA9Lossless, WMA9 Voice, WMA9 Professional e DRM	Gleichlautend wie MP3	5-320kbits/sec bei konstanter Bitrate. Bis zu 384 Kbps bei variabler Bitrate	2 Channel

*Beim Wiederanschiessen des Dauer-Stromkabels sichergehen, dass der Minus- und Plus-Pol nicht verwechselt werden. Die Verwendung einer 1,5A-Sicherung ist empfehlenswert.

*Die Handhabung des Geräts könnte den Fahrer vom Verkehr ablenken. Wir empfehlen daher, jegliche Funktion bei stillstehendem Wagen vorzunehmen.

*Das Gerät nicht bei extrem niederen bzw. hohen Temperaturen verwenden. Bitte immer nur in der Temperaturspanne von -20°C bis +60°C verwenden.

ANSCHLUSS-SCHEMA

An den Zigaretten-Anzünder anschließen

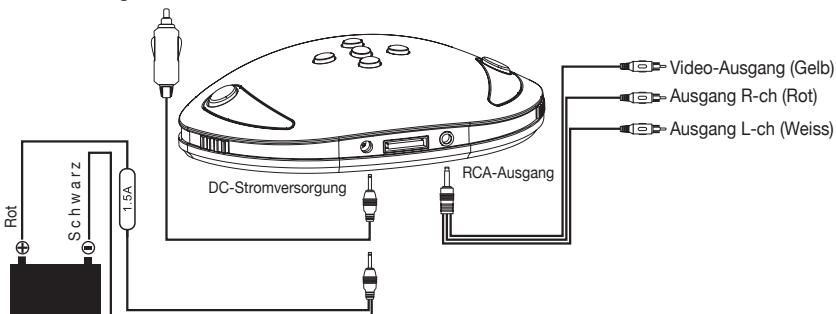

BESCHREIBUNG DES BEDIENTEILS

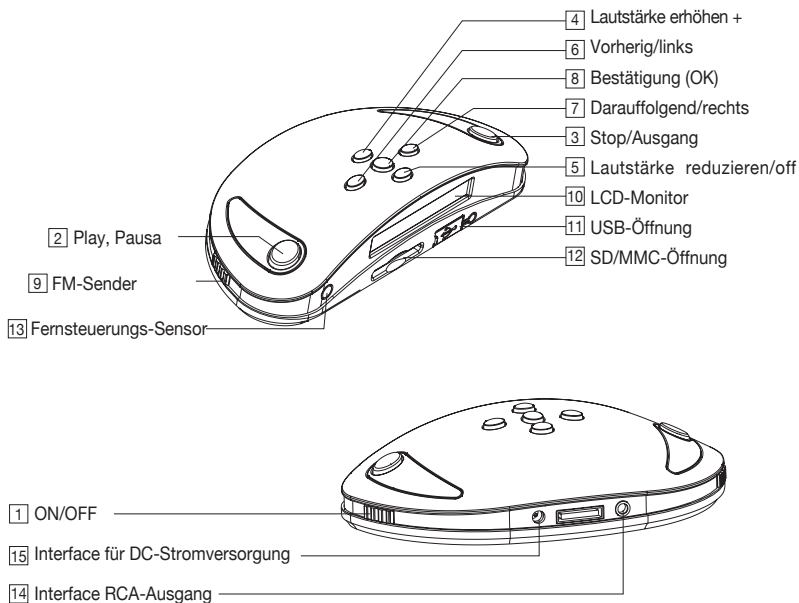

1. Power ON/OFF

Bei Verwendung des Produktes, Power-Taste auf ON stellen. Bei längerer Nicht-Verwendung, Power-Taste auf OFF stellen. (Hinweis: bei etwaigen Schwierigkeiten, Gerät aus- und wieder einschalten).

2. Play, Pause

Um die Wiedergabe zu stoppen, Pause-Taste drücken. Um die Wiedergabe, nach einer Pause, wieder zu starten, nochmals Pause-Taste drücken.

3. Stop/Verlassen

Während der Wiedergabe: Taste ein Mal drücken, um die Wiedergabe zu stoppen. Taste nochmals drücken, um die Funktion zu verlassen. Hält man die Taste 2 Sekunden lang gedrückt, schaltet das Gerät aus.

4. Taste Lautstärke erhöhen/nach oben

Innerhalb des Hauptmenüs bewirkt ein Druck auf diese Taste (5/VOL+) das Ausweisen nach oben. Während der Wiedergabe, erhöht man mit dieser Taste die Lautstärke. Ein verlängerter Druck auf die Taste erhöht die Lautstärke graduell.

5. Taste Lautstärke reduzieren/nach unten

Innerhalb des Hauptmenüs bewirkt ein Druck auf diese Taste (6/VOL+) das Ausweisen nach unten. Während der Wiedergabe, reduziert man mit dieser Taste die Lautstärke. Ein verlängerter Druck auf die Taste reduziert die Lautstärke graduell. Ein verlängerter Druck auf die Taste erhöht die Lautstärke graduell..

6. Taste vorhergehendes Stück/links

Im Haupt-Menü, auf die Taste.....drücken, um links abzuspielen. Im FILE-Menü, Taste länger drücken, um nach links zu gehen, bzw. nur kurz drücken, um nach unten zu gehen. Während der Wiedergabe: ein längerer Druck auf die Taste, greift zum vorhergehenden Stück zurück; ein kurzer Druck dreht schnell zurück.

7. Taste nächstes Stück/rechts

Im Haupt-Menü, auf die Taste (>/) drücken, um rechts abzuspielen. Im FILE-Menü, Taste länger drücken, um nach rechts zu gehen, bzw. nur kurz drücken, um nach unten zu gehen. Während der Wiedergabe: ein längerer Druck auf die Taste, geht zum nächsten Stück über; ein kurzer Druck, läuft schnell vorwärts.

8. Enter-Taste (OK)

Gewünschte Ikone wählen. OK-Taste zur Bestätigung drücken. Somit erfolgt der Zutritt ins Menü

VORSTELLUNG DES LCD-DISPLAYS

9. ON/OFF für FM-Sendungen

Wird das FM-wireless Audio-Signal benötigt, FM-Taste auf ON stellen. Andernfalls, die FM-Taste auf OFF positionieren.

10.LCD-Bildschirm

* Ausweisung der Datei-Art.



Bei der Wiedergabe von Video-Dateien, erscheint die Aufschrift “MP4”. Bei der Wiedergabe von Audio-Dateien, erscheint die Aufschrift “MP3”. Werden Fotos besichtigt, zeigt das Display die Aufschriften “PHOTO” und “MP3”.

Beispiel einer Aufschrift:



REP-Anzeige auf dem Display: die Basis-Einstellung lautet auf “Gesamt-Wiederholung”. REP erscheint, immer wenn die Wiederholungsfunktion gewählt wird. Wird die Wiederholungsfunktion aufgehoben, erlischt die Anzeige REP. RDM-Anzeige auf dem Display. Solange die unwillkürliche (Random) Wiedergabe aktiv ist, erscheint die Anzeige RDM. Display bei Wiedergabe: abgespielte Stücke und Wiedergabezeit werden ausgewiesen. Gleichzeitig wird “ON” auf dem Display stehen.

*Ausweisung der Repeat-Funktion: hält man die Repeat-Taste gedrückt, erscheint auf dem Display: RP ALL (alles wiederholen); RP OFF (Wiederholung aufgehoben); RP ONE (ein Stück wiederholen); RP DIR (Wiederholungs-Menü).



Betätigt man die Lautstärke-Tasten, weist das Display das Lautstärke-Niveau aus.



Drückt man auf die Taste MUTE, erscheint "MUTE" auf dem Display.



Drückt man auf die Pause-Taste, erscheint "PAUSE" auf dem Display.



Wird der Audio-Ausgang gewählt, erscheint auf dem Display: CH STR (Stereo-Kanäle) bzw. CHL (Mono links) oder CHR (Mono rechts).



Drückt man auf die Menü-taste, erscheint auf dem Display "DIR".



Drückt man auf die Taste "Clock", erscheint die Uhrzeit auf dem Display.



11. USB-Öffnung

Die Öffnung USB2 .0 reagiert auf U-pan und Hard-Disk-Player von großer Kapazität .

12. SD/MMC-Öffnung

Öffnung mit autom. Einrast-Vorrichtung, für die Eingabe einer SD/MMC-Karte.

13. Empfangs-Sensor

Der Sensor ist in der Lage, aus einer Entfernung von 5m Signale des Fernsteuerungsgeräts wahrzunehmen. Wichtig: das Fernsteuerungsgerät immer in Richtung Sensor halten.

FERNSTEUERUNGS-FUNKTIONEN

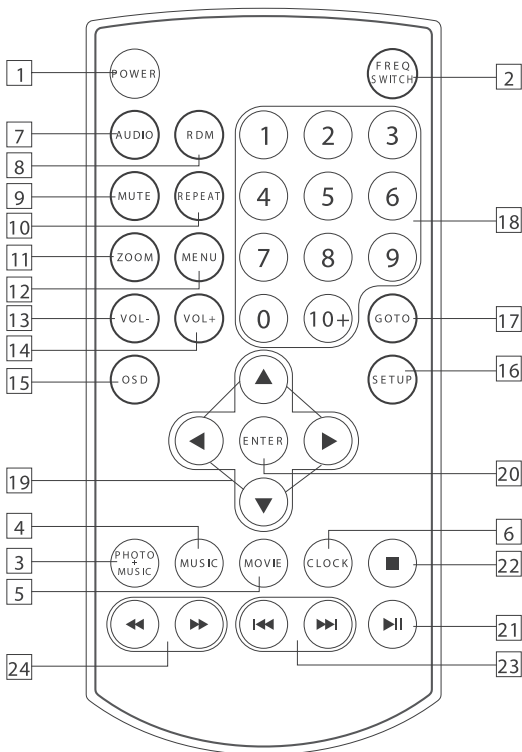

- 1 EIN-AUSSCHALTEN ON/OFF
- 2 SENDER-FREQUENZ FM
- 3 FOTOS
- 4 MUSIK
- 5 FILME
- 6 UHRZEIT
- 7 AUDIO KANAL-SCHALTUNG
- 8 UNWILLK.WIEDERGABE
- 9 AUDIO-STUMMSCHALT.
- 10 WIEDERHOLUNG
- 11 ZOOM-EINSTELLUNG
- 12 MENÜ
- 13 LAUTSTÄRKE -
- 14 LAUTSTÄRKE+
- 15 DISPLAY-AUFZEICHNUNG
- 16 SET-UP
- 17 WAHL KAPITEL-DAUER
- 18 NUMMERN-TASTEN
- 19 MENÜ
- 20 OK
- 21 WIEDERGABE/PAUSE
- 22 STOP
- 23 DATEI VORHER / NACHHER
- 24 VORWÄRTS / RÜCKWÄRTS

Batterie-Austausch

Sobald die Fernbedienungs-Batterie Anzeichen gibt, zu schwach oder ganz leer zu sein, muss sie mit einer neuen CR2025-Batterie ersetzt werden.

Beim Einsetzen der Batterie, auf die richtige Verpolung achten.

1. Hebel drücken und Batterie-Halter herausziehen.

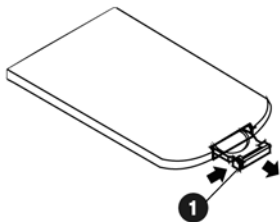

2. Rund-Batterie auf den Batterie-Halter setzen, mit Plus-Pol (+) nach oben gerichtet.

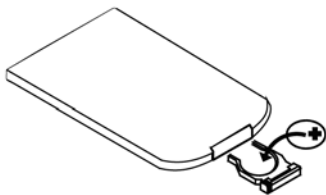

3. Batterie-Halter wieder in die Fernbedienung einschieben.

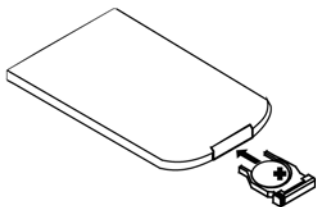

FERNSTEUERUNGS-FUNKTIONEN

1.Accensione ON/OFF

ON/OFF-Taste der Fernbedienung: drückt man die Taste während der Wiedergabe, schaltet das Gerät aus. Dieselbe Taste gilt, umgekehrt, auch für das Einschalten.

2.FM-Taste

Ein einmaliger Druck auf die Taste wählt die Frequenz FM 88.5 an. Hält man die Taste gedrückt, kommt die Frequenz FM 107.2 Mhz.

3.Fotos

Taste der Foto-Besichtigung . Taste Drücken, um in die Funktion Foto-Besichtigung zu treten.

4.Musik

Taste MP3: Taste drücken, um die Modalität Wiedergabe Audio MP3 direkt zu betreten.

5.Video

Taste Video:Taste drücken, um die Video-Modalität direkt zu betreten. Nun die gewünschte Datei wählen und OK-Taste drücken. Die Besichtigung kann starten.

6.Uhrzeit

Taste Uhrzeit: Taste drücken, um Datum und Uhrzeit ausgewiesen zu bekommen.

7. Kanal-Knopf

Kanal-Knopf: Knopf drücken, um von der Stereo-Wiedergabe umzuschalten auf Mono-rechts bzw. Mono-links .

8.Unwillkürliche Wiedergabe

Taste Casual: drückt man, während der MP3-Wiedergabe, auf die Taste, werden die Stücke wahllos wiedergegeben.

9.Stumm-Schaltung

Taste drücken, um Stumm-Schaltung zu aktivieren/deaktivieren.

10.Repeat

Wiederholungs-Taste: drücken, um folgende Wahlen zu treffen: "wiederhole alles", "wiederhole Menü", "wiederhole nur ein Stück", "Wiederholung aufheben"

11. Zoom-Einstellung

Bild vergrößern oder verkleinern, um jeweils zwei, drei, oder vier mal. Direktions-Tasten verwenden, um Bild zu verschieben und die gewünschten Details zu lokalisieren.

12.Haupt-Menü

Taste drücken, um augenblicklich zum Haupt-Menü zurückzugehen.

13.Lautstärke -

Ein Mal drücken, reduziert die Lautstärke. Länger gedrückt halten, reduziert die Lautstärke graduell.

14.Lautstärke +

Ein Mal drücken, erhöht die Lautstärke. Länger gedrückt halten, erhöht die Lautstärke graduell.

15.Display

Taste drücken, um den Stand der gewählten Funktionen ausgewiesen zu bekommen, inbegriffen Stumm-Schaltung und Wiederholungs-Modalität.

16.Einstellungen

Taste Setup: zuständig für die Einstellungen: System, Fotos, Video, Uhrzeit.

1. System-Einstellung (Setup)

System TV:NTSC, PAL

Sprache: Englisch, Chinesisch

Basis:Reset

Software-Stand: Ausweisung der vorliegenden Software

2. Bild-Einstellung

Effekte:

Off
Wipe Bottom
.....
.....
Wipe top

Frequenz: (Frequenz bei Foto- Besichtigung)

Default
10 seconds
30 seconds
1 minute
30 minute
1 hour

Musik:

On
Off

Info JPEG:

On
Off

Wiederholungs- Modalität:

Normal
Random

2. Video-Einstellung (Setup)

Helligkeit:

—		— 12
—		— 10
—		— 8
—		— 6
—		— 4
—		— 2
—		— 0

Kontrast:

—		— 12
—		— 10
—		— 8
—		— 6
—		— 4
—		— 2
—		— 0

Farbe:

—		— +6
—		— +4
—		— +2
—		— 0
—		— -2
—		— -4
—		— -6

Sättigung:

—		— 12
—		— 10
—		— 8
—		— 6
—		— 4
—		— 2
—		— 0

Schärfe:

—		— 8
—		— 6
—		— 4
—		— 2
—		— 0

2. Uhrzeit einstellen

Einstellung Datum

Uhrzeit

Allarm

Hinweis: nur bei eingeschaltetem Gerät

Einschalten

Ausschalten

17. Wahl des Wiedergabe-Zeitpunkts

Taste Goto drücken: ein bestimmter Wiedergabe-Zeitpunkt wird programmiert, mit Wahl des Kapitels und der Uhrzeit.

Enter drücken, um Eingaben zu bestätigen.

18. Nummern-Taste

Nummern-Tasten(1-9): Wiedergabe-Stücke anhand der Nummerntasten wählen.

Taste (10+) und (1-9) drücken, um Stücke von 10 aufwärts zu wählen. Beispiel: um das Stück 15 zu wählen, Tasten (10+) und (5) drücken; somit ergibt sich das Stück 15. Wichtig: Bei einmal Drücken auf (10+) erhält man 10-; bei 2mal 20-; bei 3mal 30-.

19. Wahl des Menüs

Menü: Tasten (▲ ▼ ◀ ▶) drücken, um das gewünschte Menü zu wählen. Dann OK- oder Play-Taste drücken.

20. Taste OK

Tasten (▲ ▼ ◀ ▶) drücken, um das gewünschte Menü zu wählen. Dann mit OK bestätigen und ins Menü treten. Ein längerer Tastendruck schaltet von FM88.5 MHz um auf FM 107.2 MHz .

21.Play/Pause

Um die Wiedergabe zu unterbrechen, Pause-Taste drücken. Um die Wiedergabe, nach einer Pause, wieder aufzunehmen, nochmals Pause-Taste drücken.

22.Stopp

Um die Wiedergabe zu stoppen, Stopp-Taste drücken. Ein nochmaliger Druck auf die Stopp-Taste bewirkt das Verlassen der Modalität. Hält man die Taste länger als 2 Sekunden gedrückt, schaltet das Gerät aus.

23.Stück davor/danach

Taste drücken, um auf das vorhergehende bzw. nachfolgende Stück zu gehen.

24.F.F/REW

Taste drücken, um schnell vorwärts bzw. schnell rückwärts zu gehen. Mehrmals drücken, um Geschwindigkeit zu erhöhen auf 4x, 6x, 8x. Play-Taste drücken, um die Normal-Wiedergabe wieder herzustellen. Drückt man nach 8x nochmals auf die Taste F.F. oder REW, kehrt die normale Modalität zurück.

Montage-Beispiel 1

An den Zigaretten-Anzünder anschließen.

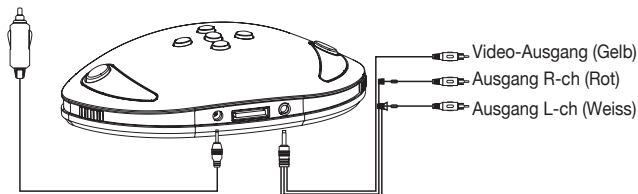

Montage-Beispiel 2

Selbst-Versorgung: 12V

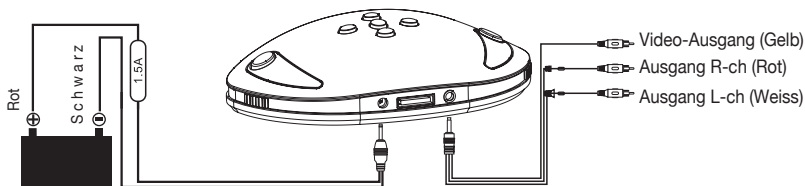

Montage-Beispiel 3

An Netzteil anschließen: 110V-220V

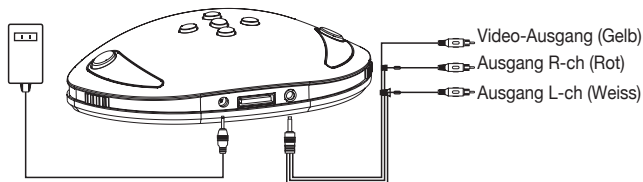

Netzteil NICHT im Lieferumfang enthalten: Netzteil 220V~110V →12V mindest. 1A verwenden.

TECHNISCHE DATEN

Technische Daten:

Leistungsanspruch: DC9.5V---14.4V Abmessungen: 132x65x35

Gewicht: 0.1KG

Video-Teil:

Video-System: NTSC, PAL

Video-Ausgang: 1.0Vp-p 75ohm

Auflösung waagerecht: 500 TVL

Audio-Teil:

Max. Ausgang: 600 Ω (2 channel 2 .0Vrms)

Frequenz-Band: 20Hz 20 KHz

Klirrfaktor: 85dB

Stereo-Trennung: 80dB

*Hinweis: aufgrund kontinuierlicher Produkt-Verbesserungen, könnten sich die technischen Daten bzw. das Design unangekündigt ändern.

Problem	Ursache/Lösung
Schaltet nicht ein	*Feststellen, ob Sicherung durchgebrannt. Wenn notwendig, neue gleichwertige Sicherung einsetzen *Volt-Zahl am Ausgang überprüfen. Wenn notwendig, Netzteil ersetzen.
Schlechtes oder kein Bild	*Gerät ausschalten und nach 2 Sekunden wieder einschalten.
Schlechter oder gestörter FM-Empfang	*Gerät in die Nähe des FM-Empfängers setzen. Geeignete Frequenz einstellen.
Kein Foto* AV-Kabel kontrollieren.	*Video-Formate kontrollieren und feststellen, ob Gerät diesen Formaten entspricht. Die Formate auf Seite 2 nachschlagen.

Hinweis: sollten die o.g. Tipps nicht zur gewünschten Lösung führen, bitte Ihren Phonocar-Händler befragen. Gerät niemals öffnen und niemals versuchen, es selbst zu reparieren.

INDICE

Instalación	68
Precaución	69
Esquema cableados	70
Panel de Control	70
Operación de Base	71
Introducción al Display LCD	72-73
Funciones del mando a distancia	74-80
Instalación unidad	81
Características	82
Guía de ayuda	83

INSTALACION.

- Los accesorios estándar comprenden un cargador de batería de mechero y un cable de alimentación fijo de 12 Voltios
- Para ser utilizado en ámbito domestico es necesario un adaptador de corriente para alimentar la unidad 220 V. > 12 V.
- Cuando se utiliza por primera vez se necesita ajustar el reloj con la hora local. El ajuste se efectúa desde el menú SETUP

Formatos soportados:

Video					
Tipo de Archivos	Nombre Archivo	Versiones Compatibles	Especificaciones	Velocidad de transmisión	Formado OSD
MPEG1(VCD)	DAT	VCD1 0 VCD1 1 VCD2 0 SVCD			
MPEG4	AVL MP4 DIV DIVX	Xvid 00 1 01.1 02.1 03.1 10 Beta1.1 10-beta2			.srt .sri .smi .txt .ssa .ass .sub .psb
Tipo de Archivos	Nombre Archivo	Versiones Compatibles	Especificaciones	Velocidad de transmisión	otro
JEPG	.jpg	.JPEG	Sin límite de píxel		
Progresivo JEPG	.jpg	.JPEG	Sin límite de píxel		
BMP	.bmp	BMP	Sin límite de píxel		
GIF	.gif	GIF87a. GI89a specification	Sin límite de píxel		

Audio					
Tipo de Archivos	Nombre Archivo	Versiones Compatibles	Sampling Rate	Bit rate	Formado OSD
MP3	.mp3	MPEG1/2/2.5 LAYER 1/2/3 (ISOMEC 111732. ISOMEC 13818-3-2) No compatible con MP3 Pro	8/11.025/12/16 22.05/24/32/44.1 48 kHz	Bit Rate: 32/48/56/64/80 96/112/128/160 192/224/256/320 384 kbits/s compatible con todos los Bitrate variables	2 Canales Compa- tible ID3 V1/V2
WMA	.wma	WMA8,WMA9 NON supporta: WMA9Lossless, WMA9 Voice, WMA9 Professional e DRM	Los mismos que con MP3	5-320kbits/sec Para un Bitrate constante: Hasta 384 Kbps para un Bitrate variable	2 Channel

*Si vuelve a conectar el cable de alimentación fija, asegurarse de no invertir el negativo con el positivo, se aconseja de añadir también un fusible de 1.5A.

* Se recomienda de operar con la unidad con el coche parado, en cuanto cada acción puede distraer de la conducción.

*No usar este producto a temperaturas demasiado bajas o demasiado altas. Asegurarse que la temperatura esté comprendida entre -20°C y +60°C

ESQUEMA CABLEADOS

Conectar al mechero

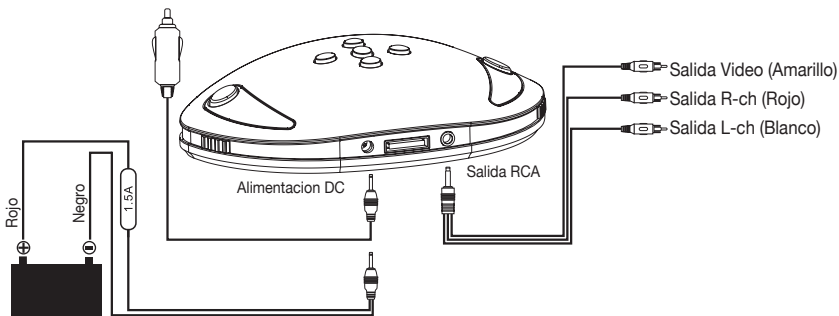

DISPOSICIÓN PANEL DE CONTROL

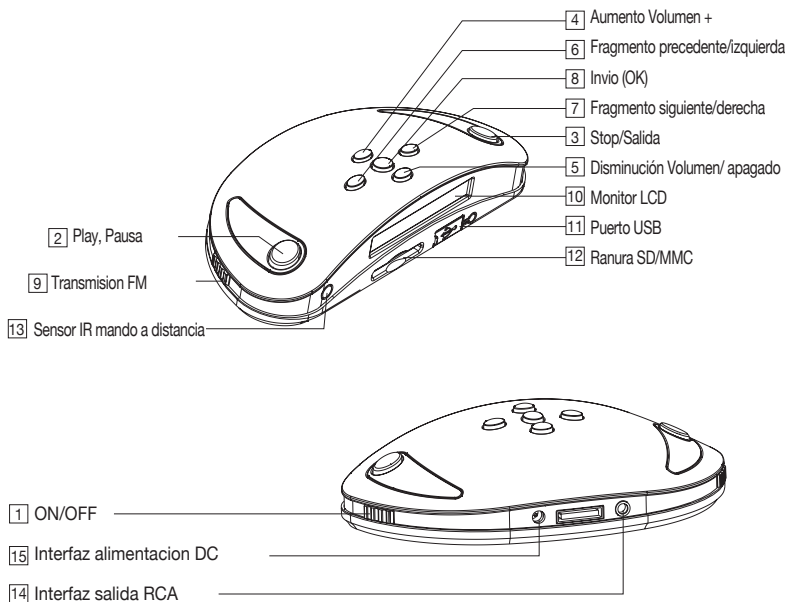

1. Encendido/ Apagado ON/OFF

Cuando se utiliza este producto, posicionar la tecla Power en ON. En el caso de no utilizarlo durante bastante tiempo, poner la tecla power en OFF.

(Nota: En el caso de verificarse algún problema, apagar y volver a encender la unidad).

2.Play, Pausa

En modo reproducción, presionar la tecla Pause para parar la reproducción. Mientras que en modo Pause presionar esta tecla para reiniciar la reproducción.

3.Stop/Salida

Durante la reproducción: presionar una vez para interrumpir la reproducción.

Presionar nuevamente para salir de esta función. Presionando durante 2 segundos se apaga la unidad.

4. Tecla Incremento Volumen/arriba

En el menú principal, presionando esta tecla (./VOL.) se avanza hacia arriba.

En reproducción se incrementa el volumen. Presionando un tiempo superior se incrementa el volumen en modo progresivo.

5. Tecla Disminución Volumen/hacia abajo

En el menú principal, presionando esta tecla (./VOL-) se avanza hacia abajo.

En reproducción se disminuye el volumen. Presionando un tiempo superior se disminuye el volumen en modo continuo.

6. Tecla Fragmento precedente/izquierda

En el menú principal, presionando (./<) se avanza hacia la izquierda. En el Menú FILE presionando durante un tiempo mayor esta tecla se avanza hacia izquierda, mientras que presionando brevemente se desplaza hacia arriba.

Durante la reproducción presionando durante un tiempo mayor se pasa a la canción precedente,

Mientras que si se presiona brevemente se desplaza hacia atrás rápidamente.

7. Tecla Fragmento sucesivo/derecha

En el menú principal, presionando (>./) se avanza hacia la derecha. En el Menú FILE presionando durante un tiempo mayor esta tecla se avanza hacia la derecha, mientras que presionando brevemente se desplaza hacia abajo.

Durante la reproducción presionando durante un tiempo mayor se pasa a la canción sucesiva, mientras que si se presiona brevemente se desplaza adelante rápidamente.

8. Entrada Tecla (OK)

Cuando se selecciona el icono deseado presionar OK para confirmar y entrar en el menú correspondiente.

INTRODUCCION A LA PANTALLA LCD

9. Trasmisión FM ON/OFF Encendido/Apagado

Si necesitamos de la señal de audio FM sin cable (wireless), poner la tecla en posición ON. Si no necesitamos esta señal posicionar la tecla en OFF.

10. Pantalla LCD

* Visualización Tipo de Archivos



Durante la reproducción de archivos de video será visualizado MP4.

En el caso de ser archivos de Audio en el display aparecerá “MP3”, si se reproducen foto, la pantalla muestra “PHOTO” y “MP3”.

Ejemplo de visualización:



Presionando las teclas del volumen, la pantalla visualiza el volumen.

REP en la pantalla: el reset base es Repetir todo. Viene visualizado REP cuando se enciende este dispositivo. Cuando se quita la repetición, REP desaparece.

Visualización RDM: cuando la reproducción casual è activada RDM aparece en la pantalla.

Modo reproducción: la pantalla visualiza los fragmentos (canciones) y el tiempo de reproducción.

Esta' presente también un icono, “ON”

*Visualización Función Repeat (repetición): Teniendo presionado la tecla Repeat, la pantalla visualizará RP ALL (repetir todo), RP OFF (Cancela repetición), RP ONE (Repetir una canción /fragmento), RP DIR (menú repetición).



Presionando las teclas de volumen, la pantalla visualiza el volumen.



Cuando se presiona la tecla MUTE, aparece en el monitor MUTE.



Presionando la tecla pausa, la pantalla visualiza PAUSE.



Cuando se selecciona la salida Audio aparecerán en la pantalla: CH STR (canales estereo) o bien CHL (mono izquierda) CHR (mono derecha).



Cuando se presiona la tecla Menú, aparecerá DIR en la pantalla.



Presionando la tecla Clock, aparece la hora en la pantalla.



11. Puerto USB

El puerto USB2 .0 puede soportar U pan y Hard disk Player (disco duro) de grande capacidad.

12. Ranura SD/MMC

Ranura con sistema de retención de la tarjeta, puede ser introducida una Tarjeta SD/MMC.

13. Sensor receptor

Recibe la señal del mando a distancia hasta 5 metros. Nota: cuando se utiliza el mando a distancia se aconseja de direccionarlo hacia el sensor.

FUNCION DEL MANDO A DISTANCIA

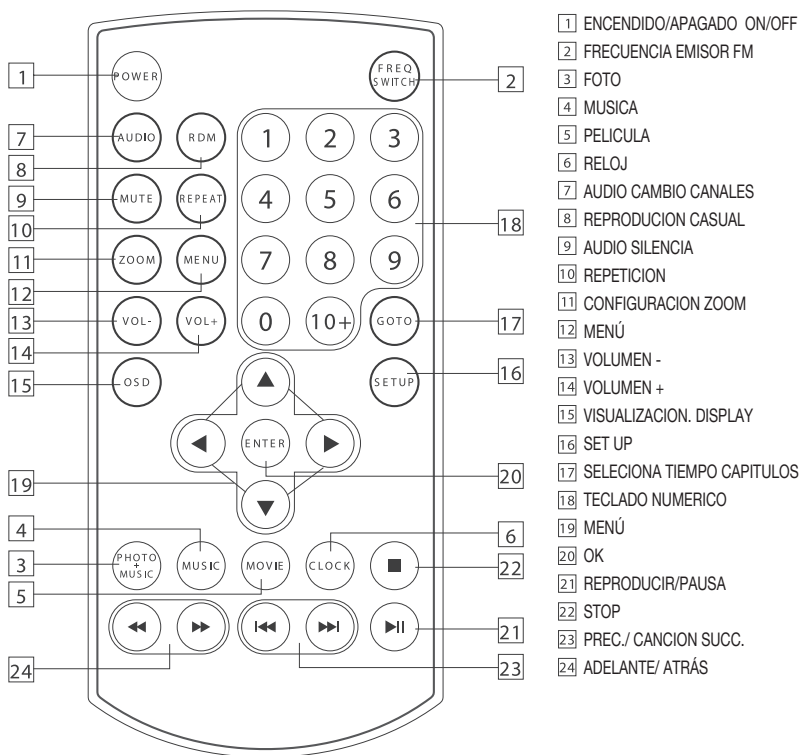

Sustitución de la Batería

Cuando la autonomía de la batería del mando a distancia se reduce al mínimo o bien está acabada, necesita sustituirla con una nueva batería CR2025. Introducir la batería en su ubicación teniendo cuidado en la polaridad.

1. Tirar hacia fuera el soporte de la batería presionando a la vez el enganche

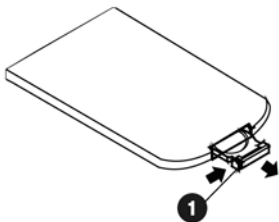

2. posicionar la batería redonda con el polo positivo (+) hacia arriba en el interior del soporte de la batería

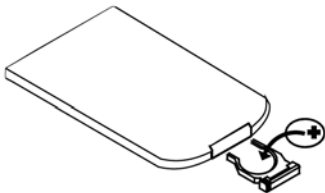

3. insertar el soporte batería en el interior del mando a distancia

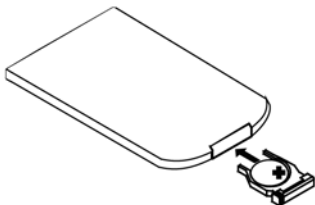

FUNCION DEL MANDO A DISTANCIA

1. Encendido ON/OFF

Tecla ON/OFF del mando a distancia: en reproducción presionando esta tecla se apaga el dispositivo. Cuando el dispositivo está apagado sirve para encenderlo.

2. Tecla FM

Presionando esta tecla la primera vez se selecciona la frecuencia FM de 88.5. Mhz. Teniéndolo presionado se pasa a la siguiente frecuencia seleccionable, FM 107.2Mhz.

3. Foto

Tecla Visualización Foto. Presionar esta tecla para entrar en modo visualización de Foto

4. Música

Tecla MP3: presionar esta tecla para entrar directamente en modo reproducción Audio MP3

5.Video

Tecla Video: Presionando esta tecla se entra directamente en modo Video. Sucesivamente hay que seleccionar un archivo y presionar OK para visualizarlo.

6. Reloj

Tecla Reloj: Presionar esta tecla para visualizar la fecha y la hora.

7. Tecla Canal

Tecla Canal: Presionar esta tecla para seleccionar la reproducción en estereo a los canales mono-derecho y mono- izquierdo.

8. Reproducción casual

Tecla Casual: En modo reproducción archivos MP3, si se presiona esta tecla se activa la reproducción casual de las canciones.

9. Modo silencio

Presionar esta tecla para activar/desactivar el audio.

10. Repeat (Repetir)

Tecla repetición: presionar esta tecla para pasar a “Repetir todos” al “Menú repetir”, a “Repetir una sola canción” y a “Cancela repetición”.

11. Configuración Zoom

Ensachar la imagen dos, tres, cuatro veces y la reduces con la misma proporción Presionar las teclas de dirección para mover las imágenes y visualizar los eventuales detalles.

12. Menú principal

Presionar esta tecla para volver al menú principal en cualquier momento.

13. Volumen -

Presionando esta tecla una vez disminuye el volumen. Teniéndola presionada se baja progresivamente el volumen.

14. Volumen +

Presionando esta tecla una vez sube el volumen. Teniéndola presionada aumenta progresivamente el volumen.

15. Display

Presionar esta tecla para visualizar la situación actual, comprendida el modo Mute y el modo repeat (repetición)

16. Configuración

Tecla Setup esta tecla se utiliza para ajustar el sistema, las imágenes, los videos y el reloj.

1. SET UP del sistema:

Sistema TV:NTSC, PAL

Idioma: ingles, Chino

Base: Reset

Versión Software: visualiza el código del software instalado

FUNCION DEL MANDO A DISTANCIA

2. Configuración imágenes

Efectos:

Off
Wipe Bottom
.....
.....
Wipe top

Frecuencia:
(frecuencia en la visualización de imágenes)

Default
10 seconds
30 seconds
1 minute
30 minute
1 hour

Música:

On
Off

Info. JPEG:

On
Off

Modo reproducción:

Normal
Random

2. Video setup

Brillo:

—	—	12
—	—	10
—	—	8
—	—	6
—	—	4
—	—	2
—	—	0

Contraste:

—	—	12
—	—	10
—	—	8
—	—	6
—	—	4
—	—	2
—	—	0

Color:

—	—	+6
—	—	+4
—	—	+2
—	—	0
—	—	-2
—	—	-4
—	—	-6

Saturación:

—	—	12
—	—	10
—	—	8
—	—	6
—	—	4
—	—	2
—	—	0

Nitidez:

—	—	8
—	—	6
—	—	4
—	—	2
—	—	0

2. Configuración Reloj

Configuración fecha 2007/11/02

Tiempo 00:00

Alarma 00:00
off

Nota: en función cuando el reproductor esta encendido.

Encendido 00:00
off

Apagado 00:00
off

17. Selección Tiempo

Presionar la tecla Goto: presionando esta tecla se programa el tiempo de reproducción deseado, se elige el capítulo y el tiempo de reproducción.

Presionar Enter para reproducir el periodo

18. Tecla numérica

Teclas Numéricas:(1-9) elige las canciones presionando una de las teclas numéricas. Usar (10+) y (1-9) para elegir una canción de 10 en adelante. Por ejemplo: Si se desea seleccionar la canción 15, se presiona (10+) y (5), y será reproducida la canción 15.

Nota: Presionando (10+) una sola vez tenemos 10-, dos veces 20- y tres veces 30-.

19. Selección Menú

Menú: presionar (...) para seleccionar el menú deseado y después presionar OK o Play.

20. Tecla OK

Presionar (...) para elegir el menú deseado y después presionar OK para confirmar y entrar. Teniendo presionado se pasa entre FM 88. 5 MHz y FM 107. 2 MHz.

FUNCION DEL MANDO A DISTANCIA

21.Play/Pausa

En modo reproduccion, presionar la tecla Pausa para interrumpir la reproduccion. Cuando está en Pausa, presionando la tecla se reactiva la reproduccion.

22.Stop

Si durante la reproduccion se presiona esta tecla se bloquea la reproduccion. En el caso de que se vuelva a presionar se sale del modo. Teniendo presionada la tecla stop durante más de 2 segundos se apaga la unidad.

23.Canción precedente/sucesiva

Presionar esta tecla para pasar a la cancion siguiente o a la precedente.

24.F.F/REW

Presionar esta tecla para adelantar o retroceder rapidamente. Presionando repetidamente se incrementa la velocidad a 4x, 6x e 8x.Presionar Play para volver a la reproduccion normal. Después de 8x si se sigue presionando la tecla F.F o REW vuelve al modo normal.

Ejemplo de montaje 1

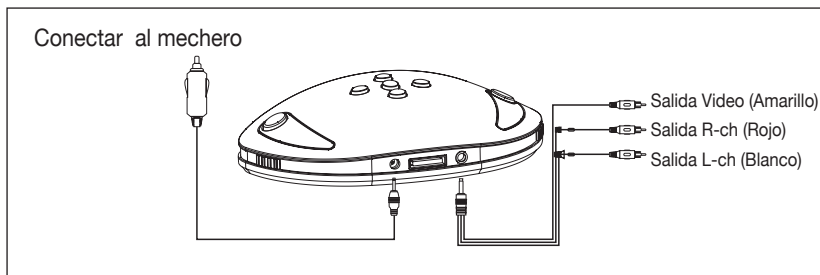

Ejemplo de montaje 2

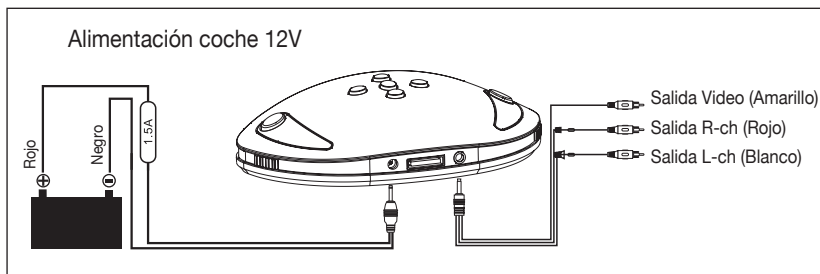

Ejemplo de montaje 3

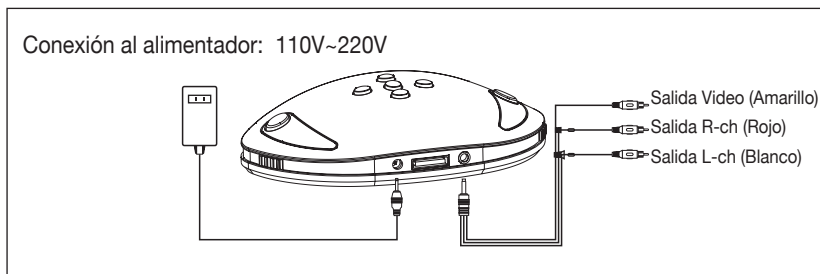

Alimentador no suministrado: utilizar alimentador 220V~110V .12V 1A min.

CARACTERISTICAS TECNICAS

General:

Alimentación: DC9.5V---14.4V

Dimensión: 132x65x35

Peso: 0.1KG

Sección Video:

Sistema Video: NTSC, PAL

Salida Video: 1.0Vp-p75ohms

Resolución Horizontal: 500 TVL

Sección Audio:

Salida Máxima: 600 O (2 canales 2 0Vrms)

Banda de frecuencia: 20Hz20 Khz.

Relación señal ruido: 85dB

Separación stereo: 80dB

*Nota: Gracias a las continuas mejoras del producto, algunas características técnicas y estéticas pueden sufrir cambios sin preaviso.

Problemas	Causas/Soluciones
No se enciende	*Verificar si el fusible esta quemado. En el caso de quemarse sustituirlo por uno de las mismas características. *Verificar el voltaje de salida. Si es necesario sustituir el alimentador por uno apropiado.
Pantalla con disturbios o falta de imagen	*Apagar el dispositivo y volver a encenderlo nuevamente después de 2 segundos.
Mala recepción FM o con disturbios	*Posicionar el dispositivo cerca del receptor FM, ajustar la frecuencia correcta
Ninguna foto* verificar los cables AV	*Verificar los formatos de video y comprobar si este dispositivo es compatible. Verificar en la página la 2 de este manual los formatos compatibles.

Nota: en el caso de que los métodos indicados no resuelven los problemas, contactar con el distribuidor más cercano de Phonocar. No abrir el dispositivo para intentar reparar uno mismo el reproductor.



S.p.A. - Via F.lli Cervi, 167/C
42100 Reggio Emilia (Italy) - Tel. ++39 0522 941621 - Fax ++39 0522 942452
www.phonocar.com - e-mail:info@phonocar.it

FRANCE

Vente et Assistance assurées par le Fabricant italien Tél/Fax N° Vert 0800.90.43.99
www.phonocar.fr • e-mail:info@phonocar.fr

DEUTSCHLAND

71711 - MURR - Rudolf Diesel Strasse, 13 - Tel. 07144 82302-0 / Fax 07144 282114
www.phonocar.de - e-mail:info@phonocar.de

ESPAÑA

Delegado Comercial Sr. VERDERESE DOMENICO
Tel. 958 302295 - Fax 958 302470 - Movil 607592406
e-mail: info@phonocar.es